

DOCUMENTATION TECHNIQUE  
RADIO-TELEVISION-ELECTRO ACOUSTIQUE

# Continental Edison



## PLATINE TOURNE-DISQUES

**125 SB**

( **GARRARD 125SB** )

service après-vente BP.110 7 rue ampère 91302 massy cedex tel 920 84 72

# SOMMAIRE

	Pages
<b>I - CARACTÉRISTIQUES PRINCIPALES</b> .....	3
<b>II - DESCRIPTION DU FONCTIONNEMENT EN AUTOMATIQUE</b> .....	3
A - Départ .....	3
B - Levée, déplacement et pose du bras sur le disque .....	4
C - Fin de lecture .....	4
D - Mécanisme d'arrêt .....	4
E - Rejet d'un disque en cours d'audition .....	4
F - Répétition de la lecture d'un disque .....	5
<b>III - DESCRIPTION DU FONCTIONNEMENT EN MANUEL</b> .....	5
A - Départ .....	5
B - Pose du bras de lecture sur le disque .....	5
C - Fin de lecture .....	5
<b>IV - DÉMONTAGES</b> .....	6
A - Démontage du plateau et de la courroie d'entraînement .....	6
B - Démontage du moteur .....	6
C - Démontage du bras de lecture .....	6
D - Démontage de la came de vitesses .....	7
E - Démontage de la came de bras de lecture .....	7
F - Démontage de l'ensemble changement de vitesses .....	7
<b>V - CONTRÔLES ET RÉGLAGES</b> .....	8
A - Equilibrage du bras de lecture .....	8
B - Réglage combiné « Force d'appui - Antiskating » .....	8
C - Réglage de la hauteur du bras de lecture .....	8
D - Réglage du lève-bras .....	9
E - Réglage du point de tombée du bras de lecture sur le disque .....	9
F - Contrôle de la position de la courroie d'entraînement .....	9
<b>VI - LUBRIFICATION ET ENTRETIEN</b> .....	10
<b>VII - ANOMALIES DE FONCTIONNEMENT ET REMÈDES</b> .....	10
<b>VIII - LISTE DES PIÈCES DÉTACHÉES</b> .....	13

# I - CARACTÉRISTIQUES PRINCIPALES

TYPE D'APPAREIL	: Platine manuelle et automatique
TYPE D'ENTRAÎNEMENT	: Par courroie.
TYPE DE MOTEUR	: Synchrone à quatre pôles.
PLATEAU	: Ø 280 mm
VITESSES DE ROTATION	: 33 - 45 tr/mn
PLEURAGE ET SCINTILLEMENT	: ≤ 0,2 % (mesure pondérée).
BRUIT DE FONCTIONNEMENT	: - 57 dB (mesure pondérée).
RÉGLAGE DU BRAS	: Force d'appui et antiskating.
TYPE DE LA CELLULE	: SHURE M 75 - 6 S
TYPE DE LA POINTE	: Pointe diamant sphérique SHURE N 75-6.
FORCE D'APPUI	: Réglable de 0 à 3 g.
ALIMENTATION	: 220 V - 50 Hz.
CONSOMMATION	: 14 W.
DIMENSIONS PLATINE « NUE »	: L - 335 - H. 130 - P. 290 mm.
POIDS PLATINE « NUE »	: 3,15 kg.
ACCESSOIRES	: 1 centreur pour disques 33 tr/mn. 1 centreur pour disques 45 tr/mn.

## II - DESCRIPTION DU FONCTIONNEMENT EN AUTOMATIQUE

### A - DÉPART (Fig. 8)

- 1° - Le disque à lire étant en place et l'appareil au repos, placer la manette (10) sur la position « NORMALE » et libérer le bras de lecture de son support en actionnant le verrou du bras de lecture.
- 2° - Placer la manette de fonctions (40) sur la position « AUTOMATIQUE ».
- 3° - Le passage de la manette de fonctions (40) sur la position « MANUEL » entraîne la rotation du plateau (65) par la mise sous tension du moteur (46).
  - **Mise sous tension du moteur (46)**
    - La manette de fonctions (40) actionne le levier de commande interrupteur (43) qui met le moteur sous tension par la fermeture de l'interrupteur (36).
    - Le verrouillage du levier (43) est assuré par la manette de fonctions (40).
- 4° - Lorsque la manette de fonctions (40) atteint la position « AUTOMATIQUE » :
  - a) Le levier d'arrêt automatique (25) pousse les pièces d'arrêt automatique (54A), par l'intermédiaire de la manette de fonctions (40) et du levier rejet (27).
  - b) Lors du passage de la butée d'axe de plateau, en regard de la came de vitesses (13) celle-ci s'engrène et se met à tourner par action des pièces d'arrêt automatique (54A)

## B - LEVÉE, DÉPLACEMENT ET POSE DU BRAS SUR LE DISQUE (Fig. 8).

### 1° - Levée du bras de lecture

- La came de vitesses (13) étant engrenée, l'ergot de la came de bras de lecture (31) suit le chemin de distribution de la came (13).
- Le mouvement angulaire de la came de bras de lecture (31) est transformé, par son plan incliné, en un mouvement rectiligne vertical de la semelle lève-bras (20A).
- Cette semelle (20A) soulève le bras de lecture (1).

### 2° - Déplacement du bras de lecture vers le début du disque.

Une fois le bras de lecture levé, la came de bras de lecture (31) assure :

- Le retour de la manette de fonctions (40) sur la position « MANUEL » à l'aide du levier intermédiaire de fonction (35).
- Le positionnement du levier de sélection de diamètres (26) en fonction du diamètre du disque choisi, par l'intermédiaire du levier (30A).
- Le déplacement du bras de lecture vers le disque, par action sur le coulisseau de friction (30) et le levier de bras de lecture (22A). Ce déplacement cesse lorsque l'un des crans du levier de bras de lecture (22A) vient en butée contre le levier de sélection de diamètres (26).

### 3° - Pose du bras de lecture sur les premiers sillons du disque.

La came de bras de lecture (31) agit sur la semelle de lève-bras (20A) qui abaisse le bras de lecture.

Par ailleurs la came de bras de lecture (31) déplace le levier de sélection de diamètres (26) pour permettre un libre déplacement du bras lors de la lecture.

Ces trois opérations effectuées, la came de vitesses (13) est débrayée et l'audition du disque commence.

## C - FIN DE LECTURE (Fig. 8).

- A la fin du disque, quand la pointe de lecture s'engage dans les derniers sillons, le levier d'arrêt automatique (25) agit sur les pièces d'arrêt automatique (54A) par l'intermédiaire de l'ergot du levier de bras de lecture (22A).
- Lors du passage de la butée d'axe du plateau en regard de la came de vitesses (13), celle-ci s'engrène par action des pièces d'arrêt automatique (54A) et commence un nouveau cycle.
- Le bras de lecture se lève et retourne au-dessus de son support.

## D - MÉCANISME D'ARRÊT (Fig. 8).

- La came de vitesses (13) étant toujours engrenée et le bras de lecture au-dessus de son support, le levier (23A) vient en butée sur le dernier cran du levier de bras de lecture (22A) (cran d'arrêt automatique). Il bloque ainsi le bras de lecture au-dessus de son support.
- La came de bras de lecture (31) entraînée par la came de vitesses (13) assure :
  - a) Le déplacement du levier de sélection de diamètres (26).
  - b) La descente du bras sur son support, qui s'effectue comme indiqué au paragraphe B-3° de ce chapitre.
- En fin de cycle, le levier (23A) libère le levier de commande interrupteur (43) par l'intermédiaire de la came de bras de lecture (31).
- Le déverrouillage de ce levier (43) a pour effets :
  - a) De ramener la manette de fonctions (40) sur la position « ARRÊT ».
  - b) D'ouvrir l'interrupteur (36).

## E - REJET D'UN DISQUE EN COURS D'AUDITION (Fig. 8).

- Pousser la manette de fonctions (40) vers la position « AUTOMATIQUE » et la ramener sur la position « MANUEL ».
- Les conséquences du passage de la manette de fonctions (40) sur la position « AUTOMATIQUE » sont décrites au paragraphe A-4° du présent chapitre.

- La came de vitesses (13) est engrenée, le bras de lecture se lève et retourne au-dessus de son support.
- Le fait d'avoir ramené la manette de fonctions (40) sur la position « **MANUEL** » permet au levier (23A) de venir en butée sur le cran d'arrêt automatique du levier de bras de lecture (22A) lors du déroulement du cycle de la came de vitesses (13) et d'assurer ainsi l'arrêt de la platine (voir paragraphe D du présent chapitre).

**Nota :** Si vous poussez la manette de fonctions (40) sur la position « **ARRÊT** », il faut ramener manuellement le bras de lecture sur son support.

## F - RÉPÉTITION DE LA LECTURE D'UN DISQUE (Fig. 8).

- Placer la manette (10) sur la position « **RÉPÉTITION** ».
- Un levier de l'ensemble mécanique (21) bloque alors le levier (23A) par l'intermédiaire de la manette (10) et évite ainsi au levier (23A) de venir en butée sur le cran d'arrêt automatique du levier de bras de lecture (22A) lors du déroulement du cycle de la came de vitesses (13) en fin de lecture.
- Le bras de lecture étant au-dessus de son support et la came de vitesses (13) toujours engrenée, un nouveau cycle de fonctionnement recommence; le mécanisme d'arrêt étant bloqué.
- Pour arrêter la lecture, mettre la commande (10) sur la position « **NORMALE** ».
- Le levier (23A) est libéré et l'arrêt automatique se fait comme au paragraphe D du présent chapitre.

## III - DESCRIPTION DU FONCTIONNEMENT EN MANUEL

### A - DÉPART (Fig. 8).

- Le disque à lire étant en place et l'appareil au repos, placer la manette (10) sur « **NORMALE** » et pousser la manette de fonctions (40) vers la position « **MANUEL** ».
- Les effets de cette manipulation sont décrits au paragraphe A-3° du chapitre II DESCRIPTION DU FONCTIONNEMENT EN AUTOMATIQUE.

### B - POSE DU BRAS DE LECTURE SUR LE DISQUE (Fig. 8).

#### 1° - Levée du bras

- Libérer le bras de lecture en le déverrouillant de son support.
- En actionnant la commande lève-bras (19), celle-ci agit sur la semelle du lève-bras (20A) et lève le bras de lecture.

#### 2° - Pose du bras sur le disque

- Le bras de lecture étant amené manuellement à la verticale des premiers sillons du disque, agir doucement sur la commande lève-bras (19).
- L'action de cette commande (19) sur la semelle du lève-bras (20A) cesse et entraîne la descente du bras de lecture.

### C - FIN DE LECTURE (Fig. 1).

- L'arrêt en fin de disque est identique à celui du fonctionnement en automatique (voir paragraphes C et D chapitre II DESCRIPTION DU FONCTIONNEMENT EN AUTOMATIQUE).

## IV - DÉMONTAGES

### A - DÉMONTAGE DU PLATEAU ET DE LA COURROIE D'ENTRAÎNEMENT (Fig. 1)

- 1° - Retirer l'enjoliveur de plateau (69) (Fig. 8) et le couvre-plateau (66) (Fig. 8).
- 2° - Enlever par traction le centreur de disque 33 tr/mn (70) (Fig. 8).
- 3° - Retirer l'anneau d'arrêt (E).
- 4° - Dégager la courroie d'entraînement (C) de l'étrier du sélecteur de vitesses (F) et de la poulie du moteur (G).
- 5° - Tirer verticalement le plateau (H) en le saisissant entre le pouce et l'index par les fenêtres (A) et (B) ou (D).

#### Remontage :

- 6° - Placer la courroie d'entraînement (C) sur le tambour du plateau. Lors de cette opération, intercaler votre pouce entre le tambour et la courroie et veiller à ce que celle-ci ne soit pas vrillée.
- 7° - Remettre en place le plateau (H).
- 8° - A l'aide de votre pouce faire passer la courroie sur la poulie du moteur (G) et entre les joues de l'étrier du sélecteur de vitesses (F).
- 9° - Remettre l'anneau d'arrêt (E), le centreur 33 tr/mn (70) (Fig. 8), le couvre-plateau (66) (Fig. 8) et l'enjoliveur de plateau (69) (Fig. 8)

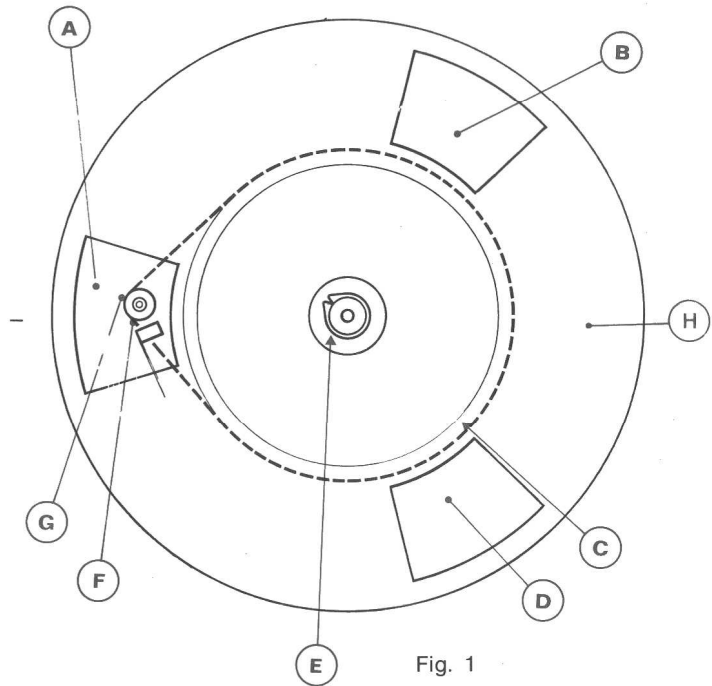

### B - DÉMONTAGE DU MOTEUR (Fig. 8)

- 1° - Enlever le plateau (voir paragraphe A).
- 2° - Débrancher les connecteurs (44A) et (46A) ainsi que le fil de masse (45A).
- 3° - Retirer l'ensemble anneaux d'arrêt et rondelles (52A) de fixation du moteur (46).
- 4° - Enlever le moteur (46) de la platine.
- 5° - Pour le remontage procéder en sens inverse.

### C - DÉMONTAGE DU BRAS DE LECTURE (Fig. 8)

- 1° - Dessouder les fils de liaison situés sur la barrette à cosses (33A) et enlever délicatement la bande adhésive maintenant les fils sur la platine.
- 2° - Libérer le bras de lecture en le déverrouillant de son support.
- 3° - Enlever le contrepoids (74).
- 4° - Desserrer les vis de blocage du bras (2A) et (4).
- 5° - Enlever le bras de lecture de son support (3).
- 6° - Procéder en sens inverse pour le remontage. Ne pas omettre de placer correctement les vis (2A) et (4) (la vis (4) comprenant un ressort, constitue le pivot extérieur).
- 7° - Après remplacement du bras de lecture, vérifier ou éventuellement reprendre les réglages (voir chapitre V CONTRÔLES ET RÉGLAGES).

## D - DÉMONTAGE DE LA CAME DE VITESSES (Fig. 8)

- 1° - Enlever le plateau (voir paragraphe A, chapitre IV).
- 2° - Retirer l'anneau d'arrêt (57A).
- 3° - Enlever la came de vitesses (13) de son axe.
- 4° - Procéder en sens inverse pour le remontage.

## E - DÉMONTAGE DE LA CAME DE BRAS DE LECTURE (Fig. 2)

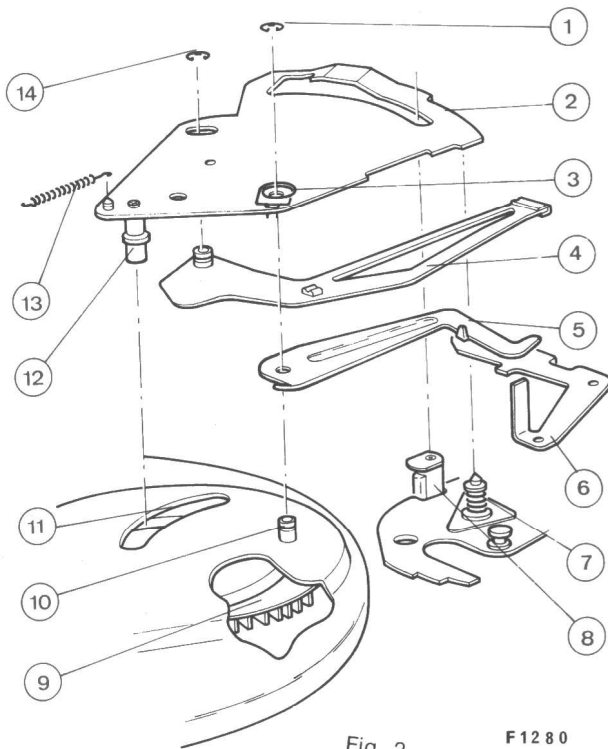
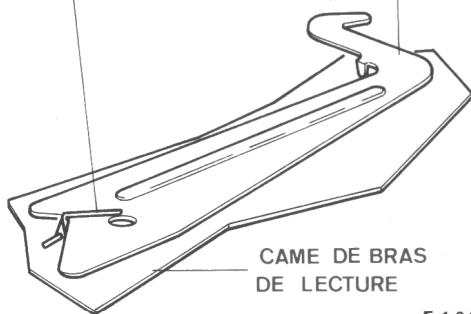

Fig. 2

F 12 80

RESSORT DE CAME  
DE BRAS DE LECTURE

LEVIER



CAME DE BRAS  
DE LECTURE

Fig. 3

F 12 81

- 1° - Enlever le plateau (voir paragraphe A, chapitre IV).
- 2° - Entraîner manuellement la came de vitesses (9) de façon à amener l'ergot (12) de la came de bras de lecture (2) au milieu de l'ouverture (11).
- 3° - Enlever les anneaux d'arrêt (1) et (14).
- 4° - Décrocher le ressort (13) de la came de bras de lecture (2).
- 5° - Enlever la came de bras de lecture (2) de l'axe pivot (10).
- 6° - Retirer la came de bras de lecture (2) de la platine, en la dégageant de la rainure (8) et du chemin de distribution de la came de vitesses (9).  
Agir sur la came de vitesses (9) en cas de blocage de l'ergot (12) dans le chemin de distribution.

### Remontage :

- 7° - Fixer le coulisseau de friction (4) sur la came de bras de lecture (2) à l'aide de l'anneau d'arrêt (1).
- 8° - Placer ensuite le levier (5) comme indiqué à la figure 3.
- 9° - Mettre l'ergot (12) de la came de bras de lecture dans l'ouverture (11) et dans le chemin de distribution de la came de vitesses (9) avant de la placer dans la rainure (8) et sur l'axe pivot (10).  
Ne pas omettre de placer correctement le levier du sélecteur de diamètres (6) ainsi que l'axe (7) sous le plan incliné de la came de bras de lecture (2).
- 10° - Remettre l'anneau d'arrêt (14) et le ressort (13).

## F - DÉMONTAGE DE L'ENSEMBLE CHANGEMENT DE VITESSES (Fig. 8).

- 1° - Enlever le plateau (voir paragraphe A, chapitre IV).
- 2° - Démontez le moteur (voir paragraphe B, chapitre IV).
- 3° - Décrocher le ressort de rappel (54) du coulisseau (58).
- 4° - Enlever l'anneau d'arrêt (59A).
- 5° - Retirer le coulisseau (58) de son axe.
- 6° - Décrocher le ressort à épingle de la platine.
- 7° - Enlever l'anneau d'arrêt (47A) pour dégager la manette de sélection de vitesse (48) de la came plastique (57).
- 8° - Enlever l'anneau d'arrêt (48A) et retirer la came plastique (57) de la platine.
- 9° - Procéder en sens inverse pour le remontage.

## V - CONTRÔLES ET RÉGLAGES

### A - ÉQUILIBRAGE DU BRAS DE LECTURE (Fig. 4)

L'appareil étant au repos :

- Mettre à zéro sur son échelle l'index de réglage de l'antiskating(F).
- Libérer le bras de lecture de son support.
- Placer le contrepoids (A) sur la tige support (C). S'assurer que l'ergot (D) situé sur la tige (C) est engagé dans la rainure intérieure du contrepoids.
- Enlever le protège pointe de lecture.
- Tourner le contrepoids (A) dans le sens de la flèche (1) pour amener le bras de lecture à l'horizontale.

**ATTENTION** : Pour éviter la détérioration de la pointe de lecture, placer votre doigt sous le bras pour l'empêcher de tomber sur la platine.

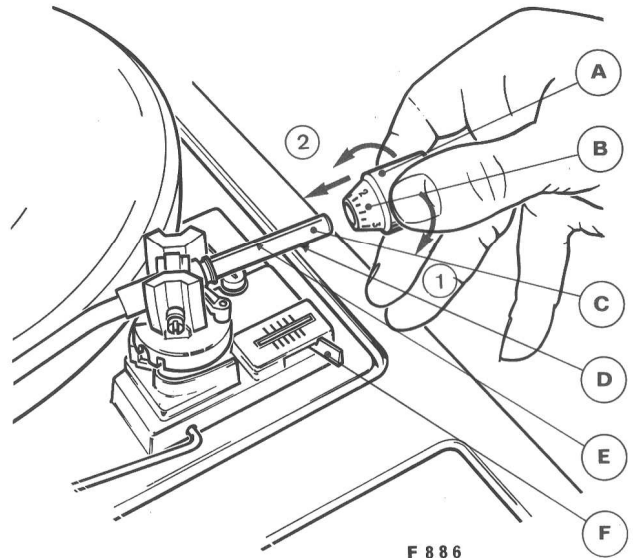

Fig. 4

### B - RÉGLAGE COMBINÉ « FORCE D'APPUI - ANTISKATING » (Fig. 4)

L'équilibrage du bras étant effectué :

#### 1° - Réglage de la force d'appui :

- Tourner la bague graduée (B) du contrepoids (A) pour mettre le chiffre zéro en regard du repère (E).
- Régler la force d'appui de la pointe de lecture sur le disque à **2,5 g**. Pour cela tourner l'ensemble contrepoids (A) et bague (B) dans le sens de la flèche (2) pour que le repère fixe (E) soit situé entre les graduations « 2 » et « 3 ».

#### 2° - Réglage de l'antiskating

- Régler l'antiskating, en plaçant l'index de la commande (F) en regard du chiffre correspondant à celui affiché lors du réglage de la force d'appui.

**Attention** : utiliser l'échelle repérée :

- pour une pointe de lecture sphérique,
- pour une pointe de lecture elliptique.

### C - RÉGLAGE DE LA HAUTEUR DU BRAS DE LECTURE (Fig. 5)

L'appareil étant au repos :

- 1° - Déverrouiller le bras de lecture de son support.
- 2° - Tourner manuellement le plateau.
- 3° - Placer la manette de fonctions (40) (Fig. 8) sur la position « AUTOMATIQUE ».
- 4° - Continuer à entraîner manuellement le plateau pour amener le bras de lecture, au-dessus du plateau, en position haute du cycle de fonctionnement.
- 5° - La distance entre la pointe de lecture et le couvre-plateau doit être :

$$d = 17 \text{ mm}$$

- 6° - Si tel n'est pas le cas, agir sur la vis (1) :

- **Visser** → la hauteur du bras de lecture augmente
- **Dévisser** → la hauteur du bras de lecture diminue.



## D - RÉGLAGE DU LÈVE-BRAS (Fig. 5)

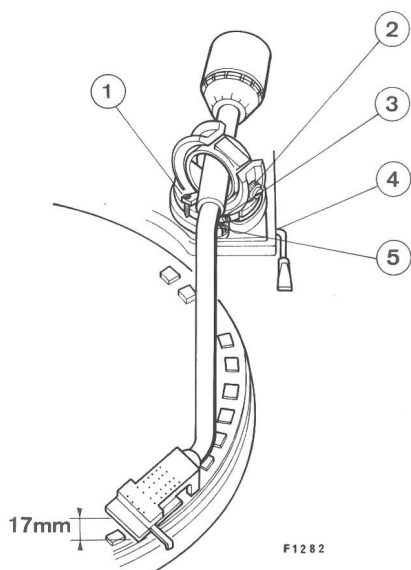

Fig. 5

L'appareil étant au repos :

- 1° - Déverrouiller le bras de lecture de son support.
- 2° - Lever le bras de lecture en agissant sur la commande lève-bras (4).
- 3° - Amener manuellement le bras de lecture au-dessus du plateau.
- 4° - La distance entre la pointe de lecture et le couvre-plateau doit être identique à celle mesurée lors du réglage de la hauteur du bras de lecture soit :

$$d = 17 \text{ mm}$$

- 5° - Si tel n'est pas le cas agir sur la vis (5) :
  - **Visser** → la hauteur du bras de lecture augmente
  - **Dévisser** → la hauteur du bras de lecture diminue.

## E - RÉGLAGE DU POINT DE TOMBÉE DU BRAS DE LECTURE SUR LE DISQUE (Fig. 5)

L'appareil étant au repos, mettre un disque de 17 cm sur le plateau et placer la manette du sélecteur de diamètre (41) (Fig. 8) en regard de la position correspondant à un disque de 17 cm.

- 1° - Effectuer les opérations 1, 2, 3 (paragraphe C chapitre V).
- 2° - Tourner toujours le plateau à la main pour amener la pointe de lecture au milieu de la plage d'entrée du disque.
- 3° - Si tel n'est pas le cas, agir sur la vis (3) :
  - **Visser** → l'action se fera vers l'intérieur du disque.
  - **Dévisser** → l'action se fera vers l'extérieur du disque.
- 4° - Placer la manette (41) sur la position « 30 » et contrôler à l'aide d'un disque de 30 cm que le point de tombée est également correct. Dans le cas contraire :
  - Reprendre le réglage précédent en cherchant un compromis du point de tombée sur les disques 30 cm et 17 cm.

## F - CONTRÔLE DE LA POSITION DE LA COURROIE D'ENTRAÎNEMENT (Fig. 6)

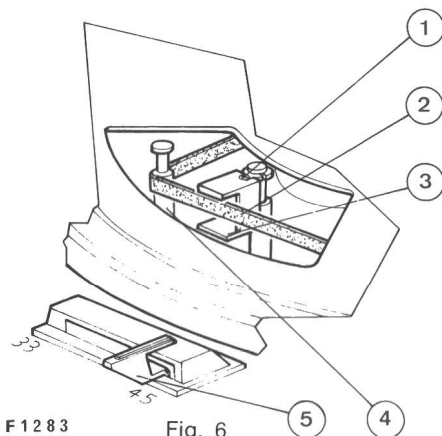

Fig. 6

L'appareil étant au repos :

- 1° - Enlever le couvre-plateau.
- 2° - Vérifier que la courroie d'entraînement (2) est bien placée sur le gradin de la poulie du moteur (4) correspondant à la vitesse sélectionnée par la commande (5).
- 3° - Si tel n'est pas le cas, agir sur la vis (1) :
  - **Visser** → le guide (3) et la courroie descendent.
  - **Dévisser** → le guide (3) et la courroie remontent.

## VI - LUBRIFICATION ET ENTRETIEN

Lors du montage de la platine, toutes les surfaces de guidage ont été convenablement lubrifiées. S'il s'avère nécessaire de regraisser certains points, il faut le faire avec modération et en protégeant les surfaces de friction telles que poulie moteur, courroie d'entraînement, tambour du plateau. La figure ci-dessous rappelle les points de graissage.

- > Graisse de consistance moyenne.
- > Huile de vaseline.

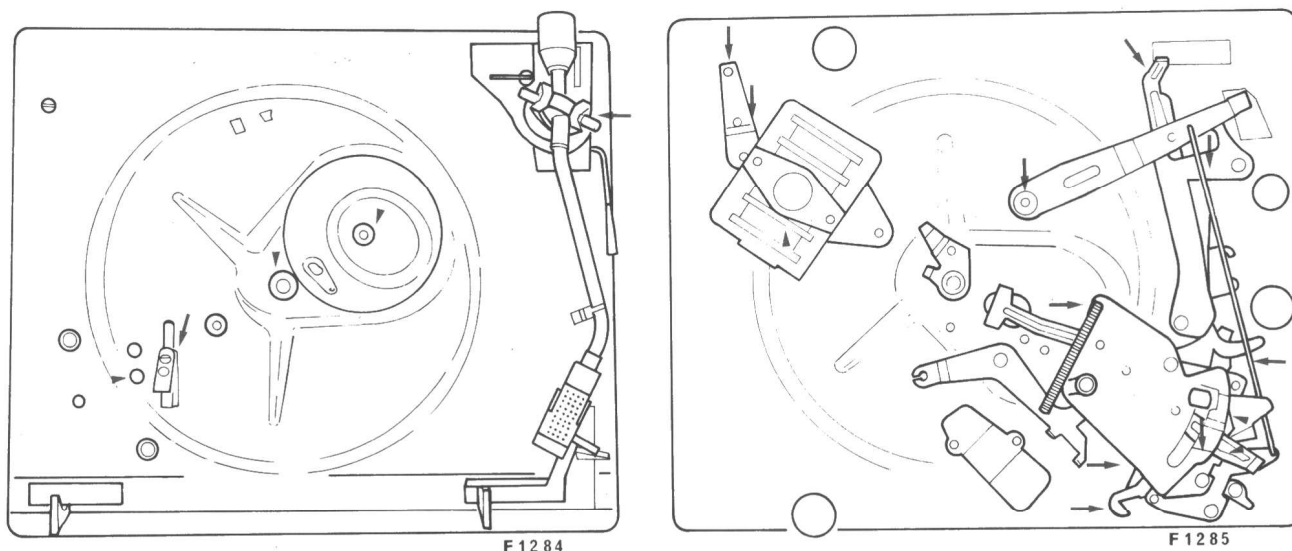

Fig. 7

## VII - ANOMALIES DE FONCTIONNEMENT ET REMÈDES

Les repères indiqués dans dans le texte ci-dessous sont ceux de la figure 8.

ANOMALIES	CAUSES	REMEDES
Le plateau ne tourne pas quand la platine est alimentée.	<ol style="list-style-type: none"> <li>1 - Le courant n'arrive pas au moteur.</li> <li>2 - Moteur (46) défectueux.</li> <li>3 - Courroie d'entraînement (64) défectueuse.</li> <li>4 - Courroie d'entraînement (64) patine.</li> </ol>	<ol style="list-style-type: none"> <li>3 - La remplacer (voir § A chapitre IV DEMONTAGES).</li> <li>4 - Nettoyer la courroie d'entraînement, la poulie moteur et le tambour du plateau.</li> </ol>
Le plateau tourne mais le bras de lecture reste immobile sur son support.	<ol style="list-style-type: none"> <li>1 - Hauteur du bras trop basse.</li> <li>2 - Pièces d'arrêt automatique (54 B) défectueuses ou bridées sur la came de vitesses (13)</li> <li>3 - Levier d'arrêt automatique (25) déformé.</li> </ol>	<ol style="list-style-type: none"> <li>1 - Ajuster le réglage de hauteur du bras (voir § C chapitre V CONTROLES ET REGLAGES).</li> <li>2 - Débrider les pièces (54 B) ou changer la came de vitesses (13)</li> </ol>

ANOMALIES	CAUSES	REMEDES
Vitesse du plateau trop faible.	1 - Tension du secteur trop basse. 2 - Courroie d'entraînement (64) patine. 3 - Paliers du moteur grippés.	2 - Nettoyer la courroie d'entraînement, la poulie moteur et le tambour du plateau. 3 - Lubrifier ces paliers.
La vitesse du plateau varie (pleurage et vibration).	1 - Courroie d'entraînement (64) mal positionnée. 2 - Paliers du moteur « durs ». 3 - Axe du moteur défectueux.	1 - Voir § F chapitre V CONTROLES ET REGLAGES. 2 - Vérifier les paliers, les lubrifier si nécessaire.
Changement de vitesse impossible ou erratique.	— Ressort (54) défectueux.	
L'arrêt automatique en fin de disque ne s'effectue pas.	1 - Levier (23 A) bridé ou déformé. 2 - Ressort de rappel (28 A) défectueux.	1 - Lubrifier les surfaces de glissement ou remettre en forme la partie déformée.
Le plateau continue à tourner après la lecture du disque.	1 - Interrupteur (36) défectueux. 2 - Manette de fonctions (40) bridée. 3 - Ressort (29) défectueux.	2 - Graisser les surfaces de glissement.
Le bras de lecture ne s'abaisse pas.	1 - Ressort (28) défectueux. 2 - Mécanisme de la semelle lève-bras (20 B) bridé. 3 - Les vis pivots (2 B) et (4) brident le bras de lecture.	2 - Lubrifier ce mécanisme. 3 - Vérifier ces vis, les changer si nécessaire.
Pointe de lecture mal positionnée latéralement quand le bras s'abaisse.	1 - Mauvais réglage de la tombée du bras. 2 - Patte du levier (23 A) non d'équerre. 3 - Coulisseau de friction (30) bridé	1 - Voir § E chapitre V CONTROLES ET REGLAGES. 2 - Remettre en forme. 3 - Le graisser.
La pointe de lecture ne suit pas les sillons du disque.	1 - Les conducteurs aboutissant à la cellule sont trop tendus. 2 - Pression insuffisante de la tête de lecture. 3 - Mauvais réglage de l'antiskating. 4 - Le corps de la cellule touche le disque. 5 - Frottement excessif sur le coulisseau de friction (30). 6 - Vis de fixation (2 B), (4) et (73) du bras endommagées.	1 - Donner du mou au conducteur. 2 - Régler la force d'appui de la tête (voir § B chapitre V CONTROLES ET REGLAGES). 3 - Voir § B chapitre V CONTROLES ET REGLAGES. 4 - Vérifier la fixation de la cellule sur le bras. 5 - Le lubrifier.

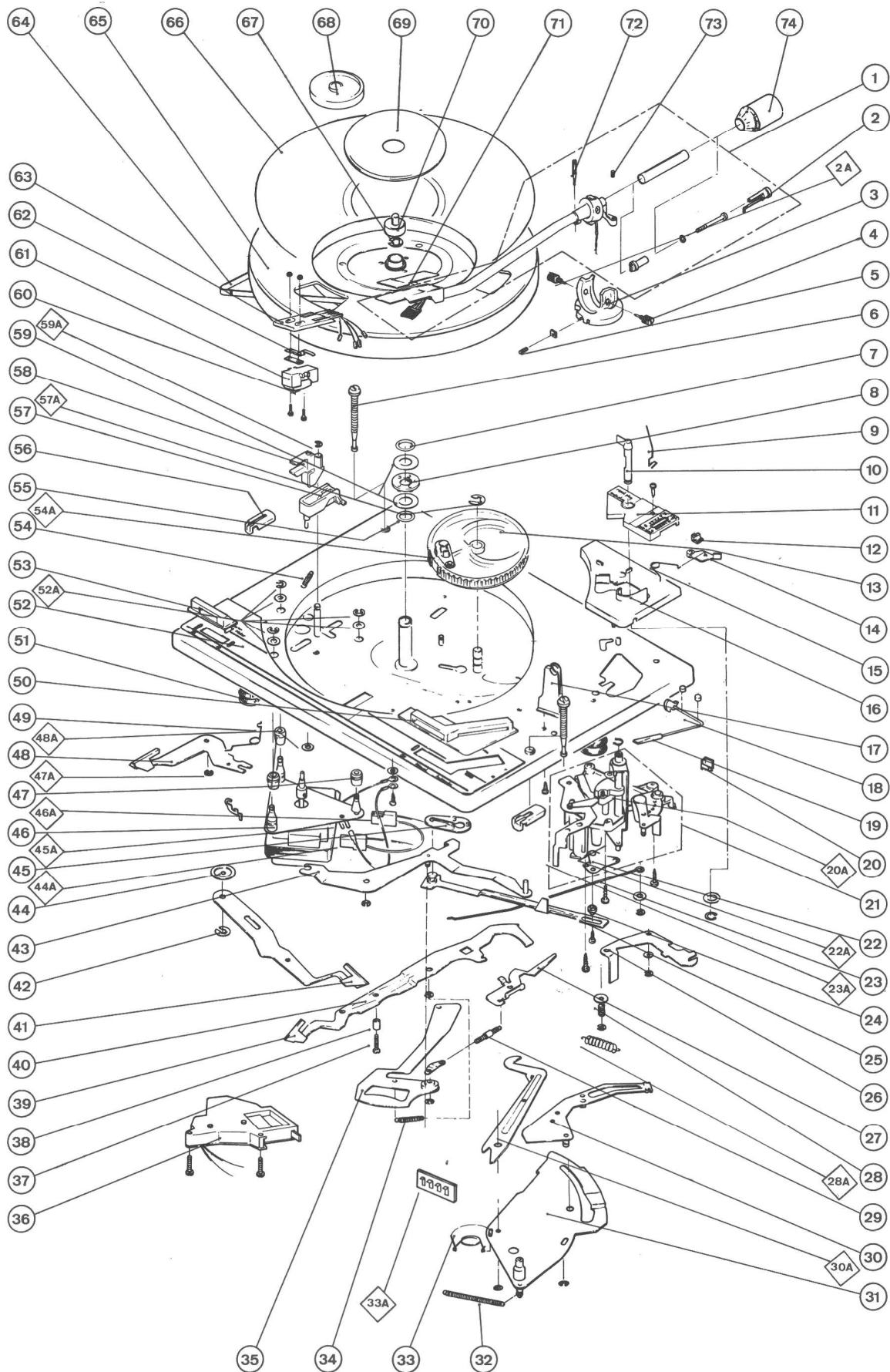

**LEGENDES**

1	REPERES RELATIFS AUX PIECES GEREEES EN APRES VENTE UTILISES EGALEMENT POUR LES EXPLICATIONS TECHNIQUES
2A	REPERES UTILISES UNIQUEMENT POUR LES EXPLICATIONS TECHNIQUES

8382

Fig. 8

## VIII - LISTE DES PIÈCES DÉTACHÉES

REPERE	DESIGNATION	CODE
1	BRAS DE LECTURE EQUIPE	553 TX 0009
2	EMBOUT PLASTIQUE DE BRAS	101 TX 1359
3	PIVOT DE BRAS	152 TX 0555
4	VIS CHROMEE (PIVOT DE BRAS)	147 TX 0050
5	VIS LAITON (PIVOT DE BRAS)	147 TX 0051
6	VIS FIXATION PLATINE TOURNE-DISQUES	146 TX 0077
7	BAGUE CAOUTCHOUC (PLATEAU)	129 TX 2029
8	BUTEE A BILLES	128 TX 4055
9	RESSORT A EPINGLE (LEVIER PU)	136 TX 0155
10	MANETTE PLASTIQUE NOIRE (COMMANDES LECTURE NORMALE/AUTOMATIQUE)	166 TX 0222
11	CAPOT PLASTIQUE DECORE (EMBASE DE BRAS)	152 TX 0561
12	INDEX (REGLAGE ANTISKATING)	152 TX 0562
13	CAME METALLIQUE EQUIPEE	101 TX 1360
14	MANETTE PLASTIQUE NOIRE (COMMANDE ANTISKATING)	166 TX 0223
15	RESSORT A EPINGLE (ANTISKATING)	136 TX 0723
16	EMBASE DE BRAS	152 TX 0563
17	SUPPORT DE BRAS DE LECTURE	152 TX 0564
18	LEVE-BRAS	101 TX 1361
19	MANETTE PLASTIQUE (LEVE-BRAS)	166 TX 0224
20	ATTACHE RESSORT ANTISKATING	136 TX 0165
21	ENSEMBLE MECANIQUE (COMMANDE BRAS)	553 TX 0010
22	RESSORT A LAME	136 TX 0724
23	TRINGLE SELECTION DE DIAMETRE	101 TX 1362
24	ENTRETOISE EPAULEE (SUPPORT LEVIER 25)	101 TX 1363
25	LEVIER ARRET AUTOMATIQUE	124 TX 3076
26	LEVIER DU SELECTEUR DE DIAMETRE	124 TX 3104
27	LEVIER DE REJET	124 TX 3077
28	RESSORT A BOUDIN (RAPPEL AXE MONTEE DE BRAS)	136 TX 0725
29	RESSORT A BOUDIN (RAPPEL LEVIER 27)	136 TX 0164
30	COULISSEAU DE FRICTION	124 TX 0052
31	CAME METALLIQUE (COMMANDE MONTEE DE BRAS)	101 TX 1364
32	RESSORT A BOUDIN (RAPPEL LEVIER 43)	136 TX 0157
33	RESSORT A EPINGLE (RAPPEL CAME 31)	136 TX 0168
34	RESSORT A BOUDIN (RAPPEL LEVIER 35)	136 TX 0167
35	LEVIER INTERMEDIAIRE DE FONCTION	124 TX 3078
36	INTERRUPTEUR MOTEUR EQUIPE	101 TX 1365
37	VIS (FIXATION ENTRETOISE 38)	146 TX 0103
38	ENTRETOISE	148 TX 0065
39	MANETTE (LEVIER 40)	165 TX 0090
40	LEVIER METALLIQUE (SELECTION FONCTION)	101 TX 1366
41	MANETTE (LEVIER DE SELECTION DE DIAMETRE)	165 TX 0090
42	RESSORT CLIP (FIXATION LEVIER DE SELECTION DE DIAMETRE)	136 TX 0726
43	LEVIER METALLIQUE (COMMANDE INTERRUPTEUR)	101 TX 1367
44	COUPELLE METALLIQUE (FIXATION LEVIER DE SELECTION DE DIAMETRE)	101 TX 1368
45	GUIDE PLASTIQUE (LEVIER ARRET AUTOMATIQUE 25)	128 TX 4059
46	MOTEUR 220/240 V	423 TX 0032
47	AMORTISSEUR CAOUTCHOUC (MOTEUR)	104 TX 3014
48	MANETTE (LEVIER SELECTION DE VITESSE)	165 TX 0090
49	RESSORT A EPINGLE (RAPPEL LEVIER SELECTION DE VITESSES)	136 TX 0727
50	EMBASE PLASTIQUE (LEVIERS SELECTION DIAMETRES/FONCTIONS)	152 TX 0565
51	RESSORT A SPIRALE (SUSPENSION PLATINE TOURNE-DISQUES)	136 TX 0728
52	ENJOLIVEUR DE COMMANDES DECORE	614 TX 0370

## LISTE DES PIÈCES DÉTACHÉES (suite)

REPERE	DESIGNATION	CODE
53	EMBASE PLASTIQUE (LEVIER SELECTION DE VITESSE)	152 TX 0566
54	RESSORT A BOUDIN (RAPPEL COULISSEAU 58)	136 TX 0729
55	BAGUE CAOUTCHOUC (AXE PLATEAU)	129 TX 2028
56	CLIP (FIXATION PLATINE TOURNE-DISQUES)	111 TX 3019
57	CAME PLASTIQUE (COMMANDE COULISSEAU 58)	101 TX 1369
58	COULISSEAU EQUIPE (CHANGEMENT DE VITESSE)	101 TX 1370
59	RONDELLE (AXE PLATEAU)	144 TX 0030
60	POINTE DIAMANT N75-6	907 TX 0011
61	CELLULE DE LECTURE SHURE M75-6S	905 TX 0003
62	DOIGT DE PREHENSION (PORTE CELLULE 63)	166 TX 0225
63	PORTE CELLULE DE LECTURE	101 TX 1371
64	COURROIE CAOUTCHOUC	101 TX 1372
65	PLATEAU	614 TX 0371
66	COUVRE PLATEAU	614 TX 0372
67	CLIP METALLIQUE (RETENUE PLATEAU)	147 TX 0052
68	CENTREUR DE DISQUE 45 T	128 TX 2012
69	ENJOLIVEUR DE PLATEAU	152 TX 0567
70	CENTREUR DE DISQUE 33 T	152 TX 0568
71	ENJOLIVEUR NOIR (PORTE TETE DE LECTURE)	152 TX 0569
72	VIS CHROMEE (REGLAGE DE HAUTEUR MONTEE DE BRAS)	147 TX 0053
73	VIS LAITON (BUTEE DE MONTEE DE BRAS)	147 TX 0054
74	CONTREPOIDS	101 TX 1373

Les descriptions et caractéristiques figurant sur ce document sont données à titre d'information et non d'engagement. En effet, soucieux de la qualité de nos produits, nous nous réservons le droit d'effectuer, sans préavis, toute modification ou amélioration.