

DOCUMENTATION TECHNIQUE
RADIO-TELEVISION-ELECTRO ACOUSTIQUE

Continental Edison

TABLES DE LECTURE



TD 9752

TD 9753

service après-vente BP.110 7 rue ampère 91302 massy tel 920 84 72

SOMMAIRE

	Pages
I. CARACTERISTIQUES PRINCIPALES	2
II. DEMONTAGES	4
III. CONTROLES ET REGLAGES MECANIQUES	4
IV. CONTROLES ET REGLAGES ELECTRIQUES	5
V. SCHEMA DE CABLAGE	6
VI. ANOMALIES DE FONCTIONNEMENT ET REMEDES	7
VII. LISTES DES PIECES DETACHEES	7

I - CARACTERISTIQUES PRINCIPALES

TYPE D'APPAREIL	: Platine tourne-disques manuelle.
TYPE D'ENTRAINEMENT	: Direct.
TYPE DE MOTEUR	: A capteur magnétique.
PLATEAU	: Poids 1,2 kg - Ø 30 cm.
VITESSES DE ROTATION	: 33 et 45 tr/mn ajustables.
FLUCTUATIONS TOTALES	: $\leq \pm 0,08 \%$
REGLAGES DU BRAS DE LECTURE	: - Force d'appui de 0 à 3 g - Compensation de la force centripète (« antiskating »).
TYPE DE LA TETE DE LECTURE	: V 3300/7 magnétique.
TYPE DE LA POINTE DE LECTURE	: V 3300/7 diamant sphérique.
FORCE D'APPUI CONSEILLEE	: 2 g
COURBE DE REPONSE	: 20 à 20 000 Hz.
ECARTS DE NIVEAU ENTRE VOIES	: < 1 dB.
SEPARATION DES VOIES	: 25 dB à 1 kHz.
SENSIBILITE	: 4 mV à 5 cm/s pour 1 kHz.
ALIMENTATION	: 220 V - 50 Hz.
CONSOMMATION	: 3,5 VA.
DIMENSIONS AVEC CAPOT	: L 449 - H 140 - P 342 mm.
POIDS AVEC CAPOT	: 6,5 kg
ACCESSOIRES	: 1 centreur 45 tr/mn - 1 tournevis.

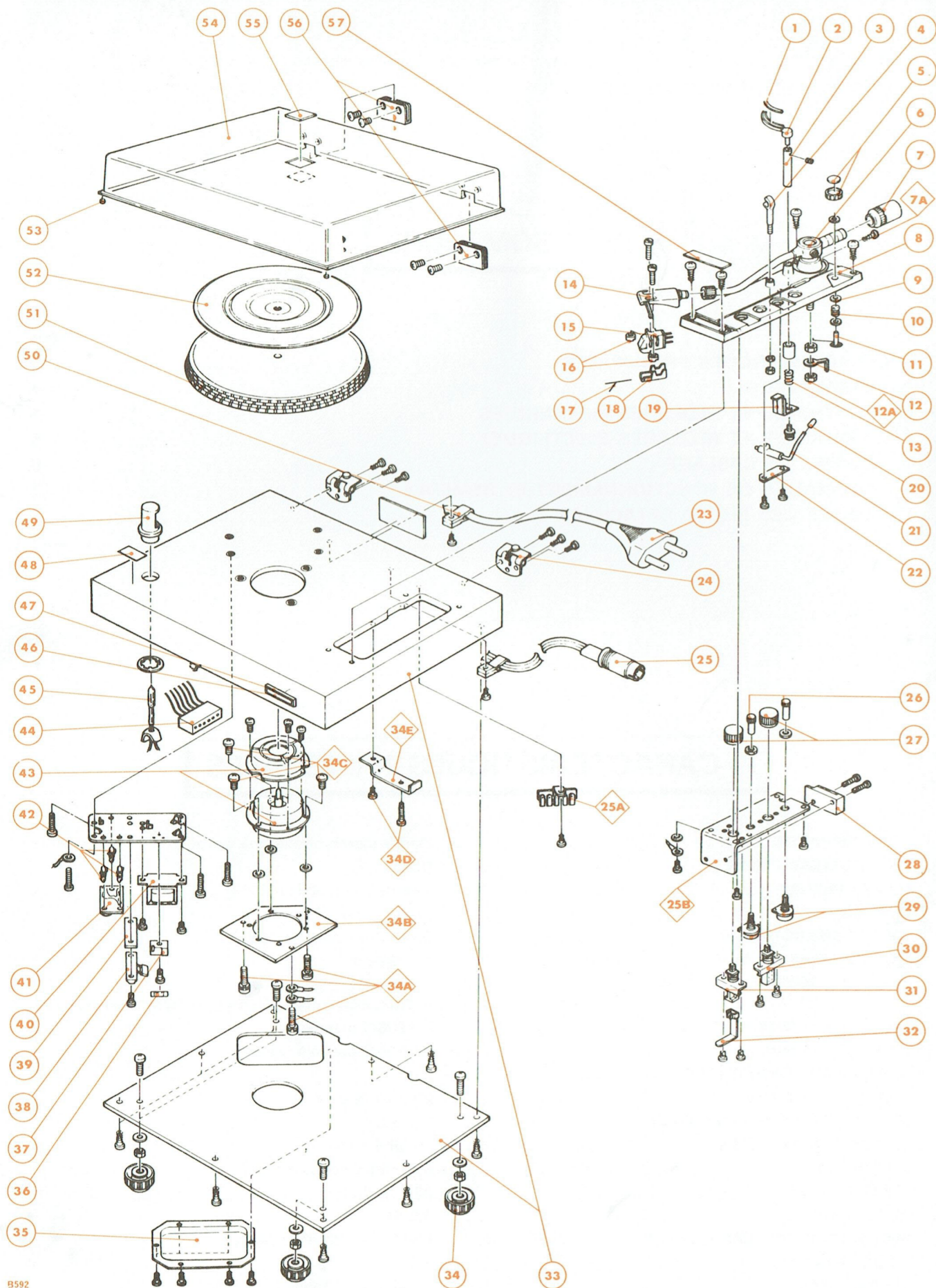

- 1 REPERES RELATIFS AUX PIECES GEREES EN APRES VENTE, UTILISES EGALEMENT POUR LES EXPLICATIONS TECHNIQUES
- 7A REPERES UTILISES UNIQUEMENT POUR LES EXPLICATIONS TECHNIQUES

Fig. 1

II - DEMONTAGES

A. DEPOSE DU MOTEUR (Fig. 1)

- 1° - Enlever le couvre plateau (52) et le plateau (51).
- 2° - Retirer les huit vis de fixation de la plaque de dessous de coffret (33).
- 3° - Enlever la plaque de dessous de coffret (33).
- 4° - Déconnecter le peigne (44) du bloc moteur.
- 5° - Retirer les trois vis de fixation (34A).
- 6° - Enlever l'ensemble moteur de la table de lecture.
- 7° - Retirer les trois vis de fixation (34C) pour libérer l'ensemble moteur de la plaque support (34B).

B. DEMONTAGE DU BRAS DE LECTURE (Fig. 1)

- 1° - Retirer le contrepoids (7) du bras de lecture (6).
- 2° - Enlever la plaque de dessous de coffret (33) (voir § A 2°).
- 3° - Dessouder les fils des cosses relais (25A).
- 4° - Dégager le ressort à épingle (11) du crochet métallique (12).
- 5° - Dévisser l'écrou (12A) et retirer le crochet métallique (12).
- 6° - Retirer la vis de fixation (7A) du bras de lecture sur le tableau de commande (8).
- 7° - Enlever le bras de lecture de la platine.

Nota : Lors du remontage, le bras étant bloqué sur son support (4), régler la position du crochet métallique (12) afin que le ressort (11) de réglage de compensation de la force centripète vienne prendre appui sur ce dernier pour une position de réglage correspondant au repère 0,5 g.

C. DEPOSE DU TABLEAU DE COMMANDES (Fig. 1)

- 1° - Effectuer les opérations du § B.
- 2° - Retirer les vis de fixation (34D) pour libérer l'équerre (34E).
- 3° - Enlever les vis de fixation de la plaque support des commandes (25B) et la dégager.
- 4° - Décoller l'enjoliveur (57) du tableau de commandes (8).
- 5° - Retirer les vis de fixation du tableau de commandes (8) sur le coffret.
- 6° - Enlever le tableau de commandes (8).

D. DEMONTAGE DU SYSTEME DE COMPENSATION DE LA FORCE CENTRIPETE (« ANTISKATING ») (Fig. 2).

- 1° - Décoller l'enjoliveur (1) du bouton (3) de réglage de compensation de la force centripète (« ANTI-SKATING »).
- 2° - Retirer l'anneau d'arrêt (2) de l'axe (8) tout en exerçant une poussée de l'ensemble dans le sens de la flèche (a).
- 3° - Relâcher, et dégager le bouton (3), les rondelles (4), (5) et (7) ainsi que le ressort (6).
- 4° - Le ressort de compensation de la force centripète solidaire de l'axe (8) est alors libre.

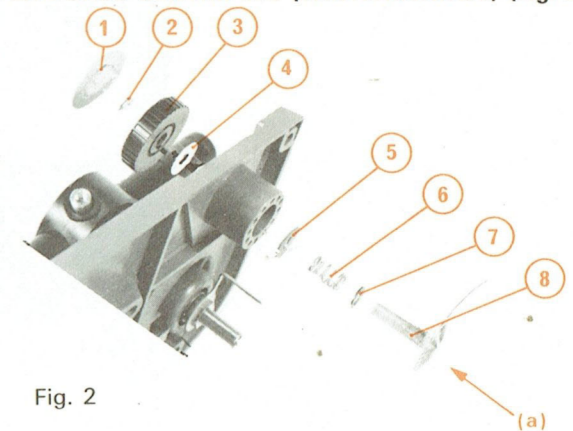

Fig. 2

III - CONTROLES ET REGLAGES MECANIQUES

A. POSITIONNEMENT DE LA CELLULE (Fig. 3)

- 1° - Placer la cellule dans le porte cellule et serrer modérément les vis de fixation (B).
- 2° - Pousser le levier lève-bras sur la position « ▽ ».
- 3° - Saisir la tête de lecture par son doigt de préhension et amener le bras au-dessus de l'axe (A) du plateau.
- 4° - Faire glisser la cellule pour obtenir une distance de 15 mm entre le centre de l'axe (A) et la pointe de lecture.
- 5° - Vérifier que la cellule est rigoureusement dans l'axe du porte cellule.
- 6° - Serrer les vis de fixation (B) de la cellule.

REMARQUE : En cas de changement de cellule, il est indispensable de reprendre l'équilibrage du bras ainsi que les réglages de la force d'appui et de compensation de la force centripète (voir § B, C)

B. EQUILIBRAGE DU BRAS (Fig. 4)

- 1° - La tête de lecture étant fixée sur le bras, retirer la coquille de protection de la pointe de lecture.
- 2° - Engager le contrepoids (C) sur l'extrémité libre du bras en le tournant jusqu'à encliquetage.
- 3° - Placer le « 0 » de la commande du réglage de compensation de la force centripète (« antiskating ») (E) en regard du repère fixe (D).
- 4° - Vérifier que le levier lève-bras est sur la position « ∇ ».
- 5° - Libérer le bras de son support.
- 6° - Visser ou dévisser le contrepoids (C) pour amener le bras à l'horizontale.
- 7° - Replacer le bras sur son support.

ATTENTION : Cette opération est délicate. Pour éviter de détériorer la pointe de lecture, placer votre doigt sous le bras pour éviter que la tête de lecture ne tombe sur le socle.

C. REGLAGE COMBINÉ « FORCE D'APPUI ET COMPENSATION DE LA FORCE CENTRIPÈTE » (« ANTISKATING ») (Fig. 4)

1° Réglage de la force d'appui :

- Régler la force d'appui de la pointe de lecture à : $F = 2\text{ g}$

Pour cela :

- Tourner la bague graduée (B) du contrepoids pour faire coïncider le chiffre zéro avec le repère (A).
- Tourner l'ensemble contrepoids (C) et bague (B) dans le sens de la flèche [a] pour mettre en coïncidence le chiffre 2 de la bague (B) avec le repère (A).

2° Réglage de la compensation de la force centripète (« Antiskating »)

- Mettre le chiffre 2 de la commande (E) en face du repère fixe (D).

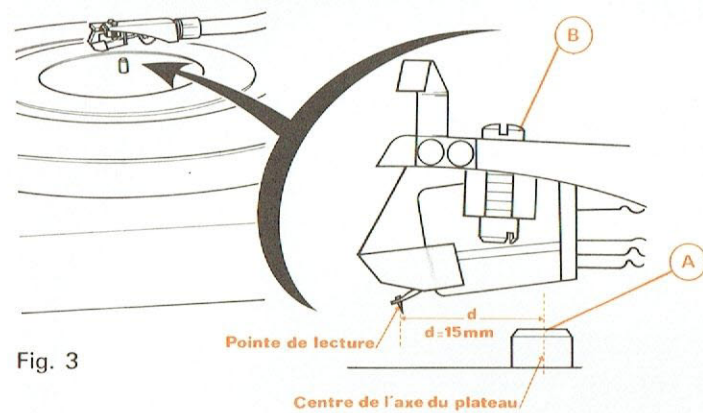

Fig. 3

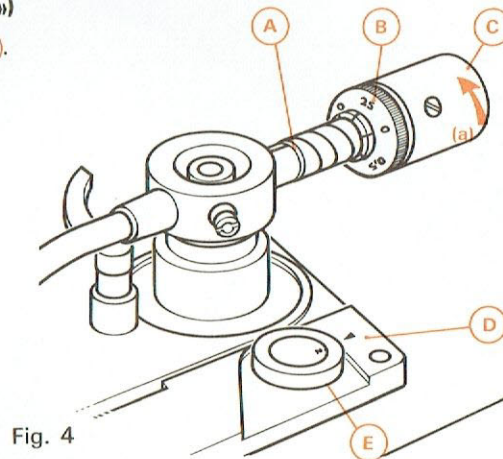

Fig. 4

IV - CONTROLES ET REGLAGES ELECTRIQUES

A. CONTROLE ET REGLAGE DE LA VITESSE 45 tr/mn (Fig. 5).

- Alimenter la platine et sélectionner la vitesse de 45 tr/mn
- Mettre à mi-course le potentiomètre de réglage fin 45 tr/mn (1).
- Régler l'ajustable situé sous la platine, sur le bloc moteur et portant l'indication « 45 » de sorte que la couronne « B » soumise à l'éclairage stroboscopique paraisse immobile.

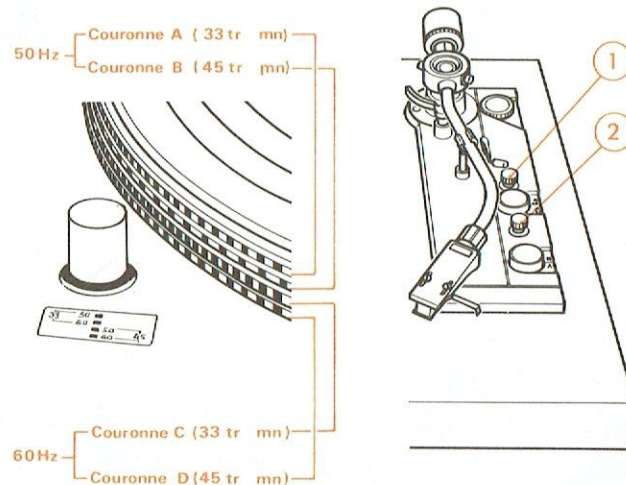

Fig. 5

B. CONTROLE ET REGLAGE DE LA VITESSE 33 tr/mn (Fig. 5)

- Alimenter la platine et sélectionner la vitesse de 33 tr/mn.
- Mettre à mi-course le potentiomètre de réglage fin 33 tr/mn (2).
- Régler l'ajustable situé sous la platine, sur le bloc moteur et portant l'indication « 33 » de sorte que la couronne « A » soumise à l'éclairage stroboscopique paraisse immobile.

Nota : Après ces opérations, ajuster avec le plus de précision possible les vitesses à l'aide des potentiomètres de réglage fin suivant le cas.

V - SCHEMA DE CABLAGE

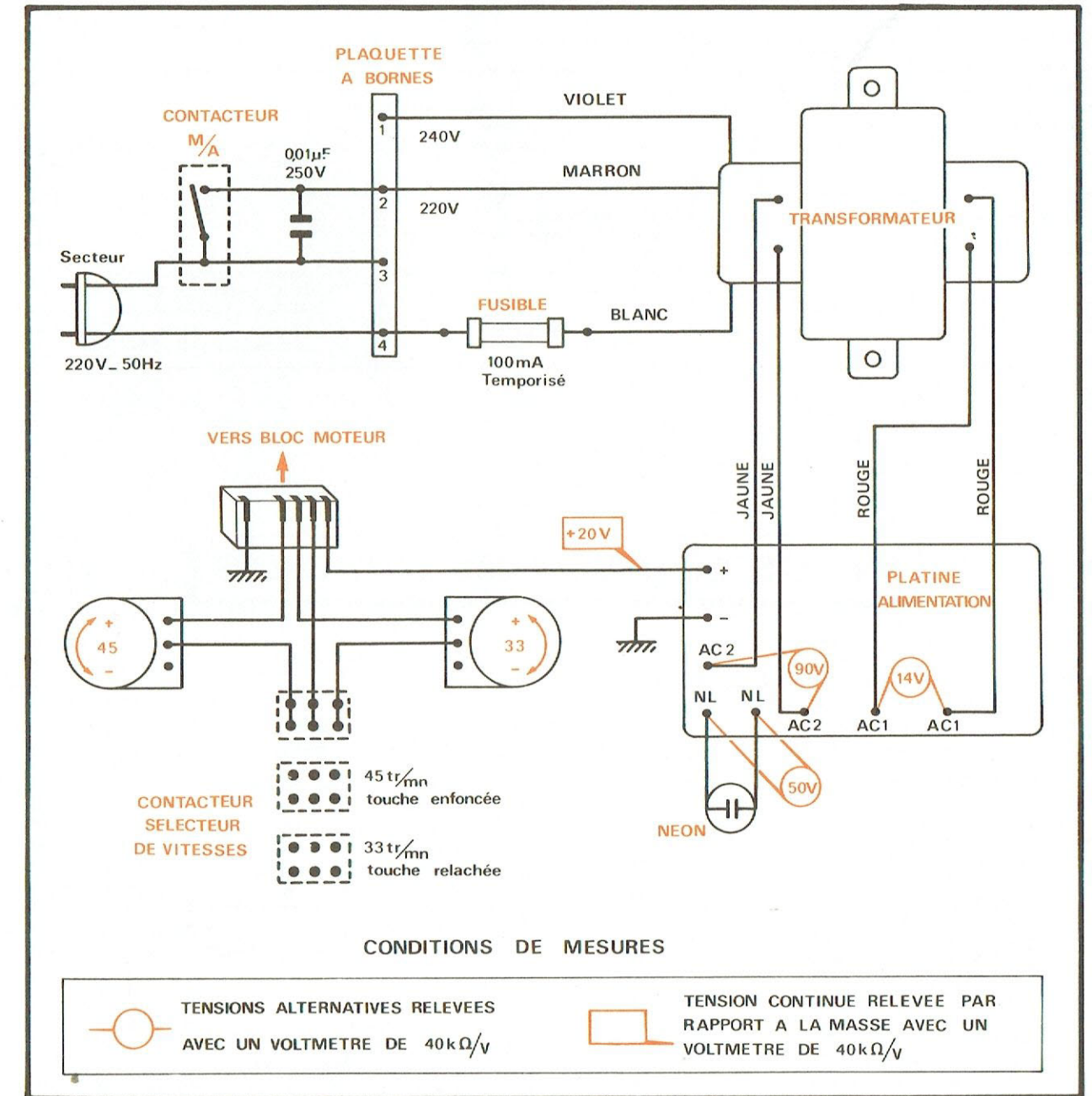

REPERAGE DES CONNECTIONS DU PORTE CELLULE

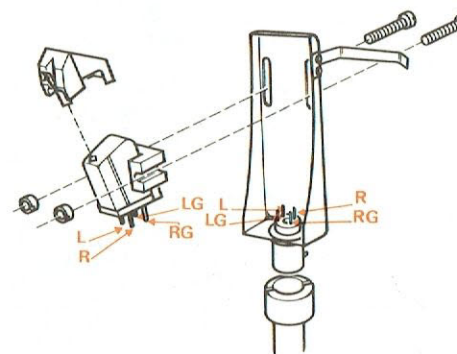

R _ rouge. point chaud } voie droite
 RG _ vert. point froid }
 L _ blanc. point chaud } voie gauche
 LG _ noir ou bleu. point froid }

SCHEMA DE LA CELLULE DE LECTURE

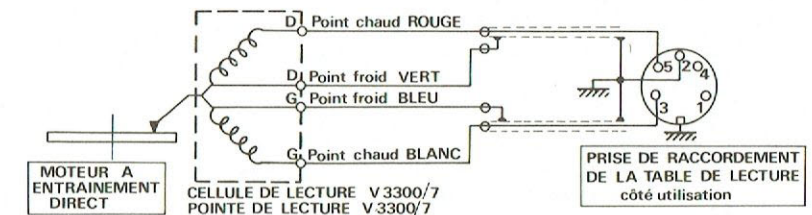

VI - ANOMALIES DE FONCTIONNEMENT ET REMÈDES

ANOMALIES	CAUSES	REMEDES
Le plateau ne tourne pas quand la table de lecture est sous tension.	1 - Le courant n'arrive pas au moteur. 2 - Moteur défectueux.	1 - Vérifier les connexions.
Vitesse du plateau trop faible.	1 - Tension secteur trop basse. 2 - Circuit de régulation de vitesse mal réglé.	2 - Reprendre les réglages (chapitre IV CONTROLES ET REGLAGES ELECTRIQUES).
La pointe de lecture ne suit pas le sillon.	1 - Pointe usée ou sale. 2 - Les fils aboutissant à la cellule sont trop tendus. 3 - Force d'appui de la tête de lecture insuffisante. 4 - Ressort « antiskating » trop tendu.	3 - Régler la force d'appui de la tête (§ C chapitre III CONTROLES ET REGLAGES MECANIQUES). 4 - Changer le ressort « antiskating » (§ D chapitre II DEMONTAGES).

VII - LISTES DES PIECES DETACHEES

A PIECES DE CHASSIS ET DE PRESENTATION (VUE ECLATEE)

REPERE	DESIGNATION	CODE
1	AMORTISSEUR CAOUTCHOUC (EMBOU 2)	101 TX 0871
2	EMBOU PLASTIQUE	101 TX 0870
3	AXE (LEVE-BRAS)	101 TX 0869
4	VERROU DU BRAS DE LECTURE	101 TX 0872
5	BOUTON ANTISKATING EQUIPE	166 TX 0316
6	BRAS EQUIPE	553 TX 0018
7	CONTREPOIDS	101 TX 0883
8	TABLEAU DE COMMANDES PLASTIQUE	614 TX 0496
9	RONDELLE PLASTIQUE (FRICTION BOUTON 5)	101 TX 1851
10	RESSORT A BOUDIN (POUSSEE BOUTON 5)	136 TX 0840
11	RESSORT A EPINGLE (ANTISKATING)	136 TX 0841
12	CROCHET METALLIQUE (MAINTIEN RESSORT 11)	101 TX 1912
13	RESSORT A BOUDIN (LEVE-BRAS)	136 TX 0842
14	PORTE CELLULE DE LECTURE	101 TX 0879
15	CELLULE DE LECTURE V3300/7	908 TX 0029
16	ECROU METALLIQUE (FIXATION CELLULE 15)	101 TX 0886
17	POINTE DE LECTURE DIAMANT V3300/7	908 TX 0030
18	PROTECTEUR PLASTIQUE (POINTE 17)	101 TX 0885
19	ENSEMBLE SUPPORT/RESSORT (POUSSEE AXE LEVE-BRAS)	101 TX 1852
20	EMBOU PLASTIQUE (LEVIER 21)	166 TX 0317
21	LEVIER LEVE-BRAS	101 TX 1905
22	RESSORT A LAME (FIXATION LEVIER 21)	136 TX 0843
23	CORDON D'ALIMENTATION	824 TX 0011
24	CHARNIERE NOIRE	101 TX 0889
25	CORDON LIAISON BF	824 TX 0007
26	BOUTON CHROME (REGLAGE FIN DES VITESSES 33-45 TOURS)	166 TX 0318
27	BOUTON CHROME (MARCHE/ARRET - 33/45 TOURS)	166 TX 0319
28	CONTACTEUR (MARCHE/ARRET)	101 TX 0874
29	POTENTIOMETRE 5KΩ B (REGLAGE FIN DES VITESSES 33-45 TOURS)	207 TX 0428
30	CONTACTEUR (33/45 TOURS)	101 TX 1907
31	ENSEMBLE POUSSOIR (COMMANDE RESSORT 32)	101 TX 1906
32	RESSORT A LAME (COMMANDE CONTACTEUR 28)	136 TX 0844
33	COFFRET GRIS	715 TX 0148
33	COFFRET NOIR	715 TX 0155
34	PIED PLASTIQUE	101 TX 0854
35	PROTECTEUR PLASTIQUE (TRANSFORMATEUR 40)	101 TX 1908

REPERE	DESIGNATION	CODE
36	FUSIBLE VERRE 100mA TEMPORISE	291 TX 0015
37	SUPPORT FUSIBLE	101 TX 0394
38	PLAQUETTE A BORNES	101 TX 0878
39	PLAQUETTE PLASTIQUE (PLAQUETTE 38)	101 TX 0884
40	TRANSFORMATEUR D'ALIMENTATION	433 TX 0046
41	PLATINE ALIMENTATION EQUIPEE	196 TX 0324
42	SUPPORT PLASTIQUE (FIXATION PLATINE 41)	101 TX 1909
43	MOTEUR EQUIPE (AVEC SA PLATINE DE REGULATION)	423 TX 0045
44	PEIGNE EQUIPE (RACCORD MOTEUR 43 AVEC PLATINE 41)	847 TX 0087
45	NEON	101 TX 1910
46	VIGNETTE DE MARQUE	160 TX 0321
47	EMBASE DE VIGNETTE	161 TX 0010
48	VIGNETTE DECOREE (STROBOSCOPE)	152 TX 0662
49	PROTECTEUR PLASTIQUE (NEON 45)	101 TX 1911
50	ATTACHE PLASTIQUE (CORDON 23)	101 TX 0877
51	PLATEAU	614 TX 0497
52	COUVRE PLATEAU CAOUTCHOUC	614 TX 0501
53	AMORTISSEUR DU PROTECTEUR PLASTIQUE	101 TX 0853
54	PROTECTEUR PLASTIQUE	705 TX 0033
55	ENJOLIVEUR NOIR DU PROTECTEUR PLASTIQUE	152 TX 0467
56	CHARNIERE CHROME	101 TX 0852
57	ENJOLIVEUR DECORE "ENTRAINEMENT DIRECT"	152 TX 0663

B PIECES DE CHASSIS

CODE	DESIGNATION	REPERE
196 TX 0324	PLATINE ALIMENTATION EQUIPEE	
240 TX 0009	CONDENSATEUR CHIMIQUE 2200µF 25V	C17
273 TX 0432	DIODE W02	B

C ACCESSOIRES

CODE	DESIGNATION
925 TX 0016	CENTREUR 45 TOURS
994 TX 0001	TOURNEVIS