

TELEFUNKEN

Service Information



Magnetophon
partysound R autom.
partysound II



M partysound R automatic
E-Nr. 340 053 925







M partysound II
E-Nr. 340 053 923

Vor Beginn der elektrischen Prüfung eines Gerätes muß die mechanische Prüfung nach der Service Information „Magnetophon Laufwerk partysound/starsound/stereosound“ Druck-Nr. 30.0000.092-27, ET-Nr. 348 079 427 durchgeführt sein.

Before commencing the electrical testing of a unit, the mechanical testing must have been carried out according to the Service Information "Magnetophon-Tapedeck partysound/starsound/stereosound", Print No. 30.0000.092-43, ET-No. 348 029 428.

Avant de commencer le contrôle électrique d'un appareil, il faut faire le contrôle mécanique selon Service Information «Mécanisme — magnétophone partysound/starsound/stéréosound» no. d'impression 30.0000.092-43, ET-No. 348 029 428.

Inhaltsverzeichnis	Contents	Table des matières	Seite / page	
			partysound R automatic	partysound II
Technische Daten	Technical Data	Caractéristiques techniques	1—3	1—3
Ausbauhinweise	Instructions for Dismantling	Instructions pour démontage	4	4
Meß- und Einstellhinweise	Instructions for Making Measurements and Adjustments	Instructions pour mesure et réglage	4—6	4—6
Blockschaltbild	Block Diagram	Schéma synoptique	7	8
Schaltbild	Circuit Diagram	Diagramme des connexions	9+10	13+14
Bestückungsplan	Layout Diagram	Plan d'équipement	11+12	15+16
Bauschaltplan	Constructional Circuit Diagram	Schéma de montage	17+18	19+20
Explodierte Darstellung	Exploded View Depiction	Vue explosée	22+23	21
Ersatzteilliste	List of Spare Parts	Liste de pièces de rechange	24—27	24—27
Technische Daten	Technical Data	Caractéristiques techniques		
Koffer-, Tischgerät	Portable, table unit	Appareil de table, portatif	×	×
Tape-Deck-Gerät	TD unit	Appareil TD		
Spannungsversorgung	Power Source 6×1,5 V = 9 V 110/220 V, 50 Hz	Tension	×	×
			×	×
Bandgeschwindigkeit	Tape Speed 4,75 cms ⁻¹	Vitesse de défilement de bande	×	×

Technische Daten	Technical Data	Caractéristiques techniques	partysound R automatic	partysound II
Bandgeschwindigkeitsabweichung	Tape Speed Discrepancy ± 1,5% ± 2%	Déviaton de vitesse de bande	×	×
Tonhöhenchwankungen	Wow and Flutter ± 0,3% ± 0,45%	Teux de pleurages	×	×
Spurlage Zweispur Vierspur	Track Positions twin-track four-track	Pistes deux pistes MONO 4 pistes STEREO	×	×
Umspulzeit Rewind Time Temps de reboinage		1,5 min (C 60-Kassette)	×	×
Köpfe Magnetic Heads Têtes		WY 028 C WY 241 Z	×	×
Hörkopfspaltbreite Gap Width of Playback Head Largeur de fente tête lect./enr.		3,5 µm	×	×
Vormagnetisierungs- und Löschfrequenz Bias and Erase Frequency Fréquence de prémagnétisation, d'effacement		85 ± 3 kHz	×	×
Entzerrung nach DIN 45513 Equalisation according to DIN 45513 Correction de distorsion selon DIN 45513		Bl. 6	×	×
Bestückung Devices fitted Equipement		Transistoren/Transistors Dioden/Diodes	17 13	10 3
Eingänge Inputs Entrées		0,2 mV/2,2 kOhm  200 mV/2,2 MOhm  150 mV/2,2 MOhm 	×	×
Ausgänge Outputs Sorties		0,8 V/15 kOhm  2,8 V/4 Ohm 	×	×
Endstufenleistung AF Output Stage Power Puissance étage final		1 × 2 W (3 W)	×	×
Frequenzumfang Frequency Range Gamme de fréquences		63 — 10 000 Hz	×	×
Dynamik Dynamic Range Rapport dynamique		46 dB	×	×
Klirrfaktor		über Band ≤ (%) Endstufe ≤ (%)	5 10	5 10
Harmonic Distorsion		over tape ≤ (%) Output Stage ≤ (%)	5 10	5 10
Facteur de distorsion		bande passante ≤ (%) Etage final ≤ (%)	5 10	5 10
Löschdämpfung Erase Attenuation Amortissement d'effacement		60 dB (f = 500 Hz)	×	×
Abmessungen (B × H × T) Dimensions (Width × Height × Depth) Dimensions (Largr × Htr. × Prfdr.)		27 × 7 × 21 cm 31 × 7 × 22 cm	×	×
Gewicht (netto) Weight (net weight) Poids (net)		2,5 kg 2,7 kg	×	×

Nur M partysound R automatic
Only for M partysound R automatic
Seulement M partysound R automatic

AM-Bereich

Abstimmkreise:

2 HF-Kreise, Abstimmung durch Drehko

3 ZF-Kreise, mit Spulen

Zwischenfrequenz: 455 kHz

FM-Bereich

Abstimmkreise:

3 HF-Kreise, Abstimmung durch Drehko,
Diode

5 ZF-Kreise, mit Spulen

AFC-Fangbereich: 200 kHz

Antennen

1 Ferritantenne für MW

1 Teleskopantenne für UKW

Wellenbereiche

UKW von 87,5 MHz bis 108 MHz;

MW von 520 kHz bis 1630 kHz.

AM-Waveband

Tuned Circuits:

2 RF circuits, tuned by variable capacitor

3 IF tuned circuits, with coils

Intermediate Frequency: 455 kHz

FM-Waveband

Tuned Circuits:

3 RF circuits, tuned by variable capacitor
and Diode

5 IF tuned circuits, with coils

AFC-Pull-in Range: 200 kHz

Antennas

1 Ferrite antenna for AM

1 Telescopic antenna for FM

Wavebands

VHF/FM from 87,5 MHz to 108 MHz;

AM from 520 kHz to 1630 kHz.

Gammes AM

Circuits:

2 HF-circuits, syntonisation par conden-
sateur variable

3 HF-circuits, avec bobines

Fréquence Intermédiaire: 455 kHz

Gammes FM

Circuits:

3 HF-circuits, syntonisation par conden-
sateur variable, diode

5 ZF-circuits, avec bobines

Zone d'arrêt AFC: 200 kHz

Antennes

1 Antenne ferrit pour PO

1 Antenne télescopique pour OUC

Gammes d'ondes

OUC de 87,5 MHz à 108 MHz;

PO de 520 kHz à 1630 kHz.

Einsetzen des Skalenseils (s. Bild 18)

Zahnrad bis zum Linksanschlag drehen, der Ausbruch der Seilscheibe soll zu den Wippschaltern weisen. Feder am rechten Haken der Seilscheibe einhängen und das Skalenseil links mit einer viertel Umschlingung um die Seilscheibe, dann wie in Bild 18 gezeigt, um die Seilrollen legen und am linken Haken der Seilscheibe einhängen.

Mounting the Scale Rope (see Fig. 18)

Turn the cogwheel to the left stop. The breakout of the rope pulley must point towards the toggle switches. Hook-in the spring on the right hook of the scale rope pulley, mount the scale rope on the left with a quarter turn wrap around the rope pulley, then place it around the idler pulleys as shown in Fig. 18 and finally hook the left hook of the rope pulley.

Placement du cordon de cadran (voir Fig. 18)

Tourner la roue dentée jusqu'à l'arrêt gauche, l'entaille du poulie doit pointer vers les commutateurs bascule. Accrocher le ressort au crochet droit du poulie; poser à gauche le cordon de cadran avec un quart d'inversion au poulie et ensuite aux rouleaux de cordon — comme montré sur Fig. 18 — et accrocher au crochet gauche du poulie.

Achtung! Bei Reparaturen an netzspannungsführenden Leitungen und Bauelementen sind die Sicherheitsvorschriften des jeweiligen Landes zu beachten.

Alle Messungen bei Nennspannung 220 V / 50 Hz bzw. 9 V Betriebsspannung mit offenen Aussteuerungs- und Lautstärkeeinstellern durchführen. Vor einer Messung Köpfe und Bandführungen entmagnetisieren. Testbandkassette einmal vor- und zurückspulen.

Attention! The repair of leads and components carrying mains voltage must comply with the current regulations extant in the country concerned.

Make all measurements with nominal mains voltage 220 V / 50 Hz or 9 V operating voltage, with the drive level and volume controls turned up. Demagnetise the heads and tape drive components before making measurements and first of all wind the test tape cassette once forwards and back again.

Attention! En cas de réparations aux conducteurs et composants sous courant de réseau, il faut observer les prescriptions de sécurité du pays en question.

Toutes les mesures décrites ci-après seront exécutées à la tension standard de 220 V / 50 Hz resp. 9 V avec régleurs de modulation et de puissance ouverts. Avant de mesurer, il faut démagnétiser les têtes et les guide-bande. Opérer un bobinage et un rebobinage de la cassette bande test.



Bild 7 / Fig. 7 / Fig. 7:
 Einstellen des Wiedergabepegels
 Playback Gain Adjustment
 Réglage de l'amplification reproduction

Bild 8 / Fig. 8:
 M partysound II



Bild 9 / Fig. 9:
 M partysound R automatic

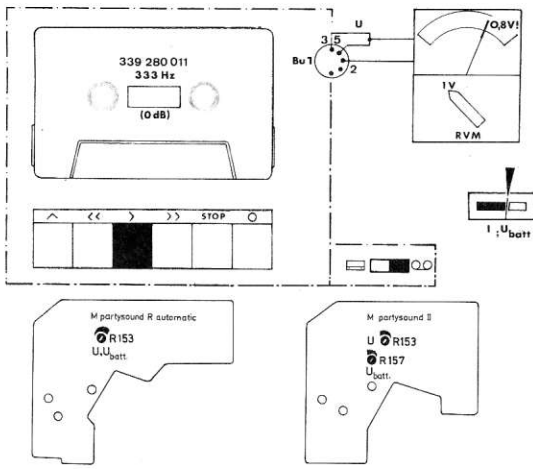

Einstellen der Sperrkreise
 Adjustment of tuned trap
 Réglage du circuit bouchon

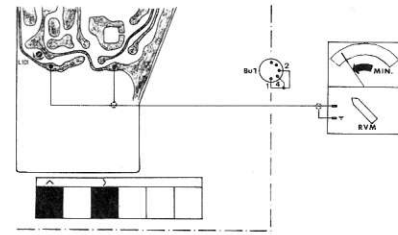
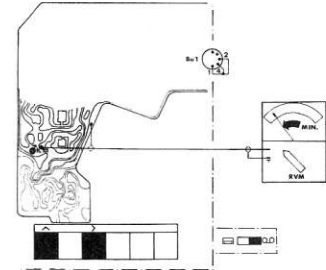

Bild 10 / Fig. 10 / Fig. 10:



Bild 11 / Fig. 11 / Fig. 11:
 Kontrolle des Aufnahmepegels und Aussteuerungsinstrumentes
 Recording level and Drive Level meter control
 Contrôle de niveau d'enregistrement et de instrument de modulation

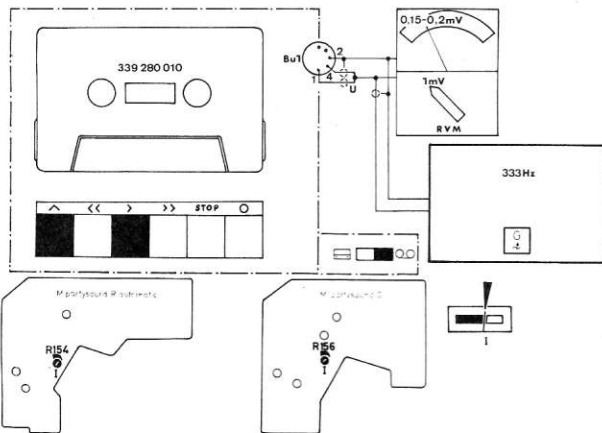

Bild 12 / Fig. 12 / Fig. 12:
 Einstellen des Frequenzganges über Band
 Adjustment of frequency response over tape
 Réglage du passage de fréquence de la bande passante

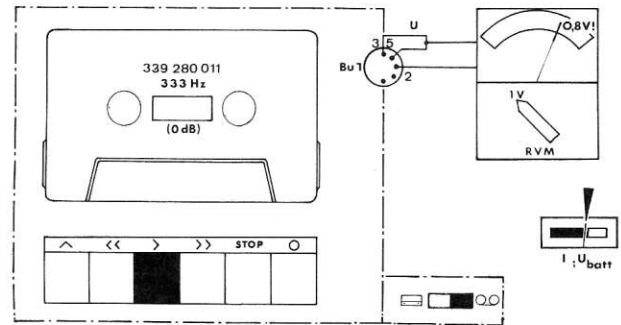

Bild 13 / Fig. 13 / Fig. 13:

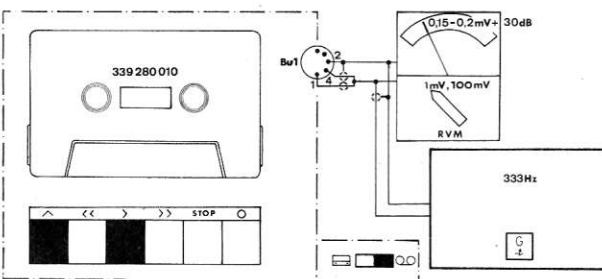

Bild 14 / Fig. 14 / Fig. 14:
 Kontrolle der Aufnahme-Automatik
 Automatic recording level control
 Enregistrement-automatic

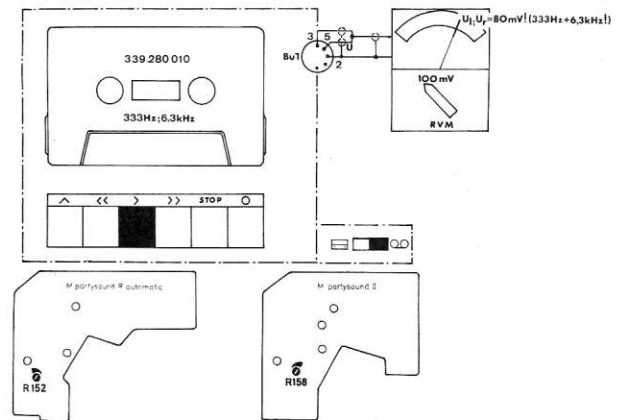

Bild 15 / Fig. 15 / Fig. 15:

M partysound R automatic

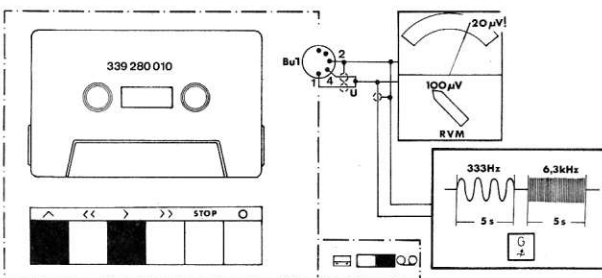

Bild 16: Abgleichlageplan
Ansicht auf Bestückungsseite
Fig. 16: Layout plan of alignment points
Locking onto components side
Plan de position d'alignement
Vue sur côté équipement

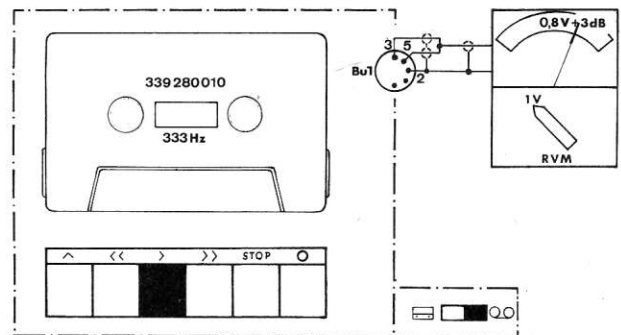

Bild 17: Meßschaltungen
Fig. 17: Measuring Circuits
Fig. 17: Connexions de mesure

Meß- und Einstellhinweise

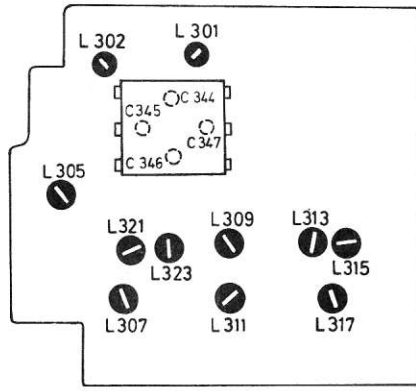
Meß- und Einspeisepunkte siehe Schaltbild und Bestückungsplan Seite 9—12

Instructions for Making Measurements and Adjustments

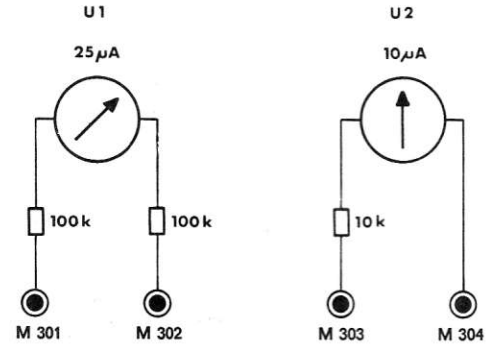
See circuit diagram and layout plan, page 9 to 12 for measuring points and signal injecting points

Instructions pour mesure et réglage

Pour point de mesure et d'alimentation voir schéma et plan d'équipement page 9—12

Abgleichtabelle FM bei 1 V AVC (s. Bild 16)

FM Alignment Table for 1 V AGC Voltage (see Fig. 16)

Tableau d'alignement FM à 1 V AVC (voir Fig. 16)

Reihenfolge Sequence Suite	Meßsender Signal Generator Emetteur de contrôle	Empfänger Receiver Récepteur	Ankopplung Coupling Couplage	Abgleichreihenfolge Alignment Sequence Suite des alignements	Ausgangsinstrument s. Bild Output meter Instrument de sortie	
					U 1	U 2
Zwischenfrequenz Intermediale Frequency Fréquence intermédiaire	10,7 MHz	106 MHz	5 pF T 302	L 315	—	0 (M 303/4)
				L 313	max. (M 301/2)	—
				L 309	max. (M 301/2)	—
				L 307	max. (M 301/2)	—
Oszillator Oscillator Oscillateur	87,5 MHz	Ri = 60 Ohm		L 301	max. (M 301/2)	—
	108 MHz			C 344		
Vorkreis RF Tuned Circuit Circuit préliminaire	88 MHz			L 302		
	108 MHz			C 345		

Abgleichtabelle AM (s. Bild 16)

AM Alignment Table (see Fig. 16)

Tableau d'alignement AM (Fig. 16)

Zwischenfrequenz Intermediale Frequency Fréquence intermédiaire	455 kHz 30% AM moduliert Amplitude modulated AM modulé	800 kHz	über 0,1 µF an E 301 via 0,1 µF to E 301 par 0,1 µF à E 301	L 323 L 317 L 311	max. (M 305/6)	—
Oszillator Oscillator Oscillateur	600 kHz		an E 302 to E 302 à E 302	L 321 C 347		
Vorkreis RF Tuned Circuit Circuit préliminaire			1450 kHz	induktiv an Ferritantenne inductive to ferrite antenna inductif à antenne ferrit	C 346	



Bild 18: Skalenseilführung
Fig. 18: Scale rope system
Fig. 18: Guidage du cordon de cadran

Text: siehe Seite 3
Texte: Page 3

Blockschaltbild M partysound R automatic Block Diagram M partysound R automatic Schéma synoptique M partysound R automatic

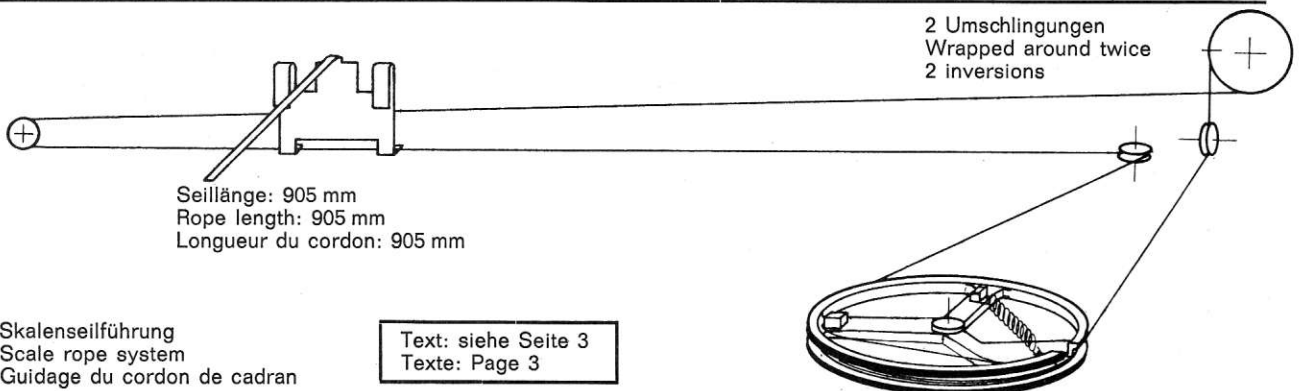
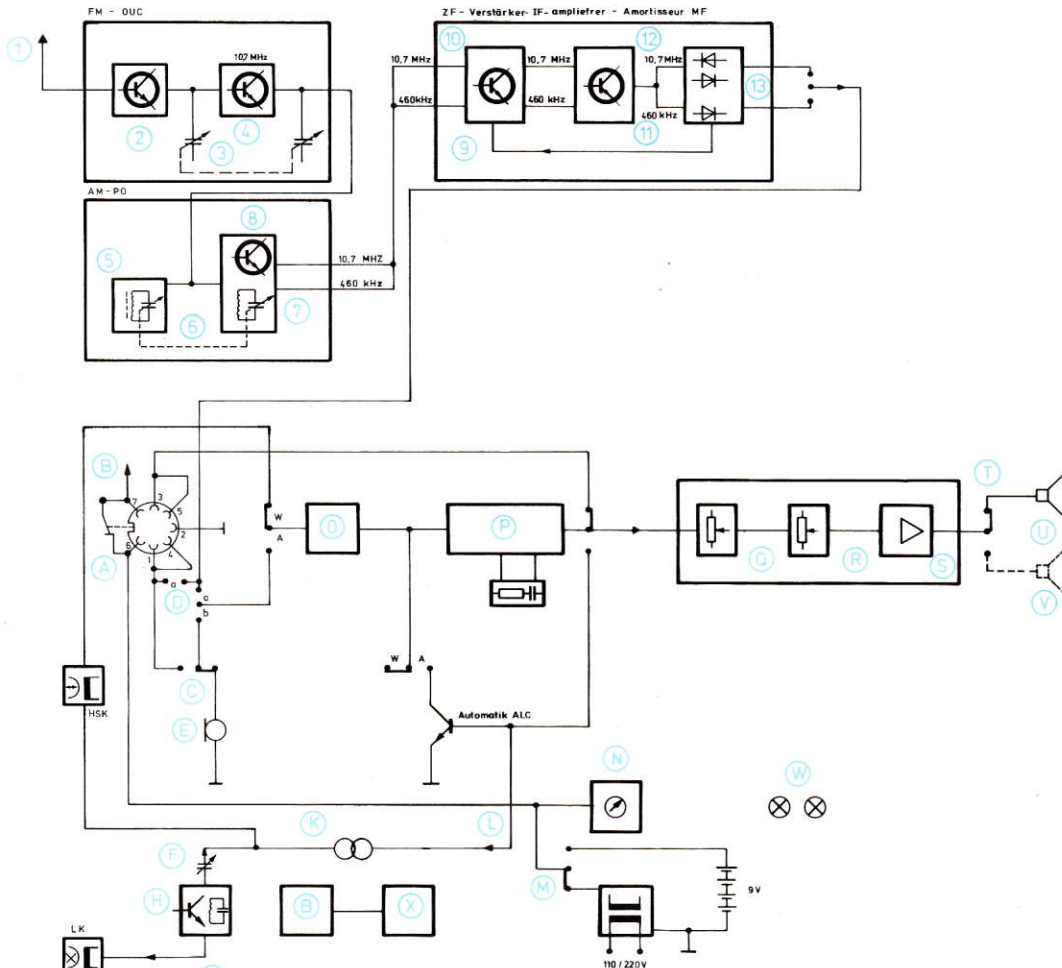

- | | | |
|----------------------------------------------------------------------------------------------------------------------------------------------------------------------------------------------------------------------|-----------------------------------------------------------------------------------------------------------------|---------------------------------------------------------------------------------------------------------------------------------------|
| ① Teleskopantenne
Telescopic Antenna
Antenne télescopique | ⑤ Ferritantenne / Ferrite Antenna / Antenne Ferrit | ⑩ 2. FM-Stufe
2nd. FM Stage |
| ② HF-Verstärkerstufe
HF Amplifier Stage
Etage d'amplification HF | ⑥ Abstimmung / Tuning / Accordement | ⑪ Regelspannung
AGC Voltage
Tension indicative |
| ③ C-Abstimmung
C-Tuning
Accordement | ⑦ AM-Misch- und Oszillatorstufe
AM Mixer and Oscillator Stage
Etage de mélange et d'oscillateur (460 kHz) | ⑫ 3. FM und 2. AM Stufe
3rd. FM and 2nd. AM Stage
3. Etage FM et 2. Etage de modulation d'amplitude |
| ④ 10,7 MHz Misch- und Oszillatorstufe
10,7 MHz Mixer and Oscillator Stage
Etage de mélange et d'oscillateur (10,7 MHz) | ⑧ 1. FM-Stufe
1st. FM Stage
1. Etage FM | ⑬ Demodulation
Demodulation
Démodulation |
| A Schalter nur betätigt durch Stecker des Start/Stop Mikrofones
Switch actuated only by the plug of the start/stop microphone
Commutateur seulement à commande par prise du microphone marche/stop | ⑨ 1. AM-Stufe
1st. AM Stage
1. Etage de modulation d'amplitude | M Geschaltet durch Einstecken der Netzschur
Switched by plugging-in the mains lead
Commuté par introduction de câble réseau |
| B Motorregelung (Betriebsspannung)
Motor Regulation (Operating voltage)
Réglage moteur (tension de service) | N Batterieanzeige
Battery indication
Batterie d'indication | O Eingangsstufe
Input Stage
Etage d'entrée |
| C Schalter betätigt durch Jalousie an der Radio/Phono/Micro-Buchse
Switch actuated by blind on the radio/pickup/microphone socket
Commutateur à commande par jalousie à douille radio/phono/micro | P Entzerrerverstärker
Equalizer Amplifier
Amplificateur correcteur | Q Tonblende
Tone Control
Contrôle de tonalité |
| D Rundfunkschalter ein-aus (in Stellung »ein« ist a geschlossen, b offen)
Switch radio on-off (in setting »on« a is closed and b open)
Commutateur radio arrêt/marche (en position »marche« a fermé, b ouvert) | Q Tonblende
Tone Control
Contrôle de tonalité | R Lautstärke
Volume Control
Puissance |
| E Kondensatormikrofon
Capacitor Microphone
Condensateur micro | S Endverstärker
Output Amplifier
Transformateur final | T Schalter betätigt durch Lautsprecherstecker
Switch actuated by loudspeaker plug
Commutateur à commande par prise haut-parleur |
| F Vormagnetisierungsstrom
Bias Current
Courant de prémagnétisation | U Eingebauter Lautsprecher
Internal Loudspeaker
Haut-parleur incorporé | V Fremdlautsprecher
External Loudspeaker
Haut-parleur indépendant |
| G Löschstrom
Erase Current
Courant d'effacement | W Lampen
Lamps
Lampes | X Motor
Motor
Moteur |
| H Oszillator
Oscillator
Oscillateur | | |
| K Sperrkreis
Wave Trap
Circuit bouchon | | |
| L Sprechstrom
Voice Current
Courant d'enregistrement parlé | | |

Blockschaltbild M partysound II

Block Diagram M partysound II

Schéma synoptique M partysound II

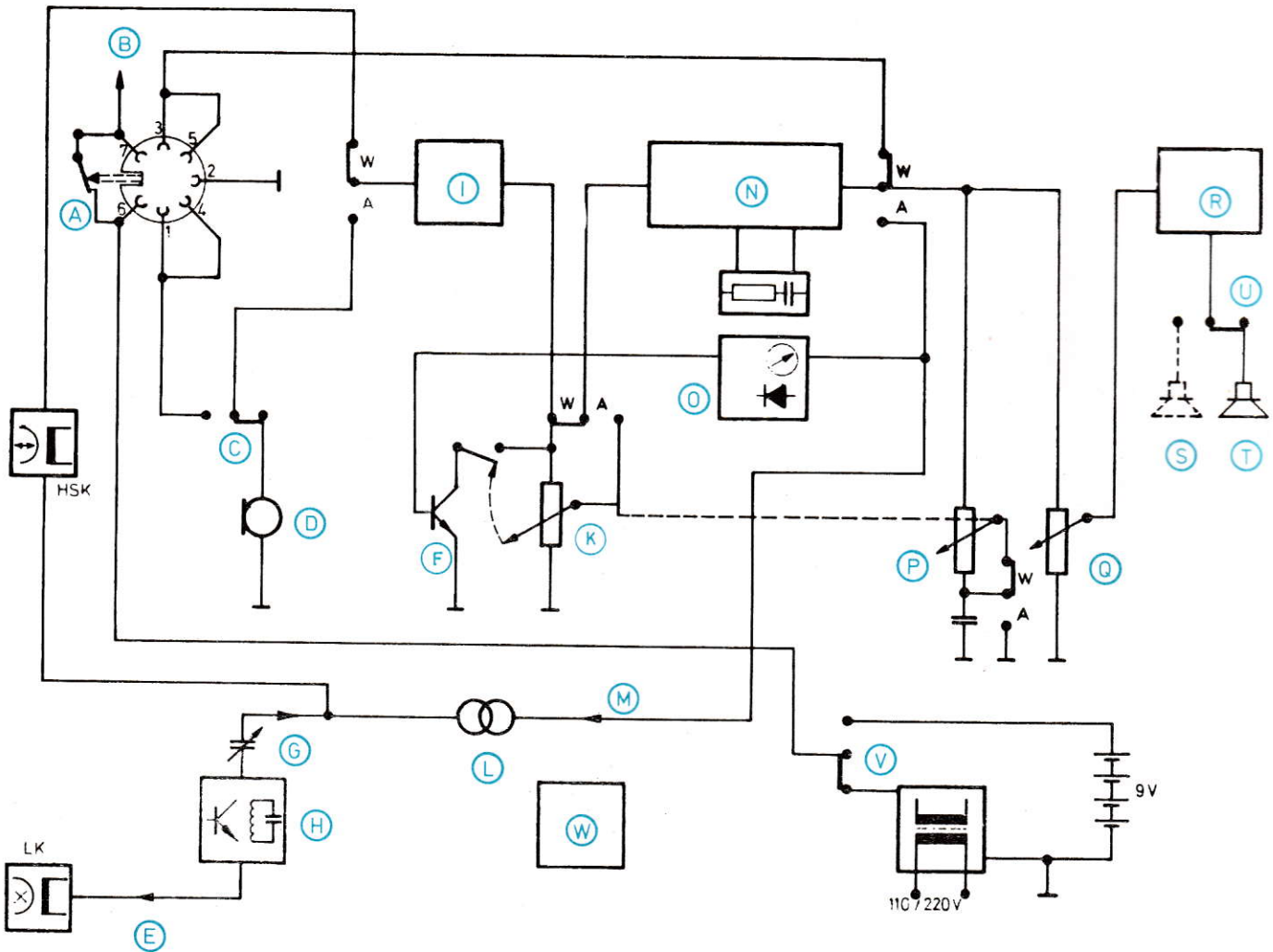

- A Schalter nur betätigt durch Stecker des Start/Stop-Mikrofones
Switch actuated only by the plug of the start/stop microphone
Commutateur seulement à commande par prise du microphone marche/stop
- B Stromversorgung
Current supply
Alimentation en courant électrique
- C Schalter betätigt durch Jalousie an Radio/Phono/Mikro-Buchse
Switch actuated by blind on the radio/pickup/microphone socket
Commutateur à commande par jalousie à douille radio/phono/micro
- D Kondensator-Mikrofon
Capacitor Microphone
Condensateur micro
- E Löschstrom
Erase Current
Courant d'effacement
- F Automatik
Automatic Control
Automatic
- G Vormagnetisierungsstrom
Bias Current
Courant de prémagnétisation
- H Oszillator
Oscillator
Oscillateur
- I Eingangsstufe
Input Stage
Etage d'entrée
- K Aussteuerung bei Aufnahme, bei Wiedergabe nicht wirksam
Drive level control for recording function; effective during playback
En cas d'enregistrement la modulation est efficace, en cas de reproduction modulation pas efficace
- L Sperrkreis
Wave Trap
Circuit bouchon

- M Sprechstrom
Voice Current
Courant d'enregistrement parlé
- N Entzerrerverstärker
Equalizer Amplifier
Amplificateur correcteur
- O Aussteuerung
Recording Drive Level
Modulation
- P Bei Wiedergabe Tonblende, bei Aufnahme nicht wirksam
Tone Control for playback; effective during, for recording function
Contrôle de tonalité en cas de reproduction; en cas d'enregistrement modulation pas efficace
- Q Lautstärke
Volume Control
Puissance
- R Endverstärker
Output Amplifier
Transformateur final
- S Fremdlautsprecher
External Loudspeaker
Haut-parleur Indépendant
- T Eingebauter Lautsprecher
Internal Loudspeaker
Haut-parleur incorporé
- U Schalter betätigt durch Lautsprecherstecker
Switch actuated by loudspeaker plug
Commutateur à commande par prise haut-parleur
- V Geschaltet durch Einstecken der Netzschur
Switched by plugging-in the mains lead
Commuté par introduction de câble réseau
- W Motor
Motor
Moteur

magnetophon partysound R automatic/Ska

2 SC 1047 C

2 SC 839 F

2 SC 839 F

2 SC 839 F

2 SC 839 F

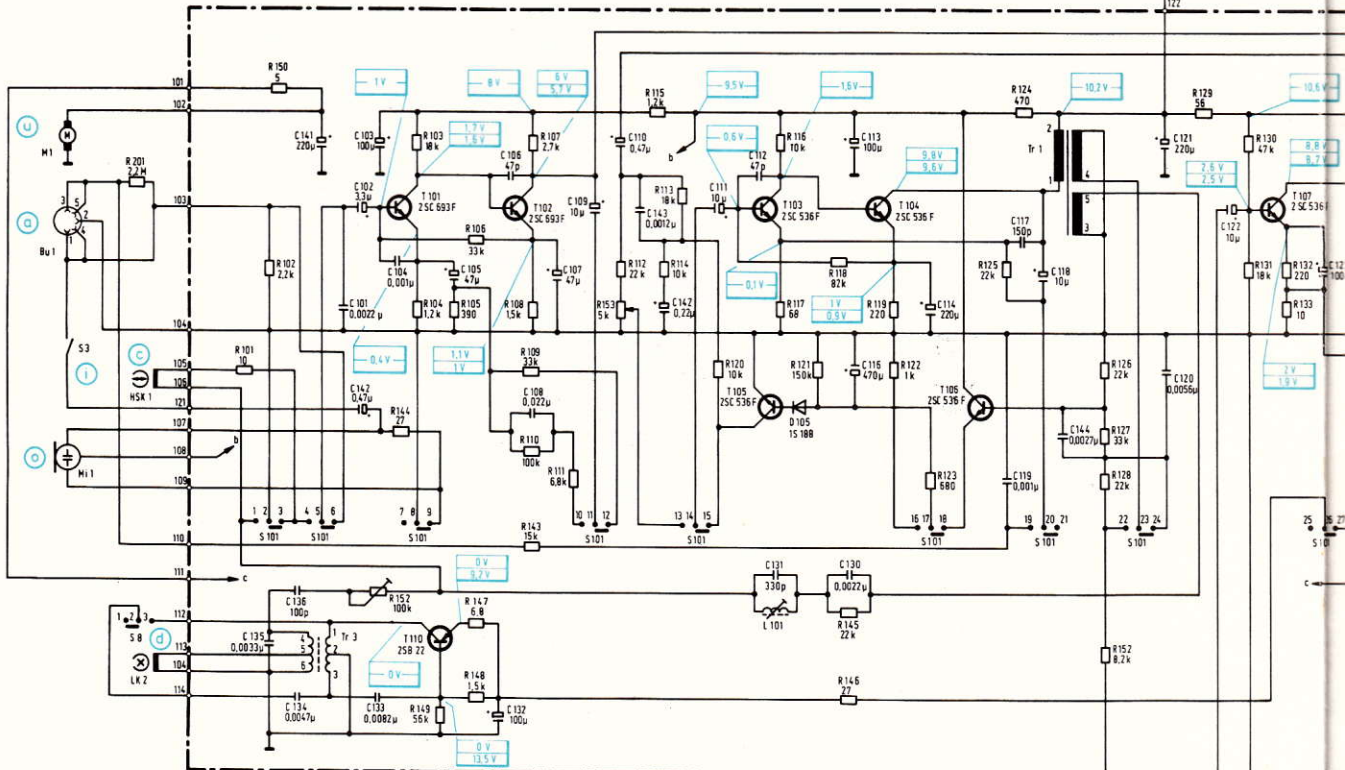
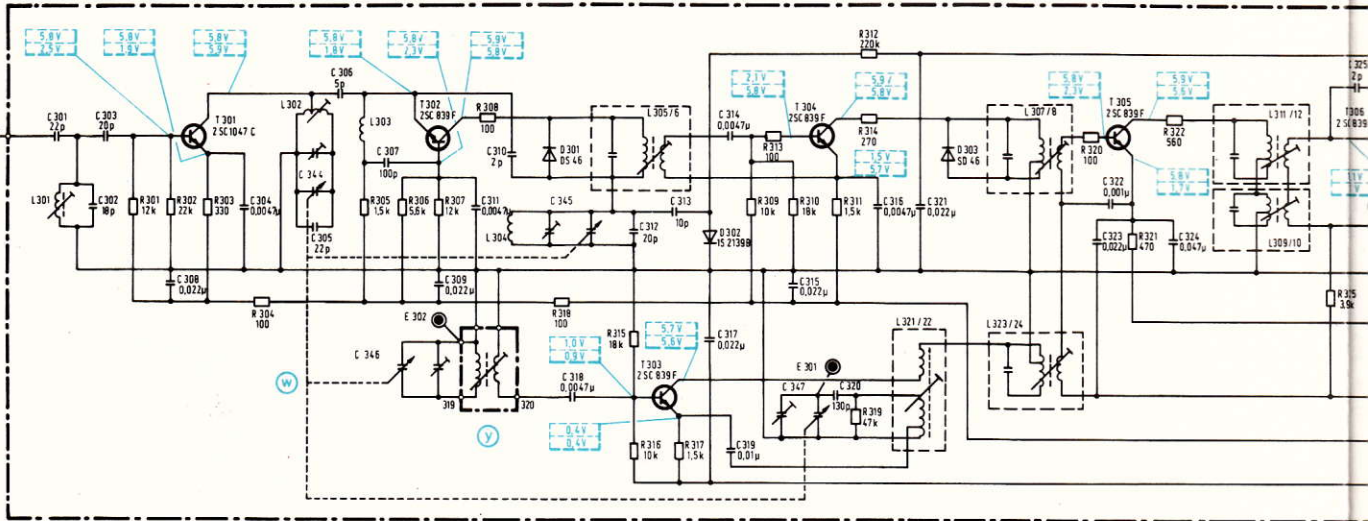

	R	L*
HSK	210 Ω ± 10%	80 mH ± 20%
LK	5,5 Ω ± 10%	1,0 mH ± 10%

* bei 1 kHz u. 100 mV (HSK)
bei 100 kHz u. 100 mV (LK)

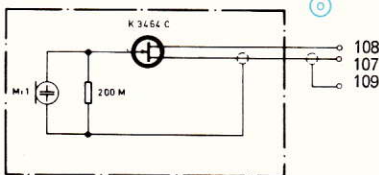

Schaltung des Electret-Mikrofon



Aufnahme-Wiedergabe-Schalter S101
gez. Stellung Aufnahme (Rundfunkteil außer Betrieb)

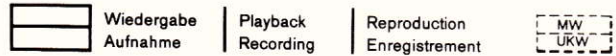
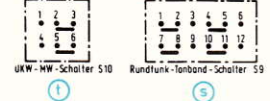

Werte sind mit einem Instrument 100 kΩ/V gemessen, ohne NF-Signal
Values measured with 100 kΩ/V meter with no audio signal applied
Valeurs mesurées avec un instrument de mesure de 100 kΩ/V sans signal BF

Belastbarkeit der Widerstände
Power rating of resistors
Carga admisible des résistances

Schaltbild mit Spannungswerten Circuit diagram with nominal voltages Schéma avec indications des tensions

2 SC 839 F

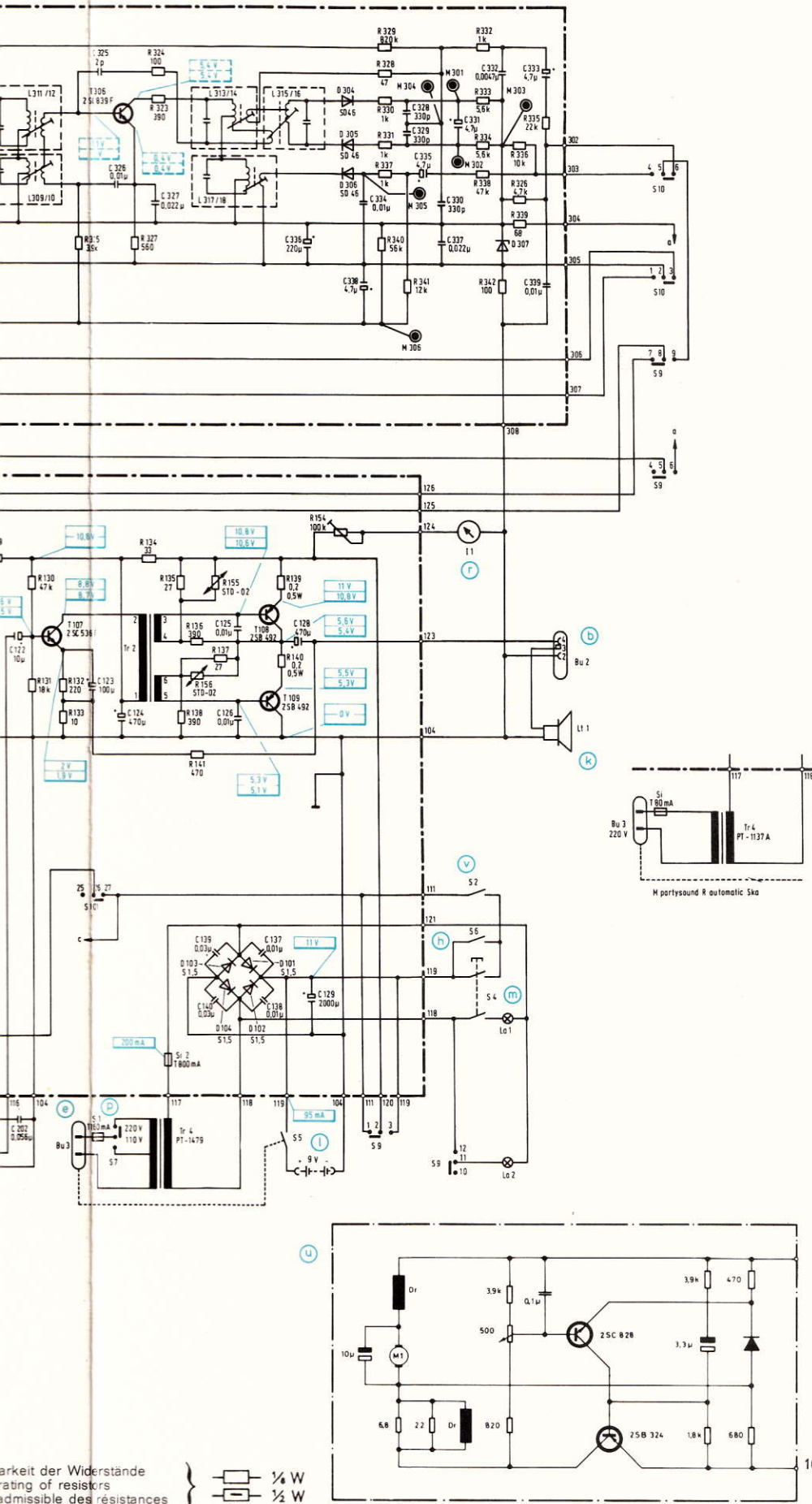

- a Aufnahme-Wiedergabe-Buchse Bu 1
Recording/playback socket Bu 1
Prise enregistrement/reproduction Bu 1
- b Lautsprecher-Buchse Bu 2
Loudspeaker socket Bu 2
Prise haut-parleur Bu 2
- c Hör-Sprechkopf HSK 1
Record/playback head HSK 1
Tête d'enregistrement et de reproduction HSK 1
- d Löschkopf LK 1
Erase head LK 1
Tête d'effacement LK 1
- e Netzanschluß Bu 3
Mains supply Bu 3
Connexion de réseau Bu 3
- f Lautstärke-Einsteller
Volume control
Potentiomètre de puissance
- g Klangblende
Tone control
Réglage de tonalité
- h Betriebsspannungsschalter für Aufnahme
Voltage supply switch for recording
Commutateur de tension de enregistrement
- i Mikrophon-Schalter S 3
Microphone switch S 3
Commutateur microphone S 3
- k Geräte-Lautsprecher Lt 1
Incorporated speaker Lt 1
Haut-parleur incorporé Lt 1
- l Batterie-/Netz-Schalter S 5
Battery/mains switch S 5
Interrupteur de batterie/de réseau S 5
- m Hauptschalter S 4
Main switch S 4
Interrupteur général S 4
- n Aufnahme-Wiedergabe-Schalter S 101
(gezeichnete Schalterstellung: Aufnahme)
Recording/playback switch S 101
(switch position shown: recording)
Commutateur enregistrement/reproduction S 101
(Contacteur dessiné: enregistrement)
- o Eingebautes Mikrophon Mi 1
Incorporated microphone Mi 1
Microphone incorporé Mi 1
- p Netzspannungsumschalter S 7
(entfällt für Ska-Typ)
Mains voltage selector S 7
(not applicable for Ska-type)
Sélecteur de tension de réseau S 7
(tombent pour Ska-type)
- r Batterieanzeiger
Battery indicator
Indicateur de tension
- s Rundfunk-Tonband-Schalter S 9
(Gezeichnete Schalterstellung: Tonband)
Radio-Taperecorder-switch S 9
(switch position shown: taperecorder)
Commutateur: récepteur de radio/magnétophone S 9
(Contacteur dessiné: magnétophone)
- t UKW-MW-Schalter S 10
(Gezeichnete Schalterstellung: MW)
FM-AM-switch S 10
(switch position shown: AM)
Commutateur FM-OP S 10
(Contacteur dessiné: OP)
- u Motor M 1
Motor M 1
Moteur M 1
- v Endabschalter S 2
Limit switch S 2
Interrupteur limiteur S 2
- w Senderwahl
Tuning
Ajustement de station
- x Teleskopantenne
Telescope antenna
Antenne télescopique
- y Ferritantenne
Ferrite antenna
Antenne Ferrite

Markierung der Widerstände
Rating of resistors
Admissibles des résistances

Anderung der Schaltung vorbehalten
Subject to circuit modification
Changement du schéma réservé

Verstärkerplatte

Amplifier board

Plaque d'amplificateur

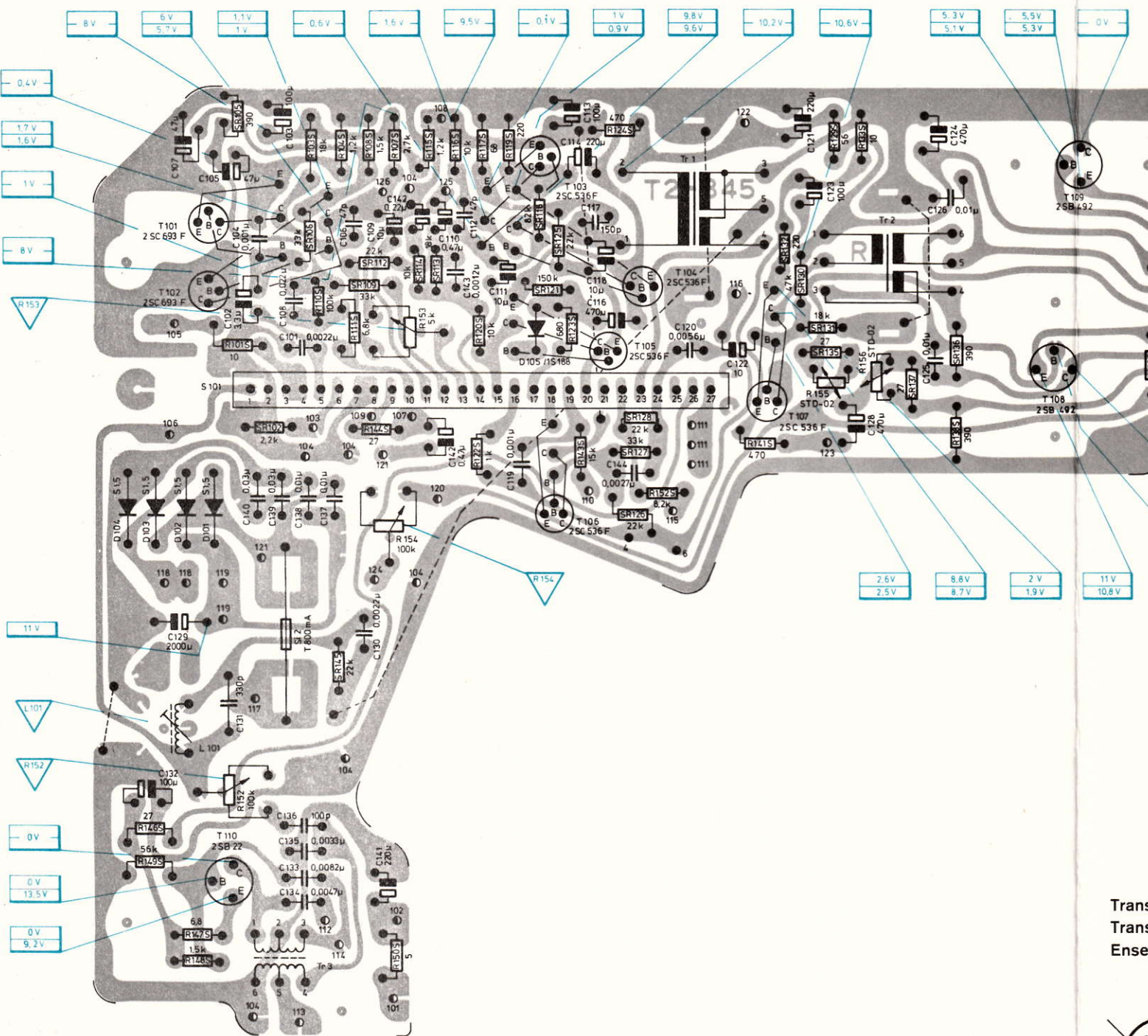

 Leitungsabgang
 Wire connection
 Conducateur de sortie

magnetophon partysound II/Ska

Schalt
Circuit
Schem

2SB 22 2SC 693F 2SC 693F

2SC536F 2SC536F
2SC536F

2SC536F

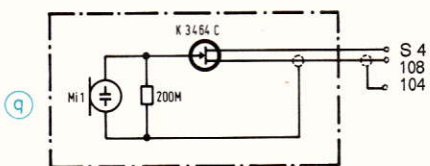
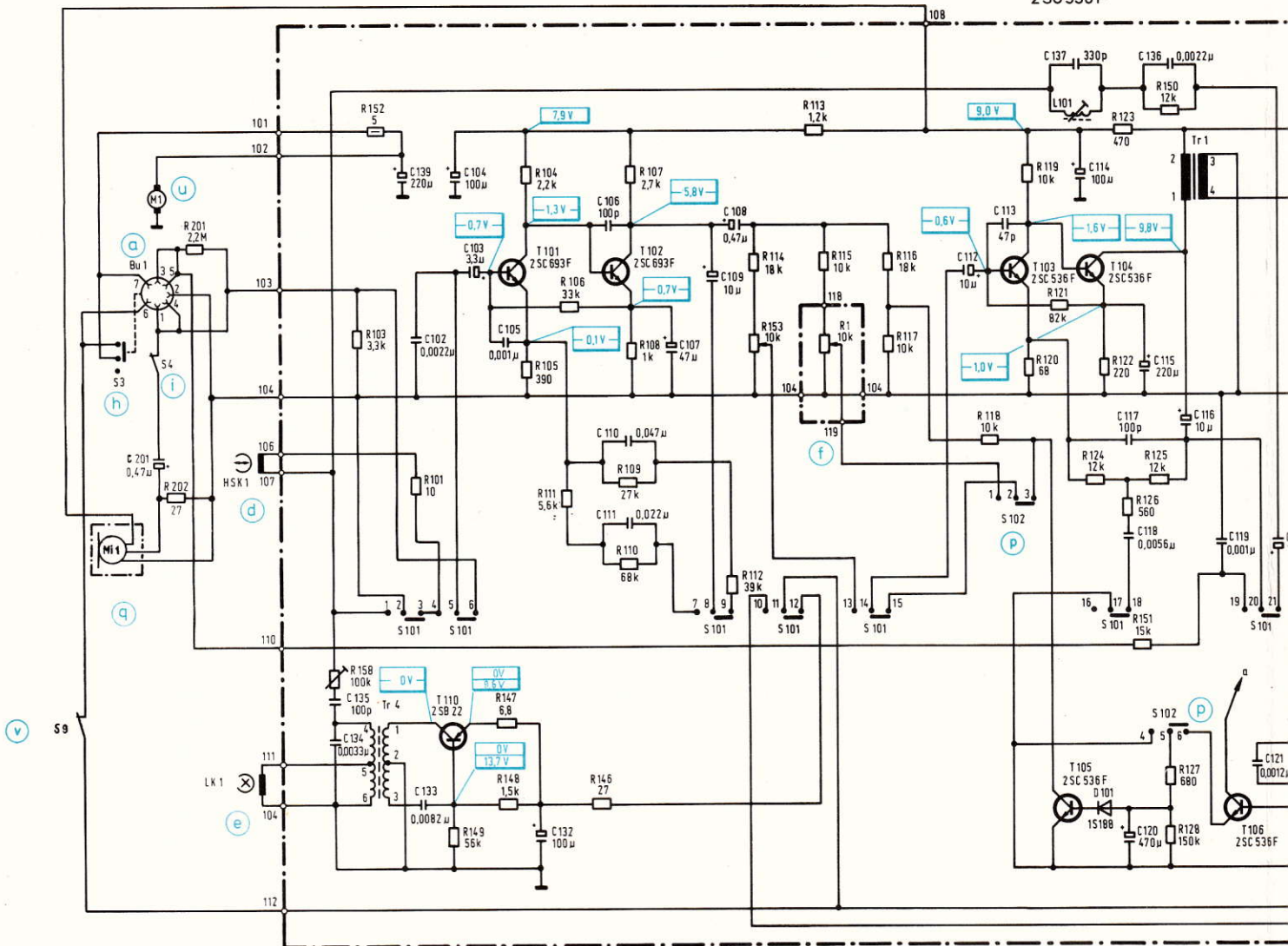

Schaltung des Electret-Mikrofons

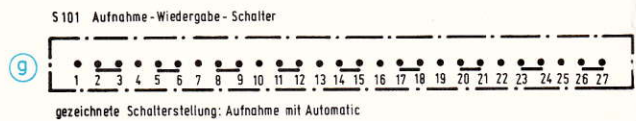

gezeichnete Schalterstellung: Aufnahme mit Automatic

	R	L*
HSK	210 Ω ± 10 %	80 mH ± 20 %
LK	5,5 Ω ± 10 %	10 mH ± 10 %

* bei 1 kHz u. 100 mV (HSK)
bei 100 kHz u. 100 mV (LK)

Wiedergabe
Aufnahme

Playback
Recording

Reproduction
Enregistrement

Werte sind mit einem Instrument 100 kΩ/V gemessen, ohne NF-Signal
Values measured with 100 kΩ/V meter with no audio signal applied
Valeurs mesurées avec un instrument de mesure de 100 kΩ/V sans signal BF

Belastbarkeit
Power rating
Charge admissi

Schaltbild mit Spannungswerten
Circuit diagram with nominal voltages
Schéma avec indications des tensions

2 SC 536F 2 SC 536F 2 x 2SB 492

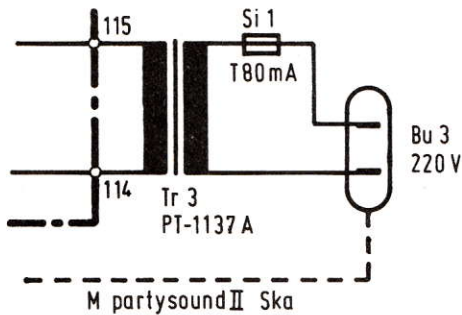
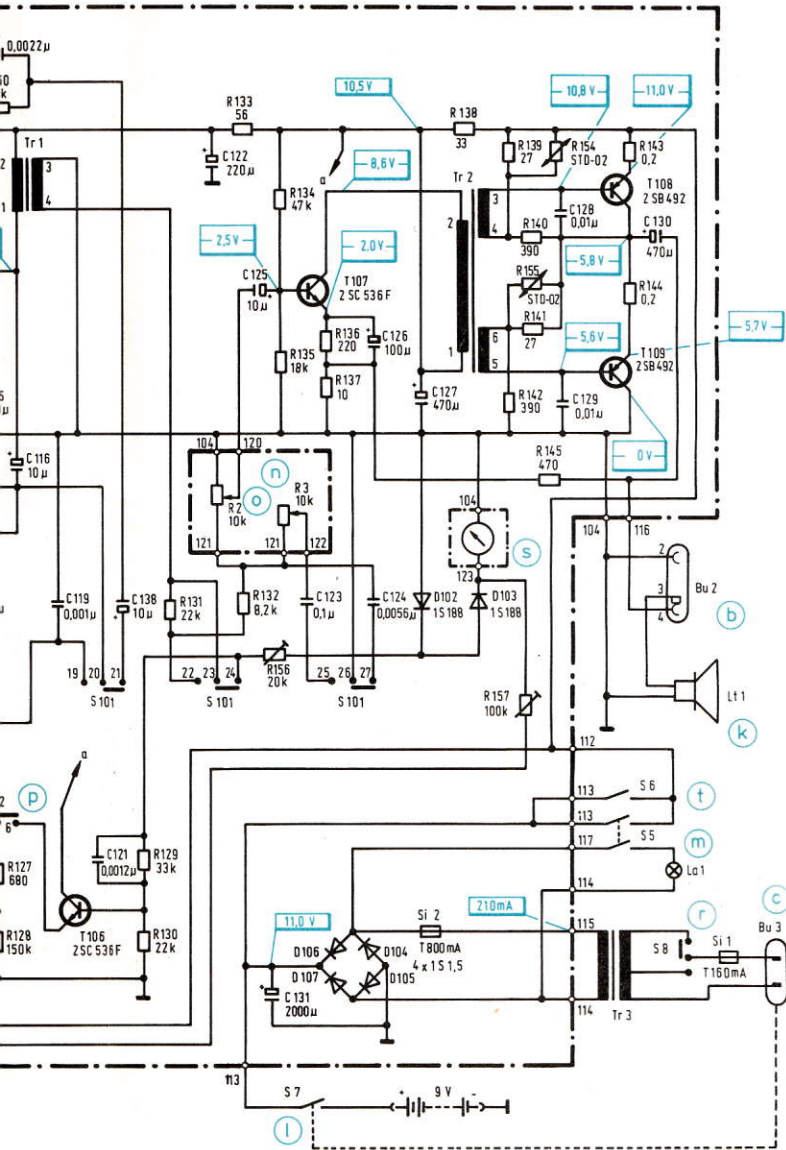

Änderung der Schaltung vorbehalten
Subject to circuit modifications
Changement du schéma réservé

- a Aufnahme-Wiedergabe-Buchse
Recording/playback socket
Prise enregistrement/reproduction
- b Lautsprecher-Buchse
Loudspeaker socket
Prise haut-parleur
- c Netzanschluß
Mains supply
Connexion de réseau
- d Hör-Sprechkopf
Record/playback head
Tête d'enregistrement et de reproduction
- e Löschkopf
Erase head
Tête d'effacement
- f Aussteuerungs-Einsteller
Recording Level control
Régulateur de modulation
- g Aufnahme-Wiedergabe-Schalter
(gezeichnete Schalterstellung: Aufnahme)
Recording/playback switch
(switch position shown: recording)
Commutateur enregistrement/reproduction
(Contacteur dessiné: enregistrement)
- h Fernbedienungs-Schalter (gezeichnete Schalterstellung: Fernbedienung ausgeschaltet)
Remote control switch (switch position shown: without remote control)
Commutateur télécommande (Contacteur dessiné: sans télécommande)
- i Mikrofon-Schalter (gezeichnete Schalterstellung: Mikrofonaufnahme)
Microphone switch (switch position shown: microphone recording)
Commutateur microphone (Contacteur dessiné: enregistrement microphone)
- k Geräte-Lautsprecher
Incorporated speaker
Haut-parleur incorporé
- l Batterie-/Netz-Schalter (gezeichnete Schalterstellung: Netzbetrieb)
Battery/mains switch
(switch position shown: mains supply)
Interrupteur de batterie/de réseau
(Contacteur dessiné: alimentation par le secteur)
- m Hauptschalter
Main switch
Interrupteur général
- n Klangblende
Tone control
Réglage de tonalité
- o Lautstärke-Einsteller
Volume control
Potentiomètre de puissance
- p Aufnahme-Automatik-Schalter
(gezeichnete Schalterstellung: Automatik)
Automatic Level control switch
(switch position shown: automatic)
Commutateur de réglage de volume
automatique (Contacteur dessiné: automatique)
- q Eingebautes Mikrofon
Incorporated microphone
Microphone incorporé
- r Netzspannungsumschalter
Mains voltage selector
Sélecteur de tension de réseau
- s Aussteuerungs-/Batterieanzeige
Level/battery indicator
Indicateur de crête/de tension
- t Betriebsspannungsschalter für Aufnahme
Voltage supply switch for recording
Commutateur de tension de enregistrement
- u Motor
Motor
Moteur
- v Endabschalter S 9
Limit switch S 9
Interrupteur limiteur S 9

|| (entfällt für Ska-Typ)
(not applicable for Ska-type)
(tombent pour Ska-type)

Belastbarkeit der Widerstände } — 1/8 W
Power rating of resistors } — 1/2 W
Charge admissible des résistances }

8.7753.053920 A

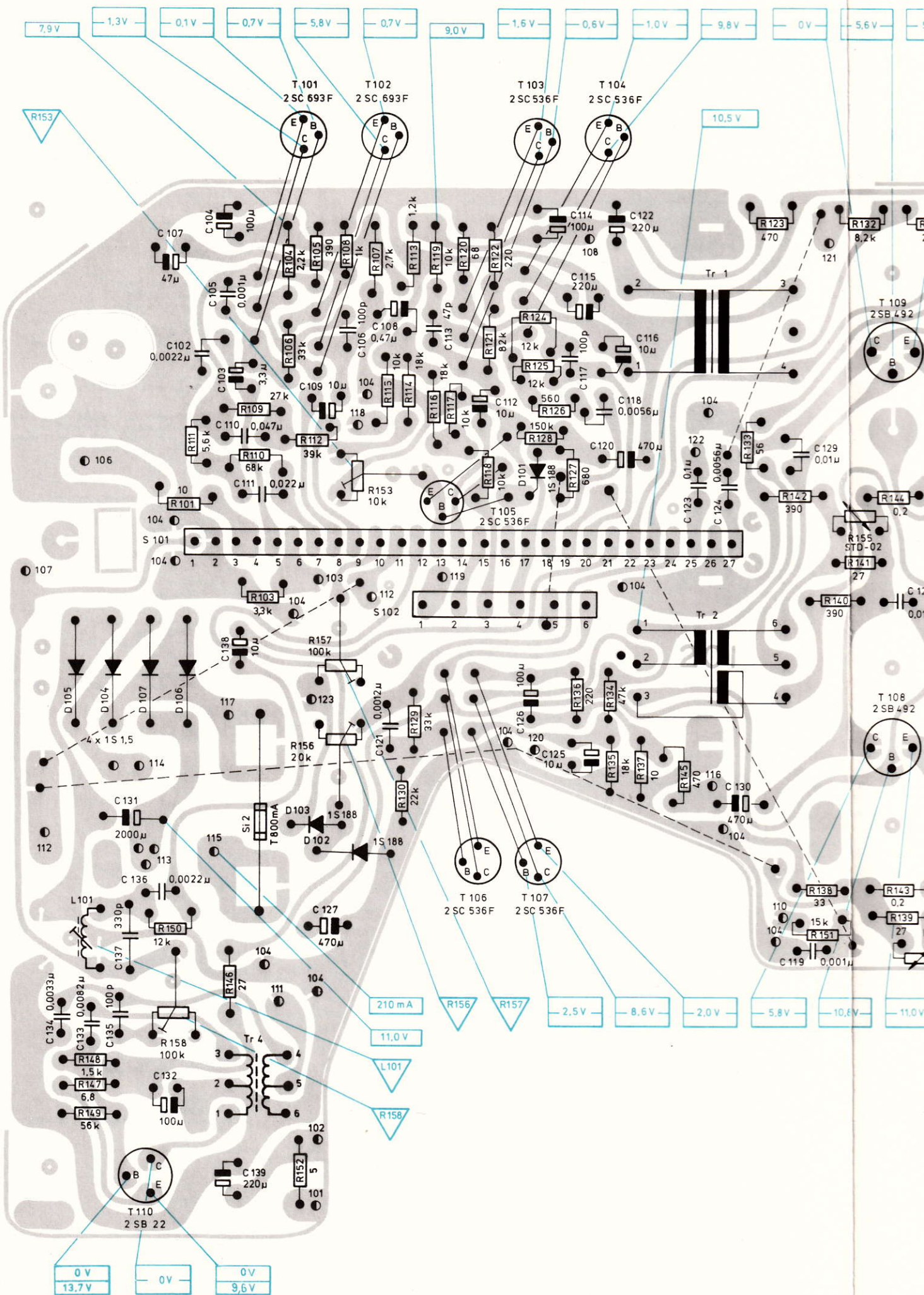

Verstärkerplatte
Amplifier board
Plaque d'amplificateur

Ansicht gedruckte Seite

Looking onto printed wiring side

Vue du côté imprimé

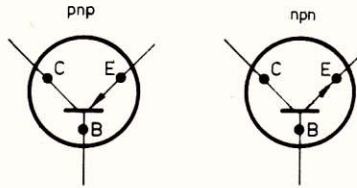
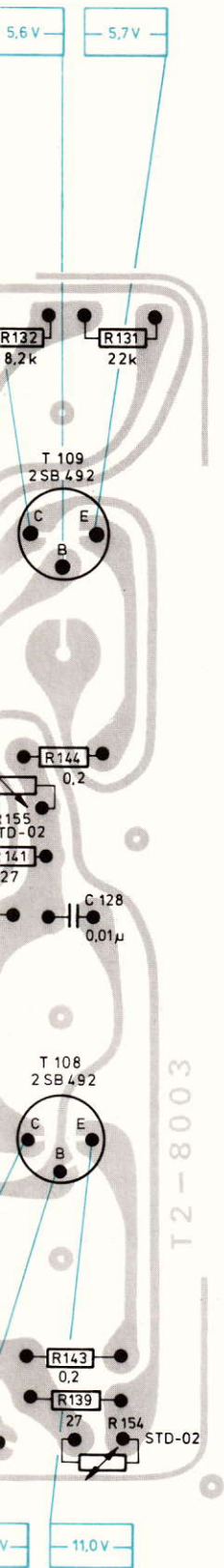

Transistor-Anschlußbilder
Transistor connections
Ensemble branchement de transistors

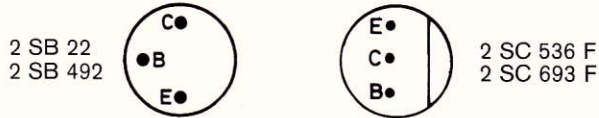

2 SB 22
 2 SB 492

2 SC 536 F
 2 SC 693 F

S Stehender Widerstand
 Upright standing resistor
 Résistance montée verticalement

S „S“ bezeichnet die Seite, mit der der Widerstand zentrisch über dem Rasterloch steht
 „S“ identifies the end on which the resistor is mounted centrally over the raster hole
 «S» désigne le côté sur lequel la résistance se trouve montée concentriquement au-dessus du trou de la plaque circuits imprimés

○ Leitungsabgang
 Wire connection
 Conducteur de sortie

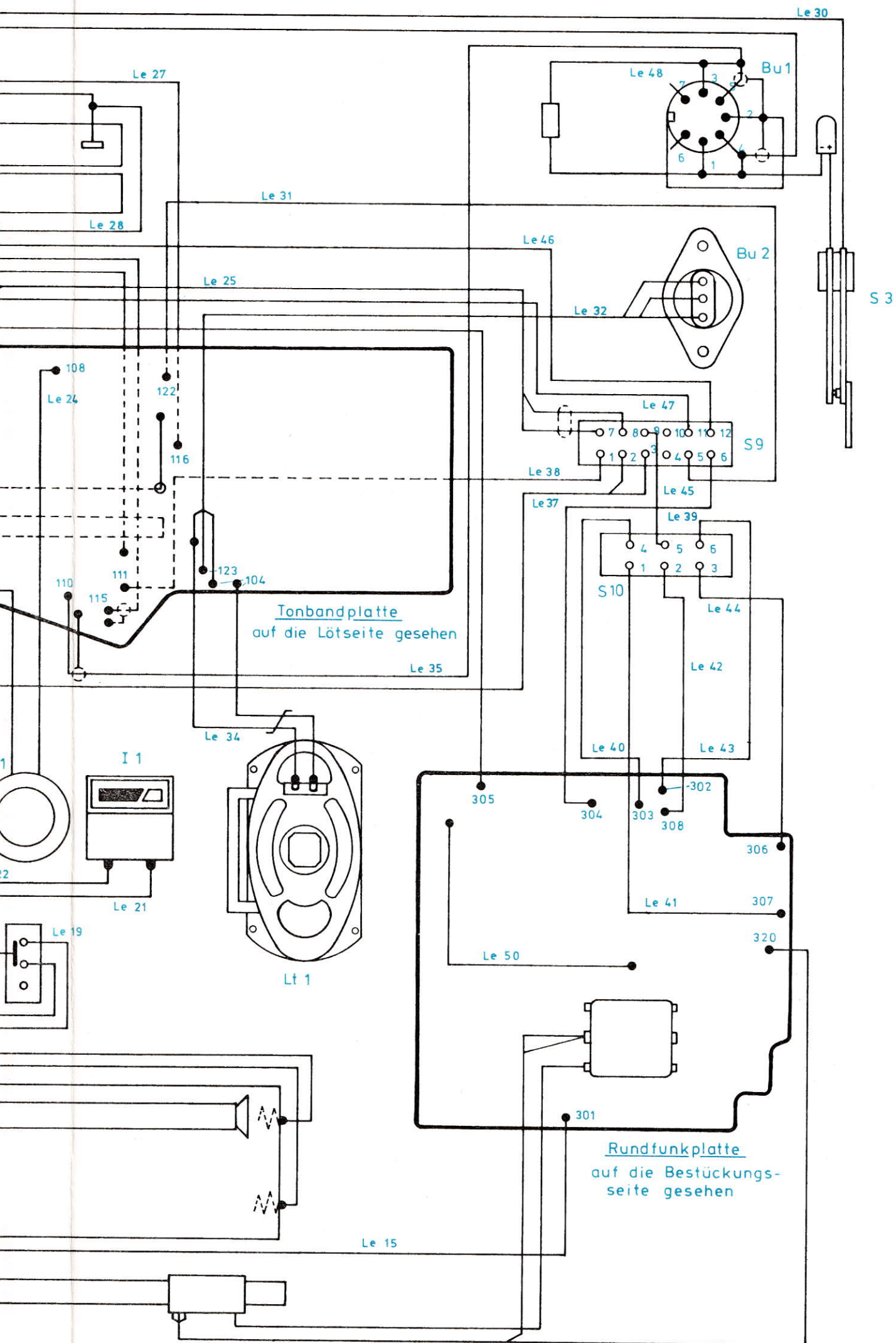

Bauschaltplan M partysound II
Constructional Circuit Diagram
Schéma de montage

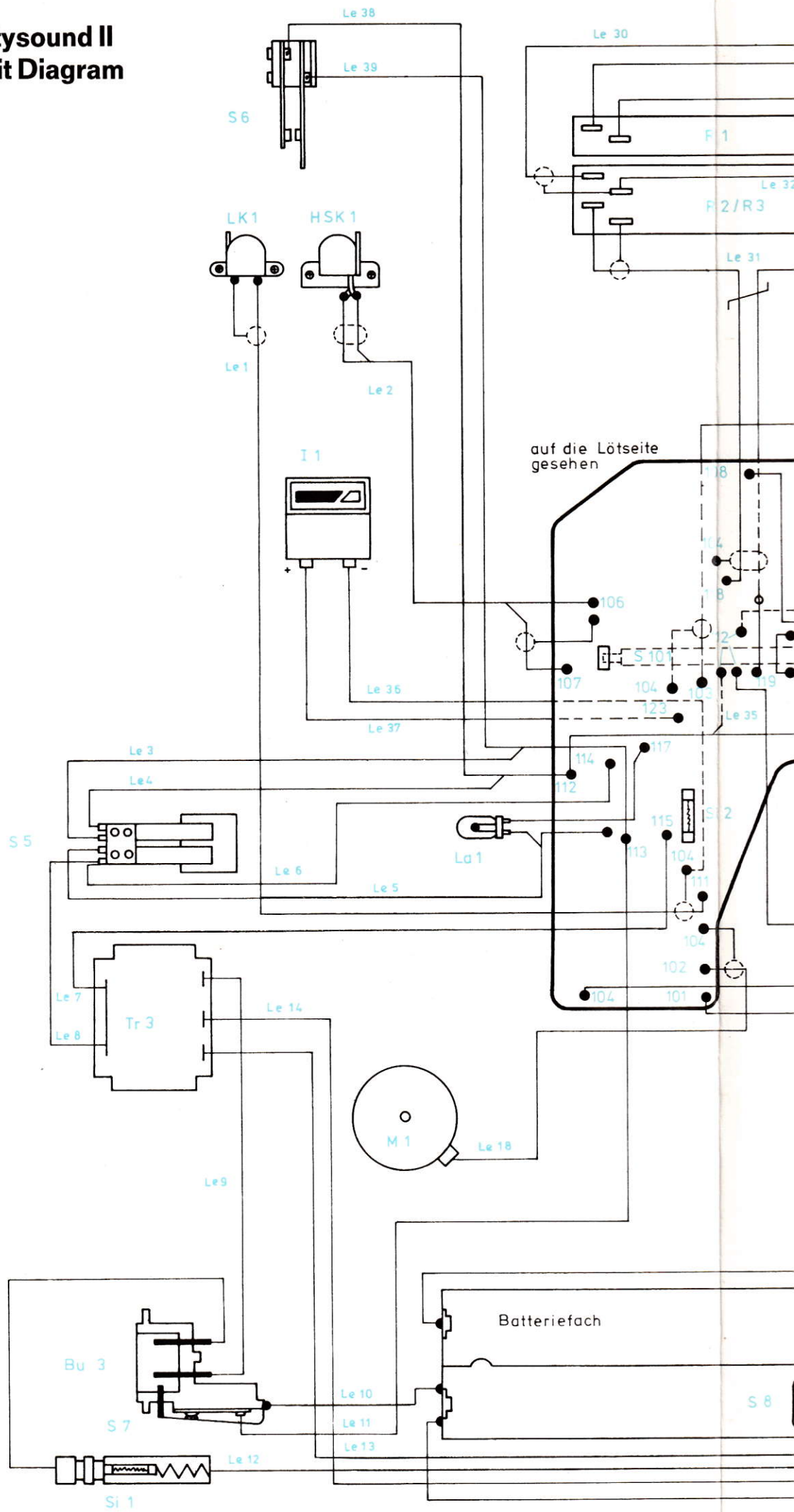

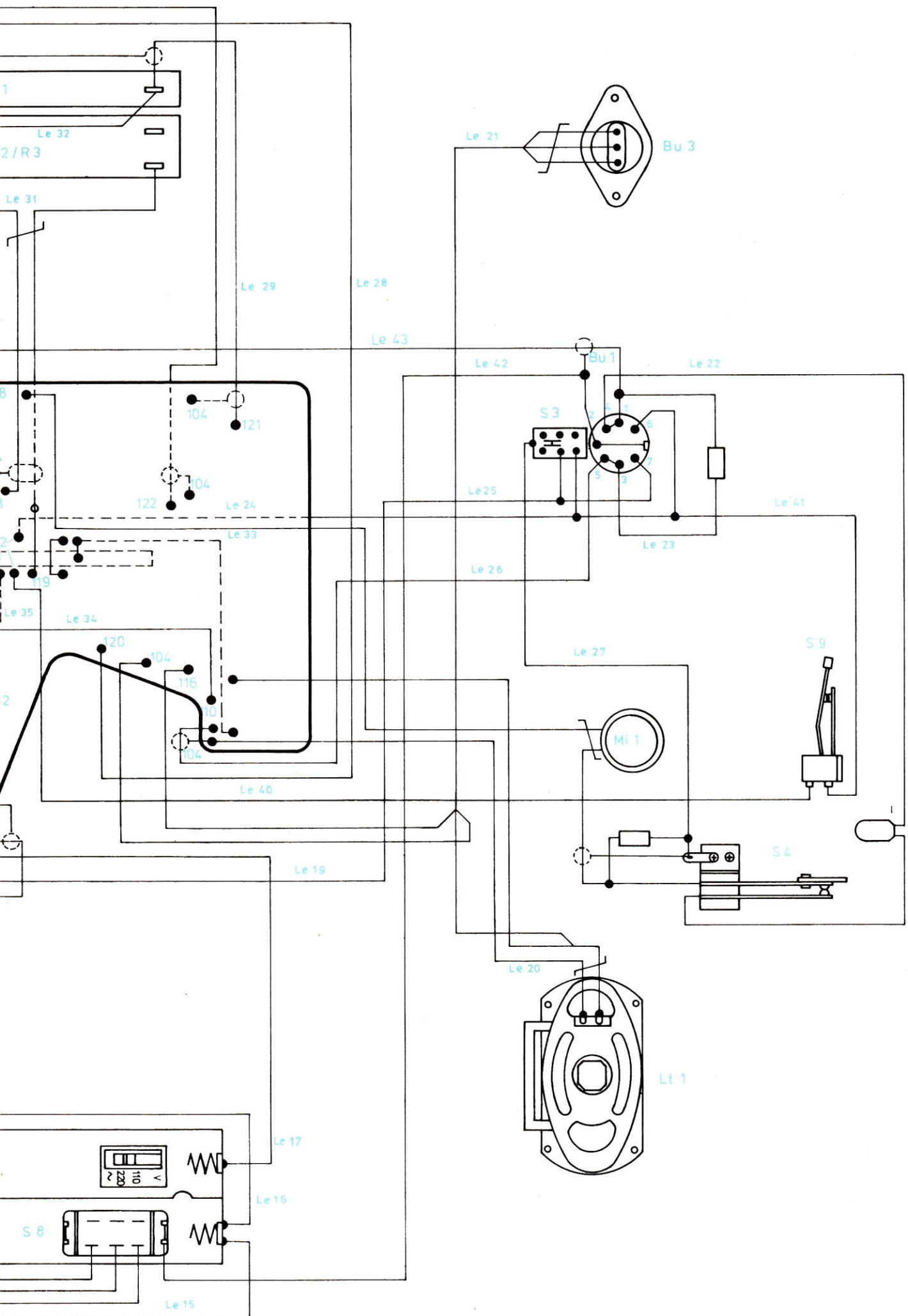

Explodierte Darstellung M party sound II
Exploded View Depiction M party sound II
Vue explosée M party sound II

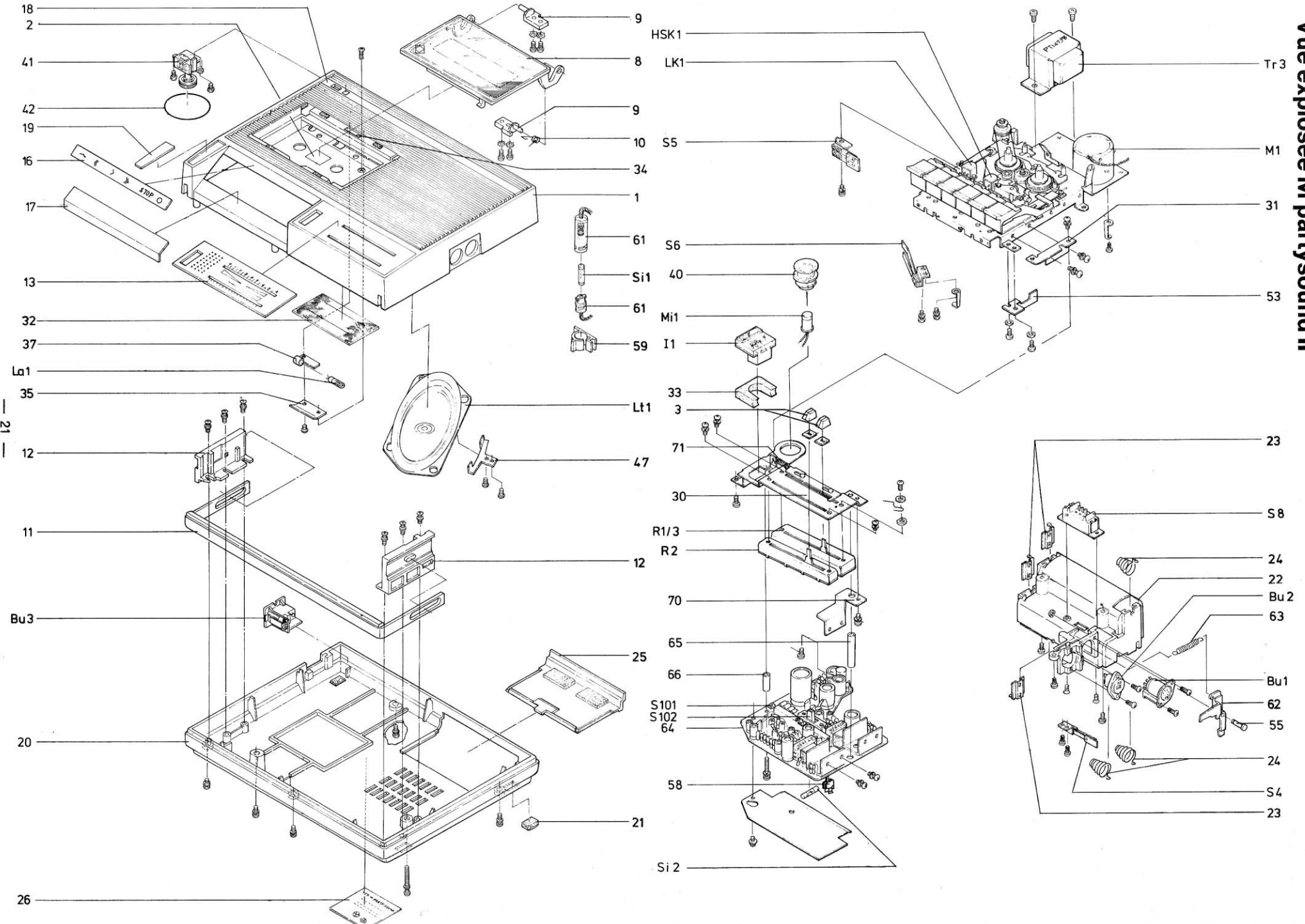

Explodierte Darstellung M partysound R automatic
Exploded View Depiction M partysound R automatic
Vue explosée M partysound R automatic

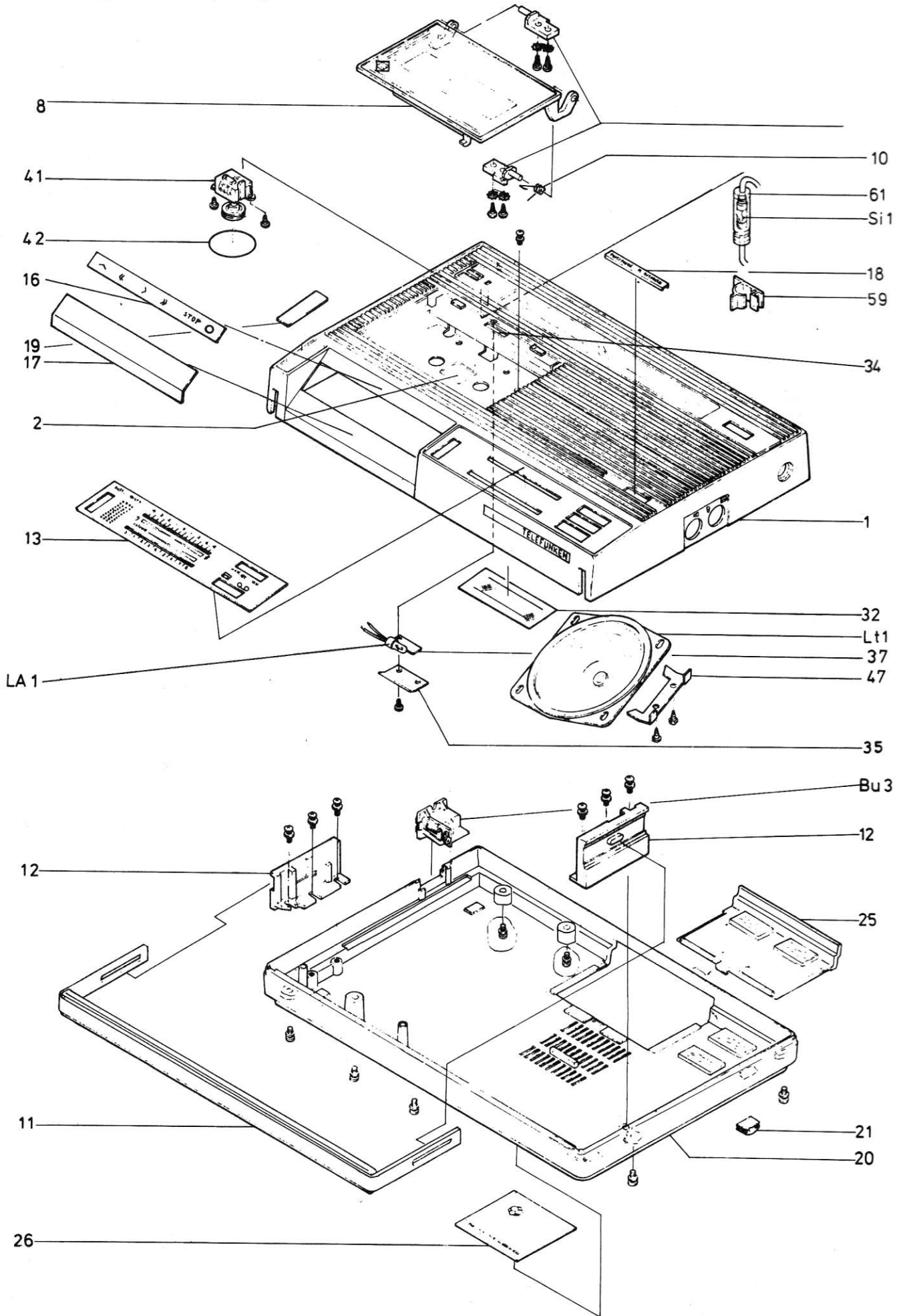

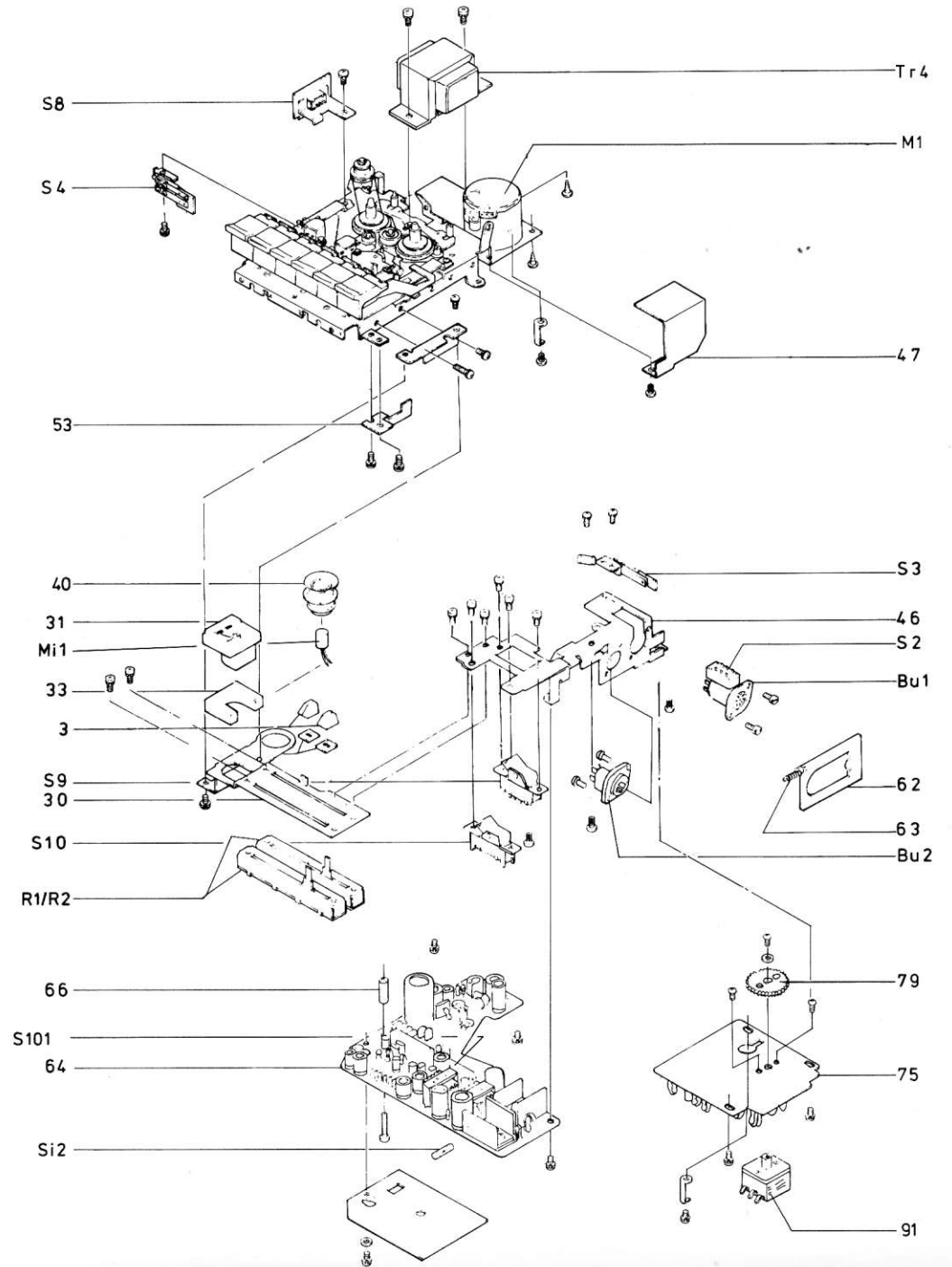
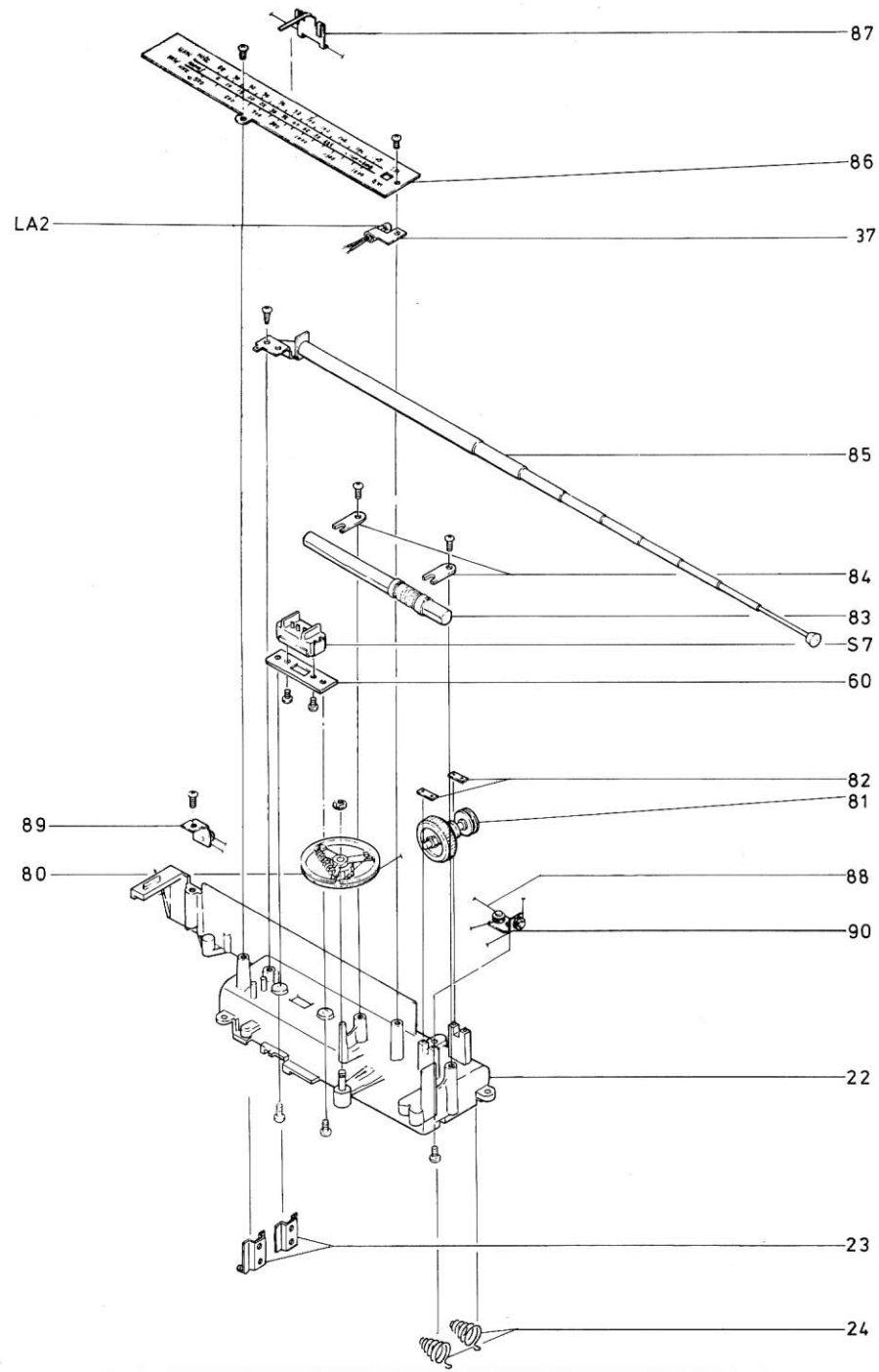



Ersatzteilliste

Spare parts list

Liste de pièces de rechange

Pos.-Nr.	Bezeichnung	Ersatzteil-Nr.	Preisgruppe	partys. R aut.	partysound II	A N F	Disp. Fact.	item	Description
	GEHÄUSETEILE							CABINET PARTS	PIÈCES DU BOITIER
1	Gehäuseoberteil, vollst.	339 150 351	Q	1		N	1	cabinet upper part, compl.	boîtier, partie supérieure, compl.
1	Gehäuseoberteil, vollst.	339 150 352	T			N	1	cabinet upper part, compl.	boîtier, partie supérieure, compl.
2	Bandspiegel	339 230 256	K*	1	1		0,5	tape mirror	miroir de bande
3	Knopf für Schieberegler, vollst.	339 220 151	W*	2	2	N	0,5	knob for sliding resistor, compl.	bouton pour glissière, compl.
8	Deckel für Kassettenfach	339 170 351	D	1	1	N	5	lid for cassette compartment	couvercle pour casier à cassette
9	Halter für Deckel	339 870 154	P*	2	2		7	support for lid	support pour couvercle
10	Drehfeder für Deckel	339 910 160	K*	1	1		5	torsion spring for lid	ressort de torsion pour couvercle
11	Tragegriff, vollst.	339 015 152	I	1			3	carrying handle, compl.	poignée, compl.
11	Tragegriff, vollst.	339 015 151	H		1		3	carrying handle, compl.	poignée, compl.
12	Halter für Tragegriff	339 020 250	A	2	2		1	support for carrying handle	support pour poignée
13	Zierstreifen für Schieberegler ..	339 230 356	A	1		N	0,5	decorative sheet with inscription for sliding control	bande enjoliveuse avec inscriptions pour contrôle à glissière
13	Zierstreifen für Schieberegler ..	339 230 361	A	1		N	0,5	decorative sheet with inscription for sliding control	bande enjoliveuse avec inscriptions pour contrôle à glissière
16	Zierstreifen für Tastensatz, oben	339 230 357	V*	1	1	N	0,5	decorative sheet for push button assy. upper part	bande enjoliveuse pour clavier de touches, partie supérieure
17	Zierstreifen für Tastensatz, unten	339 230 358	V*	1	1	N	0,5	decorative sheet for push button assy. lower part	bande enjoliveuse pour clavier de touches, partie inférieure
18	Zierstreifen "partysound R automatic"	339 230 359	B	1		N	0,5	decorative sheet "partysound R automatic"	bande enjoliveuse "partysound R automatic"
18	Zierstreifen für Zählwerk	339 230 362	U*	1		N	0,5	decorative sheet for counter	bande enjoliveuse pour compteur
19	Seitenzierstreifen, links	339 230 360	N*	1		N	0,5	decorative side panel, left hand	bande enjoliveuse latérale de gauche
19	Seitenzierstreifen, links	339 230 363	N*	1		N	0,5	decorative side panel, left hand	bande enjoliveuse latérale de gauche
20	Gehäuseunterteil, vollst.	339 155 351	M	1		N	0,5	cabinet lower part, compl.	boîtier, partie inférieure, compl.
20	Gehäuseunterteil, vollst.	339 155 352	M		1	N	0,5	cabinet lower part, compl.	boîtier, partie inférieure, compl.
21	Gummifuß	339 060 150	N*	4	4		12	rubber foot	piéd en caoutchouc
22	Batteriebehälter, vollst.	339 165 350	M	1		N	1	battery compartment, compl.	casier porte-piles, compl.
22	Batteriebehälter, vollst.	339 165 351	M		1	N	1	battery compartment, compl.	casier porte-piles, compl.
23	Kontaktblech für Batterie (+) ..	339 910 250	P*	2	3		5	contact sheet for battery (+)	tôle de contact pour pile (+)
24	Kontaktfeder für Batterie (-) ..	339 910 251	P*	2	3		5	contact spring for battery (-)	ressort de contact pour pile (-)
25	Abdeckung für Batteriefach, vollst.	339 170 254	A	1	1		5	lid for battery compartment, compl.	couvercle pour casier porte-piles, compl.
26	Typenschild	339 235 353	A	1		N	1	type label	étiquette de modèle
26	Typenschild	339 235 354	A	1		N	1	type label	étiquette de modèle
	MECHANISCHE TEILE							MECHANICAL PARTS	PIÈCES MECANIQUES
30	Montageplatte für Schieberegler	339 035 351	L	1		N	2	mounting plate for sliding resistor	plaquette de montage pour contrôle à glissière
30	Montageplatte für Schieberegler	339 035 353	L		1	N	2	mounting plate for sliding resistor	plaquette de montage pour contrôle à glissière
31	Befestigungswinkel	339 870 255	K	1	1		7	fixing angle	équerre de fixation
32	Abdeckung für Schieberegler ..	339 230 152	H*	1	1		0,5	cover for sliding resistor	cache pour contrôle à glissière
33	Polster für Instrument	339 375 150	H*	1	1		10	cushion for instrument	rembournement pour vuimètre
34	Abdeckung für Lämpchen	339 566 024	N*	1	1	N	0,5	cover for bulb	cache pour ampoule
35	Reflektorplatte für Lämpchen ..	339 566 021	K*	1	1		0,5	reflector plate for bulb	plaquette réflectrice pour ampoule
37	Lämpchenhalter	339 566 012	P*	1			0,5	support for bulb	support d'ampoule
37	Lämpchenhalter	339 566 009	P*		1		0,5	support for bulb	support d'ampoule
37	Lämpchenhalter	339 566 013	N*	1			0,5	support for bulb	support d'ampoule
40	Halter für Mikrofon	339 183 250	W*	1	1		2	support for microphone	support pour microphone
41	Zählwerk KMP-387	339 780 152	L	1	1	F	7	counter KMP-387	compteur KMP-387
42	Zählwerkriemen	339 730 152	B	1	1	F	20	counter belt	courroie compteur
47	Halter für Lautsprecher	339 870 155	P*	1			7	support for loudspeaker	support pour haut-parleur
47	Halter für Lautsprecher	339 870 252	T*	1	1		7	support for loudspeaker	support pour haut-parleur
53	Feder für Aufnahmeschalter	339 915 151	R*	1	1		8	spring for record switch	ressort pour commutateur enregistrement
55	Stift für Schaltschieber	339 840 151	P*		1		1	pin for switch slider	tige pour glissière commutatrice
58	Sicherungshalter, sekundär	339 410 254	R*	2	2		1	fuse holder, sec.	porte-fusible, sec.
59	Schelle für Sicherungshalter	339 410 350	R*	1			1	clamp for fuse holder	agrafe pour porte-fusible
60	Montageplatte für Netzspannungsumschalter	339 410 251	P*	1	1		1	mounting plate for voltage selector	plaquette montage pour sélecteur de tension
61	Sicherungshalter, primär	339 410 151	W*	1	1		1	fuse holder, prim.	porte-fusible, prim.
62	Buchsen Sperre	339 547 007	T*	1			10	blocking slider for socket	blocage de prise
62	Schaltschieber	339 840 150	R*	1	1		1	switch slider	curseur commutateur
63	Feder für Buchsen Sperre	339 918 155	N*	1			0,5	spring for blocking slider	ressort pour blocage de prise
63	Zugfeder für Schaltschieber	339 900 161	K*		1		5	tension spring for switch slider	ressort de traction pour curseur commutateur
64	Verstärkerplatte, vollst.	339 330 354		1		N/F	1,5	amplifier board, compl.	bloc amplificateur, compl.
64	Verstärkerplatte, vollst.	339 330 355		1		N/F	1,5	amplifier board, compl.	bloc amplificateur, compl.
65	Distanzrohr für Verstärker	339 935 250	P*		1		5	spacer for amplifier	tube d'écartement pour ampli
66	Distanzrohr für Verstärker	339 935 251	N*	1	1		5	spacer for amplifier	tube d'écartement pour ampli
70	Feder für Automatikplatte	339 915 150	K*		1		8	spring for automatic board	ressort pour bloc dispositif automatique
71	Rückhaltefeder für Automatikplatte	339 915 355	N*		1	N	8	hold back spring for automatic board	ressort pour bloc dispositif automatique
74	Netzleitung	339 480 350	I	1	1	N	15	power cord	câble secteur
75	Tuner, vollst.	339 333 350	Y	1		N/F	1	tuner, compl.	tuner, compl.
79	Zahnrad für Drehkoantrieb	339 808 350	T*	1		N	1	drive gear for tuning capacitor	roue dentée pour condensateur d'accord

A = Austauschteil
N = Neue Teile
F = Funktionswichtige Teile

Exchange part
New parts
Functional important parts

Pièce d'échange
Nouvelles pièces
Pièces essentielles du fonctionnement

Ersatzteilliste

Spare parts list

Liste de Pièces de rechange



MAGNETOPHON

Stand: 19. 6. 1973

Type: M partysound R automatic
M partysound II

Ausgabe: A

Listen-Nr. 3702

Seite 2

Pos.-Nr.	Bezeichnung	Ersatzteil-Nr.	Preisgruppe	partys. R aut.	partysound II	N A F	Disp. Fact.	item	Description
80	Seilscheibe für Abstimmung	339 763 150	N*	1			3	cord disc for tuning	poulie cordon d'accord
81	Abstimmknopf, kompl.	339 203 153	A	1			1	tuning knob, compl.	bouton d'accord, compl.
82	Halter für Skala	339 228 351	R*	2		N	1	support for dial	support cadran
83	Ferritantenne, vollst.	339 453 350	F	1		N	10	ferrite antenna, compl.	antenne ferrite, compl.
84	Halter für Ferritantenne	339 453 154	N*	2			10	support for ferrite antenna	support d'antenne ferrite
85	Stabantenne, vollst.	339 453 351	L	1		N/F	10	telescopic antenna, compl.	antenne télescopique, compl.
86	Skala	339 228 350	B	1			1	dial	cadran
87	Abstimmanzeiger	339 228 152	B	1		N/F	1	tuning pointer	aiguille d'accord
89	Halter für Seilrolle, vollst. „B“	339 763 152	V*	1			3	support with cord roller "B", compl.	support avec rouleau cordon «B», compl.
90	Halter mit Seilrolle, vollst. „A“	339 763 151	U*	1			3	support with cord roller "A", compl.	support avec rouleau cordon «A», compl.
91	Drehko PVC-2 FXG	339 593 005	L	1		N/F	3	tuning capacitor PVC-2 FXG	condensateur d'accord PVC-2 FXG
93	Motor-Stophebel, vollst.	339 825 366		1	1			lever for motor stop	levier pour moteur-arrêt
94	Drehfeder	339 910 362		1	1			torsion spring	ressort de torsion
95	Fühlhebel	339 725 366		1	1			lever for feeling	levier de palpe
102	Kopfträgerplatte (Schiebeplatte)	339 720 152	L	1	1	F	0,5	head assy. plate (sliding plate)	plaque porte-têtes (plaquette glissante)
105	Druckfeder für HS-Kopf Justierung	339 905 150	K*	1	1		20	pressure spring for record/playback head adjusting	ressort de pression pour l'ajustage de la tête d'enregistrement/lecture GP, compl. avec support
106	GA-Rolle, vollst. mit Halter	339 755 350	C	1		N	6	rubber idler with support, compl.	GP, compl.
106	GA-Rolle, vollst.	339 755 150	C		1		6	rubber idler, compl.	
107	Drehfeder für GA-Rolle	339 910 152	H*	1	1		5	torsion spring for rubber idler	ressort de torsion pour GP
108	Tastensatz, vollst.	339 700 351	H	1	1	N/F	1	push button assy., compl.	clavier de touches, compl.
115	Drehfeder für Auslösehebel	339 910 154	T*	1	1		5	torsion spring for releasing lever	ressort de torsion pour touche de déverrouillage
119	Drehfeder für Tastensatz	339 910 155	N*	1	1		5	torsion spring for push button assy.	ressort de torsion pour clavier de touches
120	Mitnehmerteller, vollst.	339 740 151	B	2	2	F	10	reel table, compl.	plateau porte-bobine, compl.
121	Kappe für Mitnehmerteller	339 740 152	K*	2	2		10	cap for reel table	capuchon pour plateau
122	Zählwerkriemen	339 730 150	A	1	1	F	20	counter belt	courroie compteur
123	Bremsscheibe	339 825 156	T*	1	1		1,5	brake plate	plaque de freinage
124	Drehfeder für Bremsschieber	339 910 359	K*	1	1	N	5	torsion spring for brake slider	ressort de torsion pour curseur de freinage
125	Blattfeder für Kopfträgerplatte	339 910 157	G	2	2		5	flat spring for head assy. plate	ressort plat pour plaque porte-têtes
126	Abschirmung für Motor	339 870 163	W*	1			7	screening for motor	blindage pour moteur
127	Motorrolle (Antriebsrad)	339 735 151	T*	1	1		3	motor pulley (drive wheel)	poulie motrice (roue d'entraînement)
128	Gummipuffer für Motor	339 845 153	K*	3			1	rubber cushion for motor	rembournement pour moteur
128	Gummipuffer für Motor	339 845 351	K*		3	N	1	rubber cushion for motor	rembournement pour moteur
129	Führungsrolle für Gummipuffer	339 845 154	H*	3	3		1	guiding roller for rubber cushion	rouleau de guidage pour rembournement
130	Druckfeder für Kassette	339 905 151	N*	1	1		20	pressure spring for cassette	ressort de pression pour cassette
131	Halter mit Zählwerkrolle	339 870 270	T*	1	1		7	support for counter pulley	support pour rouleau compteur
133	Hebel für schnellen Rücklauf, vollst.	339 765 152	G	1	1		3	lever for fast rewind, compl.	levier pour marche arrière rapide, compl.
134	Zwischenrad, vollst.	339 760 150	D	1	1	F	10	intermediate wheel, compl.	roue intermédiaire, compl.
136	Drehfeder für Hebel	339 910 158	K*	1	1		5	torsion spring for lever	ressort de torsion pour levier
137	Spannrolle mit Haltearm, vollst.	339 775 150	H	1	1		5	tension roller with lever, compl.	galet tendeur avec levier, compl.
138	Drehfeder für Spannrolle	339 910 159	N*	1	1		5	torsion spring for tension roller	ressort de torsion pour galet tendeur
139	Zugfeder für Aufnahmesperrehebel	339 900 154	K*	1	1		5	tension spring for record safety lever	ressort de traction pour levier de blocage de l'enregistrement
140	Justierschraube für Tonwelle	339 715 352	T*	1	1	N	5	adjusting screw for flywheel	vis d'ajustage pour cabestan
141	Halter für Tonwelle	339 715 351	T*	1	1	N/F	20	support for flywheel	support cabestan
142	Antriebsriemen	339 730 151	B	1	1		5	drive belt	courroie d'entraînement
143	Tonwelle, vollst. (mit Schwungscheibe)	339 710 150	H	1	1	F	6	flywheel, compl.	cabestan, compl.
144	Rücklaufhebel	339 765 154	N*	1	1		3	rewind lever	levier marche arrière
145	Zugfeder für schnellen Rücklaufhebel	339 900 155	K*	1	1		5	tension spring for fast rewind lever	ressort de traction pour levier marche arrière rapide
146	Zugfeder für Rücklaufhebel	339 900 156	K*	1	1		5	tension spring for rewind lever	ressort de traction pour levier marche arrière
148	Hebel für Aufnahme	339 765 156	N*	1	1		3	lever for recording	levier d'enregistrement
149	Zugfeder für Aufnahmehebel	339 900 157	T*	1	1		5	tension spring for recording lever	ressort de traction pour levier d'enregistrement
150	Hebel für schnellen Vorlauf, vollst.	339 765 157	K*	1	1		3	fast forward lever, compl.	levier pour marche avant rapide, compl.
151	Zugfeder für schnellen Vorlaufhebel	339 900 158	K*	1	1		5	tension spring for fast forward lever	ressort de traction pour levier de marche avant rapide
152	Bremsschieberplatte	339 825 157	T*	1	1		1,5	brake sliding plate	plaque curseur de freinage
153	Zugfeder für Bremsschieberplatte	339 900 159	K*	1	1		5	tension spring for brake sliding plate	ressort de traction pour plaque curseur de freinage
154	Zugfeder für Kopfträgerplatte	339 900 160	K*	1	1		5	tension spring for head assy. plate	ressort de traction pour plaque porte-têtes
155	Sperrhebel	339 765 154	N*	1	1		3	timing safety lever	levier de blocage
	Chassishalterschraube	339 920 250	P*		1	N	15	chassis holding screw	vis de support châssis
	Schraube für Motorrolle M 2x3	339 928 152	H*	2	2		10	screw for motor pulley M 2x3	vis pour poulie motrice M 2x3
	Schraube für Hör-Sprechkopf M 2x5	339 926 042	H*	1	1		10	screw for recording/playback head M 2x5	vis pour tête d'enregistrement/lecture M 2x5

A = Austauschteil
N = Neue Teile
F = Funktionswichtige Teile

Exchange part
New parts
Functional important parts

Pièce d'échange
Nouvelles pièces
Pièces essentielles du fonctionnement

Ersatzteilliste

Spare parts list

Liste de Pièces de rechange



MAGNETOPHON

Stand: 19. 6. 1973

Type: M partysound R automatic
M partysound II

Ausgabe: A

Listen-Nr. 3702

Seite 2

Pos.-Nr.	Bezeichnung	Ersatzteil-Nr.	Preisgruppe	partys.	R aut.	partysound II	N A F	Disp. Fact.	item	Description
80	Seilscheibe für Abstimmung	339 763 150	N*	1				3	cord disc for tuning	poulie cordon d'accord
81	Abstimmknopf, kompl.	339 203 153	A	1			N	1	tuning knob, compl.	bouton d'accord, compl.
82	Halter für Skala	339 226 351	F*	2				1	support for dial	support cadran
83	Ferritantenne, vollst.	339 453 350	F	1			N	10	ferrite antenna, compl.	antenne ferrite, compl.
84	Halter für Ferritantenne	339 453 154	N*	2				10	support for ferrite antenna	support d'antenne ferrite
85	Stabantenne, vollst.	339 453 351	L	1			N/F	10	telescopic antenna, compl.	antenne télescopique, compl.
86	Skala	339 226 350	B	1				1	dial	cadran
87	Abstimmanzeiger	339 226 152	B	1			N/F	1	tuning pointer	aiguille d'accord
89	Halter für Seilrolle, vollst. „B“	339 763 152	V*	1				3	support with cord roller "B", compl.	support avec rouleau cordon «B», compl.
90	Halter mit Seilrolle, vollst. „A“	339 763 151	U*	1				3	support with cord roller "A", compl.	support avec rouleau cordon «A», compl.
91	Drehko PVC-2 FXG	339 593 005	L	1			N/F	3	tuning capacitor PVC-2 FXG	condensateur d'accord PVC-2 FXG
93	Motor-Stophebel, vollst.	339 825 366		1	1				lever for motor stop	levier pour moteur-arrêt
94	Drehfeder	339 910 362		1	1				torsion spring	ressort de torsion
95	Fühlhebel	339 725 366		1	1				lever for feeling	levier de palpe
102	Kopfträgerplatte (Schiebeplatte)	339 720 152	L	1	1		F	0,5	head assy. plate (sliding plate)	plaque porte-têtes (plaquette glissante)
105	Druckfeder für HS-Kopf Justierung	339 905 150	K*	1	1			20	pressure spring for record/playback head adjusting	ressort de pression pour l'ajustage de la tête d'enregistrement/lecture
106	GA-Rolle, vollst. mit Halter	339 755 350	C	1			N	6	rubber idler with support, compl.	GP, compl. avec support
106	GA-Rolle, vollst.	339 755 150	C		1			6	rubber idler, compl.	GP, compl.
107	Drehfeder für GA-Rolle	339 910 152	H*	1	1			5	torsion spring for rubber idler	ressort de torsion pour GP
108	Tastensatz, vollst.	339 700 351	H	1	1		N/F	1	push button assy., compl.	clavier de touches, compl.
115	Drehfeder für Auslösehebel	339 910 154	T*	1	1			5	torsion spring for releasing lever	ressort de torsion pour touche de déverrouillage
119	Drehfeder für Tastensatz	339 910 155	N*	1	1			5	torsion spring for push button assy	ressort de torsion pour clavier de touches
120	Mitnehmerteller, vollst.	339 740 151	B	2	2		F	10	reel table, compl.	plateau porte-bobine, compl.
121	Kappe für Mitnehmerteller	339 740 152	K*	2	2			10	cap for reel table	capuchon pour plateau
122	Zählwerkriemen	339 730 150	A	1	1		F	20	counter belt	courroie compteur
123	Bremsplatte	339 825 156	T*	1	1			1,5	brake plate	plaque de freinage
124	Drehfeder für Bremsschieber	339 910 359	K*	1	1		N	5	torsion spring for brake slider	ressort de torsion pour curseur de freinage
125	Blattfeder für Kopfträgerplatte	339 910 157	G	2	2			5	flat spring for head assy. plate	ressort plat pour plaque porte-têtes
126	Abschirmung für Motor	339 870 163	W*	1				7	screening for motor	blindage pour moteur
127	Motorrolle (Antriebsrad)	339 735 151	T*	1	1			3	motor pulley (drive wheel)	poulie motrice (roue d'entraînement)
128	Gummipuffer für Motor	339 845 153	K*	3				1	rubber cushion for motor	rembournement pour moteur
128	Gummipuffer für Motor	339 845 351	K*		3		N	1	rubber cushion for motor	rembournement pour moteur
129	Führungsrolle für Gummipuffer	339 845 154	H*	3	3			1	guiding roller for rubber cushion	rouleau de guidage pour rembournement
130	Druckfeder für Kassette	339 905 151	N*	1	1			20	pressure spring for cassette	ressort de pression pour cassette
131	Halter mit Zählwerkrolle	339 870 270	T*	1	1			7	support for counter pulley	support pour rouleau compteur
133	Hebel für schnellen Rücklauf, vollst.	339 765 152	G	1	1			3	lever for fast rewind, compl.	levier pour marche arrière rapide, compl.
134	Zwischenrad, vollst.	339 760 150	D	1	1		F	10	intermediate wheel, compl.	roue intermédiaire, compl.
136	Drehfeder für Hebel	339 910 158	K*	1	1			5	torsion spring for lever	ressort de torsion pour levier
137	Spannrolle mit Haltearm, vollst.	339 775 150	H	1	1			5	tension roller with lever, compl.	galet tendeur avec levier, compl.
138	Drehfeder für Spannrolle	339 910 159	N*	1	1			5	torsion spring for tension roller	ressort de torsion pour galet tendeur
139	Zugfeder für Aufnahmesperrehebel	339 900 154	K*	1	1			5	tension spring for record safety lever	ressort de traction pour levier de blocage de l'enregistrement
140	Justierschraube für Tonwelle	339 715 352	T*	1	1		N	5	adjusting screw for flywheel	vis d'ajustage pour cabestan
141	Halter für Tonwelle	339 715 351	T*	1	1		N	5	support for flywheel	support cabestan
142	Antriebsriemen	339 730 151	B	1	1		F	20	drive belt	courroie d'entraînement
143	Tonwelle, vollst. (mit Schwungscheibe)	339 710 150	H	1	1		F	6	flywheel, compl.	cabestan, compl.
144	Rücklaufhebel	339 765 154	N*	1	1			3	rewind lever	levier marche arrière
145	Zugfeder für schnellen Rücklaufhebel	339 900 155	K*	1	1			5	tension spring for fast rewind lever	ressort de traction pour levier marche arrière rapide
146	Zugfeder für Rücklaufhebel	339 900 156	K*	1	1			5	tension spring for rewind lever	ressort de traction pour levier marche arrière
148	Hebel für Aufnahme	339 765 156	N*	1	1			3	lever for recording	levier d'enregistrement
149	Zugfeder für Aufnahmehebel	339 900 157	T*	1	1			5	tension spring for recording lever	ressort de traction pour levier d'enregistrement
150	Hebel für schnellen Vorlauf, vollst.	339 765 157	K*	1	1			3	fast forward lever, compl.	levier pour marche avant rapide, compl.
151	Zugfeder für schnellen Vorlaufhebel	339 900 158	K*	1	1			5	tension spring for fast forward lever	ressort de traction pour levier de marche avant rapide
152	Bremsschieberplatte	339 825 157	T*	1	1			1,5	brake sliding plate	plaque curseur de freinage
153	Zugfeder für Bremsschieberplatte	339 900 159	K*	1	1			5	tension spring for brake sliding plate	ressort de traction pour plaque curseur de freinage
154	Zugfeder für Kopfträgerplatte	339 900 160	K*	1	1			5	tension spring for head assy. plate	ressort de traction pour plaque porte-têtes
155	Sperrhebel	339 765 154	N*	1	1			3	timing safety lever	levier de blocage
	Chassis Halteschraube	339 920 250	P*		1		N	15	chassis holding screw	vis de support châssis
	Schraube für Motorrolle M 2x3	339 928 152	H*	2	2			10	screw for motor pulley M 2x3	vis pour poulie motrice M 2x3
	Schraube für Hör-Sprechkopf M 2x5	339 926 042	H*	1	1			10	screw for recording/playback head M 2x5	vis pour tête d'enregistrement/lecture M 2x5

A = Austauschteil
N = Neue Teile
F = Funktionswichtige Teile

Exchange part
New parts
Functional important parts

Pièce d'échange
Nouvelles pièces
Pièces essentielles du fonctionnement

Ersatzteilliste
Spare parts list
Liste de Pièces de rechange



MAGNETOPHON

Stand: 19. 6. 1973

Type: M partysound R automatic
M partysound II

Ausgabe: A

Listen-Nr. 3702

Seite 4

Pos.-Nr.	Bezeichnung	Ersatzteil-Nr.	Preisgruppe	partys. R aut.	partysound II	N A F	Disp. Fact.	item	Description
D 301/303/306	Diode SD 46	309 327 916	R*	3		F	10	diode SD 46	diode SD 46
D 302	Diode 1 S 2139 B	309 327 934	C	1		F	10	diode 1 S 2139 B	diode 1 S 2139 B
D 304/305	Diode SD 46 (2)	339 529 037	C	2		N/F	10	diode SD 46 (2)	diode SD 46 (2)
D 307	Diode EQA 01-06 R	339 529 038	C	1		N/F	10	diode EQA 01-06 R	diode EQA 01-06 R
HSK 1	Hör-Sprechkopf	339 350 152	L	1	1	F	20	record-playback head	tête d'enregistrement/lecture
I 1	Aussteuerungsinstrument	339 370 150	K	1	1	F	20	level meter	vumètre du niveau
L 101	Drosselspule 12 mH	339 345 253	E		1	N	3	choke coil 12 mH	bobine self 12 mH
L 301	FM-Antennenspule	339 348 351	P*	1		N	0,5	FM-antenna coil	bobine d'antenne FM
L 302	FM-HF-Spule	339 348 352	A	1		N	0,5	FM-RF coil	bobine FM-FI
L 303	FM-Sperrkreisspule	339 348 353	N	1		N	0,5	FM-blocking circuit coil	bobine de circuit de blocage FM
L 304	FM-Oszillatorspule	339 348 354	C	1		N	0,5	FM-oscillator coil	bobine oscillatrice FM
L 305/306	FM-ZF-Spule 119 AC-750 112 M	339 348 355	G	1		N	0,5	FM-IF coil 119 AC-750 112 M	bobine FM-FI 119 AC-750 112 M
L 307/308	FM-ZF-Spule 119 AC-470 052 N3	339 348 356	G	2		N	0,5	FM-ZF coil 119 AC-470 052 N3	bobine FM-FI 119 AC-470 052 N3
L 309/310	FM-ZF-Spule 119 AC-270 103 L8	339 348 357	G	1		N	0,5	FM-ZF coil 119 AC-270 103 L8	bobine FM-FI 119 AC 270 103 L8
L 311/312	FM-ZF-Spule 119 FC 560 061 N6	339 348 358	G	1		N	0,5	FM-IF coil 119 FC 560 061 N6	bobine FM-FI 119 FC 560 061 N6
L 319/320	AM-Ferritantennenspule	339 348 359	A	1		N	0,5	AM ferrite antenna coil	bobine d'antenne ferrite AM
L 321/322	AM-Oszillatorspule	339 348 360	C	1		N	0,5	AM-oscillator coil	bobine oscillatrice AM
L 323/324	Sperrkreisspule 10 mH	339 348 350	N	1		N	0,5	blocking circuit coil 10 mH	bobine circuit de blocage 10 mH
La 1	Anzeigelämpchen 14 V / 80 mA	339 560 031	D	2	1	N	25	control bulb 14 V / 80 mA	ampoule indicatrice 14 V / 80 mA
LK 1	Löschkopf	339 355 152	H	1		F	10	erasing head	tête d'effacement
LK 1	Löschkopf	339 355 350	H	1	1	N/F	10	erasing head	tête d'effacement
Lt 1	Lautsprecher	339 320 153	K	1	1	F	5	loudspeaker	haut-parleur
M 1	Gleichstrommotor MHI-5R 9B	339 300 152	S	1		F	10	DC motor HMI-5R 9B	moteur à courant continu HMI-5R 9B
M 1	Motor MHT-5Y T9C	339 300 252	P		1	F	10	DC motor MHT-5Y T9C	moteur à courant continu MHT-5Y T9C
Mi 1	Mikrofon WM-068 X	339 383 150	L	1	1	F	2	microphone WM-068 X	microphone WM-068 X
R 1/2/3	Schieberegler 10 KOhm	339 500 153	G	2	1		8	sliding resistor 10 KOhms	résistance à glissière 10 KOhms
R 2/3	Schieberegler 2 x 10 KOhm A2	339 500 152	J		1		8	sliding resistor 2 x 10 KOhms A2	résistance à glissière 2 x 10 KOhms A2
R 120	Widerstand 68 Ohm	339 537 042	P*	1		N	7	resistor 68 Ohms	résistance 68 Ohms
R 137	Widerstand 10 Ohm 1/4 W	339 537 036	N*	1		N	7	resistor 10 Ohms 1/4 W	résistance 10 Ohms 1/4 W
R 138	Widerstand 33 Ohm 1/4 W	339 537 035	N*	1		N	7	resistor 33 Ohms 1/4 W	résistance 33 Ohms 1/4 W
R 139/140	Drahtwiderstand 0,2 Ohm / 0,5 W	339 535 018	R*	2			7	wire resistor 0.2 Ohms / 0.5 W	résistance bobinée 0.2 Ohms / 0.5 W
R 139/141/146/202	Widerstand 27 Ohm 1/8 W	339 537 034	N*		4	N	7	resistor 27 Ohms 1/8 W	résistance 27 Ohms 1/8 W
R 147	Widerstand 6,8 Ohm 1/4 W	339 537 033	N*		1	N	7	resistor 6.8 Ohms 1/4 W	résistance 6,8 Ohms 1/4 W
R 150	Schichtwiderstand 5 Ohm 1/2 W	339 537 046	G	1		N	7	film resistor 5 Ohms 1/2 W	résistance à couche 5 Ohms 1/2 W
R 152	Widerstand 5 Ohm 1/2 W	339 537 038	G		1	N	7	resistor 5 Ohms 1/2 W	résistance à couche 5 Ohms 1/2 W
R 152/154	Einstellregler 100 KOhm	339 505 255	G	2		N	6	variable resistor 100 KOhms	résistance variable 100 KOhms
R 153	Einstellregler 10 KOhm	339 505 251	G		1	N	6	variable resistor 10 KOhms	résistance variable 10 KOhms
R 153	Einstellregler 20 KOhm	339 505 252	G		1	N	6	variable resistor 20 KOhms	résistance variable 20 KOhms
R 154/155/156	Thermistor STD-02 B	339 530 014	P*	2	2	F	5	thermistor STD-02 B	thermistance STD-02 B
R 156	Einstellregler 20 KOhm	339 505 358	G		1	N	6	variable resistor 20 KOhms	résistance variable 20 KOhms
S2/S9	Kontaktfedersatz 346 B	339 405 355		1	1		0,5	set of contacts 346 B	jeu de ressorts de contact 346 B
S 3/4	Kontaktfedersatz	339 408 154	D	1	1		10	set of contacts	jeu de ressorts de contact
S 4/5	Kontaktfedersatz KS 297 W	339 405 252	D	1	1		10	set of contacts KS 297 W	jeu de ressorts de contact KS 297 W
S 7/8	Netzspannungsumschalter	339 410 253	H	1	1		10	voltage selector	sélecteur de tension
S 8	Oszillatorumschalter, vollst.	339 440 357	B	1		N	8	beat switch	commutateur oscillateur, compl.
S 9	Wippschalter	339 440 356	H	1		N	8	seesaw switch	commutateur à bascule
S 10	Wippschalter	339 443 153	H	1		N	8	seesaw switch	commutateur à bascule
S 6	Kontaktfedersatz KS 678	339 405 257	D	1	1	N	10	set of contacts KS 678	jeu de ressorts de contact KS 678
S 101	Schiebeschalter CL 109 B-16	339 400 250	H	1	1		12	sliding switch CL 109 B-16	commutateur curseur CL 109 B-16
S 102	Schiebeschalter SSP-22-122	339 400 359	H	1	1	N	12	sliding switch SSP-22-122	commutateur curseur SSP-22-122
Si 1	Sicherung T 0,16 A	339 570 003	R*	1			15	fuse delay 0.16 A	fusible 0,16 A, lent
Si 2	Sicherung T 0,8 A	339 572 006	U*	1	1		15	fuse delay 0.8 A	fusible 0,8 A, lent
T 101/102	Transistor 2 SC 693 F	339 556 040	G	2	2	F	5	transistor 2 SC 693 F	transistor 2 SC 693 F
T 103	Transistor 2 SC 536 F weiß	339 556 074	B	1	1	F	5	transistor 2 SC 536 F white	transistor 2 SC 536 F blanc
T 104/105/106/107	Transistor 2 SC 536 F	339 556 041	B	4	4	F	5	transistor 2 SC 536 F	transistor 2 SC 536 F
T 108/109	Transistor 2 SB 492 R	339 556 089	B	2	2	N/F	5	transistor 2 SB 492 R	transistor 2 SB 492 R
T 110	Transistor 2 SB 22 B	339 556 090	B	1	1	N/F	5	transistor 2 SB 22 B	transistor 2 SB 22 B
T 301	Transistor 2 SC 1047 C	309 005 945	C	1		F	5	transistor 2 SC 1047 C	transistor 2 SC 1047 C
T 302/303/304/305/306	Transistor 2 SC 839 F	309 005 967	B	5		F	5	transistor 2 SC 839 F	transistor 2 SC 839 F
Tr 1	Eingangstrafo OT-1163	339 315 150	F	1		F	8	input transformer OT-1163	transfo d'entrée OT-1163
Tr 1	Eingangstrafo OT-1550	339 315 350	F	1	1	N/F	8	input transformer OT-1550	transfo d'entrée OT-1550
Tr 2	Ausgangstrafo DT-1193 A	339 315 151	F	1	1	F	8	output transformer DT-1193 A	transfo de sortie DT-1193 A
Tr 3/4	Oszillatorspule 85 kHz	339 345 159	P*	1	1		3	oscillator coil 85 kHz	bobine oscillatrice 85 kHz
Tr 4	Netztrafo PT 1479 A	339 310 353	N	1		N/F	2	mains transformer PT 1479 A	transfo d'alimentation secteur PT 1479 A
Tr 3	Netztrafo PT 1479 B	339 310 354	N		1	N/F	2	mains transformer PT 1479 B	transfo d'alimentation secteur PT 1479 B

A = Austauschteil
 N = Neue Teile
 F = Funktionswichtige Teile

Exchange part
 New parts
 Functional important parts

Pièce d'échange
 Nouvelles pièces
 Pièces essentielles du fonctionnement