

For the benefit and convenience of its customers, Fluke Corporation (Fluke) has reproduced this copy of a manual which is no longer in production. This manual has not been edited or updated since the revision date shown on the *lower left hand corner of the first page*. Fluke will not be liable for any claims, losses or damages of any kind incurred by any user arising from use of this manual.

FLUKE 75  
MULTIMETER

FLUKE 77  
MULTIMETER

OPERATOR'S MANUAL  
MANUEL D'INSTRUCTION  
BEDIENUNGS-HANDBUCH



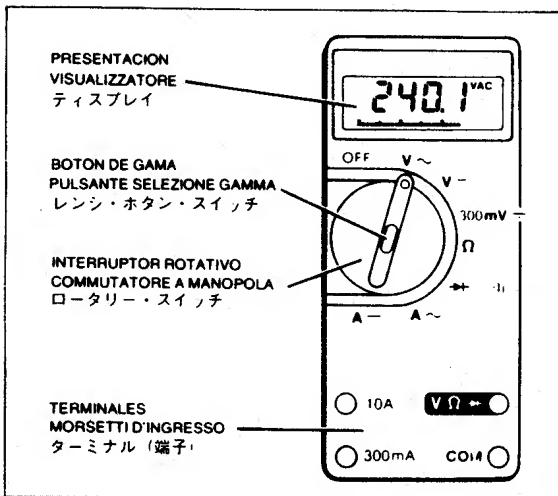

PN 642025  
July 1983  
Rev. 9, 6/90

© 1990 John Fluke Mfg. Co., Inc.  
All rights reserved  
Litho in USA

John Fluke Mfg. Co., Inc.  
P.O. Box C9090  
Everett, Washington 98206 USA

**BEDIENUNGS-HANDBUCH**

SICHERHEITS-INFORMATIONEN .....	4
BESCHREIBUNG	
Anzeigemerkmale .....	10
Analoganzeige .....	12
Tragetasche C70 .....	13
Automatische Bereichswahl .....	14
Manuelle Bereichswahl .....	15
„Touch-Hold“ (Festhalten eines Meßwertes) .....	16
BETRIEB	
Spannungsmessung .....	20
Widerstandsmessung .....	21
Diodenprüfung .....	22
Durchgangsprüfung .....	23
Strommessung .....	24
WARTUNG .....	26
TECHNISCHE DATEN .....	34
KUNDENDIENSTREPARATUR .....	36
KUNDENDIENSTZENTREN .....	38

**MANUEL D'INSTRUCTION**

SÉCURITÉ D'UTILISATION .....	4
DESCRIPTION	
Caractéristiques de l'affichage .....	10
Affichage analogique .....	12
Étui C70 .....	13
Sélection automatique de gamme .....	14
Sélection manuelle de gamme .....	15
« Touch Hold » .....	16
MODE D'EMPLOI	
Mesure de tension .....	20
Mesure de résistance .....	21
Test de diode .....	22
Signal sonore de continuité .....	23
Mesure de courant .....	24
ENTRETIEN PAR L'OPÉRATEUR .....	26
SPÉCIFICATIONS .....	32
RÉPARATIONS EN SERVICE	
APRÈS-VENTE .....	36
CENTRES DE SERVICE	
APRÈS-VENTE .....	38

**OPERATOR'S MANUAL**

SAFETY INFORMATION .....	4
FEATURES	
Display Features .....	10
Analog Display .....	12
C70 Holster .....	13
Autorange .....	14
Range Hold .....	15
Touch Hold .....	16
OPERATION	
Voltage Measurement .....	20
Resistance Measurement .....	21
Diode Test .....	22
Continuity Beeper .....	23
Current Measurement .....	24
OPERATOR MAINTENANCE .....	26
SPECIFICATIONS .....	30
SERVICE CENTER REPAIR .....	36
SERVICE CENTERS .....	38





#### SAFETY INFORMATION

This meter has been designed and tested according to IEC Publication 348, Safety Requirements for Electronic Measuring Apparatus. This manual contains information and warnings which must be followed to ensure safe operation and retain the meter in safe condition.

Do not allow the meter to be used if it is damaged or if its safety is impaired.

#### SAFETY SYMBOLS

-  Indicates the operator must refer to an explanation in this manual.
-  Indicates terminals at which dangerous voltages may exist.



#### SÉCURITÉ D'UTILISATION

Ce multimètre a été conçu et testé conformément à la publication 348 de la CEI intitulée « Safety Requirements for Electronic Measuring Apparatus » (Conditions de sécurité pour appareils de mesure électroniques). Il est essentiel de tenir compte des renseignements et avertissements contenus dans

le présent manuel afin d'assurer et de maintenir la sécurité d'utilisation du multimètre.

**Chaque fois qu'il est à craindre qu'une protection ait été détériorée, il faut mettre l'appareil hors service et empêcher sa mise en service intempestive.**

#### SYMBOLES RELATIFS À LA SÉCURITÉ :

-  Indique que l'utilisateur doit se rapporter à une explication dans le manuel.
-  Signale les bornes sur lesquelles peut exister une tension dangereuse.



#### SICHERHEITS-INFORMATIONEN

Dieses Gerät ist gemäß DIN 57 411 Teil 1/VDE 0411 Teil 1, Schutzmaßnahmen für elektronische Meßgeräte, gebaut und geprüft und hat das Werk in sicherheitstechnisch einwandfreiem Zustand verlassen. Um diesen Zustand zu erhalten und einen gefahrlosen Betrieb sicherzustellen, muß der Anwender die

Hinweise und Warnvermerke beachten, die in dieser Gebrauchsanweisung enthalten sind.

**Wenn anzunehmen ist, daß ein gefahrloser Betrieb nicht mehr möglich ist, so ist das Gerät außer Betrieb zu setzen und gegen unbeabsichtigten Betrieb zu sichern.**

#### SICHERHEITS-SYMBOLE:

-  Bezeichnet, daß der Bediener eine Erklärung in diesem Handbuch nachschlagen muß.
-  Bezeichnet Anschlüsse, an denen gefährliche Spannungen auftreten können.



AC rms	Battery	Diode Test
DC	AC Source	
Fuse	Ground	
Double Insulation (Protection Class II)	Audio	
ALTERNATIF EFFICACE	Pile	Test de diode
CONTINU	Source de courant alternatif	
Fusible	Terre	
Isolement double (Classe de protection II)	Audio	
AC rms (Wechselspannung oder Wechselstrom, Effektivwert)	Batterie	Diodenprüfung
DC (Gleichspannung oder Gleichstrom)	Wechselspannungsquelle	
Sicherung	Masse	
Doppelt Isolierung (Schutzklasse II)	Audio	



**WARNING**  
**TO AVOID ELECTRICAL SHOCK OR DAMAGE TO METER, DO NOT APPLY MORE THAN 1000V DC OR AC BETWEEN ANY TERMINAL AND EARTH GROUND.**

**CAUTION**  
**TO AVOID DAMAGE TO METER, DO NOT EXCEED THE INPUT LIMITS SHOWN AT RIGHT. The A~ and A= input limits are explained further under "Current Measurement".**

**DANGER**  
 POUR EVITER UNE SECOUSSE ELECTRIQUE OU DES DEGATS AU MULTIMETRE, NE PAS APPLIQUER PLUS DE 1000V CONTINU OU ALTERNATIF ENTRE UNE BORNE ET LA TERRE

**ATTENTION**  
 POUR EVITER DES DEGATS AU MULTIMETRE, NE PAS DEPASSER LES LIMITES INDIQUEES A DROITE. Les limites A~ et A= sont expliquées plus loin au paragraphe "Mesure de courant".

**ACHTUNG**  
 UM STROMSCHLAGE ODER EINE BESCHADIGUNG DES MESSGERATES ZU VERMEIDEN, LEGEN SIE NIE MEHR ALS 1000V GLEICH- ODER WECHSELSPANNUNG ZWISCHEN IRGEND EINEM ANSCHLUSS UND GEERDETER MASSE AN

**VORSICHT**  
 UM EINE BESCHADIGUNG DES MESSGERATES ZU VERMEIDEN, UBERSCHREITEN SIE NIE DIE IN DER TABELLE RECHTS ANGEGEBENEN GRENZWERTE. Die Grenzwerte für Gleich- (A=) und Wechselstrom (A~) sind unter "Strommessung" näher erläutert.

FUNCTION FONCTION MESS- FUNKTION	TERMINALS BORNES ANSCHLÜSSE	INPUT LIMITS LIMITES D'ENTRÉE GRENZWERTE
V~ V=	VΩ & COM	1000V= 750V~ rms
300mV= Ω =)))	VΩ & COM	500V= 500V~ rms
A~ A=	300mA & COM 300mA & 10A 10A & COM	630 mA= 630 mA~ rms 630 mA= 630 mA~ rms 10A= 10A~ rms



**WARNING**

**TO AVOID DAMAGE OR INJURY, USE METER ONLY IN CIRCUITS LIMITED BY FUSE OR CIRCUIT BREAKER TO 20A OR 4000 VA. THIS METER IS NOT INTENDED FOR HIGH-ENERGY CIRCUITS.**

This restriction ensures protection against burns in the event voltage is accidentally applied between the 10A and COM terminals. To avoid accidentally applying voltage to the 10A terminal, verify that the red test lead is connected to the V input terminal before making a voltage measurement.

**DANGER**

**POUR EVITER DES BLESSURES OU DES DEGATS, UTILISER LE MULTIMETRE UNIQUEMENT DANS DES CIRCUITS LIMITES PAR FUSIBLE OU COUPE-CIRCUIT A 20A OU 4000VA. CE MULTIMETRE N'EST PAS PREVU POUR LES FORTES CIRCUITS.**

Cette restriction assure la protection contre les brûlures dans le cas où une tension est appliquée accidentellement entre les bornes 10A et COM. Pour éviter de mettre accidentellement la borne 10A sous tension, avant de mesurer un voltage, vérifier que la sonde rouge est bien branchée sur la borne d'entrée V.

**ACHTUNG**

**UM BESCHADIGUNGEN ODER VERLETZUNGEN ZU VERMEIDEN VERWENDEN SIE DAS MESSGERAT NUR IN STROMKREISEN, DIE DURCH EINE SICHERUNG ODER EINEN LEISTUNGSSCHALTER AUF 20A ODER**

**4000VA BEGRENZT SIND DIESES MESSGERAT IST NICHT FÜR INDUSTRIELLE HOCHSPANNUNGS STROMKREISE VORGESEHEN.**

Diese Einschränkung sichert Schutz vor Verbrennungen für den Fall, daß versehentlich zwischen den Anschlüssen 10A und COM Spannung angelegt wird. Um ein unbeabsichtigtes Anlegen von Spannung an den 10A-Anschluß zu vermeiden, vor dem Durchführen einer Spannungsmessung sicherstellen, daß das rote Meßkabel mit dem Anschluß des V-Eingangs verbunden ist.

**WARNING**

**TO AVOID ELECTRICAL SHOCK: • USE CAUTION WHEN WORKING ABOVE 80V DC OR 25V AC RMS. SUCH VOLTAGES POSE A SHOCK HAZARD • ENSURE TEST LEADS ARE IN GOOD CONDITION.**

**CAUTION**

**TO AVOID DAMAGE TO METER: • ABOVE 500V, DISCONNECT TEST LEADS FROM TEST POINTS BEFORE CHANGING FUNCTIONS • CLEAN CASE WITH DAMP CLOTH AND MILD DETERGENT, NOT ABRASIVES OR SOLVENTS.**

**OPERATING HINTS**

• For correct readings in  $\Omega$  and  $\rightarrow \{ \} \}$ , ensure power is off in device being tested • Environments with rf noise or arcing may cause improper display of symbols; to reset meter, momentarily turn rotary switch to OFF.

**DANGER**

POUR EVITER UNE SECOUSSE ELECTRIQUE UTILISER AVEC PRUDENCE AU DELA DE 60V CONTINU OU 25V ALTERNATIF EFFICACE DE TELLES TENSIONS REPRESENTENT UN DANGER DE CHOC ELECTRIQUE • VERIFIER QUE LES SONDES SONT EN BON ETAT.

**ATTENTION**

POUR EVITER DES DEGATS AU MULTIMETRE : AU DELA DE 500V, DEBRANCHER LES SONDES DES POINTS DE TEST AVANT DE CHANGER DE FONCTION • NETTOYER LE BOITIER AVEC UN CHIFFON HUMIDE ET UN DETERGENT DOUX; NE JAMAIS UTILISER DE PRODUITS ABRASIFS OU DE SOLVANTS.

**INDICATIONS SUR LE MODE D'EMPLOI**

• Pour obtenir des mesures correctes en  $\Omega$  et  $\rightarrow \{ \} \}$ , vérifier que l'appareil à tester est éteint. • En environnement de bruits radioélectriques ou à proximité d'arcs électriques, l'affichage des symboles peut être incorrect; pour rétablir un affichage correct, positionner un instant le sélecteur rotatif sur OFF (ARRÊT).

**ACHTUNG — UM STROMSCHLÄGE ZU VERMEIDEN: HANDELN SIE VORSICHTIG, WENN SIE MIT GLEICHSPANNUNGEN ÜBER 80V ODER WECHSELSPANNUNGEN ÜBER 25V EFFEKTIV ARBEITEN. SOLCHE SPANNUNGEN KÖNNEN STROMSCHLÄGE VERURSACHEN • VERSICHERN SIE SICH, DASS SICH DIE MESSKABEL IN GUTEM ZUSTAND BEFINDEN.**

**VORSICHT — UM EINE BESCHÄDIGUNG DES MESSGERÄTES ZU VERMEIDEN: TRENNEN SIE BEI SPANNUNGEN ÜBER 500V DIE MESSKABEL VON DEN MESSPUNKTEN, BEVOR SIE DIE MESSFUNKTION UMSCHALTEN • SÄUBERN SIE DAS GEHÄUSE MIT EINEM FEUCHTEN TUCH UND EINEM MILDEN REINIGUNGSMITTEL, VERWENDEN SIE KEINE SCHEUER- ODER LÖSUNGSMITTEL.**

**BEDIENUNGSHINWEISE • Um in den Funktionen  $\Omega$  und  $\rightarrow \{ \} \}$  fehlerfreie Messungen zu erzielen, überprüfen Sie, daß das zu messende Bauteil nicht unter Spannung steht • Funken- oder Hochfrequenzstörungen können falsche Symbolanzeigen verursachen; um das Meßgerät rückzusetzen, drehen Sie den Drehschalter kurzzeitig in die Position OFF (AUS).**





---

**Statement of Calibration Practice**

Your meter has been calibrated using standards traceable to the National Bureau of Standards in accordance with MIL-STD-45662.

For a nominal fee, a serialized and dated Certificate of Calibration for an individual instrument can be obtained from any Fluke Service Center.

---

---

---



#### POWER-UP SELF-TEST

When the meter is turned on, all display segments appear while the instrument performs a brief self-test. At the end of the test, the meter chirps once and begins taking readings.

#### AUTO-TEST À LA MISE EN MARCHÉ

Quand on met en marche le multimètre, tous les segments d'affichage apparaissent pendant que l'appareil procède à un bref auto-test. A la fin du test l'appareil émet un déclic et commence à effectuer des mesures.

#### SELBSTTEST BEIM EINSCHALTEN

Wenn das Meßgerät eingeschaltet wird, erscheinen alle Anzeigeelemente, während das Gerät einen kurzen Selbsttest durchführt. Mit Beendigung des Testes klickt das Meßgerät einmal und beginnt mit der Anzeige von Meßwerten.

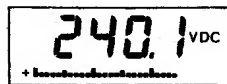

#### READINGS

The digital display is updated 2½ times per second. The analog display gives a graphic indication of the input level; it is updated 25 times per second, and has separate polarity indicators.

#### MESURES

L'affichage numérique est rafraîchi deux fois et demi par seconde. L'affichage analogique donne une indication graphique du niveau d'entrée, il est rafraîchi 25 fois par seconde et a des indicateurs de polarité séparés.

#### ANZEIGE

Die Digitalanzeige wird 2½ mal pro Sekunde aktualisiert. Die Analoganzeige ermöglicht eine schnelle Ableseung des Meßpegels; sie wird 25 mal pro Sekunde aktualisiert und hat eine eigene Polaritätsanzeige.

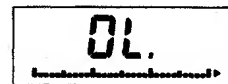

#### OVERLOAD INDICATION

These symbols indicate the input is too large to display. (The location of the decimal point depends on the measurement range.) Select the next higher range.

#### INDICATEUR DE SURCHARGE

Ces symboles signifient que le niveau d'entrée est trop grand pour pouvoir être affiché. (La position du point décimal dépend de la gamme de mesure.) Sélectionner la gamme immédiatement supérieure.

#### ÜBERLAST-ANZEIGE

Diese Zeichen zeigen an, daß die anliegende Meßgröße den Meßbereich überschreitet. (Die Position des Dezimalpunktes hängt vom Meßbereich ab.) Den nächsthöheren Bereich wählen.





#### ANALOG DISPLAY

The analog display is especially helpful for peaking and nulling and for observing rapidly changing inputs. The bar indicates the magnitude of the input compared to the full scale value of the measurement range in use. (See right.) In  $V^{\pm}$ ,  $300mV^{\pm}$ , and  $A^{\pm}$ , a + or - indicates the polarity of the input. (Near zero,

the + and - blink evenly.) In all other functions, the + disappears, but the - still appears near zero.

#### AFFICHAGE ANALOGIQUE

L'affichage analogique est particulièrement utile pour régler le niveau d'entrée ou pour observer des entrées qui varient rapidement. Le repère indique l'amplitude de l'entrée par rapport à la pleine échelle de la gamme de mesure utilisée (voir à droite). En mode  $V^{\pm}$ ,  $300mV^{\pm}$ , et  $A^{\pm}$ , un + ou - indique la polarité du

signal d'entrée. (Près du zéro, le + et le - clignotent alternativement) Dans tous les autres modes, le + disparaît mais le - persiste au voisinage de zéro.

#### ANALOGANZEIGE

Die Analoganzeige ist besonders nützlich für das Einstellen von Spitzen- oder Nullwerten und für das Beobachten sich rasch ändernder Meßgrößen. Die Länge des Balkens zeigt die Größe des Meßwerts im Vergleich zum Endwert des verwendeten Meßbereichs an (siehe Abbildung rechts). In den Meßfunktionen  $V^{\pm}$ ,  $300mV^{\pm}$

und  $A^{\pm}$  zeigt ein + oder - die Polarität der Meßgröße an. (In der Umgebung des Nullpunkts blinken die Zeichen + und - gleichmäßig.) In allen anderen Meßfunktionen tritt das - nicht auf, das - erscheint jedoch ebenfalls in der Umgebung des Nullpunkts.

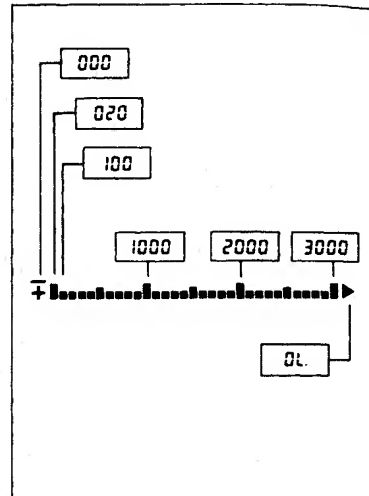

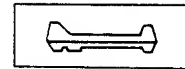
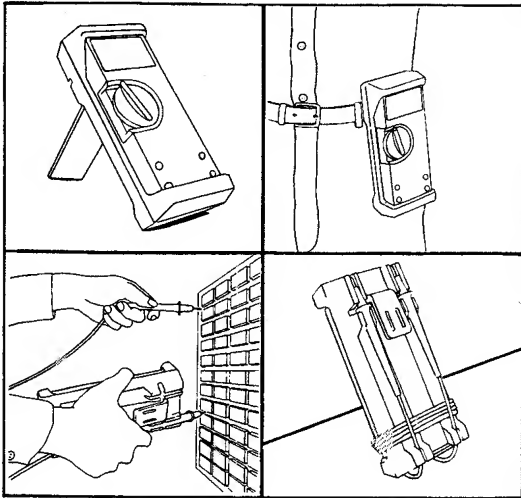

#### **C70 HOLSTER**

The C70 Holster is included with the Fluke 77 and is available as an accessory for the Fluke 75. Some applications are illustrated here.

#### **ETUI C70**

L'étui C70 est fourni avec le multimètre Fluke 77 et est un accessoire disponible pour le Fluke 75. Quelques utilisations sont représentées ici.

#### **TRAGETASCHE C70**

Die Tragetasche C70 ist im Fluke 77 inbegriffen und für das Fluke 75 als Zubehör erhältlich. Einige Anwendungen sind hier dargestellt.



#### AUTORANGE

The meter powers up in autorange. In autorange, the meter automatically selects the measurement range that gives the best resolution. The display indicates 0L while the meter goes to a higher range, and blanks while the meter goes to a lower range. The range can be interpreted from the display as shown in the table

at right. (In this table, d = digit and g = 1, 2, or 3 only.)

#### SELECTION AUTOMATIQUE DE GAMME

A la mise en marche le multimètre est en mode de sélection automatique de gamme. Dans ce mode, le multimètre sélectionne automatiquement la gamme de mesure qui donne la meilleure résolution. L'affichage indique 0L pendant que le multimètre commute sur une gamme supérieure et disparaît alors qu'il passe

sur une gamme inférieure. La gamme peut être identifiée d'après l'affichage à l'aide de la table de droite. (Dans cette table, d = chiffre et g = 1, 2 ou 3 seulement.)

#### AUTOMATISCHE BEREICHSWAHL

Nach dem Einschalten nimmt das Meßgerät die Bereichswahl automatisch vor. Bei automatischer Bereichswahl wählt das Meßgerät automatisch den Meßbereich, der die beste Auflösung ermöglicht. Die Anzeige zeigt 0L an, während das Meßgerät einen höheren Bereich wählt, und sie wird abgeschaltet, wäh-

rend es einen niedrigen Bereich wählt. Der Meßbereich kann aus der Anzeige abgeleitet werden, wie in der Tabelle rechts gezeigt. (In dieser Tabelle ist d = Ziffer und g = 1, 2 oder 3, ausschließl.)

FUNCTION FONCTION MESS- FUNKTION	RANGE GAMME MESS- BEREICH	DISPLAY AFFICHAGE ANZEIGE
V ~ V =	3.2V 32V 320V 1000V	g.ddd VAC/VDC gd.dd VAC/VDC gdd.d VAC/VDC gddd VAC/VDC
300mV =	320 mV	gdd.d
$\Omega$	320 $\Omega$ 3200 $\Omega$ 32 k $\Omega$ 320 k $\Omega$ 3.2 M $\Omega$ 32 M $\Omega$	gdd.d $\Omega$ gddd $\Omega$ gd.dd k $\Omega$ gdd.d k $\Omega$ g.ddd M $\Omega$ gd.dd M $\Omega$
$\rightarrow$ -	2V	g ddd
A ~ A =	32 mA 320 mA 10A	gd.dd AC/DC gdd.d AC/DC gd.dd AC/DC

**RANGE HOLD**

Range Hold lets you select a fixed measurement range. The display will indicate OL if a measurement is too large to display in the selected range. If the display indicates OL, select the next higher range.

**TO ENABLE RANGE HOLD:**

1. Turn rotary switch to any function except 300mV $\overline{=}$  or  $\overline{+}$   $\overline{|||}$  , and press range button. Meter will display  $\odot$ . 2. Press range button again to change range. Meter will chirp once for each change.

**TO RETURN TO AUTORANGE:**

Press range button for 1 second. Meter will chirp once and return to autorange.

**SELECTION MANUELLE DE GAMME**

Manuelle Bereichswahl ermöglicht es Ihnen, einen festen Meßbereich zu wählen. Die Anzeige zeigt OL an, falls ein Meßwert zu groß ist, um im gewählten Bereich angezeigt zu werden. Wenn die Anzeige OL anzeigt, den nächsthöheren Bereich wählen.

**POUR UTILISER LA SÉLECTION MANUELLE DE GAMME**

1. Tourner le sélecteur rotatif sur n'importe quelle fonction sauf 300mV $\overline{=}$  ou  $\overline{+}$   $\overline{|||}$  , et appuyer sur le bouton de gamme. Le multimètre affichera  $\odot$ . 2. Appuyer à nouveau sur le bouton pour changer la gamme. Le multimètre émet un déclic à chaque changement.

**POUR REPASSER EN SÉLECTION AUTOMATIQUE DE GAMME**

Appuyer sur le bouton de gamme pendant 1 seconde. Le multimètre émettra un déclic et repassera en mode de sélection automatique de gamme.

**MANUELLE BEREICHSWAHL**

La sélection manuelle de gamme vous permet de choisir une gamme fixe de mesure. L'affichage indique OL si la mesure est trop grande pour pouvoir être affichée avec la gamme choisie. Si l'affichage indique OL, sélectionner la gamme immédiatement supérieure.

**MANUELLES EINSTELLEN DER BEREICHE**

1. Wählen Sie mit dem Drehschalter die gewünschte Meßfunktion, außer 300mV $\overline{=}$  oder  $\overline{+}$   $\overline{|||}$  , und drücken Sie den Bereichsknopf. Das Meßgerät zeigt nun  $\odot$  an. 2. Drücken Sie den Bereichsknopf erneut, um den Bereich zu wechseln. Das Meßgerät klickt einmal für jeden Bereichswechsel.

**RÜCKKEHR ZU AUTOMATISCHER BEREICHSWAHL:**

Drücken Sie den Bereichsknopf eine Sekunde lang. Das Meßgerät klickt einmal und kehrt zu automatischer Bereichswahl zurück.



#### **TOUCH HOLD**

(Fluke 77 only) In Touch Hold, the meter "captures" a reading when the test leads touch a circuit or when the range button is pressed. This lets you lift the test leads before reading the display.

#### **TO ACTIVATE TOUCH HOLD:**

1. Turn rotary switch to OFF. 2. While pressing range button, turn rotary switch to any function. 3. When display segments appear clearly, release range button. **TO DEACTIVATE:** Turn rotary switch to OFF.

#### **TO USE TOUCH HOLD:**

1. Touch test leads to test points. Meter will take reading and beep. 2. Disconnect test leads from test points. Meter will hold reading in display. 3. Read display.

#### **« TOUCH HOLD » (MESURE/MÉMORISÉ)**

(Fluke 77 seulement) En « Touch Hold », le multimètre « saisit » une mesure lorsque les sondes touchent un circuit ou que l'on appuie sur le bouton de gamme. Ceci vous permet de retirer les sondes avant de lire l'affichage.

#### **POUR ACTIVER LA FONCTION « TOUCH HOLD »**

1. Tourner le sélecteur rotatif sur OFF (ARRÊT). 2. Tout en appuyant sur le bouton de gamme, tourner le sélecteur rotatif sur n'importe quelle fonction. 3. Quand les segments d'affichage apparaissent clairement, relâcher le bouton de gamme. **POUR DESACTIVER :** Tourner le sélecteur rotatif sur OFF (ARRÊT).

#### **POUR UTILISER LE « TOUCH HOLD »**

1. Mettre les sondes en contact avec les points de test. Le multimètre prendra la mesure, émettra un signal sonore, et maintiendra l'affichage de la mesure. 2. Débrancher les sondes des points de test. 3. Lire l'affichage.

**„TOUCH HOLD“ (FESTHALTEN EINES MESSWERTES):** (Nur für Fluke 77) Bei „Touch Hold“-Betrieb nimmt das Meßgerät eine Messung vor und hält den Meßwert fest, wenn die Meßkabel einen Schaltkreis berühren oder der Bereichsknopf gedrückt wird. Dies ermöglicht es Ihnen, die Meßkabel abzunehmen, bevor Sie die Anzeige ablesen

#### **DAS EINSCHALTEN VON „TOUCH HOLD“:**

1. Drehen Sie den Drehschalter in die Stellung OFF (AUS). 2. Während Sie den Bereichsknopf drücken, drehen Sie den Bereichsschalter auf irgendeine Meßfunktion. 3. Wenn die Anzeigesegmente deutlich zu sehen sind, lassen Sie den Bereichsknopf los. **AUS-SCHALTEN:** Drehen Sie den Drehschalter in die Stellung OFF (AUS).

#### **DIE VERWENDUNG VON „TOUCH HOLD“:**

1. Berühren Sie mit den Meßkabeln die Meßpunkte. Das Meßgerät nimmt eine Messung vor, gibt ein akustisches Signal und hält den Meßwert in der Anzeige fest. 2. Nehmen Sie die Meßkabel von den Meßpunkten ab. 3. Lesen Sie die Anzeige ab.



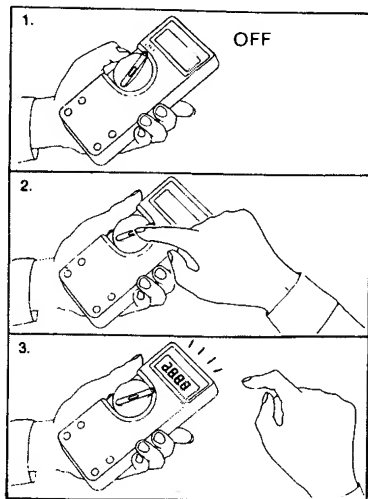

#### FURTHER UNDERSTANDING:

The meter will capture a reading if the input is constant for ½ second and differs from the previous reading by at least 1 segment of the analog display. However, it will not capture a reading if the input is overrange or near zero volts or amps. In some functions, therefore, the meter may not display a

reading upon power-up. Pressing the range button will force a reading. Touch Hold is always in autorange, so the meter will up-range if necessary.

#### PRÉCISIONS COMPLÉMENTAIRES

Le multimètre saisira la mesure si l'entrée est constante pendant ½ seconde et diffère de la mesure précédente de plus de 1 segment de l'affichage analogique. Cependant il n'effectuera pas de mesure si l'entrée est trop grande ou est voisine de zéro volt ou ampère. Par conséquent, pour quelques fonctions le multimètre pourrait

ne pas afficher de mesure à la mise en marche. Dans ce cas, appuyer sur le bouton de gamme pour provoquer un affichage. «Touch Hold» est toujours en mode sélection automatique de gamme.

#### WEITERE ERLÄUTERUNGEN:

Das Meßgerät nimmt eine Messung vor, wenn die Meßgröße ½ Sekunde lang konstant ist und mindestens um ein Segment der Analoganzeige vom vorhergehenden Meßwert abweicht. Es nimmt jedoch keine Messung vor, falls die Meßgröße den Meßbereich überschreitet oder ungefähr null Volt oder Ampere ist. In eini-

gen Meßfunktionen kann es daher vorkommen, daß das Meßgerät nach dem Einschalten keinen Meßwert anzeigt. In diesem Fall den Bereichsknopf drücken, um eine Messung zu erzwingen. „Touch Hold“-Betrieb wird immer mit automatischer Bereichswahl durchgeführt.



Open test leads in noisy environments may pick up stray signals. It is therefore possible for an unwanted update (signaled by an extra beep) to occur. An unwanted update is most likely to occur in one of the following situations: 1. When test leads are exposed to large RF or other AC fields. 2. When one test lead

is connected to a voltage source, and the other test lead body is held by the operator. 3. When the high side (red) metal probe tip is touched by the operator. 4. When used in high voltage environments where dielectric energy, stored in materials and on operators hands, is released slowly into open leads

just after making a Touch-Hold measurement above a few hundred volts.

Des sondes en circuit ouvert dans un environnement d'interférences peuvent capter des signaux vagues. Il est donc possible qu'un affichage rafraîchi indésirable se produise (révélé par un signal sonore supplémentaire). Un affichage rafraîchi indésirable a le plus de chance de se produire dans une des condi-

tions suivantes: (1) Lorsque les sondes sont exposées à de forts champs H.F. ou à autres champs à courant alternatif. (2) Lorsque l'une des sondes est branchée sur une source de voltage et le corps de l'autre est tenu par l'opérateur. (3) Lorsque l'extrémité métallique de la sonde côté tension (rouge) est touchée

par l'opérateur. (4) Lorsque utilisé dans un environnement de haute tension ou de l'énergie diélectrique, conservée dans des matériaux ou sur les mains de l'opérateur, se décharge lentement dans les sondes en circuit ouvert juste après une prise de mesure « Touch Hold » dépassant quelques centaines de volts.

Offene Meßkabel können in störungsreichen Umgebungen Streusignale auffangen. Es ist deshalb möglich, daß ein unerwünschtes Aktualisieren des Meßwerts (durch ein zusätzliches akustisches Signal angekündigt) auftritt. Ein unerwünschtes Aktualisieren tritt am wahrscheinlichsten in einer der folgenden

Situationen auf: (1) Wenn die Meßkabel starken HF- oder anderen Wechselspannungs-Feldern ausgesetzt sind. (2) Wenn ein Meßkabel mit einer Spannungsquelle verbunden ist, und das andere Meßkabel vom Bediener gehalten wird. (3) Wenn die „heiße“ (rote) Metallprüfspitze vom Bediener berührt wird.

(4) Wenn das Gerät in Hochspannungsumgebungen verwendet wird, in denen in Materialien oder auf den Händen des Bedieners gespeicherte dielektrische Energie unmittelbar nach einer „Touch Hold“-Messung über einigen hundert Volt langsam in offene Kabel abgegeben wird.



To reduce the likelihood of a spurious reading, the following precautions are recommended: 1. Connect the COM lead (black) firmly to circuit ground, or earth, before using Touch-Hold. If both probes are hand-held, and circuit ground is unknown or unavailable, try to touch both probes to

the measured circuit simultaneously. 2. Minimize hand contact with test probes; a good technique is to hold the probes with fingertips only. 3. Short the probe leads together as soon as possible after a Touch-Hold reading has been acquired. 4. Use shielded test leads or a coaxial cable adapter. 5. For

high voltage measurements, separate test leads from each other (do not twist together).

Pour réduire les chances d'affichage incorrect, les précautions suivantes sont recommandées: (1) Avant de se servir du « Touch Hold », brancher fermement le conducteur COM (noir) à la masse du circuit ou à la terre. Si les deux sondes sont tenues à la main et la masse du circuit est inconnu ou indisponible, essayer

de mettre les deux sondes en contact avec le circuit à mesurer en même temps. (2) Éviter au maximum de mettre les sondes en contact avec les mains; une bonne technique consiste à tenir les sondes seulement avec le bout des doigts. (3) Court-circuiter les sondes dès que possible après prise de lecture

« Touch Hold ». (4) Se servir de sondes protégées ou d'un adaptateur de câble coaxial. (5) Pour les mesures de haute tension, bien séparer les sondes l'une de l'autre (ne pas les entortiller).

Um die Wahrscheinlichkeit einer unerwünschten Messung zu verringern, werden die folgenden Vorsichtsmaßnahmen empfohlen: (1) Das COM-Kabel (schwarz) vor der Verwendung von „Touch Hold“ fest mit der Schaltkreismasse, oder Erde, verbinden. Wenn beide Spitzen in der Hand gehalten werden,

und die Schaltkreismasse unbekannt oder unerreichbar ist, mit beiden Spitzen möglichst gleichzeitig den zu messenden Schaltkreis berühren. (2) Handkontakt mit den Prüfspitzen gering halten; eine gute Technik ist, die Spitzen nur mit den Fingerspitzen zu halten. (3) Die Prüfkabel sobald wie möglich nach

dem Durchführen einer „Touch Hold“-Messung gegeneinander kurzschließen. (4) Abgeschirmte Meßkabel oder einen Koaxialkabel-Adapter verwenden. (5) Bei Hochspannungsmessungen Meßkabel voneinander getrennt halten (nicht miteinander verdrehen)

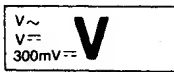

Refer to the warnings and cautions on pages 6 and 8.

**VOLTAGE MEASUREMENT**

Select the VAC or VDC function (V~ or V=) and connect the test leads as shown. Select the 300mV= function for best resolution below 320 mV dc. In the 300mV= function, readings are displayed in mV, and the VDC symbol blanks.

**MESURE DE TENSION**

Sélectionner la fonction VAC (V~) ou VDC (V=) et brancher les sondes comme indiqué. Choisir la fonction 300mV= pour obtenir une meilleure résolution en dessous de 320mV continu. En fonction 300mV=, les mesures sont affichées en mV, et le symbol « VDC » disparaît.

**SPANNUNGSMESSUNG**

Wählen Sie die Meßfunktion VAC (~) oder VDC (=) und schließen Sie die Meßkabel wie gezeigt an. Wählen Sie die Meßfunktion 300mV= für die beste Auflösung von Meßwerten unter 320mV Gleichspannung. In der Meßfunktion 300mV= werden die Meßwerte in Millivolt (mV) angezeigt, das Zeichen „VDC“ ist abgeschaltet.

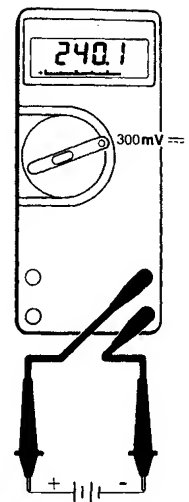
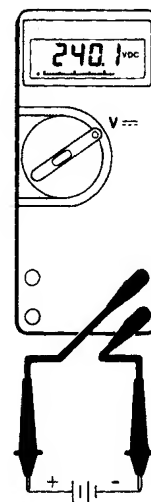
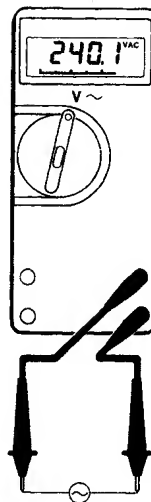

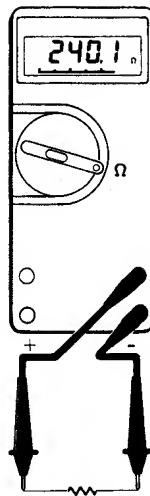

Refer to the warning and caution on page 6.



#### RESISTANCE MEASUREMENT

Connect the test leads as shown. Units are indicated by  $\Omega$ ,  $k\Omega$ , or  $M\Omega$  in the display. For correct readings, ensure that the device being tested contains no voltage. (Negative readings may result if voltage is present.)

#### MESURE DE RÉSISTANCE

Brancher les sondes comme indiqué. Les unités sont indiquées sur l'affichage par  $\Omega$ ,  $k\Omega$  ou  $M\Omega$ . Pour obtenir des mesures correctes, vérifier que l'appareil testé n'est pas sous tension. (On peut obtenir des mesures négatives si une tension est présente.)

#### WIDERSTANDSMESSUNG

Schließen Sie die Meßkabel wie gezeigt an. Die Einheiten werden in der Anzeige durch die Zeichen  $\Omega$ ,  $k\Omega$  oder  $M\Omega$  angezeigt. Um fehlerfreie Messungen zu erzielen, überzeugen Sie sich, daß das zu messende Bauelement nicht unter Spannung steht. (Eine am gemessenen Bauelement anliegende Spannung kann negative Meßwerte zur Folge haben.)

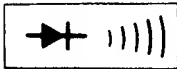

#### DIODE TEST

*Forward bias:* The meter displays the forward voltage drop ( $V_F$ ) in volts up to 2V, and beeps briefly for one diode drop ( $V_F < 0.7V$ ).  
*Reverse bias or open circuit:* The meter displays 0L. *Short circuit:* The meter emits a continuous tone.

#### TEST DE DIODE

*Polarisation en sens direct :* le multimètre affiche la chute de tension directe ( $V_F$ ) en volt jusqu'à 2V et émet un bref signal sonore pour une chute de tension de diode ( $V_F < 0.7V$ ). *Polarisation en sens inverse ou circuit ouvert :* Le multimètre affiche 0L. *Court-circuit :* Le multimètre émet un signal sonore continu.

#### DIODENPRÜFUNG

*Durchlaßrichtung:* Das Meßgerät zeigt die Durchlaßspannung ( $V_F$ ) in Volt bis zu einem Maximalwert von 2V an und gibt ein kurzes akustisches Signal bei einer Dioden-Durchlaßspannung ( $V_F < 0,7V$ ).  
*Sperrichtung oder Unterbrechung:* Das Meßgerät zeigt 0L an.  
*Kurzschluß:* Das Meßgerät gibt einen Dauerton ab.

22

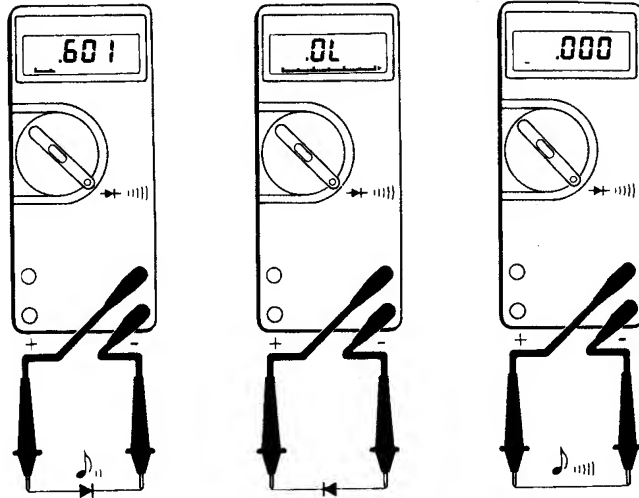

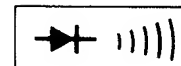
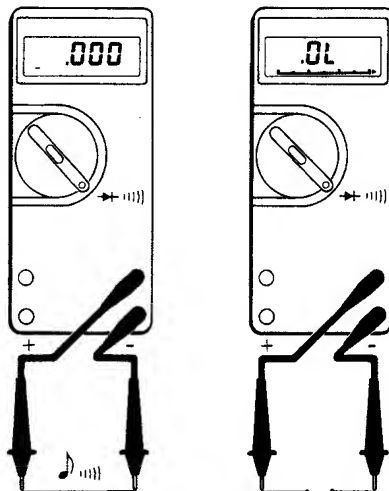

#### CONTINUITY BEEPER

A continuous tone sounds if the resistance between the terminals is less than approximately  $150\Omega$  (100 counts in display). The display indicates the approximate test voltage across the terminals. (In Touch Hold, continuity causes 2 beeps.)

#### SIGNAL SONORE DE CONTINUITÉ

Un signal sonore continu est émis si la résistance entre les bornes tombe en dessous de  $150\Omega$  (100 unités dans l'affichage). L'affichage indique la tension de test entre les bornes. (En « Touch Hold », la continuité provoque l'émission de 2 signaux sonores.)

#### DURCHGANGSPRÜFUNG

Ein Dauerton ertönt, wenn der Widerstand zwischen den Anschlüssen geringer als ungefähr  $150\Omega$  ist (100 Zähleinheiten in der Anzeige). Die Anzeige zeigt die Prüfspannung zwischen den Anschlüssen an. (Bei „Touch Hold“-Betrieb ertönen bei Durchgang zwei akustische Signale.)

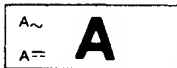

Refer to the warning on page 7.

#### CURRENT MEASUREMENT

Select the ac or dc function (A~ or A=). For measurements up to 320 mA, connect the test leads to the 300mA and COM terminals, or alternatively, to the 300mA and 10A terminals (not illustrated).

The 10A terminal is protected by a 15A fuse. The 300mA terminal is protected by a 630 mA fuse in series with a fusible resistor. If a fuse blows, the meter will display approximately zero. A fuse test is shown in "Operator Maintenance."

For measurements up to 10A, use the 10A and COM terminals. The 10A and COM terminals may also be used for measurements between 10A and 20A for up to 30 seconds.

#### MESURE DE COURANT

Choisir la fonction A~ ou A=. Pour des mesures allant jusqu'à 320 mA, brancher les sondes aux bornes 300mA et COM, ou bien, aux bornes 300mA et 10A (pas d'illustration).

Le terminal 10A est protégé par un fusible de 15A. Le terminal 300A est protégé par un fusible de 630mA en série avec une résistance-fusible. Si un fusible saute, le multimètre indique à peu près zéro. Un test de fusible est expliqué au chapitre « Entretien par l'opérateur ».

Pour des mesures jusqu'à 10 ampères, utiliser les bornes 10A et COM. Les bornes 10A et COM peuvent être également utilisées pour des mesures entre 10A et 20A pendant 30 secondes au plus.

#### STROMMESSUNG

Wählen Sie die Meßfunktion für A= oder A~. Für Messungen bis zu 320mA verbinden Sie die Meßkabel mit den Anschlüssen 300mA und COM, oder wahlweise mit den Anschlüssen 300mA und 10A (nicht in der Abbildung gezeigt).

Der Anschlußblock 10A wird von einer 15A-Sicherung geschützt. Der Anschlußblock 300mA wird von einer 630mA-Sicherung geschützt in Serie mit einem Widerstand. Wenn eine Sicherung durchgebrannt ist, zeigt das Meßgerät ungefähr null an. Eine Prüfung der Sicherungen wird unter „Wartung“ erläutert.

Für Messungen bis zu 10A verwenden Sie die Anschlüsse 10A und COM. Die Anschlüsse 10A und COM können auch für Messungen zwischen 10A und 20A bis zu einer Dauer von 30 Sekunden verwendet werden.



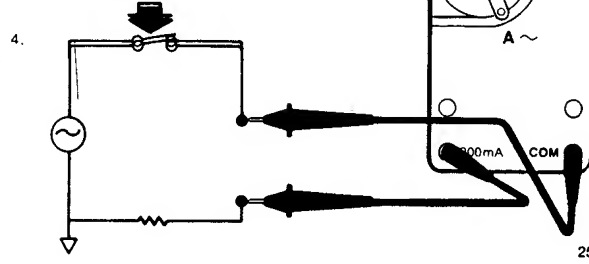
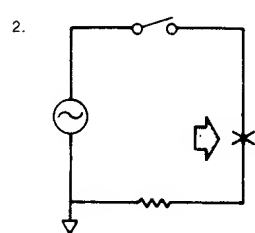
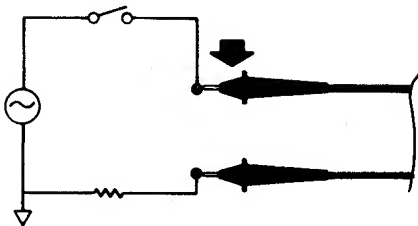
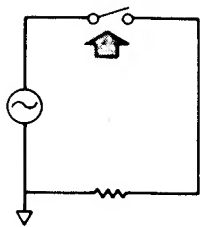

Refer to the warning on page 7.

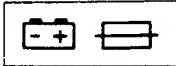

---

**OPERATOR MAINTENANCE**

- A. Internal Fuse Test
- B. Battery/Fuse Replacement
- C. Calibration Procedure
- D. Replacement Parts

**WARNING**

**TO AVOID ELECTRICAL SHOCK, REMOVE TEST LEADS BEFORE OPENING CASE, AND CLOSE CASE BEFORE OPERATING METER. TO PREVENT FIRE, INSTALL FUSES WITH RATING SHOWN ON BACK OF METER.**

**CAUTION**

**TO AVOID DAMAGING COMPONENTS, LIFT END OF BATTERY UPWARD AS SHOWN; DO NOT PULL BATTERY STRAIGHT OUT. TO AVOID CONTAMINATION OR STATIC DAMAGE, DO NOT TOUCH ROTARY SWITCH OR CIRCUIT BOARD.**

---

**ENTRETIEN PAR L'OPÉRATEUR**

- A. Test des fusibles internes
- B. Remplacement de la pile ou des fusibles
- C. Procédure d'étalonnage
- D. Pièces de rechange

**DANGER —** AFIN D'ÉVITER DES SECOUSSES ÉLECTRIQUES, DÉBRANCHER LES SONDÉS AVANT D'OUVRIR LE BOÎTIER, ET REFERMER LE BOÎTIER AVANT D'UTILISER LE MULTIMÈTRE. AFIN D'ÉVITER DES RISQUES D'INCENDIE, N'UTILISER QUE DES FUSIBLES DONT LE CALIBRE AMP/VOLT EST INDIQUÉ AU DOS DU MULTIMÈTRE.

**ATTENTION —** AFIN D'ÉVITER D'ENDOMMAGER DES COMPOSANTS, SOULEVER L'EXTREMITÉ DE LA PILE COMME INDIQUÉ; NE PAS TIRER DIRECTEMENT LA PILE VERS L'EXTÉRIEUR. POUR ÉVITER UN ENCRASSEMENT OU DES DÉGÂTS DUS À L'ÉLECTRICITÉ STATIQUE, NE PAS TOUCHER LE SELECTEUR ROTATIF OU LE CIRCUIT IMPRIME

---

**WARTUNG**

- A. Prüfung der eingebauten Sicherungen
- B. Ersetzen der Batterie oder der Sicherungen
- C. Kalibriervorgang
- D. Ersatzteile

**ACHTUNG —** ENTFERNEN SIE DIE MESSKABEL, BEVOR SIE DAS GEHÄUSE ÖFFNEN, UM STROMSCHLÄGE ZU VERMEIDEN. UND SCHLIESSEN SIE DAS GEHÄUSE, BEVOR SIE DAS MESSGERÄT IN BETRIEB NEHMEN, UM BRANDE ZU VERHINDERN. INSTALLIEREN SIE BITTE NUR SICHERUNGEN MIT DEN AUF DER RÜCKSEITE DES GERÄTES ANGEgebenEN STROM- UND SPANNUNGSWERTEN

**VORSICHT —** HEBEN SIE DAS ENDE DER BATTERIE BITTE WIE IN DER ABBILDUNG GEZEIGT AN, UM EINE BESCHÄDIGUNG VON BAUELEMENTEN ZU VERMEIDEN. ZIEHEN SIE DIE BATTERIE NICHT GERADE HERAUS, UM EINE VERUNREINIGUNG ODER EINE BESCHÄDIGUNG DURCH STATISCHE LADUNG ZU VERMEIDEN. BERÜHREN SIE DEN DREHSCHALTER ODER DIE LEITERPLATTE BITTE NICHT.

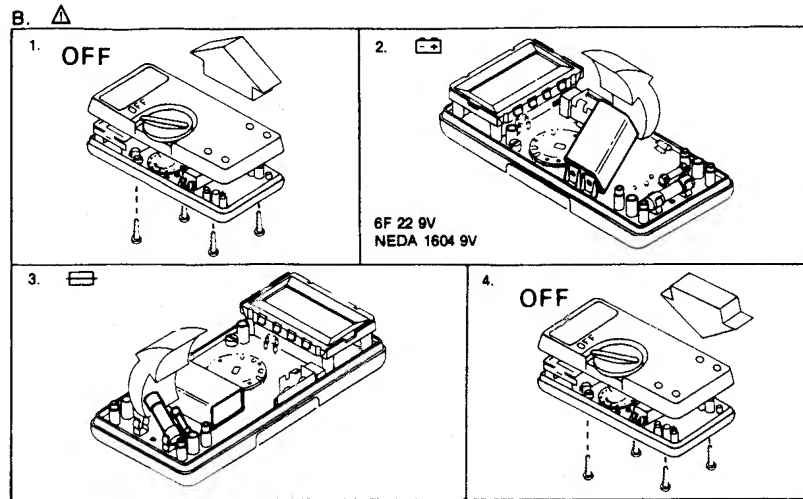
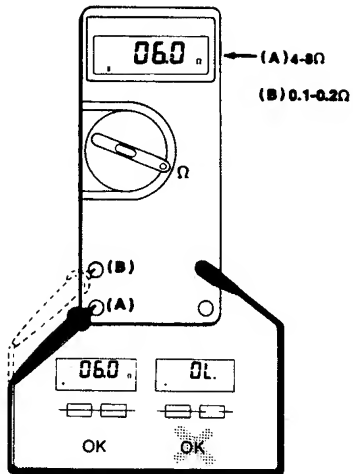

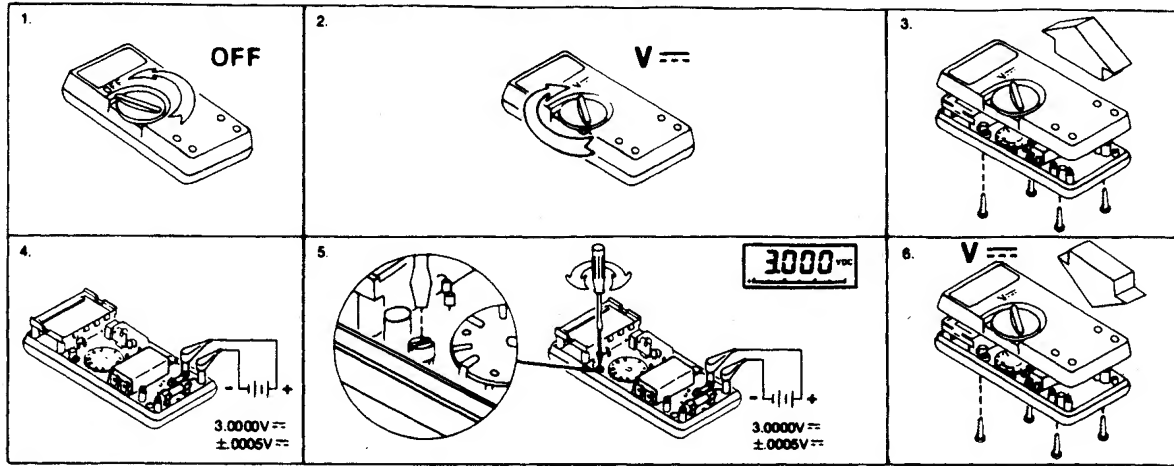

C. **⚠ CALIBRATION TO BE PERFORMED BY A QUALIFIED TECHNICIAN ONLY.**

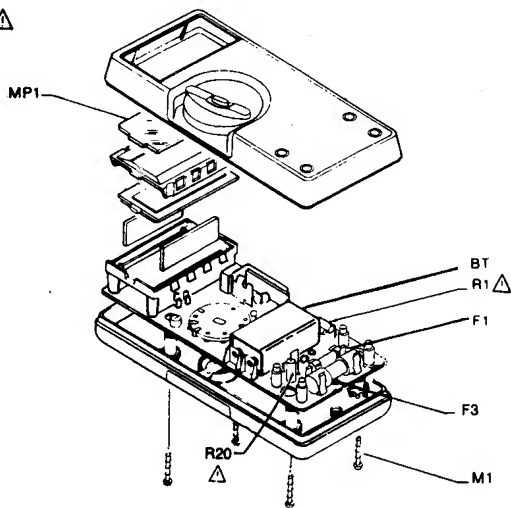

D. 



ITEM	DESCRIPTION	FLUKE PART NO.	QTY.
BT	BATTERY, NEDA 1604 9V or 6F 22 9V	696534	1
F1	FUSE 630 mA (BUSSMAN, GDA 630A)	740670	1
F3	FUSE FAST, 15A, 600VRMS (0.406X1.500)	820829	1
M1	SCREW, CASE BOTTOM	733410	4
MP1	LCD WINDOW, FLUKE 75	642108	1
MP1	LCD WINDOW, FLUKE 77	661314	1
	TEST LEADS, ONE SET	642033	1
	C70 HOLSTER (FLUKE 77 ONLY)	708263	1
	OPERATOR'S MANUAL	642025	1
R1	SERVICE MANUAL	731034	—
	RESISTOR, FUSIBLE, 1k, 2W	474080	1
R20	RESISTOR, FUSIBLE, .36, 2W	740662	1
<p> <b>CAUTION! R1 AND R20 ARE FUSIBLE.</b> USE EXACT FLUKE REPLACEMENT ONLY.</p> <p>  When servicing, use only specified replacement parts.</p>			
<p>Refer to the 70 Series Service Manual (P/N 731034) for parts and service information. To order replacement parts call: 1-800-526-4731.</p>			

**SPECIFICATIONS**

<b>Operating Temperature</b>	0°C to 50°C
<b>Storage Temperature</b>	-40°C to +60°C
<b>Relative Humidity</b>	
All ranges except 32 MΩ	0% to 90% (0°C to 35°C) 0% to 70% (35°C to 50°C)
32 MΩ range only	0% to 80% (0°C to 35°C) 0% to 70% (35°C to 50°C)
<b>Temperature Coefficient</b>	0.1 x (specified accuracy)/°C (applies from 0°C to 18°C and from 28°C to 50°C)
<b>Battery Type</b>	NEDA 1604 9V or 6F 22 9V
<b>Battery Life (typical)</b>	1600 hrs Zn-C 2000+ hrs alkaline
<b>Size (HxWxL)</b>	2.84 cm x 7.48 cm x 16.64 cm (1.12 in x 2.95 in x 6.55 in)
<b>Weight</b>	0.34 kg (12 ounces)
<b>Safety Rating</b>	Protection Class II per IEC 348

FUNCTION	RANGE	RESOLUTION	ACCURACY (Fluke 75)	ACCURACY (Fluke 77)	TYPICAL FULL SCALE BURDEN VOLTAGE
V~ 45 Hz-1 kHz (*45-500Hz)	3.2V	0.001V	±(2 + 2)*	±(2 + 2)*	
	32V	0.01V	±(2 + 2)	±(2 + 2)	
	320V	0.1V	±(2 + 2)	±(2 + 2)	
	750V	1V	±(2 + 2)	±(2 + 2)	
V==	3.2V	0.001V	±(0.5 + 1)	±(0.3 + 1)	
	32V	0.01V	±(0.5 + 1)	±(0.3 + 1)	
	320V	0.1V	±(0.5 + 1)	±(0.3 + 1)	
	1000V	1V	±(0.6 + 1)	±(0.4 + 1)	
300mV==	320 mV	0.1 mV	±(0.5 + 1)	±(0.3 + 1)	
Ω	320Ω	0.1Ω	±(0.7 + 2)	±(0.5 + 2)	
	3200Ω	1.0Ω	±(0.7 + 1)	±(0.5 + 1)	
	32 kΩ	0.01 kΩ	±(0.7 + 1)	±(0.5 + 1)	
	320 kΩ	0.1 kΩ	±(0.7 + 1)	±(0.5 + 1)	
	3.2 MΩ	0.001 MΩ	±(0.7 + 1)	±(0.5 + 1)	
	32 MΩ	0.01 MΩ	±(2.5 + 1)	±(2.0 + 1)	
⎓    )	2.0V	0.001V	±(1 + 1) typical		
A~ 45 Hz-1 kHz	32 mA	0.01 mA	±(3 + 2)	±(3 + 2)	8mV/mA
	320 mA	0.1 mA	±(3 + 2)	±(3 + 2)	8mV/mA
	10A	0.01A	±(3 + 2)	±(3 + 2)	50mV/A
A==	32 mA	0.01 mA	±(1.5 + 2)	±(1.5 + 2)	6mV/mA
	320 mA	0.1 mA	±(2 + 2)	±(2 + 2)	6mV/mA
	10A	0.01A	±(1.5 + 2)	±(1.5 + 2)	50mV/A



**SPÉCIFICATIONS**

Température d'utilisation	0°C à 50°C
Température d'entreposage	-40°C à +60°C
Humidité relative Toutes gammes sauf 32 MΩ 32 MΩ seulement	0% à 90% (0°C à 35°C) 0% à 70% (35°C à 50°C) 0% à 80% (0°C à 35°C) 0% à 70% (35°C à 50°C)
Coefficient de température	0,1 × (exactitude spécifiée)/°C (valable de 0°C à 18°C et de 28°C à 50°C)
Type de pile	NEDA 1604 9V ou 6F 22 9V
Durée de la pile (typique)	1600 heures (Zn-C) 2000+ heures (alcalin)
Dimensions (H×I×L)	2,84 × 7,49 × 16,64 cm (1,12 × 2,95 × 6,55 pouces)
Poids	0,34 kg (12 onces)
Niveau de sécurité	Class de protection II (IEC 348)

FONCTION	GAMME	RÉSOLUTION	EXACTITUDE (Fluke 75)	EXACTITUDE (Fluke 77)	VALEUR TYPIQUE À DE LA CHUTE DE PLEINE ÉCHELLE
V~ 45 Hz-1 kHz (*45-500Hz)	3.2V 32V 320V 750V	0.001V 0.01V 0.1V 1V	±(2 + 2)* ±(2 + 2) ±(2 + 2) ±(2 + 2)	±(2 + 2)* ±(2 + 2) ±(2 + 2) ±(2 + 2)	
V=	3.2V 32V 320V 1000V	0.001V 0.01V 0.1V 1V	±(0.5 + 1) ±(0.5 + 1) ±(0.5 + 1) ±(0.6 + 1)	±(0.3 + 1) ±(0.3 + 1) ±(0.3 + 1) ±(0.4 + 1)	
300mV=	320 mV	0.1 mV	±(0.5 + 1)	±(0.3 + 1)	
Ω	320Ω 3200Ω 32 kΩ 320 kΩ 3.2 MΩ 32 MΩ	0.1 Ω 1.0Ω 0.01 kΩ 0.1 kΩ 0.001 MΩ 0.01 MΩ	±(0.7 + 2) ±(0.7 + 1) ±(0.7 + 1) ±(0.7 + 1) ±(0.7 + 1) ±(2.5 + 1)	±(0.5 + 2) ±(0.5 + 1) ±(0.5 + 1) ±(0.5 + 1) ±(0.5 + 1) ±(2.0 + 1)	
⎓     ]]	2.0V	0.001V	±(1 + 1) typique		
A~ 45 Hz-1 kHz	32 mA 320 mA 10A	0.01 mA 0.1 mA 0.01A	±(3 + 2) ±(3 + 2) ±(3 + 2)	±(3 + 2) ±(3 + 2) ±(3 + 2)	6mV/mA 6mV/mA 50mV/A
A=	32 mA 320 mA 10A	0.01 mA 0.1 mA 0.01A	±(1.5 + 2) ±(2 + 2) ±(1.5 + 2)	±(1.5 + 2) ±(2 + 2) ±(1.5 + 2)	6mV/mA 6mV/mA 50mV/A



FONCTION	TENSION MAXIMALE D'ENTRÉE (entre les bornes d'entrée)	TEMPS DE RÉPONSE (de l'affichage numérique pour obtenir l'exactitude nominale)	IMPÉDANCE D'ENTRÉE	RAPPORT DE REJECTION DE MODE COMMUN (1 k $\Omega$ , déséquilibre)	RAPPORT DE REJECTION DE MODE SÉRIE (affichage numérique seulement)
V $\sim$	1000V cont. 750V alt. eff. (sinus.)	<2s	>10 M $\Omega$ en parallèle avec < 50pF (couplé en alternatif)	>60 dB (continu jusqu'à 60 Hz)	
V $\rightleftharpoons$	1000V cont. 750V alt. eff. (sinus.)	<1s	>10 M $\Omega$ (capacité d'entrée < 50 pF)	>120 dB (cont. 50 Hz. ou 60 Hz)	>60 dB (50 ou 60 Hz)
300mV $\rightleftharpoons$	500V cont. 500V alt. eff. (sinus.)	<1s	10 M $\Omega$ (capacité d'entrée < 50 pF)	>120 dB (cont. 50 Hz. ou 60 Hz)	>60 dB (50 ou 60 Hz)

TENSION MAXIMALE ENTRE TOUTE BORNE ET LA TERRE (toutes fonctions)
1000V cont. 750V alt. eff. (sinus.)

FUSIBLE DE PROTECTION
630mA 250V RAPIDE 1500A POUVOIR DE COUPURE 15A 600V RAPIDE

$\Omega$	SURCHARGE MAXIMALE (entre les bornes d'entrée)	TEMPS DE RÉPONSE (de l'affichage pour obtenir l'exactitude nominale)	TENSION CIRCUIT OUVERT (0°C à 50°C)	TENSION PLEINE ECHELLE (0°C à 50°C)	
				Jusqu'à 3,2 M $\Omega$	Jusqu'à 32 M $\Omega$
	500V cont. 500V alt. eff. (sinus.)	<1s (jusqu'à 320 k $\Omega$ ) <2s (jusqu'à 3,2 M $\Omega$ ) <10s (jusqu'à 32 M $\Omega$ )	<3,1V cont. (<2,8V cont. typique)	<440mV cont. (<420mV cont. typique)	<1,4V cont. (<1,3V cont. typique)

$\rightarrow$ (1))	SURCHARGE MAXIMALE (entre les bornes d'entrée)	COURANT DE TEST	
		Courant de test (typique)	V <sub>F</sub>
	500V cont. 500V alt. eff. (sinus.)	0,7 mA 0,5 mA 0,3 mA 0,1 mA	0,0V 0,6V 1,2V 2,0V

\* Les caractéristiques électriques de base sont définies pour la gamme de température de 18°C à 28°C pour une période de 1 an après étalonnage.  
L'exactitude est définie par : ( |% de mesure| + |nombre d'unités du chiffre le moins significatif| ). En - Touch Hold - l'exactitude n'est pas spécifiée pour les fonctions 300mV $\sim$  et  $\Omega$  quand l'impédance du circuit testé dépasse 1 M $\Omega$ .  
V $\sim$  et A $\sim$  sont des valeurs moyennes, étalonnées par la valeur efficace de signaux sinusoïdaux.



MESS-FUNKTION	MAXIMALE EINGANGSSPANNUNG (an den Anschlüssen)	ANSPRECHZEIT (der Digitalanzeige zur angegebenen Genauigkeit)	EINGANGS-IMPEDANZ	GLEICHTAKTUNTERDRÜCKUNG (1 k $\Omega$ unsymmetrisch)	SERIENTAKTUNTERDRÜCKUNG (nur Digitalanzeige)
V $\sim$	1000V Gs 750V Ws effektiv (Sinus)	<2s	> 10 M $\Omega$ mit < 50 pF Parallelkapazität (wechselspannungsgekoppelt)	> 60 dB (0 bis 60 Hz)	
V $\rightleftharpoons$	1000V Gs 750V Ws effektiv (Sinus)	<1s	> 10 M $\Omega$ (Eingangskapazität < 50 pF)	> 120 dB (0, 50, oder 60 Hz)	> 60 dB (50 oder 60 Hz)
300mV $\rightleftharpoons$	500V Gs 500V Ws effektiv (Sinus)	<1s	10 M $\Omega$ (Eingangskapazität < 50 pF)	> 120 dB (0, 50, oder 60 Hz)	> 60 dB (50 oder 60 Hz)

**MAXIMALE SPANNUNG ZWISCHEN IRGENDEM ANSCHLUSS UND GEERDETER MASSE (in allen Meßfunktionen)**  
1000V Gs  
750V Ws effektiv (Sinus)

**SICHERUNGS-SCHUTZ**  
630 mA 250V FLINK  
1500A SCHALTVERMÖGEN  
15A 600V FLINK

$\Omega$	MAXIMALE ÜBERLAST (an den Anschlüssen)	ANSPRECHZEIT (der Digitalanzeige zur angegebenen Genauigkeit)	SPANNUNG OHNE LAST (0°C bis 50°C)	SPANNUNG BEI VOLLAUSSCHLAG (0°C bis 50°C)	
				Bis zu 3,2 M $\Omega$	Bis zu 32 M $\Omega$
	500V Gs 500V Ws effektiv (Sinus)	< 1s (bis zu 320 k $\Omega$ ) < 2s (bis zu 3,2 M $\Omega$ ) < 10s (bis zu 32 M $\Omega$ )	< 3,1V Gs (< 2,8V Gs typisch)	< 440mV Gs (< 420mV Gs typisch)	< 1,4V Gs (< 1,3 Gs typisch)

$\rightarrow \{ \} \}$	MAXIMALE ÜBERLAST (an den Anschlüssen)	PRÜFSTROM	
		Prüfstrom (typisch)	V F
	500V Gs 500V Ws effektiv (Sinus)	0,7 mA 0,5 mA 0,3 mA 0,1 mA	00V 08V 12V 20V

\* Die grundlegenden elektrischen Daten gelten im Temperaturbereich von 18°C bis 28°C für einen Zeitraum von einem Jahr nach der Kalibrierung.  
Die Genauigkeit wird in  $\pm$  [% des Meßwerts]  $\cdot$  [Anzahl an Einheiten der kleinsten angezeigten Stelle] angegeben. Bei „Touch Hold“-Betrieb gilt die Genauigkeit nicht für die Meßfunktionen 300mV $\sim$  und f, wenn die Impedanz des Prüfkreises 1 M $\Omega$  überschreitet.  
V $\sim$  und A $\sim$  messen den Mittelwert und sind auf den Effektivwert von Sinuswellen kalibriert.



---

**SERVICE CENTER REPAIR**

If the instrument fails, forward it, postage paid, to the nearest Service Center. (See page 38.) Include a description of the difficulty, and pack the instrument securely; Fluke shall assume NO responsibility for damage in transit.

**IN WARRANTY:**

Instruments covered by the limited warranty will be promptly repaired or replaced, at Fluke's option, and returned, all at no charge. See the registration card for warranty terms.

---

**SERVICE APRÈS-VENTE**

Si l'appareil tombe en panne, expédiez-le, port payé, au centre de service après-vente le plus proche (voir page 38.) Joindre une description du problème, et emballer soigneusement l'appareil; Fluke N'ASSUME PAS la responsabilité de dommages au cours du transport.

**SOUS GARANTIE**

Les appareils couverts par la garantie limitée seront rapidement réparés ou remplacés, au choix de Fluke, et vous seront retournés, tout cela à titre gratuit. Les termes de la garantie figurent sur la fiche d'enregistrement.

---

**KUNDENDIENST**

Im Falle eines Defekts senden Sie das Gerät bitte frachtfrei an das nächstgelegene Kundendienstzentrum (siehe Seite 38.) Legen Sie bitte eine Beschreibung des aufgetretenen Problems bei und verpacken Sie das Gerät sicher; Fluke übernimmt KEINE Haftung für Beschädigungen während des Transports.

**WÄHREND DER GARANTIEZEIT:**

Durch die begrenzte Garantie gedeckte Geräte werden unverzüglich nach Flukes Wahl kostenlos repariert oder ersetzt, und zurückgesandt. Beachten Sie bitte die Garantiebedingungen auf der Garantie-Erfassungskarte.



---

**OUT OF WARRANTY (USA AND CANADA):**

The instrument will be repaired and returned for a fixed fee. (Repairs needed because of abuse or accidental damage will be quoted.) Contact the nearest Service Center for current prices. Include a check, money order, or purchase order with the instrument.

**OUT OF WARRANTY (OUTSIDE USA AND CANADA):**

Service programs may vary by country. Contact the nearest Service Center for information.

---

**HORS GARANTIE (ÉTATS-UNIS ET CANADA)**

L'appareil sera réparé et retourné pour un prix forfaitaire. (Les réparations consécutives à un usage abusif ou à un dommage accidentel feront l'objet d'un devis.) Prendre contact avec le centre de service après-vente le plus proche pour obtenir les tarifs courants. Joindre à l'appareil, un chèque, un ordre de virement ou un bon de commande.

**HORS GARANTIE (EN DEHORS DES ÉTATS-UNIS ET DU CANADA)**

Le service après-vente peut être différent d'un pays à l'autre. Pour information, prendre contact avec le centre de service après-vente le plus proche.

---

**NACH ABLAUF DER GARANTIEZEIT (DEUTSCHLAND):**

Das Gerät wird gegen Entrichtung einer festen Gebühr repariert und zurückgesandt. (Reparaturen aufgrund von unsachgemäßer Verwendung oder äußerlicher Beschädigung werden nach Aufwand berechnet.) Erfragen Sie die zur Zeit gültigen Preise bei Ihrem nächstgelegenen Kundendienstzentrum. Legen Sie dem Gerät einen Scheck, eine Zahlungsanweisung oder einen Reparaturauftrag bei.

**NACH ABLAUF DER GARANTIEZEIT (AUSSERHALB DEUTSCHLAND):**

Die Kundendienstleistungen sind von Land zu Land verschieden. Bitte fragen Sie bei Ihrem nächstgelegenen Kundendienstzentrum nach näheren Informationen.