

PHILIPS



This document was downloaded from

www.mfbfreaks.com

Collecting vintage Philips Audio and more!

N 2205

OPERATING INSTRUCTIONS
MODE D'EMPLOI
GEBRUIKSAANWIJZING
BEDIENUNGSANLEITUNG
INSTRUCCIONES DE MANEJO
ISTRUZIONI PER L'USO

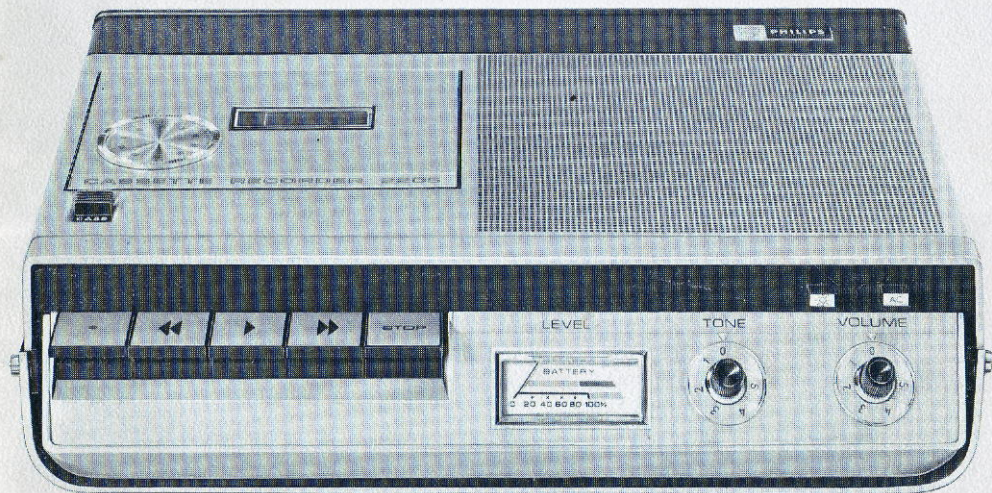

BATTERY/MAINS CASSETTE RECORDER
MAGNETOPHONE A CASSETTE PILES/SECTEUR
BATTERIJ/NET-CASSETTERECORDER
BATTERIE/NETZ-CASSETTEN-RECORDER
MAGNETOFONO DE CASSETTE BATERIA/RED
REGISTRATORE A CARICATORE AD ALIMENTAZIONE MISTA

ENGLISH

PAGE 4

FRANÇAIS

PAGE 12

NEDERLANDS

PAGINA 20

DEUTSCH

SEITE 27

ESPAÑOL

PAGINA 38

ITALIANO

PAGINA 45

OVERAL OPNEMEN - OVERAL WEERGEVEN . . .

. . . een wens die in vervulling gaat met het bezit van deze draagbare batterij/net-cassetterecorder, die door zijn batterijvoeding onafhankelijk van het lichtnet kan worden gebruikt, maar daarop ook met het ingebouwde netvoedingsdeel kan worden aangesloten als u de batterijen wilt sparen.

Gemakkelijk in het gebruik

Door het gebruik van Compact Cassettes en de toepassing van transistors is de recorder onmiddellijk klaar voor opnamen of weergeven.

De overzichtelijke opstelling van de bedieningsorganen sluit het maken van vergissingen uit. De recorder kan zowel horizontaal als verticaal worden gebruikt.

Opnamen

U kunt opnamen maken van:

- Gesprekken, zang, muziek en allerlei geluiden met de gevoelige en gemakkelijk hanteerbare microfoon; deze is voorzien van een afstandsbediening voor het starten en stoppen van de band.
- Een radio, versterker, grammfoon of tweede recorder, door het aansluiten van deze apparaten op de recorder. (De microfoon voor de luidspreker van de radio houden geeft beslist teleurstellende resultaten.)
- Telefoongesprekken, door het aansluiten van een telefoonspoel.

Weergeven

De gemaakte opnamen kunt u beluisteren via:

- De grote luidspreker van de recorder, die een krachtige en zeer goede weergave biedt.
- Een luidsprekerbox, die door haar akoestische eigenschappen vanzelfsprekend een nog betere geluidskwaliteit geeft.
- Een radio, versterker of tweede recorder, die op dezelfde wijze als voor opnamen wordt aangesloten.
- Een hoofdtelefoon, als u wilt luisteren zonder uw omgeving te storen.

Compact Cassettes

Op de geluidsband in deze cassettes kunt u twee maal over de volle lengte opnamen maken; u krijgt dus twee „sporen” van opnamen op elke cassette, elk op ongeveer de helft van de bandbreedte. Als het ene spoor vol is, kan de cassette worden omgedraaid om het tweede spoor te gebruiken. De sporen zijn aan beide kanten van de cassette te onderscheiden door de cijfers 1 en 2.

De band is aan beide einden met een stuk niet-magnetische aanloopband aan de spoelkernen vastgezet zodat het inleggen van band overbodig is. De cassette is dus meteen gereed voor gebruik. Zij kan op elk gewenst moment, dus niet alleen aan het einde van de band, worden omgedraaid om van het ene spoor op het andere over te gaan, of door een andere worden vervangen.

Van de Compact Cassettes bestaan drie uitvoeringen*:

- C-60, met een speelduur van 2 x 30 minuten;
- C-90, met een speelduur van 2 x 45 minuten;
- C-120, met een speelduur van 2 x 60 minuten.

N.B. Vanwege de aanloopband moet u, als de rechter spoelkern helemaal leeg is, bij opnamen na het starten van de band ongeveer zeven seconden wachten voor u met de opname begint.

* Onze Compact Cassettes voldoen aan de hoogste kwaliteitseisen. Het wordt dan ook aanbevolen op deze recorder alleen onze cassettes te gebruiken om de beste resultaten te verkrijgen.

Musicassettes

Dit zijn Compact Cassettes waarop reeds een muziekprogramma is opgenomen. Zij zijn in verschillende genres in de handel verkrijgbaar.

Musicassettes zijn beveiligd tegen abusievelijk wissen; zij passen op alle Compact Cassette-apparaten.

Het kopiëren van grammfoonplaten en het opnamen van radioprogramma's is slechts geoorloofd als geen inbreuk wordt gemaakt op auteursrechten of andere rechten van derden.

AANSLUITINGEN EN BEDIENINGSORGANEN

Fig. 1, 2, 3 en 4

- 1 = **aansluiting** (rood-gemerkt) voor afstandsbediening en hoofdtelefoon
- 2 = **aansluiting** (blauw-gemerkt) voor microfoon, radio, versterker, grammofoon, tweede recorder en telefoonspool
- 3 = **cassettehouder**
- 4 = **programma-indicatieschijf** - voor het snel terugvinden van opnamen
- 5 = **ontgrendelknop** - terugtrekken voor het openen van de cassettehouder (alleen als de starttoets (9) niet is ingedrukt)
- 6 = **draagbeugel** - voor dragen van de recorder: omhoog draaien en uittrekken
- 7 = **opneemtoets** - samen met de starttoets (9) indrukken voor opnemen
- 8 = **terugspoeltoets** - indrukken voor snel terugspoelen tot het begin van een opname of van de band (stoppen met toets 11)
- 9 = **starttoets** - indrukken voor starten van opnemen en weergeven
- 10 = **vooruitspoeltoets** - indrukken voor snel vooruitspoelen tot het begin van een opname of het einde van de band (stoppen met toets 11)
- 11 = **stopstoets** - indrukken voor beëindigen van opnemen, weergeven en snel spoelen
- 12 = **opneemniveau-/batterijspanningsindicator** (aan/uit-indicator bij netvoeding) - voor de controle van het opneemniveau en de batterijspanning
- 13 = **klankkleurregelaar** - voor het instellen van de hoge tonen bij weergeven
- 14 = **drukknop** - indrukken voor verlichting van de opneemniveau-indicator bij batterijvoeding
- 15 = **opneemniveau-/geluidssterkteregelaar** - voor het instellen van het opneemniveau bij opnemen en de geluidssterkte bij weergeven
- 16 = **netschakelaar** - indrukken voor omschakelen op netvoeding
- 17 = **spanningskiezer** - voor het instellen van de netspanning bij netvoeding
- 18 = **aansluiting** voor netsnoer

19 = **aansluiting** voor luidsprekerbox

Alle toetsen, behalve de stopstoets, worden na het indrukken vergrendeld. Zij worden ontgrendeld door het indrukken van de stopstoets (11).

De cijfers bij de aansluitingen en de bedieningsorganen worden steeds herhaald in de tekst.

VOEDING

Batterijvoeding

De recorder werkt op zes staafbatterijen van 1,5 V, lengte ca. 50 mm, diameter ca. 25 mm (R14- of C-cellen). Gebruik bij voorkeur „leak-proof” batterijen; deze hebben de langste levensduur en gaan minder snel lekken (door lekken zou de recorder kunnen worden beschadigd).

Batterijen die belast blijven, die lange tijd niet worden gebruikt en lege batterijen kunnen op den duur toch gaan lekken. Schakel daarom de recorder na gebruik steeds uit door de stopstoets (11) in te drukken en verwijder de batterijen als zij leeg zijn of als de recorder lange tijd niet zal worden gebruikt. Bij gebruik van de ingebouwde netvoeding behoeven de batterijen niet te worden verwijderd, tenzij de recorder gedurende een lange periode alleen uit het lichtnet wordt gevoed.

Inzetten van de batterijen

- Druk met uw duim op de pijl het deksel aan de onderkant van de recorder naar achteren tot het stuit en neem het naar boven af (fig. 5).
- Zet de batterijen in volgens het schema in het batterijvak (fig. 6) en breng het deksel weer aan door zijn nokken in de uitsparingen van het batterijvak te plaatsen en het vervolgens naar voren te schuiven.

Levensduur van de batterijen

Een stel verse batterijen heeft in deze recorder een levensduur van ca. 20 uur (enigszins afhankelijk van de geluidssterkte bij weergeven) bij een gebruik van ca. twee uur per dag.

Controle van de batterijspanning

- Druk vóór iedere opname de starttoets (9) in en controleer of de wijzer van de indicator (12) tot in het groene vlakje uitslaat (fig. 7A). Blijft de wijzer in het bovenste rode vlakje staan (fig. 7B), dan zijn de batterijen niet meer geschikt voor gebruik en moeten zij worden vervangen.
- Druk na de controle de stop-toets (11) in.

Netvoeding

Voor u de recorder op het lichtnet aansluit, is het beslist noodzakelijk dat u controleert of hij op de plaatselijke netspanning is ingesteld. Ga daarvoor na of het getal zichtbaar in het venstertje (17) links van de net-aansluiting (18) de plaatselijke netspanning aangeeft. Wanneer dit niet zo is, verdraait u met een schroevendraaier de rode schroef erboven tot het gewenste getal in het venster verschijnt en u een klik hoort. De recorder kan worden ingesteld op 110 (100-120), 127 (120-130), 220 (200-230) of 240 (230-250) V (50 en 60 Hz) wisselspanning. Vanaf het getal 220 kan de schroef alleen linksom worden gedraaid, vanaf het getal 110 alleen rechtsom en vanaf de getallen 127 en 240 links- en rechtsom.

Sluit nu de contrasteker van het bijgeleverde netsnoer aan op bus 18 (de steker past maar op één manier) en steek de netsteker in het stopcontact.

In- en uitschakelen van de netvoeding

- Schakel de netvoeding in door de netschakelaar (16) in te drukken; de indicator (12) wordt dan verlicht.
- Schakel de netvoeding uit door de netschakelaar nogmaals in te drukken; de verlichting van de indicator dooft dan.

N.B. Bij overgang van netvoeding op batterijvoeding moet het netsnoer uit de recorder worden verwijderd.

INZETTEN EN UITNEMEN VAN DE CASSETTE

De cassettehouder kan alleen worden geopend en gesloten als de starttoets (9) niet is ingedrukt; druk daarom zonnodig eerst de stop-toets (11) in.

Inzetten

- Trek knop 5 naar u toe; de cassettehouder (3) springt nu schuin omhoog.
- Schuif de cassette met de kant die u wilt gebruiken naar boven en met het open gedeelte naar het bedieningspaneel in de cassettehouder (fig. 8).
- Druk de voorkant van de cassettehouder omhoog tot hij wordt vergrendeld.

Uitnemen

- Trek knop 5 naar u toe; de cassettehouder (3) springt nu schuin omhoog en de cassette kan worden uitgenomen.

PROGRAMMA-INDICATIE

Met de programma-indicatieschijf (4) kan de rode streep in het venster van de cassettehouder (3) boven de band heen en weer worden bewogen. Door de vensters in de cassettehouder en de cassette is de band zichtbaar.

Draai voor het begin van elke opname de schijf tot de rode lijn en haar spiegelbeeld als één lijn samenvallen met de buitenste winding van de band op de rechter spoel (fig. 9). Het getal op de schijf tegenover het driehoekje geeft het begin van de opname aan.

Stel voor terugzoeken van de opname dit getal weer in op de schijf en spoel de band vooruit of terug, tot de rode lijn en haar spiegelbeeld weer samenvallen met de buitenste winding van de band op de rechter spoel.

Haal het etiket uit de cassettedoos en schrijf op de binnenzijde van het etiket de getallen en de titel van elke opname. Ook op de rugzijde van het etiket en op de cassette zelf kunnen nog aantekeningen worden gemaakt.

Vouw het etiket andersom en stop het weer terug in de doos. De aantekeningen zijn nu zichtbaar door het deksel (fig. 10).

Opmerking: De programma-indicatieschijf kan ook worden gebruikt bij het maken van een index van musicassettes. Spoel in dit geval de band geheel terug, zet de schijf op „0” en draai de rode lijn telkens boven het begin van een bepaald nummer.

AANSLUITEN

Aansluiten van de microfoon

- Steek de steker met de blauwe tule in de blauw-gemerkte bus (2).
- Steek de steker met de rode tule in de rood-gemerkte bus (1) als afstandsbediening wordt gewenst. (Zie „Afstandsbediening”, pag. 24.)





Opmerking: Voor het verlengen van de microfoonkabel of het aansluiten van twee microfoons is de aansluit-/verlengkabel N 6206 verkrijgbaar.

Aansluiten van een radio

Radio's met ronde recorderaansluiting „”

- Steek de vijfpolige (of, indien noodzakelijk, de driepolige) steker van verbindingkabel EL 3768/10 in de recorderaansluiting van de radio en de driepolige steker in bus 2 van de recorder.

Radio's zonder ronde recorderaansluiting

- Steek de drie- of vijfpolige steker van verbindingkabel EL 3768/10 in bus 2 van de recorder en de andere steker in de contrastekker van aanpassingskabel EL 3768/06.
- Sluit de banaanstekers van de aanpassingskabel als volgt aan op de radio:
zwarte steker (= aarde) in een bus gemerkt „”;
rode steker (= opnemen) in de niet-geaarde stekerbuis van, indien aanwezig, een platte tweepolige recorderaansluiting („”) of van de extra-luidsprekeruitgang („”);
witte steker (= weergeven) in de niet-geaarde stekerbuis van de grammofoonaansluiting („”); is deze aansluiting alleen geschikt voor platte vijfpolige stekers, gebruik dan tussenstekker 978/AG 7022 en sluit de witte steker aan op de linker of rechter bus hiervan.

Aansluiten van een versterker

- Hiervoor geldt hetzelfde als voor radio's.

Aansluiten van een grammofoon

Grammofoons met ronde vijfpolige steker

- Steek de steker van de grammofoonkabel in bus 2 van de recorder.

Grammofoons met ronde driepolige steker

- Steek de steker van de grammofoonkabel in de vijfpolige contrastekker van tussenstekker EL 3768/08 en steek deze in bus 2 van de recorder.

Grammofoons met platte vijfpolige steker

- Steek de steker van de grammofoonkabel in de vijfpolige contrastekker van aanpassingskabel EL 3768/02 en steek de driepolige steker van deze kabel in bus 2 van de recorder.

Grammofoons met banaanstekers

- Steek de steker van de grammofoonkabel in foonkabel in tussenstekker 978/AG 7022; zwarte steker in de middelste bus, de andere steker(s) in de linker of/en rechter bus.
- Steek de tussenstekker in de vijfpolige contrastekker van aanpassingskabel EL 3768/02 en steek de driepolige steker van deze kabel in bus 2 van de recorder.

Grammofoons met ingebouwde versterker

- Hiervoor geldt hetzelfde als voor radio's.

Aansluiten van een tweede recorder

- Steek de driepolige steker van kabel EL 3768/10 in bus 2 van de recorder en de vijfpolige steker in de diode-bus van de tweede recorder.

Aansluiten van een hoofdtelefoon

- Steek de steker van hoofdtelefoon EL 3775/85 in bus 1 van de recorder.

Aansluiten van een telefoonspoel

- Steek de steker van telefoonspoel N 6708 in bus 2 van de recorder.

Aansluiten van een luidsprekerbox (8 ohm)

- Steek de steker van de luidsprekerbox in bus 19 van de recorder; de ingebouwde luidspreker wordt dan automatisch uitgeschakeld.

N.B. Voor het aansluiten van een U-apparaat (voor gelijk- en wisselstroomnetten) zonder speciale bandrecorderaansluiting, bijv. een T.V.-apparaat, is het om veiligheidsredenen noodzakelijk uw handelaar te raadplegen.

GEbruik VAN DE MICROFOON

De microfoon kan:

- in de hand worden gehouden;
- als tafelmicrofoon worden gebruikt;
- aan de kleding worden bevestigd.

Om de microfoon neer te kunnen zetten, wordt zij met de onderkant in de beugel van het bijgeleverde statief geschoven tot zij wordt vastgeklemd. De beugel kan nu in de gewenste stand worden gedraaid (fig. 11A).

Om de microfoon aan de kleding te bevestigen, wordt zij tot aan de tuimelschakelaar in de beugel geschoven en de voet van het statief naar achteren gedraaid (fig. 11B). Met de nu verkregen clip kan de microfoon worden opgehangen.

Om storende bijgeluiden te vermijden moeten de microfoon en de microfoonkabel niet onnodig worden bewogen. Zet de microfoon ook niet op dezelfde tafel als de recorder, om te voorkomen dat bijgeluiden van de recorder door de microfoon worden opgenomen.

Bij het opnemen van spraak is de beste afstand tussen mond en microfoon ca. 30 cm. Bij het opnemen van zang of muziek moet de beste plaats voor de microfoon door proefopnamen worden vastgesteld.

Afstandsbediening

De microfoon heeft een tuimelschakelaar voor het starten en stoppen van de band vanaf de microfoon, nadat eerst de starttoets op de recorder is ingedrukt.

- Starten: druk de onderkant van de schakelaar in; op de bovenkant van de schakelaar verschijnt een rood streepje (fig. 11C).
- Stoppen: druk de bovenkant van de schakelaar in; het rode streepje verdwijnt.

Bij tussentijds snel spoelen moet de schakelaar eerst in de startstand worden gezet. De afstandsbediening kan ook bij opnemen van een radio enz., bijv. om de aankondigingen van een programma weg te laten, en bij weergeven worden gebruikt. In dit geval wordt alleen de rood-gemerkte stekker van de afstandsbediening aangesloten.

N.B. Druk na het beëindigen van opnemen of weergeven ook altijd de stop-toets (11) in.

OPNEMEN

Inleiding

- Tijdens het opnemen wordt een vorige opname op hetzelfde deel van de band automatisch uitgewist.
- De sterkte waarmee het geluid op de band wordt vastgelegd is bepalend voor de geluidskwaliteit bij weergeven. Is dit „opneemniveau” te laag, dan is bij het weergeven teveel ruis hoorbaar; is het te hoog, dan klinkt de weergave vervormd. Het opneemniveau wordt ingesteld met de opneemniveau-regelaar (15) en gecontroleerd met de opneemniveau-indicator (12). Het opneemniveau kan voor het begin van de opname worden ingesteld; is dit door omstandigheden onmogelijk, dan kan het ook tijdens de opname gebeuren. Bij netvoeding is de opneemniveau-indicator verlicht; bij batterijvoeding niet, maar dan kan hij worden verlicht door knopje 14 ingedrukt te houden.
- De stand van de volume- en klankkleur-regelaars van een radio enz. met recorder-aansluiting heeft geen invloed op de opname.
- Zet de volumeregelaar van een radio enz. zonder recorderaansluiting op kamersterkte en de klankkleurregelaar(s) op een maximum aan hoge tonen.

Opnemen

- Sluit de microfoon, radio, versterker, grammofoon of tweede recorder aan op bus 2.
- Zet een cassette in de cassettehouder (3).
- Druk de opneemtoets (7) in.
- Spreek of zing in de microfoon of laat het aangesloten apparaat spelen en draai intussen de opneemniveau-regelaar (15) zover rechtsom, dat tijdens de luidste passages de wijzer van de opneemniveau-indicator (12) juist tot aan de 100% uitslaat (fig. 13A). Het opneemniveau is dan goed ingesteld. Komt de wijzer niet tot aan de 100% (fig. 13B), dan is het opneemniveau te laag; slaat de wijzer steeds uit tot voorbij de 100% (fig. 13C), dan is het opneemniveau te hoog.
- Start nu het opnemen door de opneemtoets (7) geheel ingedrukt te houden en tegelijk de starttoets (9) in te drukken. Controleer

van tijd tot tijd het opneemniveau; regel het zonodig geleidelijk bij.

- Druk om te stoppen de stoptoets (11) in.

Opmerking: Aan het einde van de band stopt de band automatisch en wordt de motor van de recorder uitgeschakeld. De ingedrukte toetsen blijven echter vergrendeld en u hoort daarom een signaal als waarschuwing om de stoptoets in te drukken, om vervorming van de aandrukrol van het aandrijfmechanisme te voorkomen.

WEERGEVEN

a. Via de luidspreker van de recorder

- Zet een bespeelde cassette in de cassettehouder (3).
- Druk de starttoets (9) in.
- Stel de geluidsterkte in met de geluidsterkteregelaar (15).
- Stel de klankkleur in met de klankkleurregelaar (13).
- Druk om te stoppen de stoptoets (11) in.

b. Via een luidsprekerbox

- Sluit de luidsprekerbox aan op bus 19.
- Handel verder zoals in a. is aangegeven.

c. Via een radio, versterker of tweede recorder

- Zet een bespeelde cassette in de cassettehouder (3).
- Sluit de radio, versterker of tweede recorder aan op bus 2.
- Stel de radio of versterker in voor recorder- of grammofoonweergave, of schakel de tweede recorder als versterker.
- Druk de starttoets (9) in.
- Stel de geluidsterkte en de klankkleur in op de radio, versterker of tweede recorder.
- Schakel desgewenst de luidspreker van de recorder uit door de geluidsterkteregelaar (15) op „0” te zetten.
- Druk om te stoppen de stoptoets (11) in.

d. Via een hoofdtelefoon

- Zet een bespeelde cassette in de cassettehouder (3).
- Sluit de hoofdtelefoon aan op bus 1.
- Druk de starttoets (9) in.

- Zet de geluidsterkteregelaar (15) op „0” om te vermijden dat de luidspreker van de recorder meespeelt. De geluidsterkte bij hoofdtelefoonweergave is constant en kan niet worden geregeld.
- Druk om te stoppen de stoptoets (11) in.

WISSEN ZONDER OPNEMEN

Een oude opname kan ook worden uitgewist zonder er een nieuwe overheen te maken:

- Draai de opneemniveauregelaar (15) op „0”.
- Druk de opneemtoets (7) en de starttoets (9) tegelijk in.
- Druk om te stoppen de stoptoets (11) in.

BEVEILIGING TEGEN ABUSIEVELIJK WISSEN

Het abusievelijk uitwissen van een opname waaraan u veel waarde hecht, kan worden voorkomen door voor een opname gemaakt op kant 1 het nokje in de rug van de cassette tegenover de 2 en voor een opname gemaakt op kant 2 het nokje tegenover de 1 met bijv. een mes uit te breken (fig. 12). Wordt de cassette nu opnieuw ingezet, dan kan de opneemtoets (7) niet meer worden ingedrukt en kan zij alleen nog worden weergegeven.

PARAATTAS

Voor uw recorder is een handige paraattas, type N 6706, leverbaar die zo is gemaakt dat de recorder ook in de tas kan worden bediend. Zij biedt ruimte aan recorder, microfoon en verbindingkabel en is zeer praktisch bij gebruik van de recorder buitenshuis.

ONDERHOUD

Uw recorder heeft bij normaal gebruik geen bijzonder onderhoud nodig. Het is echter aan te bevelen van tijd tot tijd het bij de kōppen verzamelde stof te verwijderen. Hiervoor kunt u onze reinigingsband, type 811/CCT, gebruiken.

Verder raden wij u aan de recorder regelmatig, bijv. eenmaal per jaar, door uw handelaar te laten nakijken. Hij kan dan worden gereinigd, gecontroleerd en zonodig bijgesteld en onderdelen die aan slijtage onderhevig zijn kunnen tijdig worden vervangen.

Opmerkingen:

1. Te grote hitte is slecht voor de recorder, de batterijen en de cassettes, zet hem daarom niet langdurig in de volle zon.
2. Zet de recorder niet in het zand, om te voorkomen dat zandkorrels binnendringen en het mechanisme beschadigen.
3. **Het aandrijfmechanisme mag niet worden gesmeerd!**

BEWAREN VAN DE CASSETTES

Doe elke cassette, ter bescherming tegen stof, onmiddellijk na gebruik weer in het doosje.

Bewaar de cassettes bij kamertemperatuur, niet in de nabijheid van luidsprekers of transformators, en zet ze niet in de zon.

TOEBEHOREN

(afzonderlijk verkrijgbaar)

- Microfoon, N 8206/50.
- Aansluit-/verlengkabel voor microfoons, N 6206.
- Telefoonspoel, N 6708.
- Hoofdtelefoon, EL 3775/85.
- Luidsprekerbox, 22 RH 481 of 22 RH 482.
- Paraattas, N 6706.
- Aanpassingskabels en tussenstekers, voor het aansluiten van verschillende typen radio's en grammofoons.
- Compact Cassettes C-60, C-90 en C-120.
- Reinigingsband, 811/CCT.

Voor de afbeeldingen van deze toebehoren, zie pag. 54.

TECHNISCHE GEGEVENS

(wijzigingen voorbehouden)

- Voedingsspanning bij batterijgebruik: 9 V (6 batterijen van 1,5 V).
- Voor netvoeding omschakelbaar op netspanningen van 110, 127, 220 en 240 V (50 en 60 Hz) wisselspanning.
- Eindversterker met 1 W bij batterijvoeding en 1,25 W bij netvoeding (continu vermogen) ± 1 dB.
- Opgenomen vermogen: ca. 1,1 W bij batterijvoeding; ca. 6 W bij netvoeding.
- Geheel getransistoriseerd.
- Compact Cassette-systeem.
- Bandsnelheid: 4,75 cm/sec.
- Maximum speelduur: 2 x 60 min. met een Compact Cassette C-120.
- Frequentiebereik: 80 - 10.000 Hz (volgens DIN en binnen 6 dB).
- Signaal/ruisverhouding: beter dan 45 dB (volgens DIN).
- Jengel: $\leq \pm 0,4\%$ (gemeten met EMT 420).
- Snel spoelen per kant:
 - 80 sec. voor een Compact Cassette C-60;
 - 120 sec. voor een Compact Cassette C-90;
 - 160 sec. voor een Compact Cassette C-120.
- Toelaatbare omgevingstemperatuur: -5 - $+50$ °C (23 - 122 °F). Bij gebruik beneden -5 °C (23 °F) is het noodzakelijk verse batterijen te gebruiken.
- Gecombineerde in-/uitgang (2):
 - a. Ingang voor:
 - microfoon, radio, versterker, telefoonspoel (pennen 1 en 4 parallel); 0,2 mV/2 kohm;
 - grammofoon, tweede recorder (pennen 3 en 5 parallel): 100 mV/1 Mohm.
 - b. Uitgang voor:
 - radio, versterker, tweede recorder (pennen 3 en 5 parallel): 0,5 V/20 kohm.
 - Pen 2 = aarde.
- Aansluiting (1) voor:
 - afstandsbediening (pennen 1 en 5);
 - hoofdtelefoon (pennen 2 en 4): 200 mV/1,5 kohm.
- Aansluiting (19) voor luidsprekerbox: 8 ohm.
- Afmetingen: 260 x 195 x 65 mm.
- Gewicht (met batterijen): ca. 2,5 kg.
- Geschikt voor gebruik in de tropen.

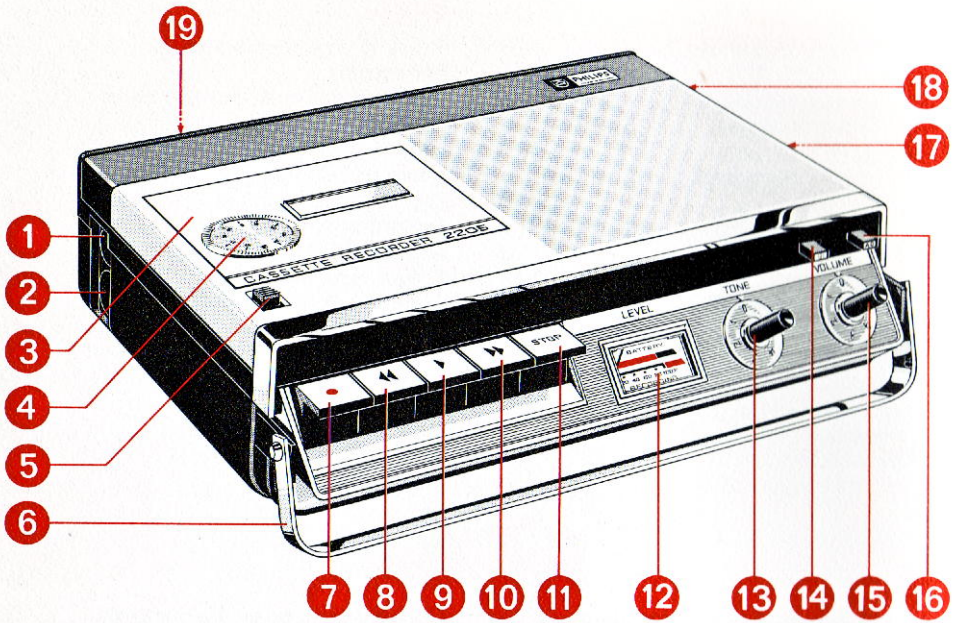

1

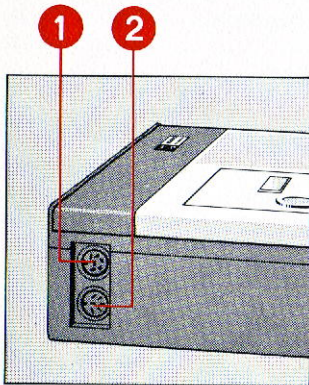

2

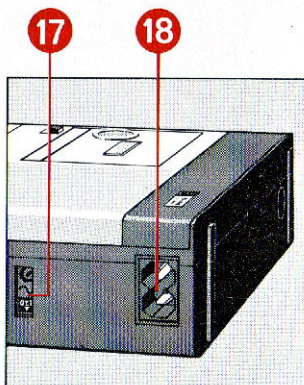

3

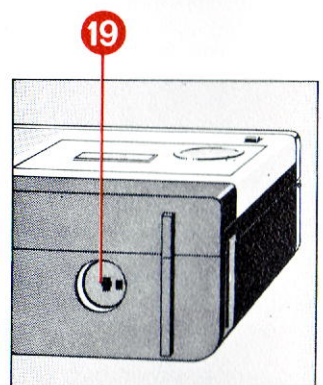

4

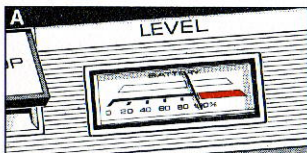

13

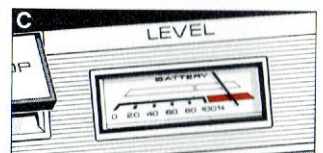
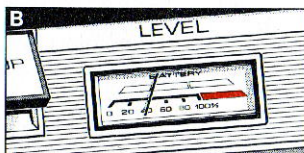

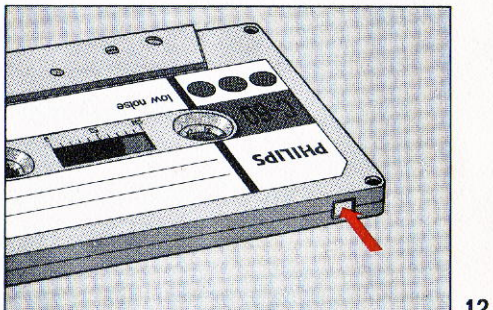
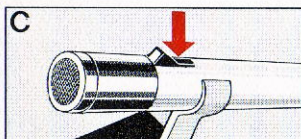
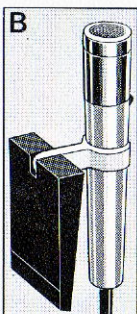
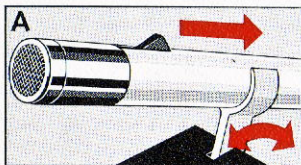
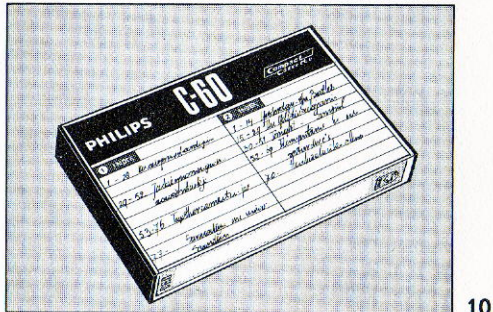
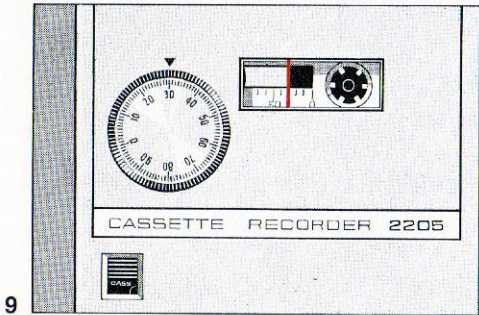
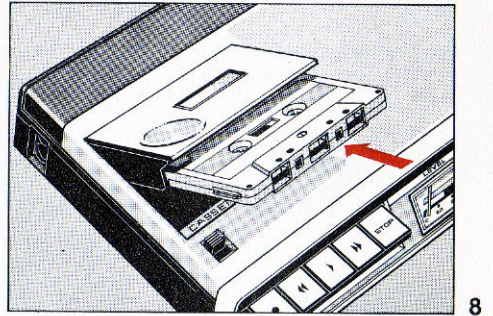
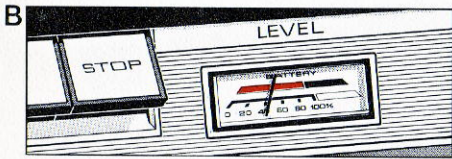
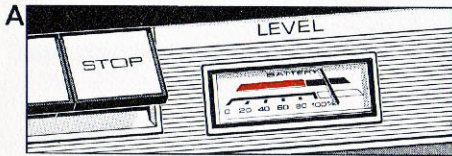
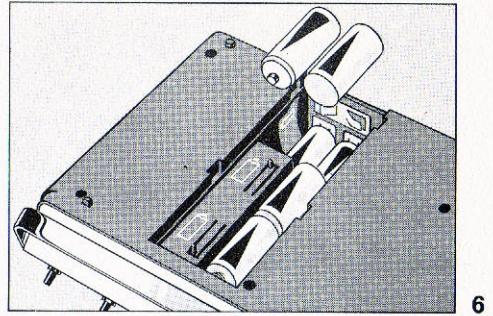
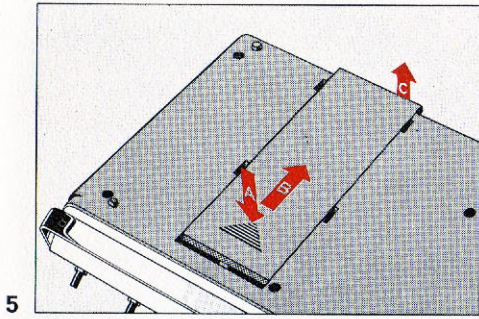

11

ACCESSORIES

ACCESSOIRES

TOEBEHOREN

ZUBEHÖR

ACCESORIOS

ACCESSORI



N 6206

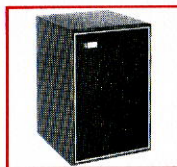

22 RH 481



N 6708

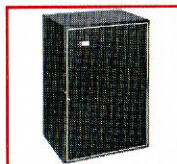

22 RH 482



EL 3775/85



N 6706

INDEX	Page
Connections and controls	4, 5
Supply	5, 6
Inserting and removing the cassette ...	6
Programme indicator	6
Connections	6, 7
Connection instructions for	
Great Britain	8
Use of the microphone	8
Recording	8
Playback	9, 10
Erasing without recording	10
Safeguard against accidental erasure	10
Carrying case	10
Maintenance	10
Storage of cassettes	10
Accessories	10, 11
Technical data	11

INHOUD	Pag.
Aansluitingen en bedieningsorganen .	12
Voeding	21, 22
Inzetten en uitnemen van de cassette	22
Programma-indicatie	22
Aansluiten	23
Gebruik van de microfoon	24
Opnemen	24
Weergeven	25
Wissen zonder opnemen	25
Beveiliging tegen abusievelijk wissen	25
Paraattas	25
Onderhoud	25, 26
Bewaren van de cassettes	26
Toebehoren	26
Technische gegevens	26

INDICE	Pag.
Collegamenti e comandi	46
Alimentazione	46, 47
Inserimento ed estrazione del caricatore	47
Indicazione del programma	47, 48
Collegamenti	48, 49
Impiego del microfono	49
Registrazione	49, 50
Riproduzione	50

INDEX	Page
Prises et organes de réglage	13
Alimentation	13, 14
Mise en place et enlèvement de la	
cassette	14
Indication du programme	14
Branchements	15, 16
Emploi du microphone	16
Enregistrement	17
Reproduction	17, 18
Effacer sans enregistrer	18
Sécurité d'effacement	18
Sacoche	18
Entretien	18
Stockage des cassettes	18
Accessoires	19
Données techniques	19

INDICE	Pág.
Conexiones y órganos de mando ...	39
Alimentación	39, 40
Introducción y extracción de la	
cassette	40
Indicación de programa	40
Conexión	41
Uso del micrófono	42
Registro	42, 43
Reproducción	43
Borrado sin registro	43
Protección contra borrado accidental	43
Estuche de transporte	44
Entretimiento	44
Conservación de las cassettes	44
Accesorios	44
Datos técnicos	44

	Pag.
Cancellare senza registrare	50
Protezione contro la cancellazione	
accidentale	51
Custodia	51
Manutenzione	51
Conservazione dei caricatori	51
Accessori	51
Dati tecnici	51