

**S. D. R. M.**  
DOCUMENTATION  
TECHNIQUE  
R. E. A.

# DOCUMENTATION TECHNIQUE

RT 346  
RV 346

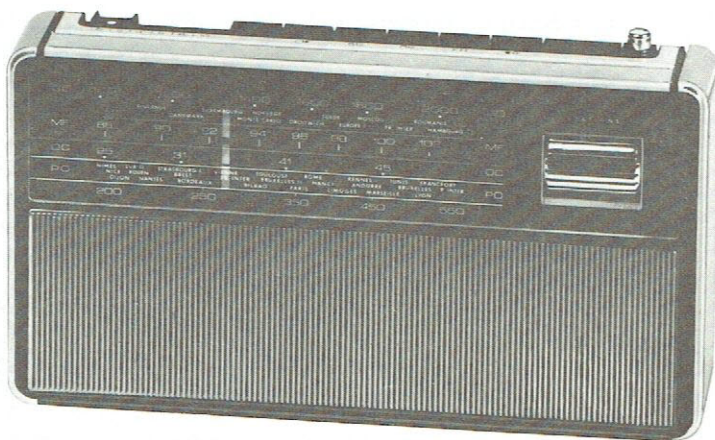

## RÉCEPTEURS RADIO

### RT 346 - RV 346

**S. D. R. M.** - Service Après-Vente

51, bd. du Général Delambre - 95100 ARGENTEUIL

Tél. : 982-09-27

R. C. PONTOISE B 592006696

## I - CARACTÉRISTIQUES PRINCIPALES

TYPE D'APPAREIL	: Récepteur portatif à transistors
NOMBRE DE SEMI-CONDUCTEURS	: 2 circuits intégrés, 5 transistors et 10 diodes
ALIMENTATION	: Avec dispositif de commutation automatique a) Secteur 120 ou 220 V. (voir pages 4 et 5) b) Six piles de 1,5 V type R14.
GAMMES COUVERTES	: PO : 520 - 1620 kHz. GO : 148 - 272 kHz. MF : 87 - 104 MHz
FREQUENCES INTERMEDIAIRES	: MA : 480 kHz MF : 10,7 MHz
PUISSANCE NOMINALE DE SORTIE	: a) Sur secteur 1,1 W } à 1kHz pour d ≤ 2% b) Sur piles 0,6 W }
SENSIBILITES UTILISABLES	: PO : 300 μV/m } pour S/B = 20 dB GO : 500 μV/m } MF : 2,5 μV } pour S/B = 26 dB
PRISE D'ENTREE	: Magnétophone ou auxiliaire : 120 mV sur 50 kΩ
PRISES DE SORTIE	: Magnétophone : 0,2 à 1 mV par kΩ de charge Haut-parleur extérieur à coupure
DIMENSIONS	: L. 284 - H. 162 - P. 58 mm.
POIDS	: 1,6 kg -

## II - DÉMONTAGE DE L'APPAREIL

### A - ACCES AU CIRCUIT IMPRIME COTE ELEMENTS (Fig 1)

- 1° - Enlever la trappe à piles (4) en appuyant sur la languette de maintien (3)
- 2° - Dévisser et enlever la vis (9)
- 3° - Appuyer simultanément sur les languettes (2) et (15) dans le sens des flèches (A) de façon à libérer la coquille avant (1)
- 4° - Soulever la coquille avant (1) dans le sens de la flèche (B)
- 5° - Débrancher les fils du haut-parleur et enlever la coquille (1)
- 6° - Libérer le fond du cadran (14) en appuyant sur les languettes de maintien (5) et (13)
- 7° - Enlever le fond du cadran (14) en le soulevant dans le sens de la flèche (C)

### B - ACCES AU CIRCUIT IMPRIME COTE CUIVRE (Fig 1)

- 1° - Débrancher les fils de liaison au circuit imprimé (7)
- 2° - Enlever la commande à glissière (12) en écartant légèrement le guide (11) à l'aide d'un tournevis
- 3° - Dévisser et enlever la vis (6)
- 4° - Libérer le circuit imprimé (7) en écartant la gâchette (10) dans le sens de la flèche (E)
- 5° - Soulever le circuit imprimé (7) dans le sens de la flèche (D) et le sortir de la coquille arrière (8)

### C - REMPLACEMENT DU CORDONNET D'ENTRAÎNEMENT (Fig. 2)

- 1° - Effectuer les opérations du paragraphe (A)
- 2° - Mettre le condensateur variable en position fermée
- 3° - Prendre un cordonnet d'une longueur de 95 cm
- 4° - Accrocher l'une des extrémités du cordonnet sur le ressort de tension (1)
- 5° - Accrocher l'extrémité libre du ressort (1) sur le pion (2)
- 6° - Positionner le cordonnet sur les différentes poulies en respectant le sens des flèches
- 7° - Accrocher le cordonnet sur l'extrémité libre du ressort (1)
- 8° - Positionner l'aiguille (4) en face de la languette (3)

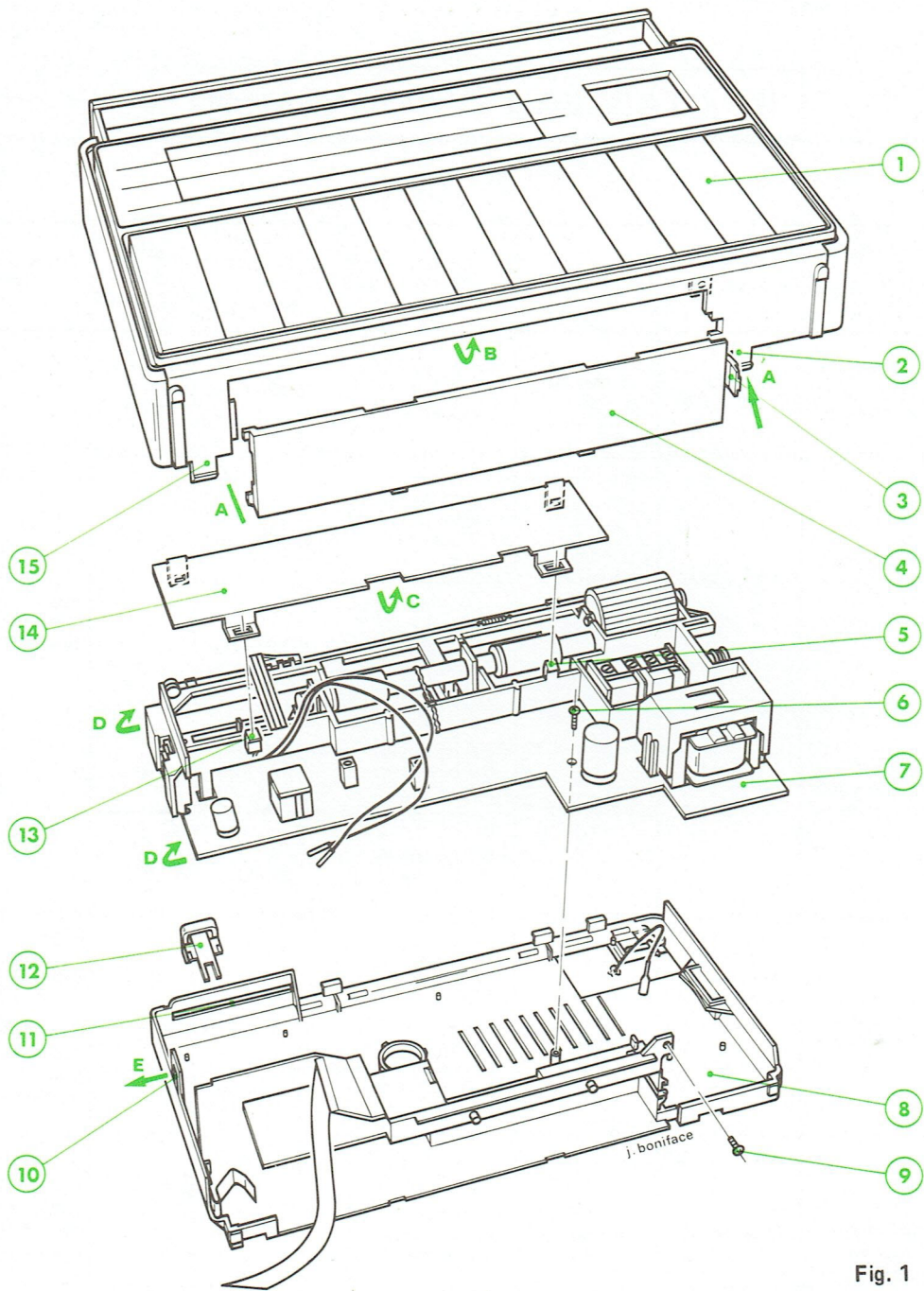

Fig. 1

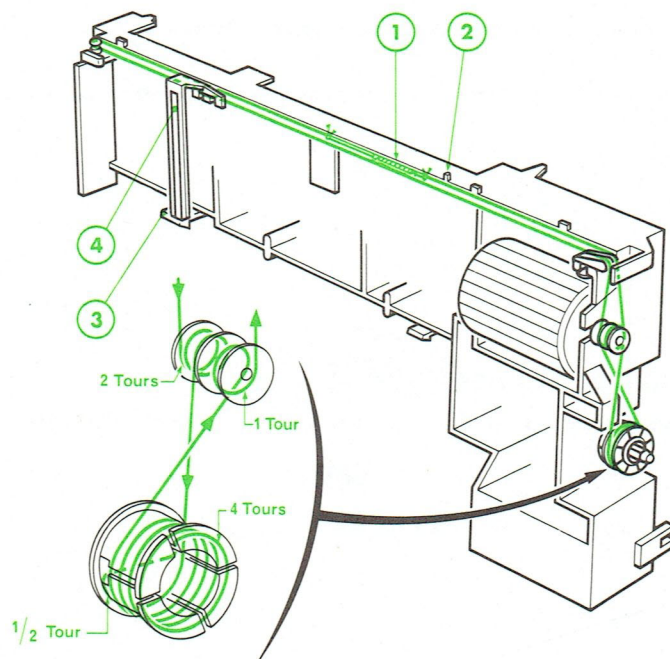

Fig. 2

### III - TABLEAU D'ALIGNEMENT

PARTIES A REGLER	APPAREILS ET ACCESSOIRES UTILES	POINTS D'INJECTION	POINTS DE LECTURE	CONDITIONS DE REGLAGE	FRE-QUENCES DE REGLAGE	POINTS DE REGLAGE	RESULTATS A OBTENIR
FI MA	Géné HF.MA modulé à 30% Voltmètre $\sim$	Clavier plot H 1	Bornes HP (2)	PO en service CV fermé CV osc en court circuit	480 kHz	MA.1 MA.2 MA.3	Régler pour le maximum de tension aux bornes HP
Osc. PO	Géné HF.MA modulé à 30% Voltmètre $\sim$ Boucle rayonnante (1)	ANT. cadre	Bornes HP (2)	PO en service CV fermé CV ouvert	520 kHz 1620 kHz	L.7 AJ.4 (3)	
Acc. PO				PO en service Rechercher Acc Rechercher Acc	574 kHz 1400 kHz	L.1 AJ.3 (3)	
Osc.GO	Géné HF.MA modulé à 30% Voltmètre $\sim$ Boucle rayonnante (1)	ANT.cadre	Bornes HP (2)	GO en service CV ouvert	272 kHz	C.8	
Acc.GO				GO en service Rechercher Acc	210 kHz	L.2	
FI MF	Woblateur Oscilloscope	En amont du filtre céramique (F)	Clavier plot D 3	MF en service Enlever le strap (St)	10,7MHz	MF.2	
		Base T3		MF en service CV osc en court circuit. Remettre le strap (St)		MF.1	Régler la courbe en S pour le maximum d'amplitude
Osc.MF	Géné HF modulé en fréquence Voltmètre $\sim$	Antenne	Bornes HP (2)	MF en service CV fermé	87 MHz	AJ.2	Régler pour le maximum de tension aux bornes du HP
Acc.MF						AJ.1	

**NOTA :** (1) La boucle rayonnante peut être constituée par quelques spires de fil isolé, disposées près du cadre d'antenne et branchées aux bornes du générateur.

(2) Lors des réglages, agir sur le niveau d'entrée de sorte que la tension de sortie ne dépasse pas 0,63 V, ce qui correspond à 50 mW de sortie sur  $8\Omega$ .

(3) Parfaire ces deux réglages.

#### CHANGEMENT DE LA TENSION DE SERVICE

Pour changer la tension de service de l'appareil de 220 Volts à 120 Volts il suffit de déplacer le cordon secteur du point 220V au point 110V.

# IV - CIRCUIT IMPRIMÉ

COTÉ ÉLÉMENTS

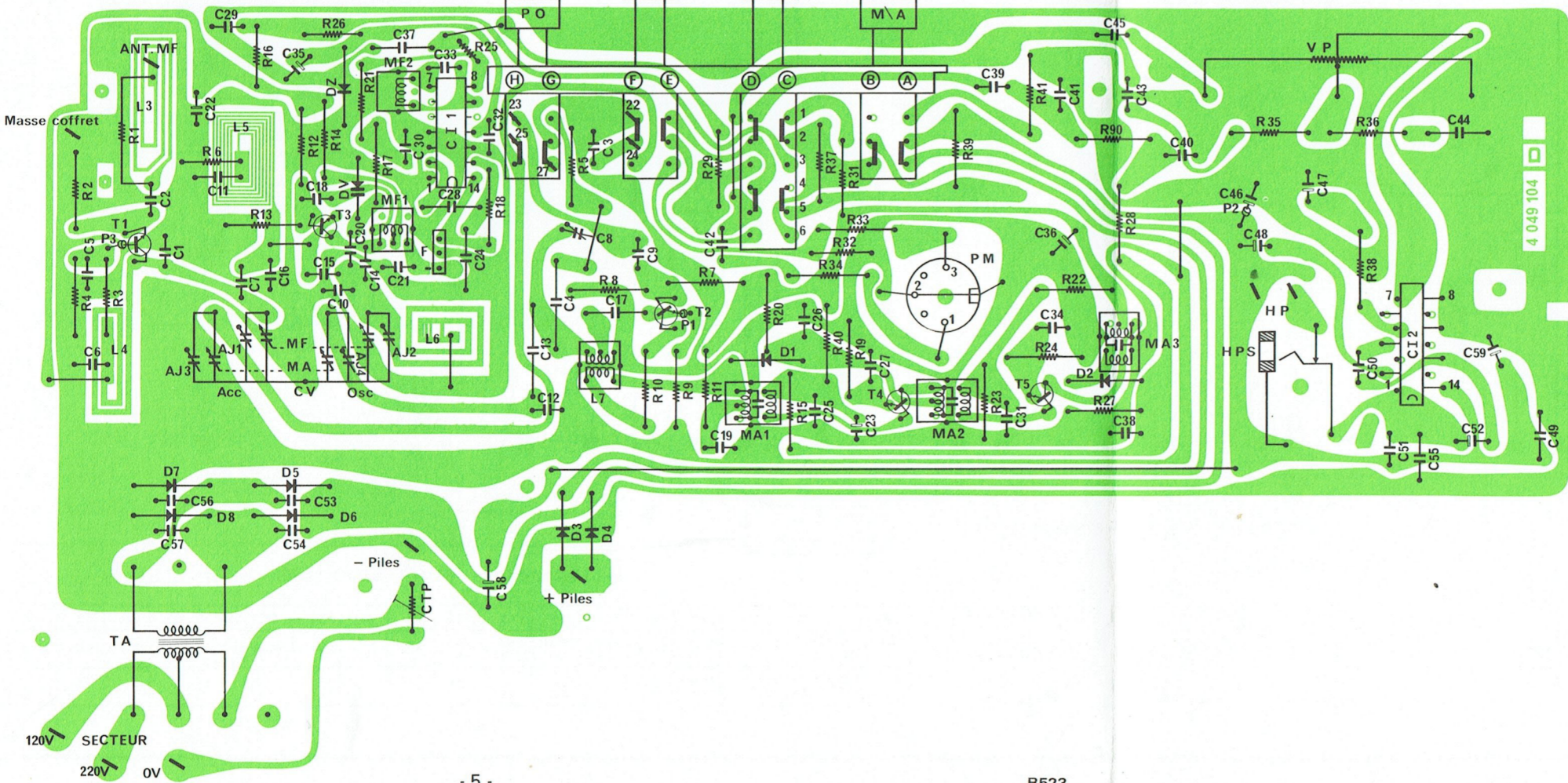
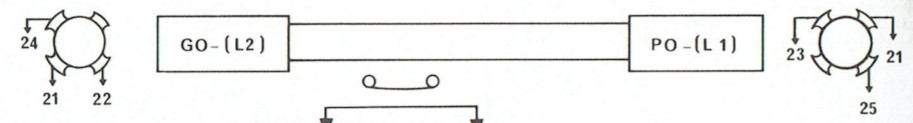
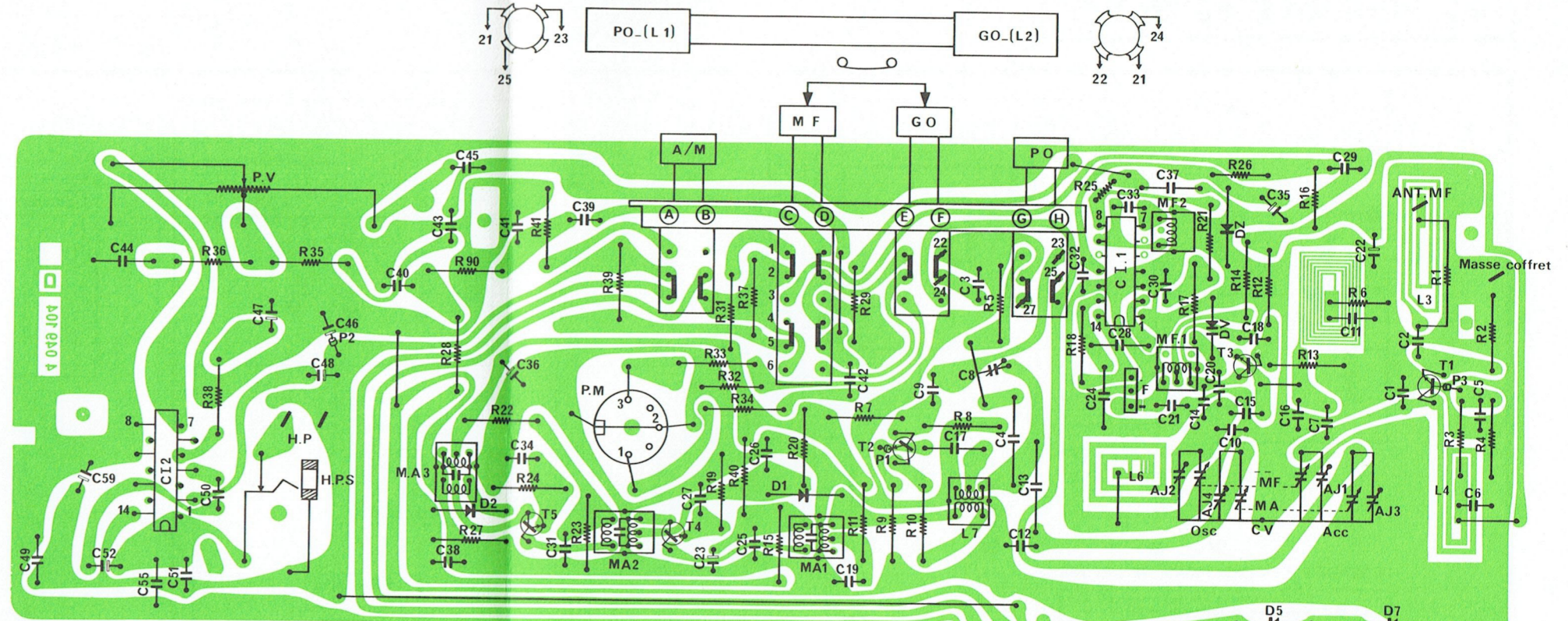

COTÉ CUIVRE

# V - SCHÉMA ÉLECTRIQUE

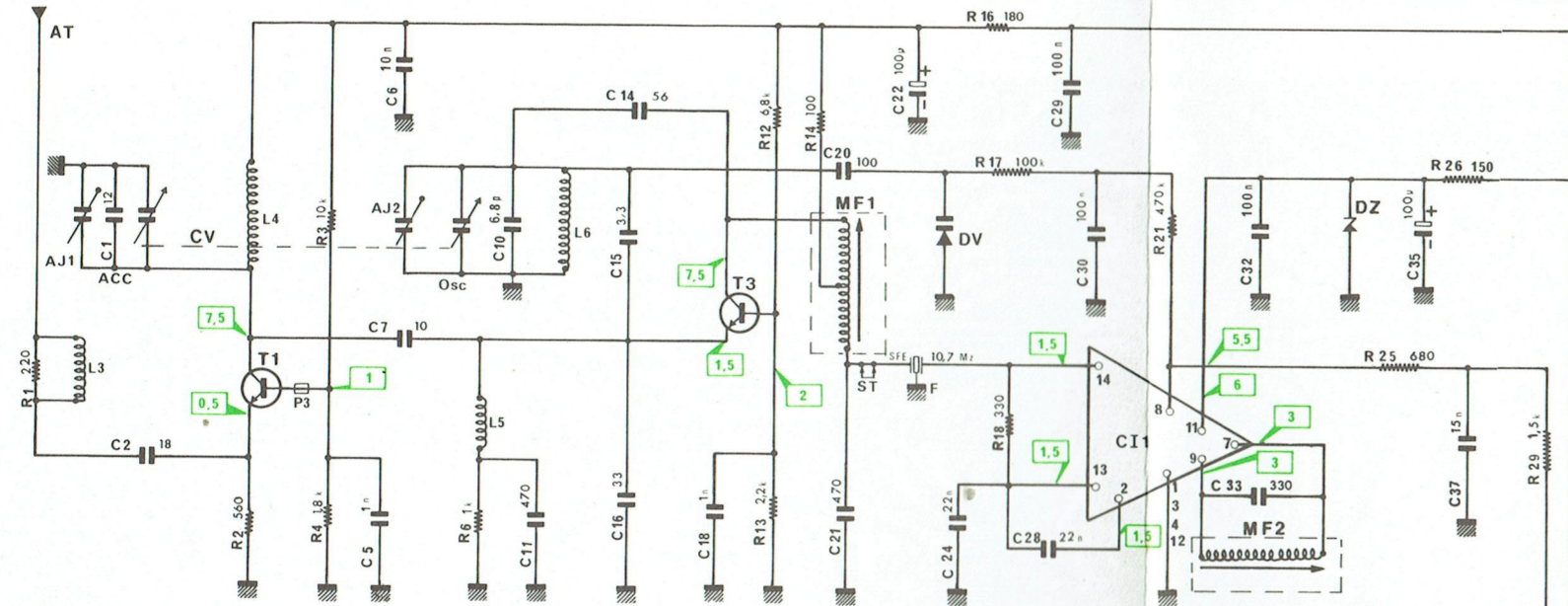

## LÉGENDES ET CONDITIONS DE MESURE

- Tensions continues relevées par rapport à la masse, avec un voltmètre de 20kΩ/V, le récepteur alimenté par piles.
  - Tensions continues relevées par rapport à la masse, avec un voltmètre de 20kΩ/O, le récepteur alimenté sur secteur.
- Récepteur: PO ou MF en service  
 CV oscillateur en court-circuit  
 Potentiomètre de volume au minimum

## FRÉQUENCES DE RÉGLAGE

GAMME	OSCILLATEUR	ACCORD
GO	272 KHZ	210 KHZ
PO	520-1620 KHZ	574-1400 KHZ
MF	87 MHZ	87 MHZ
FI - MA 480 KHZ		FI - MF: 10,7 MHZ

## EMPLACEMENT DES RÉGLAGES

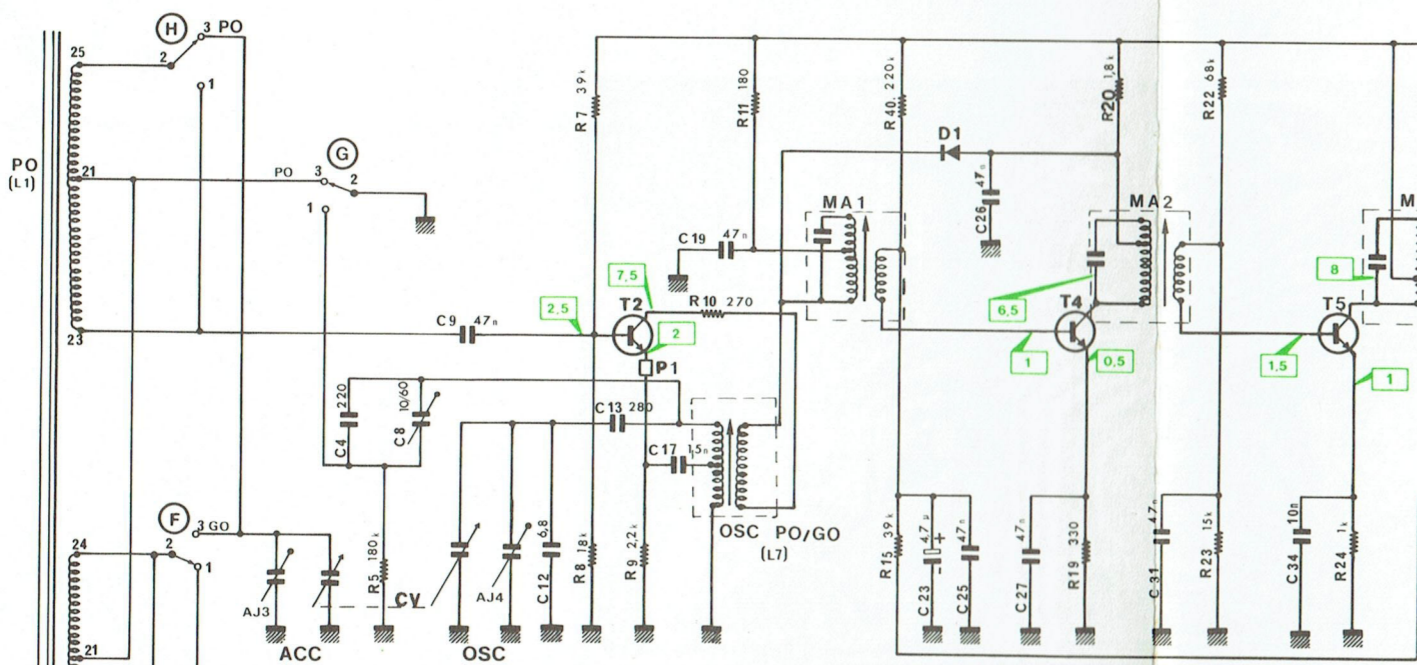
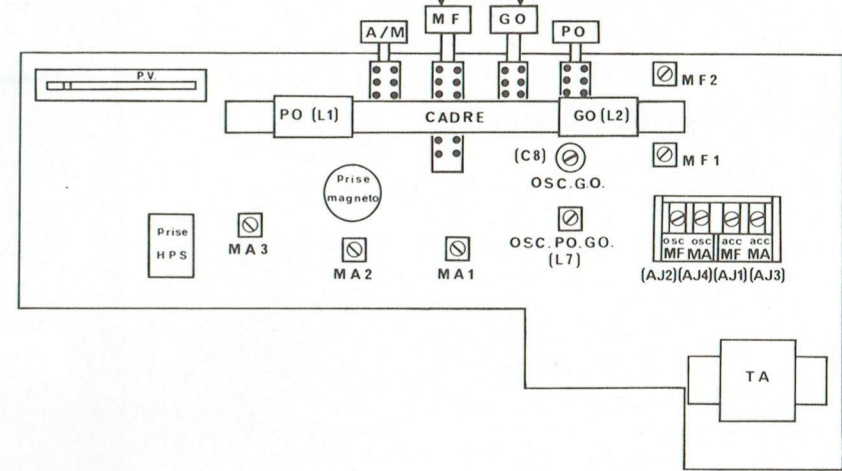

## CLAVIER

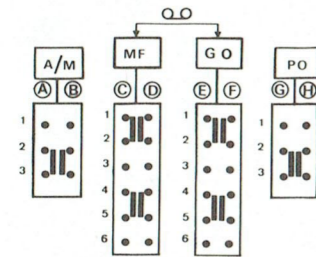

## BROCHAGE DES SEMI-CONDUCTEURS

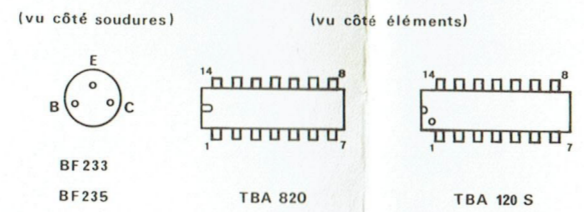

PRISE MAGNÉ CÔTÉ SOUDURES

## TABEAU DES SEMI-CONDUCTEURS

REPÈRES SCHÉMA	T1	T2	T3	T4	T5	CL1	CL2	D1	D2	D3	D4	D5	D6	D7	D8	DV	DZ
SEMI-CONDUCTEURS GÉRÉS	BF 235	BF233 GO	BF 235	BF233 c14	BF233 c14	TBA 120S	TBA 820	46P1	46P1	34P4TH	1N4001	1N4001	1N4001	1N4001	1N4001	BB 142	BZX 96C6V2
SEMI-CONDUCTEURS DE REMPLACEMENT		BF233 c15															

## VI - LISTES DES PIÈCES DÉTACHÉES

### A) PIÈCES DE CHASSIS

CODE	DÉSIGNATION	REPERE SCHEMA
614 TX 0022	CADRE FERRITE EQUIPE	
680 TX 0118	CHASSIS PLASTIQUE	
111 TX 3045	CLIP HAUT-PARLEUR	
111 TX 3042	CONTACT PILE DOUBLE	
111 TX 3041	CONTACT PILE NEGATIF	
111 TX 3043	CONTACT PILE POSITIF	
580 TX 0117	HAUT-PARLEUR DIMMENSIONS : 8 X 12 cm Z : 6Ω	
111 TX 3044	LAME RESSORT (CONTACT ANTENNE)	
120 TX 0349	PION RENVOI D'ANGLE	
120 TX 0350	PION RENVOI CIRCULAIRE	
132 TX 3011	POULIE CONDENSATEUR VARIABLE	
136 TX 0402	RESSORT DEMULTIPLICATION	
<b>PLATINE HF-FI-BF-ALIMENTATION</b>		
276 TX 0080	CIRCUIT INTEGRE TBA 120 S	CI 1
276 TX 0023	CIRCUIT INTEGRE TBA 820	CI 2
193 TX 0086	CLAVIER NU 4 TOUCHES	
258 TX 0014	CONDENSATEUR AJUSTABLE 10/60pF	C 8
240 TX 0067	CONDENSATEUR CHIMIQUE 4,7μF 10V	C 23
240 TX 0050	CONDENSATEUR CHIMIQUE 47μF 10V	C 48
240 TX 0080	CONDENSATEUR CHIMIQUE 100μF 10V	C 22-35-36-47
240 TX 0048	CONDENSATEUR CHIMIQUE 220μF 10V	C 52
240 TX 0073	CONDENSATEUR CHIMIQUE 470μF 16V	C 59
240 TX 0055	CONDENSATEUR CHIMIQUE 1000μF 16V	C 46-58
257 TX 0028	CONDENSATEUR VARIABLE	
273 TX 0331	DIODE BB 142	DV
273 TX 0106	DIODE BZX 96 C 6V2	DZ
273 TX 0025	DIODE 1 N 4001	D 4 à D 8
273 TX 0222	DIODE 34 P 4 TH	D 3
273 TX 0063	DIODE 46 P 1	D 1-D 2
310 TX 0376	FILTRE CERAMIQUE 10,7MHz	F
321 TX 0003	PERLE FERRITE	
231 TX 0155	POTENTIOMETRE A GLISSIERE 100kΩ B (PRISE MEDIANE A 10kΩ)	
114 TX 3115	PRISE HAUT-PARLEUR EXTERIEUR	
114 TX 3114	PRISE MAGNETOPHONE	
223 TX 0004	RESISTANCE CTP 125Ω	CTP
432 TX 0058	TRANSFORMATEUR D'ALIMENTATION SECTEUR	
340 TX 0002	TRANSFORMATEUR DEPHASEUR 10,7MHz	MF 2
330 TX 0001	TRANSFORMATEUR FI MA	MA 1 - MA 2
330 TX 0002	TRANSFORMATEUR FI MA	MA 3
330 TX 0067	TRANSFORMATEUR FI MF 10,7MHz	MF 1
330 TX 0069	TRANSFORMATEUR OSCILLATEUR PO/GO	
270 TX 0308	TRANSISTOR BF 233 GO	T 2
270 TX 0079	TRANSISTOR BF 233 CL 4	T 4-T 5
270 TX 0082	TRANSISTOR BF 235	T 1-T 3

## B) PIECES DE PRESENTATION

CODE	DESIGNATION
154 TX 0050	AIGUILLE
118 TX 0018	ANTENNE TELESCOPIQUE
640 TX 0134	CADRAN DECORE
600 TX 0061	COFFRET ARRIERE
821 TX 0002	CORDON SECTEUR
114 TX 9037	COUVERCLE DU BAC A PILES
165 TX 0150	CURSEUR POTENTIOMETRE (VOLUME)
612 TX 0157	ENJOLIVEUR SUPERIEUR THOMSON
612 TX 0158	ENJOLIVEUR SUPERIEUR VSM
610 TX 0116	FACADE DE COFFRET
641 TX 0037	FOND DE CADRAN
612 TX 0156	JOUE ENJOLIVEUR DROIT & GAUCHE
168 TX 0029	MOLETTE TAMBOUR STATIONS
650 TX 0054	POIGNEE
169 TX 0345	TOUCHES CLAVIER (M/A-MF-GO-PO)
160 TX 0155	VIGNETTE THOMSON
160 TX 0333	VIGNETTE VSM

«Rappel : les 00 des numéros de codes des pièces détachées anciennes et nouvelles (en 4ème et 5ème position) ont été remplacés par les deux lettres TX».

Les descriptions et caractéristiques figurant sur ce document sont données à titre d'information et non d'engagement. En effet, soucieux de la qualité de nos produits, nous nous réservons le droit d'effectuer, sans préavis, toute modification ou amélioration.