

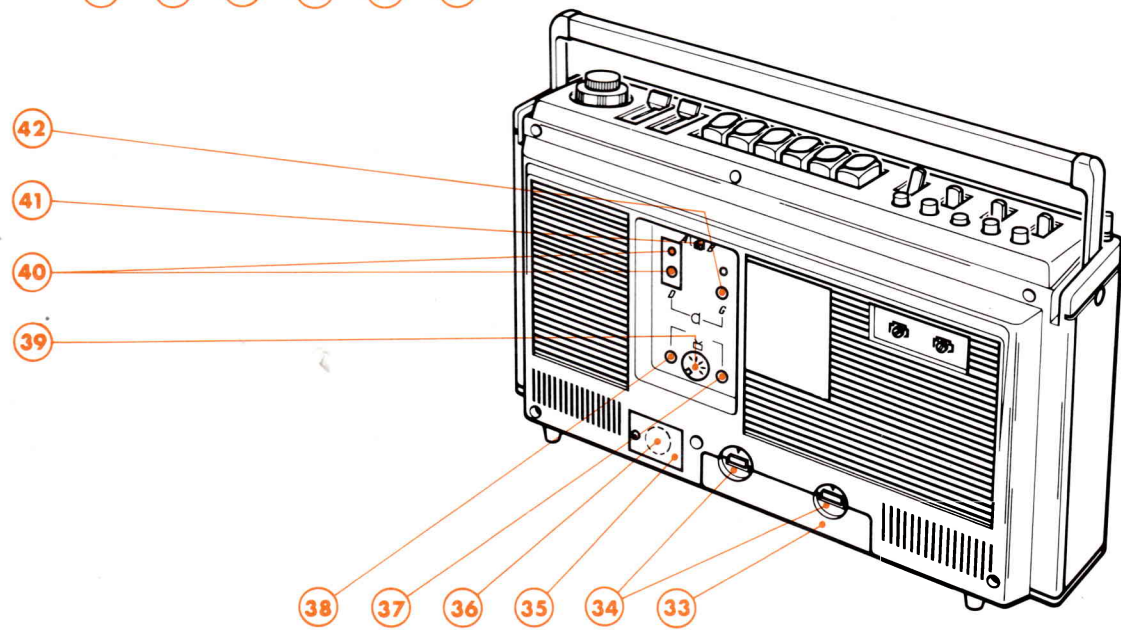

POUR BIEN UTILISER
VOTRE COMBINÉ RADIO-CASSETTES...

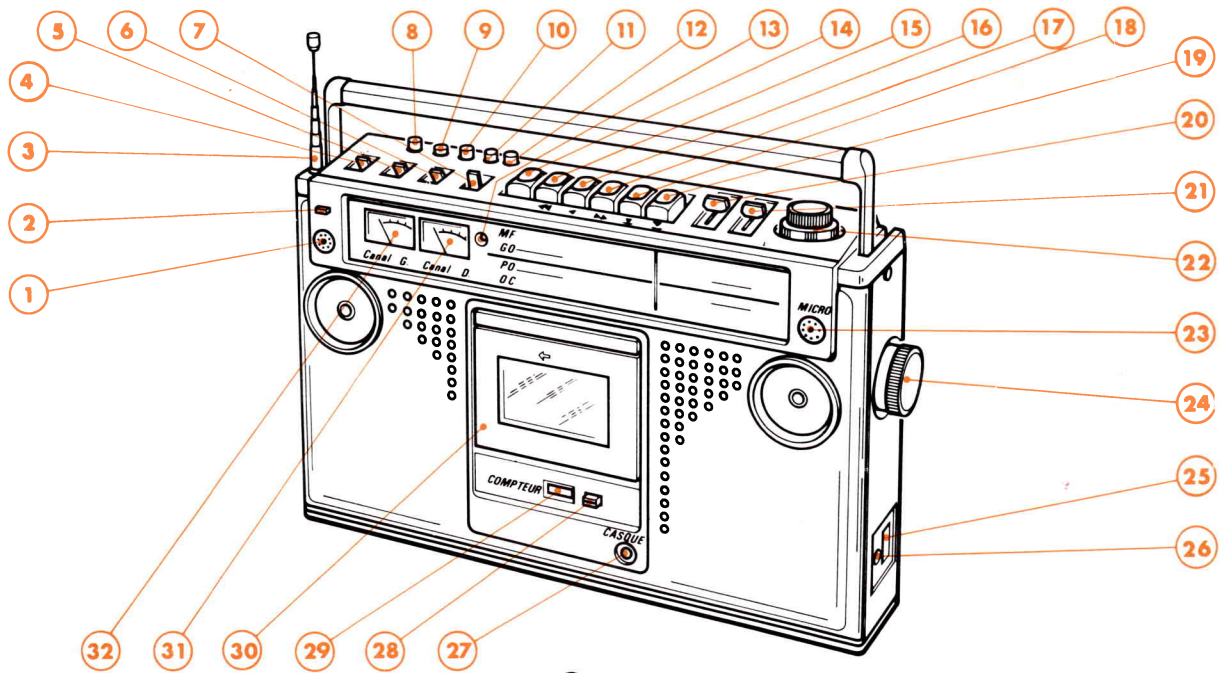

Sommaire

	Pages
REPERES DES DIFFERENTES PRISES ET COMMANDES.....	4-5
ALIMENTATION.....	5
A. ALIMENTATION SECTEUR.....	5
B. ALIMENTATION PAR PILES.....	6
C. ALIMENTATION A PARTIR D'UNE SOURCE EXTERIEURE DE 9 V.....	6
ECOUTE D'UNE STATION DE RADIODIFFUSION.....	7
A. MISE EN SERVICE ET ARRET.....	7
B. LES ANTENNES.....	7
C. RECHERCHE DES STATIONS.....	8
D. RECEPTION D'UNE EMISSION STEREOPHONIQUE EN MF.....	8
E. REGLAGE DE L'AMBIANCE SONORE.....	8-9
UTILISATION DE L'ENREGISTREUR-LECTEUR DE CASSETTES.....	9
I ENREGISTREMENT.....	9
A. CHOIX ET MISE EN PLACE DE LA CASSETTE.....	9
B. CHOIX DE LA SOURCE A ENREGISTRER.....	10
C. ENREGISTREMENT.....	11-12
D. ARRET.....	12
E. CONSERVATION DE VOS ENREGISTREMENTS.....	13
F. EFFACEMENT DU CONTENU D'UNE CASSETTE.....	13
II LECTURE.....	13
III ECOUTE SUR HAUT-PARLEURS EXTERIEURS.....	14
IV ECOUTE SUR CASQUE.....	14
V ECOUTE SUR AMPLIFICATEUR EXTERIEUR OU SUR ELECTROPHONE.....	14
VI COMPTEUR DE BANDE.....	14
VII DEFILEMENT AVANT OU ARRIERE.....	15
A. DEFILEMENT AVANT OU ARRIERE RAPIDE.....	15
B. DEFILEMENT AVANT OU ARRIERE MOMENTANE.....	15
VIII NETTOYAGE DES TETES MAGNETIQUES.....	15-16
BROCHAGE DE LA PRISE DE RACCORDEMENT.....	16
CARACTERISTIQUES PRINCIPALES.....	16-17



Repères des différentes prises et commandes

- 1 - Micro incorporé voie gauche.
- 2 - Touche d'éclairage du cadran et vérification de l'état des piles.
- 3 - Antenne télescopique.
- 4 - Sélecteur du mode de reproduction (monophonique-stéréophonique).
- 5 - Sélecteur de bandes « **Cr02** », « **NORMAL** ».
- 6 - Sélecteur de mise en service des micros incorporés.
- 7 - Sélecteur de fonctions « **ARRET** », « **RADIO** », « **AUTOM.** ».
- 8 - Touche « **OC** ».
- 9 - Touche « **PO** ».
- 10 - Touche « **GO** ».
- 11 - Touche « **MF** ».
- 12 - Mise en service du « **CAF** ».
- 13 - Voyant signalant la réception d'un programme stéréophonique.
- 14 - Touche d'arrêt et d'éjection de la cassette « **STOP-EJECT** ».
- 15 - Touche de défilement avant rapide « **◀◀** ».
- 16 - Touche lecture « **◀** ».
- 17 - Touche de défilement arrière rapide « **▶▶** ».
- 18 - Touche enregistrement « **▾** » à utiliser simultanément avec la touche (16)
- 19 - Touche pause « **▾** ».
- 20 - Commande des « **GRAVES** ».
- 21 - Commande des « **AIGUES** ».
- 22 - Réglage du volume sonore.
- 23 - Micro incorporé voie droite.
- 24 - Commande pour la recherche des stations.
- 25 - Prise pour le raccordement du cordon secteur.
- 26 - Prise pour le raccordement d'une source d'alimentation de 9 V.
- 27 - Prise « **CASQUE** ».
- 28 - Touche de remise à zéro du compteur.
- 29 - Compteur de bande.
- 30 - Volet porte-cassette.
- 31 - Indicateur du niveau d'enregistrement de la voie droite et du contrôle de l'état des piles.

- 32 - Indicateur du niveau d'enregistrement de la voie gauche et d'accord sur une station de radio-diffusion.
- 33 - Trappe à piles.
- 34 - Verrous de la trappe à piles.
- 35 - Trappe d'accès au sélecteur de tensions.
- 36 - Sélecteur de tensions.
- 37 - Prise pour haut-parleur extérieur « GAUCHE ».
- 38 - Prise pour haut-parleur extérieur « DROIT ».
- 39 - Prise pour le raccordement d'une source extérieure «  ».
- 40 - Prise pour micro extérieur voie droite « DROIT » «  TEL ».
- 41 - Commande « Anti-sifflement ».
- 42 - Prise pour micro extérieur voie gauche « GAUCHE » «  ».

Alimentation

Votre appareil peut être alimenté à partir de trois sources différentes :

- a) Secteur 120-220 V 50 Hz.
- b) Six piles de 1,5 V type R20 montées en série.
- c) Source extérieure de 9 V courant continu.

A. - ALIMENTATION SECTEUR

Votre appareil comporte sur son panneau arrière un sélecteur de tensions (36). Avant de raccorder votre appareil à une prise de courant, vérifier que la commande du sélecteur de tensions est bien en regard de la valeur correspondant à celle lue sur votre compteur électrique (120 ou 220 V).

Dans le cas contraire, pour adapter l'appareil à la tension du secteur, procéder comme suit :

- Retirer la trappe d'accès (D) en enlevant la vis (E) (Fig. 1).
- Tirer pour enlever le sélecteur (A), le remettre en place en faisant coïncider le repère (C) avec l'indication :
 - 120 V si vous êtes alimenté en 110 V/120 V
 - 220 V si vous êtes alimenté en 220 V.
- Remettre la trappe (D) en engageant tout d'abord la languette (B) dans son logement.
- Brancher la prise femelle du cordon secteur dans la prise (25).
- Raccorder l'autre extrémité du cordon à une prise de courant.

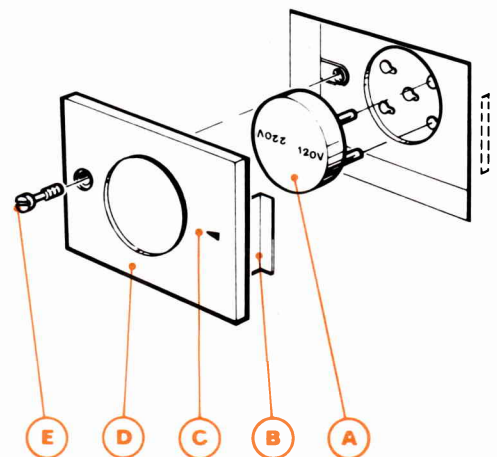

Fig. 1

B - ALIMENTATION PAR PILES

Mise en place des piles

- Appuyer sur les verrous (34) dans le sens des flèches (A) et basculer la trappe à piles (33) dans le sens des flèches (B) pour l'enlever.
- Introduire les six piles dans le bac à piles dans le sens indiqué par la figure 3. Lors de cette opération, ne pas omettre de placer le ruban extracteur sous les piles.
- Remettre la trappe à piles (33) en procédant de manière inverse.

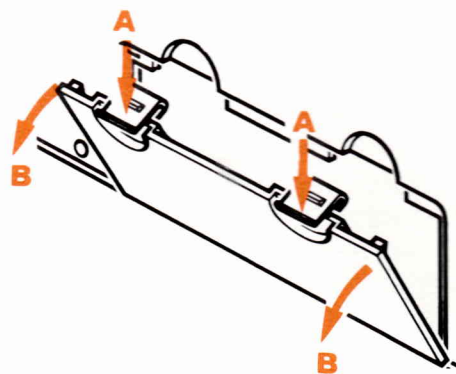

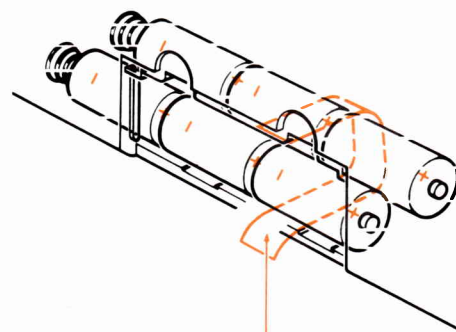

Fig. 2

Contrôle de l'état des piles

- Mettre l'appareil sur l'une des fonctions : écoute radio (voir page 7) ; ou reproduction d'une cassette (page 9).
- Enfoncer la touche (2) «».

Les piles sont en bon état si l'aiguille de l'indicateur (31) dévie dans la zone rouge (Fig. 4).



Ruban d'extraction

Fig. 3

ATTENTION :

- Pour utiliser votre appareil sur piles, il est nécessaire que les fiches des cordons secteur et d'alimentation extérieure soient enlevées des prises (25) et (26).
- Si, pendant une longue période, vous n'utilisez pas votre appareil sur piles, nous vous conseillons de les retirer du bac à piles car en vieillissant elles peuvent causer des dégradations.
- Lorsque l'indicateur (31) signale que les piles sont usées, il convient de les changer toutes ensemble.

C - ALIMENTATION A PARTIR D'UNE SOURCE EXTERIEURE DE 9 V

- Relier la prise (26) de l'appareil à la source extérieure de 9 V courant continu.

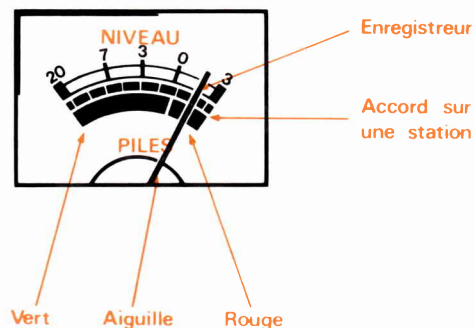

Vert Aiguille Rouge

Fig. 4

Écoute d'une station de radiodiffusion

A - MISE EN SERVICE ET ARRÊT

Mise en service

- Pousser le sélecteur de fonctions (7) vers la position « RADIO » . Appuyer sur la touche (2), et la maintenir dans cette position pour éclairer le cadran pendant la recherche d'une station.

Arrêt manuel

- Les touches (14) à (19) étant en position sortie, pousser le sélecteur de fonctions (7) vers la position « ARRÊT », l'appareil cesse de fonctionner et l'aiguille de l'indicateur (32) vient sur sa position de repos.

Arrêt automatique

Il sert à limiter le temps d'écoute d'une émission radiodiffusée à celui du défilement normal d'une cassette, à savoir :

- 30 minutes pour une cassette C 60,
- 45 minutes pour une cassette C 90,
- 60 minutes pour une cassette C 120.

La mise en service de ce système s'effectue de la façon suivante :

- Mettre en place une cassette (voir page 9).
- Pousser le sélecteur de fonctions (7) vers la position « AUTOM. ».
- Enfoncer la touche (16) « ◀ » ; la bande de la cassette défile et vous écoutez le programme radiodiffusé que vous avez choisi. En fin de bande la touche (16) ressort automatiquement et l'appareil cesse de reproduire le programme écouté.

B - LES ANTENNES

Antenne cadre incorporée

Elle sert à la réception des petites ondes PO et des grandes ondes GO. Cette antenne étant fixe il convient, après accord sur la station désirée, d'orienter le récepteur pour obtenir un maximum de déviation de l'aiguille de l'indicateur (32)

Antenne télescopique (3)

Elle sert uniquement à la réception des ondes courtes OC et de la modulation de fréquence MF.

- Déployer et orienter l'antenne télescopique (3) après accord sur la station désirée, pour obtenir un maximum de déviation de l'aiguille de l'indicateur (32).

C - RECHERCHE DES STATIONS

- Mettre le sélecteur (7) sur la position « RADIO ».
- Enfoncer la touche correspondant à la gamme d'ondes que vous désirez recevoir : (8) → « OC » - (9) → « PO » - (10) → « GO » - (11) → « MF ».
- Mettre un minimum de volume sonore en agissant sur la commande (22) « VOLUME ».
- Agir sur la commande (24) pour rechercher la station que vous désirez recevoir.
- Parfaire l'accord pour le maximum de déviation de l'aiguille de l'indicateur (32).

En MF un circuit spécifique à cette gamme d'ondes, le CAF, permet de verrouiller l'accord optimal sur la station reçue. Ce circuit ne doit être mis en service qu'après sélection de la station à recevoir en enfonçant la touche (12) « CAF ».

D - RECEPTION D'UNE EMISSION STEREOPHONIQUE EN MF

- Sélectionner la station désirée (voir chapitre précédent).
- Pousser le sélecteur (4) vers la position « STEREO ». Si le programme diffusé est stéréophonique, l'appareil le reproduit en stéréophonie et le voyant rouge (13) « STEREO » s'éclaire.
- Si le sélecteur (4) est sur la position « MONO » le voyant (13) reste éteint et l'appareil reproduit le programme reçu en monophonie quelle que soit la nature du programme.

E - REGLAGE DE L'AMBIANCE SONORE (Fig. 5)

1 - Balance (Fig. 5)

Les commandes (22) : (A) « VOLUME GAUCHE » et (B) « VOLUME DROIT » sont couplées par friction, leur repère doit se trouver sur la même graduation.

Si vous constatez une dissymétrie du spectre sonore, vous pouvez y remédier de la manière suivante :

- quelle que soit la nature du signal à écouter monophonique ou stéréophonique, mettre l'appareil en position monophonique, sélecteur (4) sur la position « MONO ».
- Agir sur les commandes (A) et (B) jusqu'à ce que vous ayez l'impression que le son provient d'une source située à mi-distance des haut-parleurs incorporés ou extérieurs.
- Après ce réglage, remettre le sélecteur (4) sur sa position initiale.

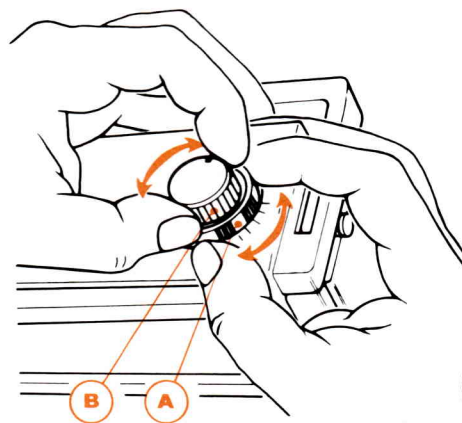

Fig. 5

2 - Volume sonore

- Régler à votre convenance le volume sonore en agissant sur la commande (22)

3 - Reproduction « LARGE »

Votre appareil est équipé d'un circuit électronique dont le rôle est d'augmenter artificiellement la distance entre les haut-parleurs extérieurs ou incorporés afin d'élargir l'espace sonore. Sa mise en service s'effectue en poussant le sélecteur (4) vers la position « LARGE ».

4 - Tonalité

Régler à votre convenance le registre sonore par les commandes :

- (20) pour les graves,
- (21) pour les aiguës.

Utilisation de l'enregistreur lecteur de cassettes

I - ENREGISTREMENT

A - CHOIX ET MISE EN PLACE DE LA CASSETTE

Votre appareil est conçu pour enregistrer et lire aussi bien les cassettes usuelles à oxyde de fer que celles à oxyde de chrome.

Si les premières vous permettent d'effectuer des enregistrements et des reproductions de bonne qualité, l'emploi de cassettes à oxyde de chrome ne fera qu'améliorer les résultats obtenus par l'élargissement du spectre sonore et la réduction du niveau du souffle résiduel.

Mise en place de la cassette

- Si la cassette utilisée est à oxyde de chrome, pousser le sélecteur de bandes (5) vers la position « CrO_2 ». Dans le cas d'utilisation de cassette à oxyde de fer, pousser le sélecteur de bandes (5) vers la position « NORMAL ».
- Vérifier que toutes les touches de (15) à (18) sont en position sortie; dans le cas contraire, appuyer sur la touche (14) « STOP-EJECT ».
- Appuyer à nouveau sur la touche (14), le volet porte-cassette (30) s'ouvre.
- Introduire la cassette dans le volet porte-cassette (30) (Fig. 6); la bobine pleine étant à votre droite et la bande magnétique visible côté utilisateur.
- Refermer ensuite le volet porte-cassette (30), l'appareil est prêt à fonctionner.

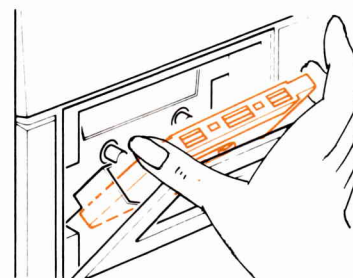

Fig 6

Utilisation de la deuxième piste

- Après utilisation de la première piste (enregistrement ou lecture), appuyer sur la touche (14) « STOP-EJECT » pour faire ressortir les touches de (15) à (18) si elles n'y sont déjà.
- Appuyer à nouveau sur la touche (14), le volet porte-cassette (30) s'ouvre.
- Retourner la cassette comme indiqué à la figure 7.
- Introduire la cassette dans son logement et refermer le volet porte-cassette (30).

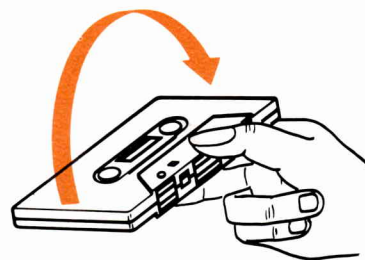

Fig. 7

B - CHOIX DE LA SOURCE A ENREGISTRER

1 - Radio

- Pousser le sélecteur (6) vers la position « MICRO ».
- Pousser le sélecteur de fonctions (7) vers la position « RADIO ».
- Sélectionner la station que vous désirez enregistrer (voir paragraphe C page 8).

2 - Microphones incorporés (1) et (23)

- Placer l'appareil à environ 30 à 50 cm de la source à enregistrer, la face avant de l'appareil dirigée vers la source.
- Pousser le sélecteur (7) vers la position « ARRET ».
- Pousser le sélecteur (6) vers la position « • ».
- En fin d'enregistrement, pousser le sélecteur (6) vers la position « MICRO ».

3 - Microphones extérieurs

a) Enregistrement monophonique

- Brancher un microphone dans l'une des prises (40) ou (42) (Fig. 8 a).
- Pousser le sélecteur de fonctions (7) vers la position « ARRET ».
- Pousser le sélecteur (6) vers la position « MICRO ».

b) Enregistrement stéréophonique

- Brancher un microphone dans les prises (40) et (42) (Fig. 8 b).
- Pousser le sélecteur de fonctions (7) vers la position « ARRET ».
- Pousser le sélecteur (6) vers la position « MICRO ».

A noter que dans le cas de l'utilisation d'un microphone à télécommande, il faut :

- le brancher à la prise (40) ;
- Vérifier que l'interrupteur de télécommande est sur la position arrêt.

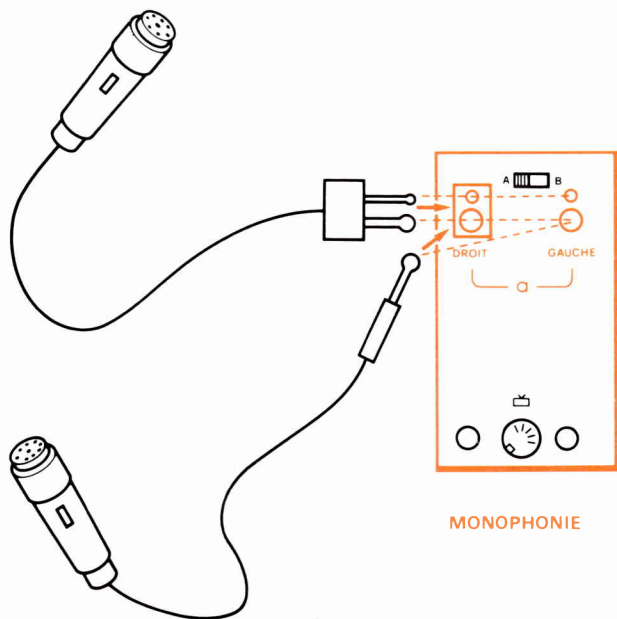

Fig. 8 a

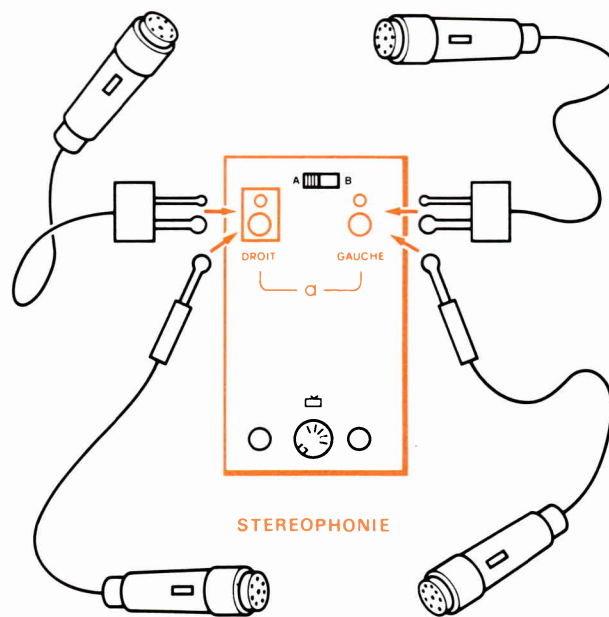





Fig. 8 b

4 - Autre source de signal

Relier par un cordon équipé de fiches DIN 5 broches, la prise magnétophone de l'appareil, à partir duquel vous désirez effectuer un enregistrement, à la prise (39) «  » de votre radio-cassettes (Fig. 9).

- Pousser le sélecteur de fonctions (7) vers la position « **ARRET** ».
- Pousser le sélecteur (6) vers la position « **MICRO** ».

C - ENREGISTREMENT

- Pousser le sélecteur (4) vers la position « **MONO** » ou « **STEREO** », selon le mode d'enregistrement choisi.
- Appuyer sur la touche (18) «  » et tout en la maintenant sur cette position, appuyer sur la touche (16) «  »; les deux touches restent verrouillées en position basse et votre appareil enregistre sans faire appel à un réglage manuel du niveau d'enregistrement, celui-ci s'effectuant automatiquement.

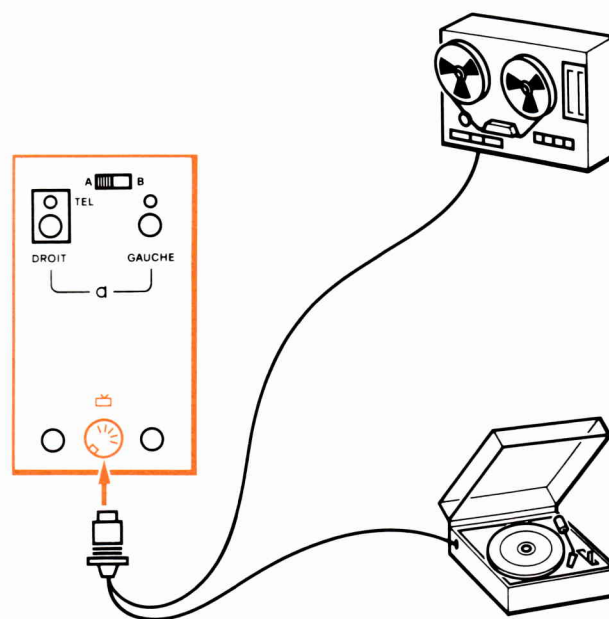

Fig. 9

Les aiguilles des indicateurs (31) « CANAL DROIT » et (32) « CANAL GAUCHE » oscillent à la cadence du signal en cours d'enregistrement. Si vous utilisez un seul microphone branché dans l'une des prises (40) ou (42), seule l'aiguille de l'indicateur correspondant à la voie utilisée oscille.

Remarque : Dans le cas d'un enregistrement à partir d'un microphone à télécommande, pousser l'interrupteur du microphone vers la position marche.

Utilisation de la commande « Anti-sifflement »

Cette commande a pour but d'éliminer le léger sifflement qui pourrait se produire lors de l'enregistrement d'une station reçue dans l'une des gammes PO ou GO. Pour cela placer la commande (41) :

- Sur la position « A » si cette commande est en « B ».
- Sur la position « B » si cette commande est en « A ».

Ecoute de l'enregistrement en cours

a) Ecoute à partir des haut-parleurs incorporés

- Régler à votre convenance l'ambiance sonore par les commandes (20), (21) et (22).

b) Ecoute à partir d'un casque

- Brancher un casque à la prise (27) « CASQUE », les deux haut-parleurs incorporés sont hors circuits.
- Régler à votre convenance l'ambiance sonore (voir page 8).

Remarque : 1. Le réglage de l'ambiance sonore n'a aucune action sur l'enregistrement en cours.

2. Il est recommandé, lors de l'emploi de microphones extérieurs de les éloigner de l'appareil pour éviter des réactions se manifestant par des sifflements (Effet Larsen).

D - ARRET

1 - Arrêt momentané

- Appuyer sur la touche (19) « ▾ ». Ceci vous donne la possibilité d'éliminer en cours d'enregistrement certaines informations indésirables.
- Pour reprendre l'enregistrement, appuyer à fond sur la touche (19) « ▾ » pour la faire ressortir.

Si vous utilisez un microphone à télécommande vous pouvez également arrêter momentanément et reprendre l'enregistrement en actionnant l'interrupteur du microphone.

2 - Arrêt manuel

- Appuyer sur la touche (14) « STOP-EJECT » ; les touches (16) et (18) se déverrouillent et reviennent en position de repos. L'enregistrement cesse.
- Pour arrêter également l'écoute radio, pousser le sélecteur de fonctions (7) vers la position « ARRET ».

A noter qu'en fin de bande les touches (16) « ◀ » et (18) « ▾ » reviennent automatiquement en position repos.

E - CONSERVATION DE VOS ENREGISTREMENTS

Tout nouvel enregistrement efface automatiquement le précédent. Si vous désirez conserver l'une ou les deux faces d'une cassette, intégralement enregistrées, il convient de supprimer :

- la languette 1 pour la face 1
 - la languette 2 pour la face 2
- } voir figure 10

Après cette opération la touche d'enregistrement (18) « **I** » se trouve verrouillée en position haute. Si par la suite vous désirez enregistrer de nouveau une cassette dont les languettes de protection ont été supprimées, il suffit d'obstruer les deux petites ouvertures à l'aide d'un ruban adhésif.

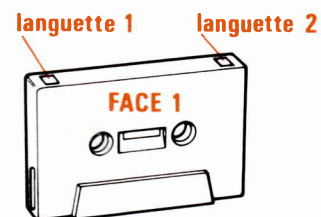

Cassette à oxyde de fer

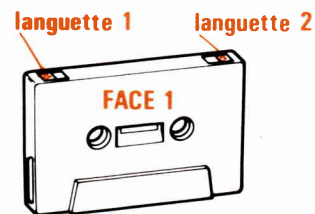

Cassette à oxyde de chrome

Fig 10

F - EFFACEMENT DU CONTENU D'UNE CASSETTE

Si vous désirez faire disparaître toute trace d'enregistrement sur une cassette, procéder de la façon suivante :

- Introduire dans la prise (39) « **☒** » une fiche DIN mâle à 5 broches à 45 .
- Pousser le sélecteur de fonctions vers la position « **ARRET** ».
- Pousser le sélecteur (6) vers la position « **MICRO** ».
- Procéder ensuite comme pour un enregistrement normal.

II - LECTURE

- Mettre en place la cassette (voir page 9).
- Pousser le sélecteur de fonctions (7) vers la position « **ARRET** ».
- Pousser le sélecteur de bande (5) vers la position « **NORMAL** » ou « **CrO₂** » selon le type de bande utilisé.
- Sélectionner le mode de reproduction par la commande (4).
- Appuyer sur la touche (16) « **◀** » pour la verrouiller en position basse.
- Régler ensuite à votre convenance l'ambiance sonore (voir page 8).
- Les aiguilles des indicateurs (31) et (32) oscillent à la cadence du signal reproduit.

- Pour interrompre la lecture d'une cassette, appuyer sur la touche (14) « STOP-EJECT » pour l'arrêt définitif ou la touche (19) « ▾ » pour un arrêt momentané. Dans ce cas appuyer sur la touche (19) « ▾ » pour reprendre la lecture.

Remarque : Si en appuyant sur la touche (16) « ◀ » votre appareil se refuse à lire, débrancher le microphone extérieur de la prise (40) « Ⓞ » ou pousser son interrupteur de télécommande vers la position marche.

III - ÉCOUTE SUR HAUT-PARLEURS EXTÉRIEURS

Vous avez la possibilité de brancher deux haut-parleurs supplémentaires aux prises (37) « H.P. GAUCHE » et (38) « H.P. DROIT ».

IV - ÉCOUTE SUR CASQUE

L'écoute d'une cassette ou d'une station de radiodiffusion peut se faire sur casque.

Le branchement du casque à la prise (27) « CASQUE » met automatiquement hors-circuit les haut-parleurs incorporés.

L'impédance du casque doit être égale ou supérieure à 8 Ω.

V - ÉCOUTE SUR AMPLIFICATEUR EXTÉRIEUR OU SUR ÉLECTROPHONE

- Relier la prise (39) « ⚡ » de votre appareil à la prise magnétophone de l'amplificateur ou de l'électrophone à l'aide d'un cordon équipé de fiches DIN 5 broches.
- Régler le niveau et le registre sonore par les commandes de l'amplificateur ou de l'électrophone.

VI - COMPTEUR DE BANDE

Le compteur de bande (29) vous permet de retrouver facilement un point déterminé de la bande magnétique de la cassette en service.

Ceci n'est possible que si vous avez pris soin :

- De commencer l'enregistrement ou la lecture en début de bande de la cassette.
- De remettre à zéro le compteur (29) en appuyant sur la touche de remise à zéro (28)
- De relever l'indication du compteur en début de chaque séquence en cours d'enregistrement ou de lecture.

Nota : Il est recommandé de ne jamais tenter une remise à zéro du compteur lorsque l'enregistreur-lecteur de cassettes est en service.

VII - DÉFILEMENT AVANT OU ARRIÈRE

A - DEFILEMENT AVANT OU ARRIERE RAPIDE

Cette fonction permet de faire avancer ou reculer rapidement la bande magnétique lorsque vous avez à rechercher le début d'un enregistrement.

Défilement avant rapide

- Appuyer sur la touche (15) « ◀◀ » pour la verrouiller en position basse, la bande magnétique défile.

Défilement arrière rapide

- Appuyer sur la touche (17) « ▶▶ » pour la verrouiller en position basse, la bande revient en arrière.

Arrêt du défilement avant ou arrière rapide

Pour arrêter le défilement en un point donné de la bande, repéré à l'aide du compteur, appuyer sur la touche (14) « STOP-EJECT ».

Nota : En fin de bande le défilement s'arrête, les touches (15) et (17) restent verrouillées. Pour les faire revenir à leur position de repos, appuyer sur la touche (14) « STOP-EJECT ».

B - DEFILEMENT AVANT OU ARRIERE MOMENTANE

Cette particularité permet lors de la lecture d'une cassette :

- de revenir en arrière rapidement sur un passage enregistré ;
- ou d'en sauter rapidement un autre, et ce, avec un nombre de manipulations moindre.

Utilisation

- La touche (16) « ◀ » est en position basse.
- Appuyer selon le résultat désiré sur la touche (15) « ◀◀ » ou sur la touche (17) « ▶▶ ». Le défilement rapide de la bande est sonorisé et dure le temps d'action sur la touche sollicitée (15) ou (17).
- Lâcher celle-ci ; l'appareil continue de lire la bande normalement.

VIII - NETTOYAGE DES TÊTES MAGNÉTIQUES (Fig. 11)

Pour maintenir toutes les qualités de reproduction de votre magnétophone, il est nécessaire de temps à autre de procéder au nettoyage des têtes enregistrement/lecture et effacement car l'encrassement de celles-ci par des déchets magnétiques de bande peut entraîner une perte de puissance sonore et l'altération du registre.

Pour effectuer le nettoyage des têtes, procéder de la façon suivante :

- Enlever la cassette.
- Appuyer sur la touche (16) « ◀ » afin de la verrouiller en position basse.
- Nettoyer les deux têtes et le galet presseur à l'aide d'un coton-tige imbibé d'alcool.
- Arrêter l'appareil après cette opération en appuyant sur la touche (14) « STOP-EJECT ».

ATTENTION : Eviter l'utilisation d'objets métalliques pour le nettoyage des têtes magnétiques.

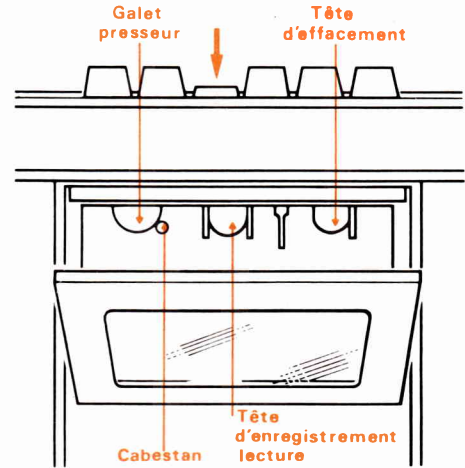
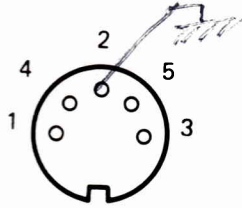

Fig. 11

Brochage de la prise de raccordement

(vue côté utilisation)

PRISE RADIO ET AMPLIFICATEUR EXTERIEUR



- 1-4 - Entrée radio *amplificateur ← enregistrement*
 3-5 - Sortie *amplificateur radio, cassette → enregist*
 2 - Masse

Caractéristiques principales

TYPE D'APPAREIL	: Récepteur radio + Enregistreur-lecteur de cassettes stéréophonique
SEMI-CONDUCTEURS D'EQUIPEMENT	: 29 diodes - 13 transistors
PUISSANCE NOMINALE DE SORTIE	: 2 W pour d = 10 %
HAUT-PARLEURS	: 2 graves et médium ϕ 12 cm $Z = 4 \Omega$ 2 aiguës ϕ 5 cm $Z = 8 \Omega$

NOMBRE DE PRISES	: 9 Prise secteur Prise d'alimentation extérieure 9 V Prise radio ou amplificateur Entrée : $V_e = 4,4 \text{ mV}$ pour $0 \text{ dB} = 1 \text{ V}$ $Z_e = 1 \text{ k}\Omega$ Sortie : $V_s = 450 \text{ mV}$ $Z_s = 2,6 \text{ k}\Omega$ 2 prises jack H.P. extérieur : $Z = 4 \Omega$ Prise écouteur $Z = 8 \Omega$ Prise télécommande 2 prises microphone $V_e = 3 \text{ mV}$ pour $0 \text{ dB} = 1 \text{ V}$ $Z_e = 1 \text{ k}\Omega$
ALIMENTATION	: a) Secteur 120-220 V 50 Hz b) Six piles 1,5 V type R 20 c) Alimentation extérieure de 9 V
CONSOMMATION	: 10 VA
DIMENSIONS	: L. 397 - H. 250 - P. 102 mm
POIDS SANS PILES	: 4,8 kg
ACCESSOIRES LIVRES AVEC L'APPAREIL	: 1 cordon secteur 1 cassette C 60
RECEPTEUR DE RADIODIFFUSION GAMMES REÇUES	: MF : 87,5 à 104 MHz PO : 510 à 1.605 kHz GO : 150 à 300 kHz OC : 5,95 à 18 MHz
SENSIBILITES UTILES	: MF : $5 \mu\text{V}$ pour S/B = 30 dB PO : $350 \mu\text{V/m}$ pour S/B = 20 dB GO : $600 \mu\text{V/m}$ pour S/B = 20 dB OC : $40 \mu\text{V/m}$ pour S/B = 20 dB
ANTENNES	: Cadre pour les PO-GO Télescopique 6 brins pour la MF et les OC
ENREGISTREUR-LECTEUR DE CASSETTES	
TYPE	: Stéréophonique à cassette
BANDE MAGNETIQUE	: à oxyde de fer ou oxyde de chrome
NOMBRE DE PISTES	: 4 utilisées 2 par 2
VITESSE DE DEFILEMENT	: 4,75 cm/s
PLEURAGE ET SCINTILLEMENT	: 0,3 %
DUREE DE REEMBOINAGE	: < 2 mn pour cassette C 60
CASSETTES UTILISABLES	: C 60 à C 120
BANDE PASSANTE	: 60 à 10.000 Hz à $\pm 6 \text{ dB}$
DISTORSION ENR/LECT.	: 2,5 % à 1 kHz pour $P_s = 125 \text{ mV}$ sur entrée micro
RAPPORT SIGNAL SUR BRUIT	: 43 dB

SCHEMA DE PRINCIPE (Partie HF - FI)

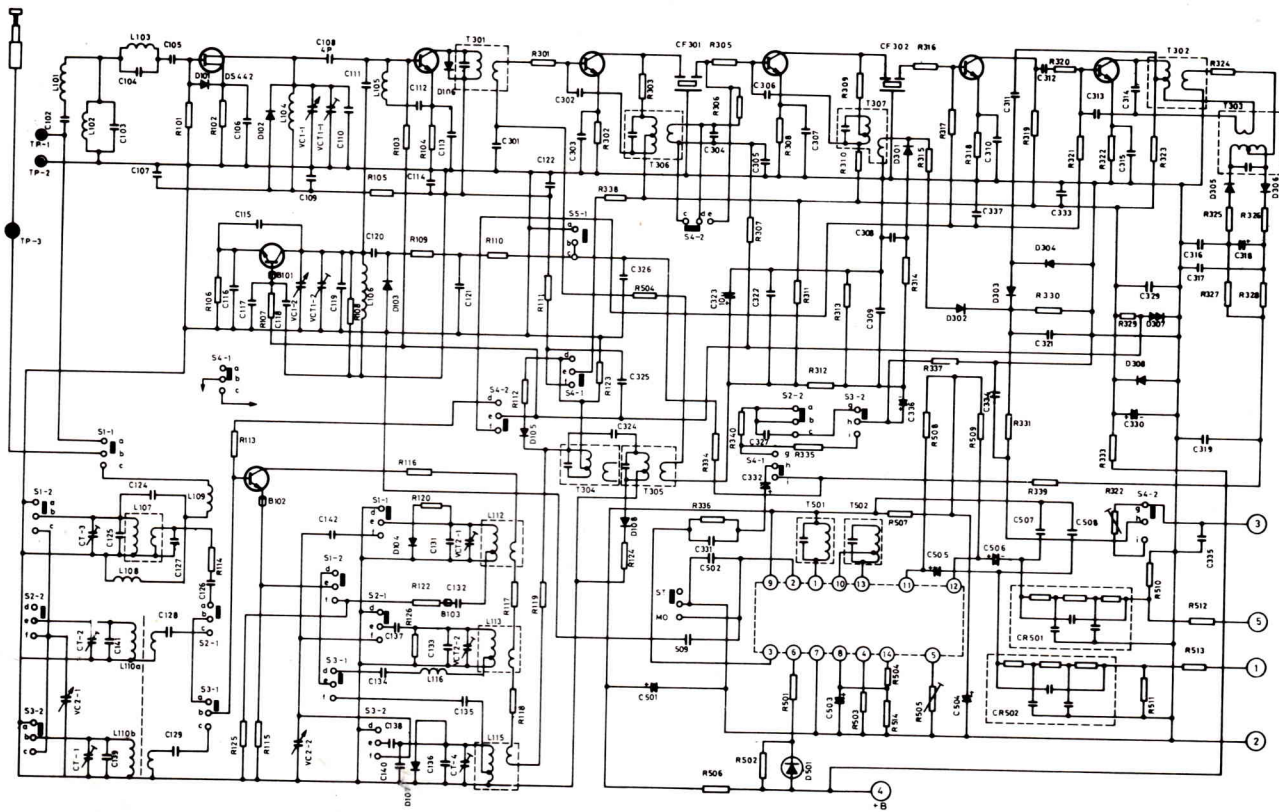

SCHEMA DE PRINCIPAL (Partie BF)

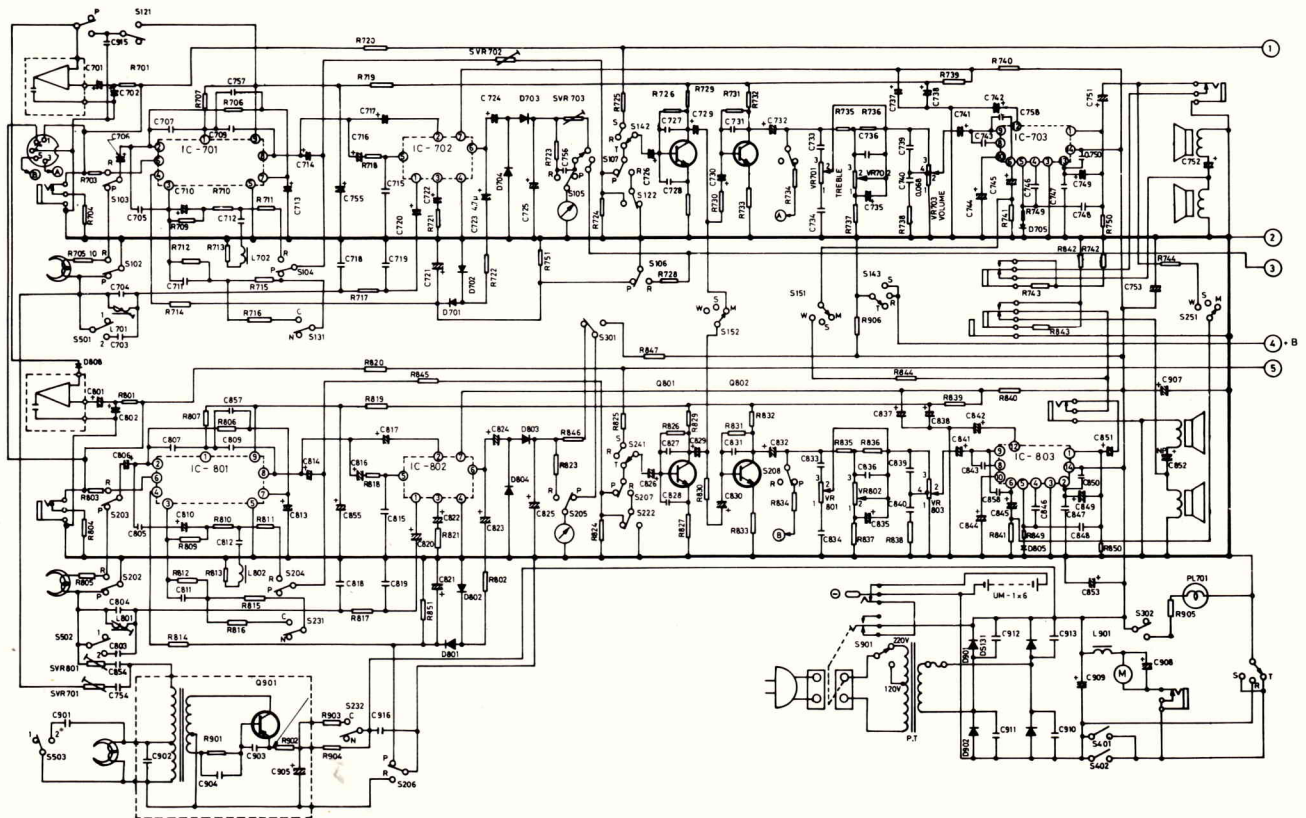

Nous attirons votre attention sur les articles 40 et 41 de la loi du 11 mars 1957 concernant la propriété littéraire et artistique..

Article 40

« Toute représentation ou reproduction intégrale ou partielle faite sans le consentement de l'auteur ou de ses ayants-droit est illicite »

Article 41

« Lorsque l'œuvre a été divulguée, l'auteur ne peut interdire :

- 1) les représentations privées et gratuites effectuées exclusivement dans un cercle de famille,
- 2) les copies ou reproductions strictement réservées à l'usage privé du copiste et non destinées à une utilisation collective ».

Les descriptions et caractéristiques figurant sur ce document sont données à titre d'information et non d'engagement. En effet, soucieux de la qualité de nos produits, nous nous réservons le droit d'effectuer, sans préavis, toute modification ou amélioration.