



REVOX

609

REVOX

Mode d'emploi pour le modèle G36

L'enregistreur stéréophonique REVOX G 36 que vous venez d'acquérir est un instrument de précision permettant aussi bien l'enregistrement stéréophonique que l'enregistrement monaural.

Afin d'en profiter pleinement, il sera nécessaire d'en connaître l'utilisation dans ses moindres détails. Nous vous prions donc d'étudier ce mode d'emploi avant la première mise en marche, afin d'une part de vous éviter des déceptions lors de vos premiers enregistrements et de l'autre, de ne pas nuire au bon fonctionnement de l'appareil.

Nous vous souhaitons donc un plein succès dans l'utilisation de votre REVOX G 36.

EMBALLAGE

Nous vous conseillons de conserver l'emballage d'origine de votre enregistreur REVOX. Vous assurerez ainsi une protection efficace à votre appareil, lors d'un transport ultérieur éventuel.

GARANTIE

Votre enregistreur REVOX est garantie pour une durée de 6 mois. Exigez de votre commerçant un certificat de garantie. Remplissez la carte réponse qui y est jointe et faites la parvenir à la représentation générale correspondante.

Constructeur

WILLI STUDER
Fabrique d'appareils électroniques
8105 Regensdorf-Zurich, Suisse

WILLI STUDER GmbH
7829 Löffingen, Allemagne

Distribution: ELA AG, 8105 Regensdorf
Althardstrasse 158

Pour la suisse romande:
ELA AG, Service REVOX
1025 St. Sulpice VD

Pour la France: REVOX-France Paris 8^e
79, av. des Champs-Elysées

Pour la Belgique: Electronique Générale, Bruxelles 4
14 rue Père de Deken

Table des matières

1. Positions des commandes.....	4
2. Stéréo-mono/ 2 pistes - 4 pistes.....	6
3. Mise en marche.....	8
4. Préparation de l'enregistrement.....	16
5. Enregistrement.....	20
6. Reproduction.....	21
7. Stéréophonie.....	23
8. Trucages.....	28
9. REVOX comme amplificateur BF.....	30
10. Entretien et service.....	31
11. Caractéristiques.....	32

1. Position des commandes

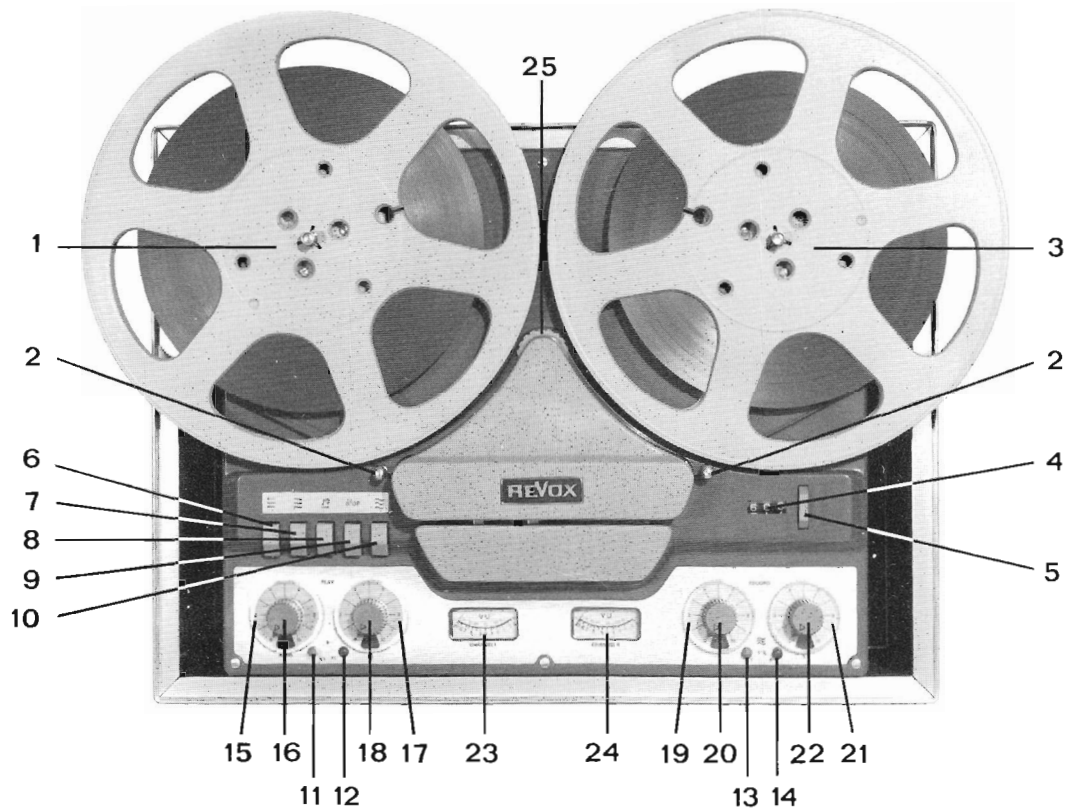

1. Bobine débitrice
2. Pivot de guidage du ruban
3. Bobine réceptrice
4. Compteur de tours
5. Touche de mise à zéro du compteur
6. Touche: Réenroulement rapide
7. Touche: Enroulement rapide
8. Touche: Reproduction
9. Touche: Stop
10. Touche: Enregistrement
11. Bouton noir pressé: Vitesse 9,5 cm/sec
12. Bouton rouge pressé: Vitesse 19 cm/sec
Les deux boutons en position médiane: moteur du cabestan déclenché
13. Bouton noir pressé: Enregistrement du canal I
(à gauche, partie supérieure de la tête)
14. Bouton rouge pressé: Enregistrement du canal II
(à droite, partie inférieure de la tête)
Les deux boutons en position médiane: Enregistrement stéréophonique
15. Interrupteur réseau, OFF = appareil déclenché, ON = enclenché
16. Réglage de la tonalité, augmentation des basses fréquences vers la droite
17. Commutateur de canaux pour l'amplificateur final et les sorties cathodes
18. Potentiomètre de puissance pour l'amplificateur final
19. Commutateur d'entrée I (en stéréo canal I)
R = Radio D = Diode M = Micro
20. Potentiomètre d'enregistrement pour l'entrée I (en stéréo canal I)
21. Commutateur d'entrée II (en stéréo canal II)
22. Potentiomètre d'enregistrement pour l'entrée II (en stéréo canal II)
23. Indicateur du niveau d'enregistrement (VU - mètre) canal I
24. Indicateur du niveau d'enregistrement (VU - mètre) canal II
25. Commutateur de tension du ruban

2. Stéréo - mono

2 pistes

L'enregistreur REVOX G 36 est un appareil stéréophonique permettant naturellement aussi des enregistrements monauraux, (dans ce cas, le ruban peut être utilisé doublement).

Avant de vous mettre à étudier le mode d'emploi proprement dit, il est indispensable de connaître parfaitement les différences entre l'enregistrement stéréophonique et monaural d'une part, entre les appareils à 2- et à 4-pistes d'autre part.

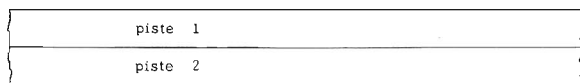

2 pistes: Le ruban est partagé en deux pistes par une ligne (virtuelle) parallèle au bord du ruban.

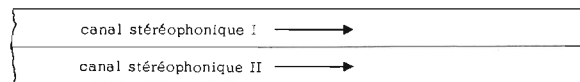

Lors de l'utilisation stéréophonique, ces deux pistes sont attribuées aux deux canaux:

Piste supérieure 1, canal de gauche
Piste inférieure 2, canal de droite.



En monaural, on a deux possibilités:

a) On n'utilise que le canal I. En retournant le ruban - inversion des bobines débitrices et réceptrices - on enregistre alors la piste 2 dans le sens opposé. Cette manière de procéder correspond aux normes internationales.



b) En utilisant les canaux I et II l'un après l'autre, on peut réaliser ainsi deux enregistrements dans la même direction.

4 pistes



L'enregistreur 4-pistes possède comme l'enregistreur 2-pistes deux canaux. Là cependant, le ruban est divisé en quatre, c'est-à-dire: En retournant le ruban, il est possible de l'utiliser à nouveau pour n'importe quelle sorte d'enregistrement.



Lors d'enregistrements stéréophoniques, on utilise comme sur l'appareil 2-pistes les deux canaux, on retourne ensuite le ruban et enregistre les deux autres pistes de la même manière.



Selon les normes internationales l'enregistrement monaural 4-pistes doit être effectué comme suit: Tout d'abord enregistrer la piste 1 par le canal I, retourner le ruban et enregistrer la piste 2 également par le canal I. Retourner à nouveau le ruban et enregistrer successivement par le canal II les pistes 3 et 4.



Comme l'appareil 2-pistes, la version 4-pistes permet aussi l'enregistrement de 2-pistes en parallèle par les canaux I et II.

L'appareil 4-pistes offre un avantage économique ainsi que la possibilité d'utiliser les rubans stéréophoniques préenregistrés que l'on peut acheter dans le commerce.

Ces avantages sont cependant liés à une légère diminution de la qualité sonore.

3. Mise en marche

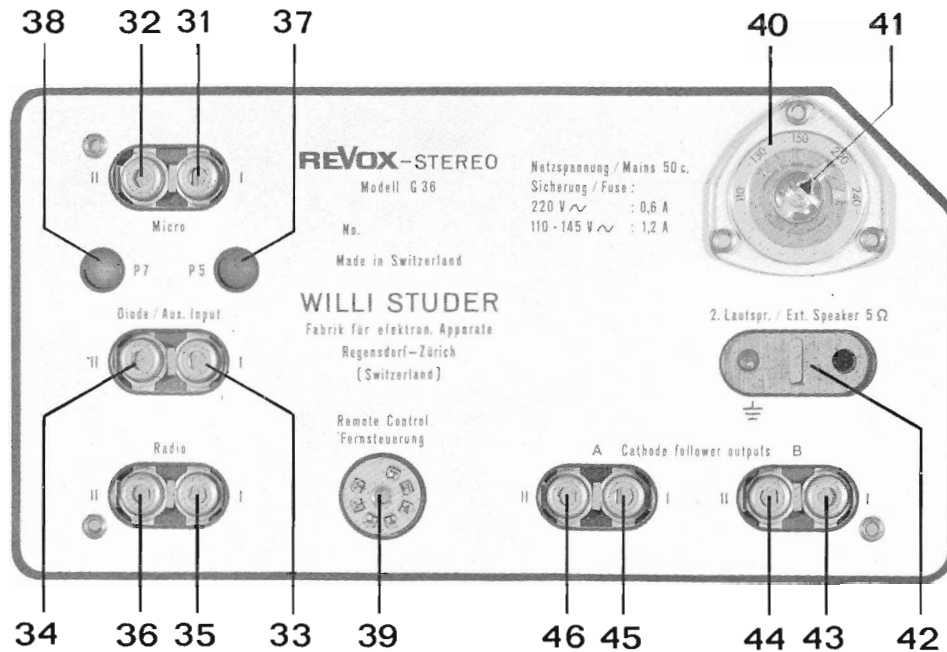

Après avoir enlevé le couvercle arrière, vous verrez la plaque de connexions où se trouvent également le câble et la fiche d'alimentation.

Plaque de connexions:

- 31 Entrée microphone I } asymétrique
- 32 Entrée microphone II } asymétrique
- 33 Entrée diode I } asymétrique
- 34 Entrée diode II } asymétrique
- 35 Entrée radio I } asymétrique
- 36 Entrée radio II } asymétrique
- 37 Potentiomètre servant au réglage de la sensibilité de l'entrée 33
- 38 Potentiomètre servant au réglage de la sensibilité de l'entrée 34
- 39 Prise de raccordement pour commande à distance à main ou à pied (peut être également utilisée comme touche d'arrêt instantané). Si la commande à distance n'est pas branchée, la fiche de court-circuitage livrée avec l'appareil doit se trouver dans la prise 39.
- 40 Commutateur de tension avec porte-fusible 41. On peut tourner le commutateur avec une pièce de monnaie
- 41 Porte-fusible, pour fusibles à retardement 5 x 20 mm
- 42 Prise pour haut-parleur additionnel 5 ohms. Si la fiche de gauche est enfoncée complètement, le haut-parleur incorporé est déconnecté. Si ce dernier doit rester en service, n'enfoncer la fiche qu'à moitié
- 43 Sortie cathode I } pour amplificateur stéréophonique
- 44 Sortie cathode II } pour amplificateur stéréophonique
- 45 Sortie cathode I } pour amplificateur mono séparé ou
- 46 Sortie cathode II } synchronisateur de diapositives REVOX "Slide-O-Matic".

Mise en marche

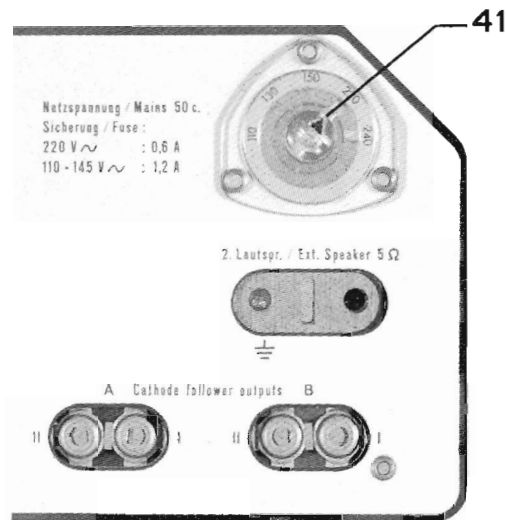

Réglage du sélecteur de tension

Avant de brancher le câble réseau (ce dernier se trouve dans la prise 42 pendant le transport), contrôlez si le sélecteur de tension 40 est mis sur la position correspondant à la tension du réseau.

L'appareil est livré par l'usine pour 220 volts.

Si la tension de votre réseau est différente, éloignez tout d'abord le porte-fusible 41 et tournez le sélecteur 40 à l'aide d'une pièce de monnaie sur la tension désirée. Contrôlez de plus si le fusible correspondant se trouve dans le porte-fusible. Il faut utiliser un fusible 5 x 20 mm retardé:

pour 220 - 240 volts, 0,6 A

pour 110 - 145 volts, 1,2 A.

ATTENTION: Cet appareil ne peut être utilisé que pour du courant alternatif 50 c/s. Lors de l'utilisation sur un réseau américain de 60 c/s, il est nécessaire de modifier l'appareil à l'aide du "conversion-kit", que vous pourrez obtenir auprès de l'usine.

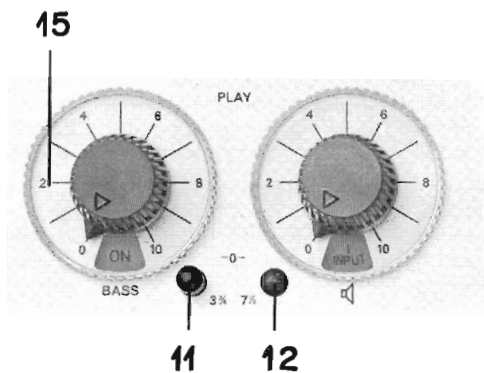

Vitesse du ruban

En appuyant les touches 11 ou 12, on a le choix entre les vitesses de défilement 9,5 cm/sec ou 19 cm/sec. La vitesse supérieure est recommandée pour des enregistrements de haute qualité, l'inférieure permettant, par contre, une économie sensible de ruban.

Déclenchez toujours l'appareil en tournant le disque 15 sur la position OFF avant d'appuyer les touches 11 et 12.

Enclenchement de l'appareil

Tournez le disque 15 vers la droite sur la position ON.

Mise en marche

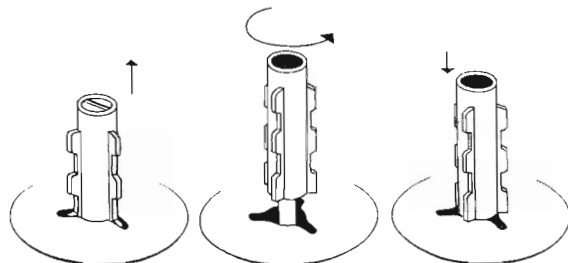
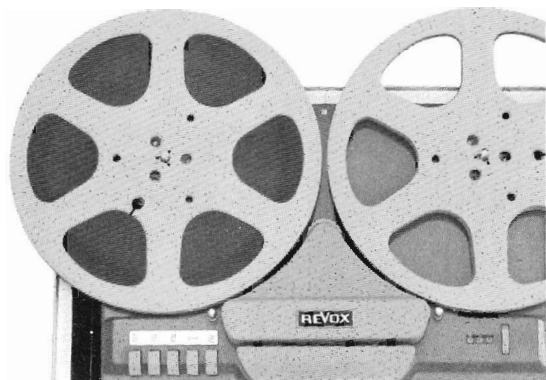

Les bobines

Placez la bobine pleine sur le support de gauche et la vide sur celui de droite. Veillez à ce que les trois griffes des plateaux pénètrent bien dans les encoches prévues sur les bobines. Il vous est possible d'utiliser des bobines jusqu'à un diamètre de 26,5 cm.

Verrouillez ensuite les bobines en soulevant puis tournant le pignon central.

Introduisez le ruban selon le schéma ci-contre et fixez-le à la bobine réceptrice en l'enroulant deux à trois fois sur lui-même. Le ruban doit toujours passer derrière les pivots de guidage 2, sans quoi le ruban ne défilera pas correctement.

Le pignon de guidage de droite est équipé d'un nouveau système d'arrêt automatique en fin de bande par cellule photo-électrique. Grâce à ce système, le défilement du ruban peut être interrompu automatiquement à n'importe quel endroit. A cet effet, il suffit d'éliminer à l'aide d'acétone la couche magnétique du ruban sur 1 cm environ.



Lors de la mise en place d'une bobine, remettez le compteur de tours à 000 en appuyant la touche 5. Ceci vous facilitera plus tard le recherche de passages précis.

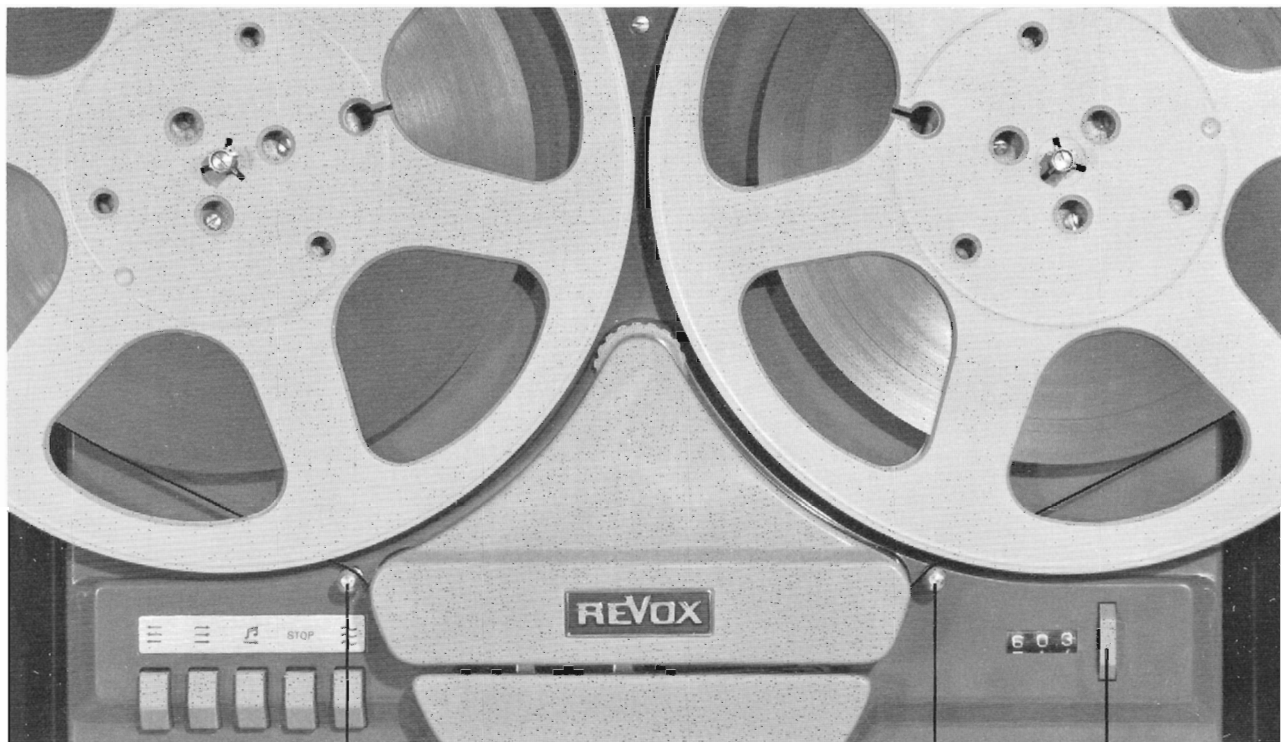

2

2

5

Mise en marche

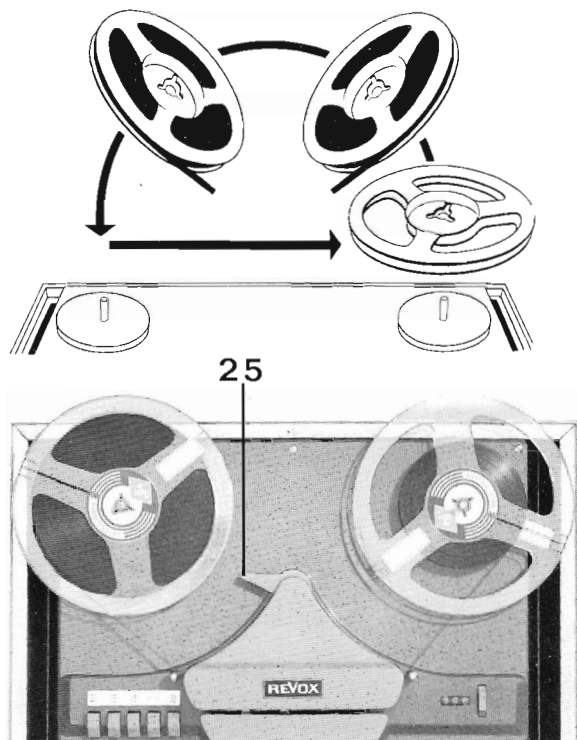

Retournement du ruban

Lors d'enregistrements monaux ou stéréophoniques sur un appareil à 4-pistes, on n'utilise lors du premier passage du ruban qu'une partie de ce dernier (voir pages 6 et 7). Pour en enregistrer ou en écouter l'autre partie, il faut alors retourner le ruban, c'est-à-dire changer les bobines de plateau en les retournant sur elles-même.

Si vous utilisez des bobines d'un diamètre jusqu'à 18 cm, tournez le commutateur de tension du ruban (25) de telle façon que sa tige apparaisse sur le plateau. Cette tige est destinée à empêcher l'utilisation de grandes bobines, lorsque le commutateur est dans cette position. Il est indispensable d'utiliser de chaque côté des bobines de même diamètre.

Commandes de l'appareil



Lorsque les touches 6 ou 7 sont appuyées, les touches 8 et 10 sont alors bloquées. Appuyez donc la touche Stop pour les débloquer. Il est par contre possible de passer de l'enroulement au réenroulement rapide ou vice-versa sans manoeuvre intermédiaire.

L'arrêt automatique en fin de bande, placé à droite sous le couvercle de protection des têtes, déclenche les fonctions mécaniques, dès que le ruban n'est plus tendu, soit qu'il ait entièrement défilé ou qu'un collage ait lâché. Il n'est donc pas nécessaire de munir vos bandes d'amorces métalliques.

Le système de touches 6-10 commande le transport du ruban comme suit:

- 6 = Réenroulement rapide
- 7 = Enroulement rapide
- 8 = Reproduction
- 9 = Stop
- 10 = Préparation à l'enregistrement
- 8+10 = Enregistrement

Commande à distance



Une fois libérée de la fiche de court-circuitage, la prise 39 est prévue pour l'introduction de la fiche d'une commande à distance REVOX. Cette commande permet d'enclencher ou de déclencher une fonction de l'appareil (enregistrement ou reproduction) choisie au préalable sur le système de touches; elle peut être aussi utilisées comme touche d'arrêt instantané. La commande à distance permet de réduire à un minimum les bruits de commutation.

ATTENTION: Lorsque vous enlevez la fiche de la commande à distance, n'oubliez jamais d'y réintroduire la fiche de court-circuitage, sans quoi l'appareil ne fonctionnera pas.

4. Préparation de l'enregistrement

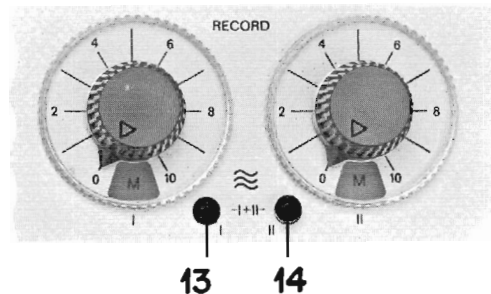

Comme nous l'avons indiqué auparavant (pages 6 et 7), le ruban est divisé dans le sens de la largeur en deux (ou quatre) pistes.

Le choix de la piste pour l'enregistrement se fait sur le commutateur de canaux 13/14.

Lorsque la touche (noire) 13 est appuyée, l'enregistrement se fait sur le canal I (appareil deux pistes: piste 1, appareil quatre pistes: piste 1). Lorsque la touche (rouge) 14 est appuyée, l'enregistrement se fait alors sur le canal II (appareil deux pistes: piste 2, appareil quatre pistes: piste 3). Si les deux boutons se trouvent en position médiane, l'enregistrement se fait alors sur les deux canaux simultanément.

Enregistrements monoraux selon les normes internationales

Appareil 2 pistes: Appuyez toujours la touche 13. L'enregistrement de la piste 2 s'effectuera une fois le ruban retourné. Appareil 4 pistes: Appuyez la touche 13 procédez tout d'abord comme sur un appareil 2 pistes, puis appuyez la touche 14 et vous enregistrerez alors les deux autres pistes (là-aussi retournez le ruban).

Enregistrements stéréophoniques selon les normes internationales

Appareil 2-pistes: Mettez les touches 13 et 14 en position médiane et ainsi les deux pistes serviront aux deux canaux stéréophoniques. Le ruban est ainsi enregistré sur toute sa surface lors du premier défilement. Appareil 4-pistes: Mettez également les boutons 13/14 en position médiane. Lors du premier passage du ruban les pistes 1 et 3 seront alors enregistrées; inversez ensuite les bobines et vous enregistrerez les pistes 2 et 4.

Nous allons cependant traiter tout d'abord l'enregistrement monaural.

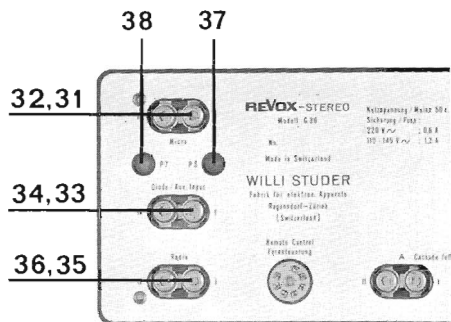

Choix des sources de son

Les prises 31 et 32 permettent le branchement d'un microphone dynamique ou à cristal. Les microphones d'une impédance de 50 à 200 ohms nécessitent l'utilisation d'un adaptateur d'impédance.

Pour le REVOX, nous vous recommandons nos microphones spéciaux. Les prises 33 et 34 sont prévues pour la connexion d'une sortie Diode d'un poste de radio à l'aide d'un câble coaxial. Lorsque la sensibilité des entrées Radio ne suffit pas, on peut y brancher également d'autres sources de son. Seule la sensibilité des entrées Diodes 33 et 34 peut être réglée à l'aide des deux vis 37 et 38, de telle façon que, lorsque les deux potentiomètres 20 et 22 se trouvent en position 5, les aiguilles des deux VU-mètres soient sur leur cadran respectif en position 0 VU (voir page 18) Ce réglage permet de compenser les différences d'intensité sonore de la source de modulation.

Les prises 35 et 36 sont destinées à des sources de son d'une tension de sortie supérieure à 50 mV comme par exemple tourne-disque à cellule cristal ou sortie "haut-parleur" à basse impédance d'un récepteur de radio. Les tables de lecture à système magnétique nécessitent l'utilisation de préamplificateurs-correcteurs comme il en existe par exemple dans notre amplificateur REVOX 40.

Les entrées citées ci-dessus doivent être ensuite branchées sur les préamplificateurs d'enregistrement à l'aide des deux disques 19 et 21 (commutateur d'entrée) le disque de gauche étant destiné au canal I, (prises 31, 33, 35) et celui de droite au canal II (prises 32, 34, 36).

Les lettres R, D, M correspondent aux dénominations Radio, Diode, Micro; les positions I-II et II-I servent au repiquage d'une piste sur l'autre. Pour plus de détails, voyez la rubrique "trucages".

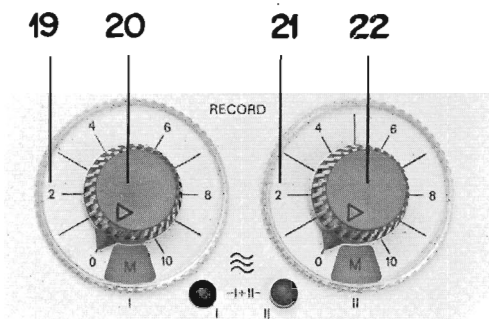

Préparation de l'enregistrement

Contrôle du niveau d'enregistrement

Le niveau d'enregistrement peut être contrôlé avant l'enregistrement sans appuyer les touches 8 et 10. A cette fin, tournez les commutateurs 19 et 21 en fonction de l'entrée utilisée et ouvrez les potentiomètres d'enregistrement 20 et 22 jusqu'à obtention du niveau maximal sur le VU-mètres (0 VU).

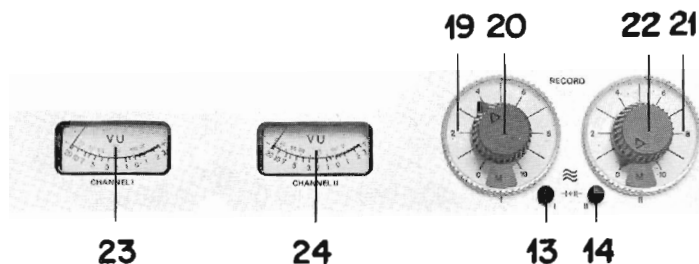

VU-mètres

Lorsque les touches 13 et 14 se trouvent en position médiane (I + II), le commutateur d'entrée 19 et le potentiomètre 20 agissent sur le canal de gauche I et le commutateur 21 et le potentiomètre 22 sur le canal de droite II. Le contrôle du niveau d'enregistrement se fait alors sur le VU-mètre 23 pour le canal I et sur le VU-mètre 24 pour le canal II. Les échelles des deux VU-mètres s'allument alors en signe de contrôle. Si l'on appuie une seule des deux touches 13 ou 14 c.à.d. si l'on enclenche un seul des deux canaux, les deux commutateurs d'entrée et les deux potentiomètres seront alors branchés sur ce canal et l'on pourra ainsi mélanger deux sources de son sur une seule piste. Dans ce cas, seul le VU-mètre du canal utilisé s'allumera.

Contrôle à l'aide des VU-mètres

Contrairement aux autres appareils amateurs, le REVOX G 36 est équipé de VU-mètres étalonnés ASA.

Les caractéristiques de ces instruments exigent une attention spéciale pendant le réglage du niveau: Le potentiomètre 20, resp. 22 doit être réglé de telle façon que l'aiguille du VU-mètre correspondant ne dépasse pas "0" VU pour une puissance maximale. Lors de passages très bruyants (p.ex. orgue ou contrebasse) l'aiguille peut osciller jusqu'à la moitié du domaine marqué en rouge, sans que des déformations n'apparaissent.

Le pupitre de mélange

L'exemple suivant vous montrera la manière de procéder:

Vous désirez enregistrer sur le canal I, appuyez donc la touche 13. Branchez par exemple un pick-up à la prise 35 et un microphone à la prise 32.

Pour enregistrer, appuyez les touches 8 et 10 et réglez le niveau d'enregistrement avec le potentiomètre 22 suivant les indications du VU-mètre 23, ce qui permettra d'annoncer par le microphone le programme de votre enregistrement. Peu avant la fin de l'annonce, mettez le pick-up en marche et mélangez la musique à vos dernières paroles en tournant lentement le potentiomètre 20 vers la droite. Une fois l'annonce terminée, remettez le bouton 22 à zéro et continuez à tourner le bouton 20 en suivant les indications du VU-mètre (23).

Si vous avez encore un autre texte à annoncer, diminuez alors le volume de la musique à l'aide du potentiomètre 20 et augmentez lentement à nouveau le volume du microphone en tournant le bouton 22.

ATTENTION: Un potentiomètre d'entrée non utilisé doit toujours être en position 0.

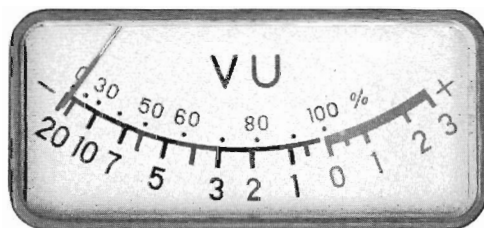

CHANNEL I

5. Enregistrement

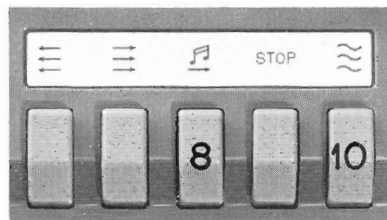

Appuyez simultanément les touches 8 et 10, ce qui mettra le ruban en mouvement et permettra l'enregistrement.

De cette manière, vous effacerez naturellement les enregistrements qui se trouvent sur la piste utilisée. Il serait donc bon de contrôler avant chaque enregistrement si l'ancien peut être effacé.

Contrôle de l'enregistrement

En position "Input" sur le disque 17, on entend le son, tel qu'il arrive sur les préamplificateurs d'enregistrement. On règle la puissance à l'aide du potentiomètre 18 et la tonalité à l'aide du potentiomètre 16. Lorsque le disque 17 se trouve en position "Tape", on entend alors le son, tel qu'il est enregistré sur le ruban.

En commutant rapidement de la position "Input" sur "Tape", on peut ainsi comparer l'original et l'enregistrement.

Le choix des positions Input I resp. Tape I, Input II resp. Tape II, ou encore Tape I + II, dépend de la position choisie sur les touches 13/14, déterminant si le canal I ou le II, ou encore les deux simultanément sont enregistrés.

Les éléments de réglage 16, 17, 18 n'ont aucune influence sur l'enregistrement.

Dans le cas où un contrôle à l'aide du haut-parleur incorporé risquerait de déranger l'enregistrement, p. ex. lorsque le REVOX se trouve dans le lieu-même de l'enregistrement, il est alors possible de brancher des écouteurs sur la sortie haut-parleur 42.

Une fois l'enregistrement terminé, réenroulez le ruban vers la position de départ.

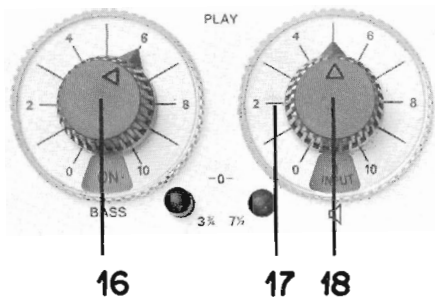

6. Reproduction

Appuyez la touche 8, ce qui mettra en marche le ruban pour la reproduction.

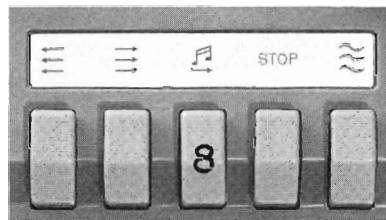

Reproduction à l'aide de l'amplificateur incorporé

Les commutateurs, potentiomètres et touches de la partie droite de l'enregistreur n'ont aucune influence sur la reproduction. Concentrez-vous donc sur les commandes situées sur la gauche de l'appareil.

Choisissez à l'aide du disque 17 le canal que vous désirez reproduire (Tape I = canal I, Tape II = canal II, Tape I + II = somme des canaux I et II). Le volume de reproduction sera réglé à l'aide du potentiomètre 18 et la tonalité à l'aide du potentiomètre 16.

Lorsque ce potentiomètre se trouve en position "0", la courbe de réponse est linéaire. En le tournant vers la droite, on augmente les basses. La correction des basses ne s'entend cependant que lorsque ces fréquences sont réellement présentes dans l'enregistrement et que le haut-parleur utilisé est à même de les reproduire (p.ex. un haut-parleur supplémentaire branché sur la sortie 42).

Reproduction

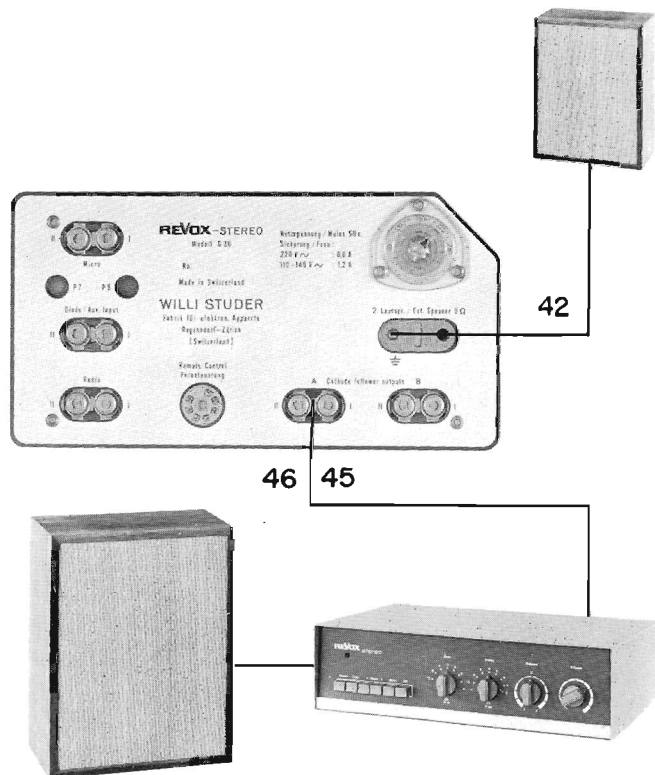

Branchement d'un haut-parleur supplémentaire

La prise double 42 permet le branchement d'un haut-parleur supplémentaire à basse impédance (env. 5 ohms), dont le câble doit être muni de fiches normalisées de 4 mm. Si l'on introduit la fiche entièrement dans la prise, le haut-parleur incorporé est alors déclenché. N'introduisez la fiche qu'à moitié, si vous tenez à ne pas le déclencher. Le branchement d'écouteurs se passe de la même manière.

Reproduction à l'aide d'un amplificateur de puissance séparé

Lors de la sonorisation de grands locaux ou lors de reproductions de très haute qualité, on peut avoir à utiliser un amplificateur séparé. Cet amplificateur ne devrait pas être éloigné de plus de 50 m de l'appareil et est à brancher, avec un câble correspondant, à la sortie 45 pour le canal I ou à la sortie 46 pour le canal II. Puissance et tonalité sont à régler sur l'amplificateur séparé. Dans ce cas, l'amplificateur incorporé peut être utilisé indépendamment.

7. Stéréophonie

Notre but n'est pas ici de traiter le vaste sujet de l'enregistrement et de la reproduction stéréophoniques dans tous ses détails. Il existe à cet effet des ouvrages spécialisés dans le commerce.

Nous tenons uniquement à vous expliquer les possibilités du REVOX et son utilisation en stéréophonie.

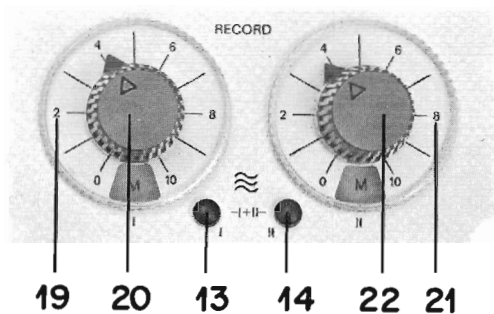

Enregistrement stéréophonique

Comme déjà décrit, mettez les touches 13 et 14 en position médiane. Comme lors d'enregistrements monaux, appuyez la touche 10 pour le contrôle du niveau et les touches 8 et 10 pour l'enregistrement.

Les deux commutateurs d'entrées 19 et 21 sont à mettre en position correspondant aux deux entrées choisies.

Le réglage s'opère simultanément, mais indépendamment avec les potentiomètres 20 pour le canal de gauche (piste supérieure) et 22 pour le canal de droite (piste inférieure).

Contrôle du niveau d'enregistrement

Pour obtenir un contrôle précis du niveau lors d'enregistrements stéréophoniques, il ne suffit pas de surveiller le VU-mètre 23 (ou 24). Il faut de plus, veiller à ce que l'effet plastique de l'enregistrement ne se perde pas. Dans ce but, il est donc recommandé de contrôler l'enregistrement à l'aide d'écouteurs ou d'une chaîne stéréophonique. Il faudra alors se concentrer sur une source de son provenant du milieu, (par ex. un soliste ou présentateur), et régler les potentiomètres 20 et 22 de façon à ne pas perdre l'équilibre de l'objet qu'on enregistre. Il faudra cependant observer simultanément le VU-mètre 23 et 24 de façon à ne jamais surmoduler l'un ou l'autre canal. En tout cas, ne faites jamais l'erreur de régler les deux canaux indépendamment l'un de l'autre selon les données du VU-mètre, vous risqueriez de perdre tout l'effet plastique du son original.

Lors de la copie de disques ou de bandes stéréophoniques, enregistrements dont la dynamique a déjà été contrôlée auparavant, le contrôle du niveau est beaucoup plus simple. Les potentiomètres 20 et 22 doivent être mis en position (presque pareille) de telle façon qu'aucun des deux canaux ne soit surmodulé et rester dans cette position pendant tout l'enregistrement.



CHANNEL I

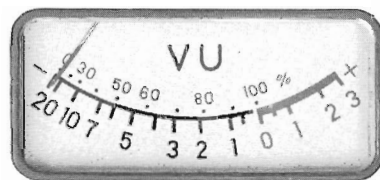

CHANNEL II

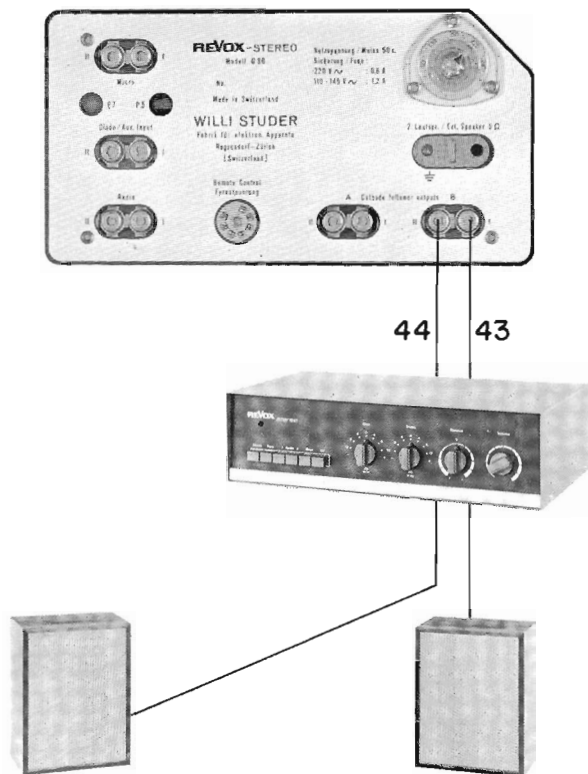

Reproduction stéréophonique à l'aide d'un amplificateur stéréophonique indépendant

Mettez le commutateur 17 du REVOX en position Tape I + II et branchez l'amplificateur à l'aide des câbles correspondants sur les prises 43 et 44 du REVOX. Si la position des instruments enregistrés est inversée lors de la reproduction, il suffit d'invertir les connexions 43 et 44. Le réglage de la puissance et de la tonalité se fait sur l'amplificateur.

Nous vous recommandons tout spécialement notre amplificateur stéréophonique REVOX 40, correspondant dans toutes ses caractéristiques aux enregistreurs REVOX.

Reproduction stéréophonique à l'aide d'écouteurs

On peut également brancher sur les prises 43 et 44 (sorties cathodes) des écouteurs stéréophoniques adaptés. Si l'on désire en régler la puissance, il faut alors ajouter un système de réglage stéréophonique spécial.

Reproduction stéréophonique à l'aide de l'amplificateur incorporé et d'un amplificateur additionnel (par ex. poste radio)

L'entrée de l'amplificateur (par ex. "phono") doit être connectée à la prise 45 du REVOX et le commutateur 17 doit être mis en position "Tape II". La puissance du canal de gauche se réglera sur l'amplificateur, celle du canal de droite sur le REVOX. Pour inverser les canaux, connectez l'amplificateur à la prise 46 et mettez le commutateur 17 en position "Tape I".

Remarquez cependant que l'utilisation de deux amplificateurs différents pour la reproduction stéréophonique n'est qu'une solution de secours et présente de gros désavantages.

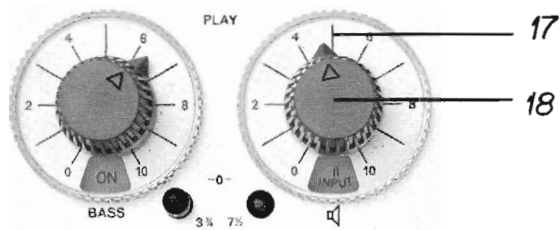

Contrôle du contenu de la bande à l'aide de l'amplificateur incorporé

Il est possible de reproduire des bandes stéréophoniques en monaural sans amplificateur en mettant le commutateur 17 en position Tape I + II.

En position Tape I respectivement Tape II, on entendra alors soit le canal de gauche soit celui de droite.

8. Trucages

L'enregistreur stéréophonique G 36 est équipé d'amplificateurs d'enregistrement et de reproduction séparés, ce qui permet toute une série de trucages intéressants dont nous allons vous décrire les principaux.

Copie d'une piste sur l'autre

De la piste 1 sur la piste 2: Mettre le commutateur 19 en position I-II et appuyer la touche rouge 14. Réglage à l'aide du potentiomètre 20. Potentiomètre 22 sur 0.

De la piste 2 sur la piste 1: Mettre le commutateur 21 en position II-I et appuyer la touche noire 13. Réglage à l'aide du potentiomètre 22. Potentiomètre 20 sur 0.

Multiplay

Comme ci-dessus, le principe consiste à copier une piste sur l'autre en y mélangeant la nouvelle information.

Exemple:

Nous avons une voix sur la piste 1 à laquelle nous aimerions ajouter une seconde voix pour en faire un duo. Le chanteur entend dans les écouteurs branchés à la prise 42 la première voix (commutateur 17 en position Input II). Le microphone pour la seconde voix est relié à la prise 32 et le commutateur 21 se trouve en position M. Comme ci-dessus, on copie alors la piste 1 sur la piste 2. Le chanteur entend dans les écouteurs le signal de départ et chante alors la seconde voix. Le mélange se fait à l'aide du potentiomètre 20 pour la première voix et 22 pour la seconde. Ce travail peut également être assumé par une autre personne munie elle aussi d'une paire d'écouteurs.

Si l'on intervertit les connexions des écouteurs ainsi que les positions des commutateurs et que l'on relie le microphone à la prise 31, on peut alors, pendant la copie du duo sur la piste 1, ajouter une troisième voix.

On peut aussi utiliser à la place d'écouteurs des haut-parleurs.

Duoplay

Les deux canaux du REVOX permettent également l'enregistrement de deux sources de son différentes que l'on veut écouter simultanément par la suite. Lors de la reproduction, le commutateur 17 devra se trouver en position Tape I + II.

Exemple:

Lors d'études de langues, on enregistrera sur la piste 1 la voix du professeur et sur la piste 2 son essai. Lors de la comparaison, on pourra entendre les deux voix séparément en commutant le disque 17 de la position Tape I vers Tape II.

Echo

A cet effet, on utilise le décalage provoqué par la distance séparant les têtes d'enregistrement et de reproduction. Le son qu'on vient d'enregistrer sur le ruban est relu après un petit décalage par la tête de reproduction et renvoyé une seconde fois à la tête d'enregistrement. Ce trucage est spécialement apprécié par les orchestres de danse et de variétés.

Enregistrement avec écho sur la piste 1 : Brancher votre source de son sur une des entrées II et mettre le commutateur 21 en position correspondante. Appuyer la touche 13 et mettre le commutateur d'entrée 19 en position I vers II. Le réglage du niveau se fait à l'aide du potentiomètre 22, la puissance de l'écho peut être réglée à l'aide du potentiomètre 20. Le microphone devra être connecté à la prise 32.

Inverser les connexions et positions lors d'un enregistrement avec écho sur la piste 2.

9. Revox comme amplificateur BF

Indépendamment de l'enregistrement ou de la reproduction sur bande magnétique, le REVOX G 36 peut également être utilisé comme amplificateur BF dans différents buts.

Pour cela, mettez les touches 11 et 12 en position médiane. Le commutateur de canaux doit se trouver en position Input I ou Input II et le choix de l'entrée se fait normalement à l'aide du commutateur 19, respectivement 21. La puissance peut être réglée à l'aide du potentiomètre 20, respectivement 22, ainsi que du potentiomètre 18.

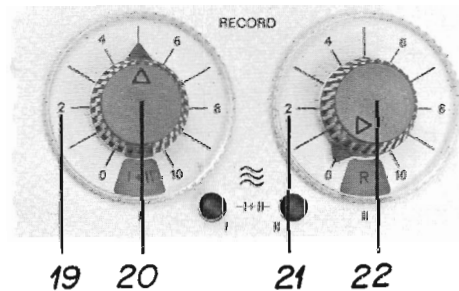
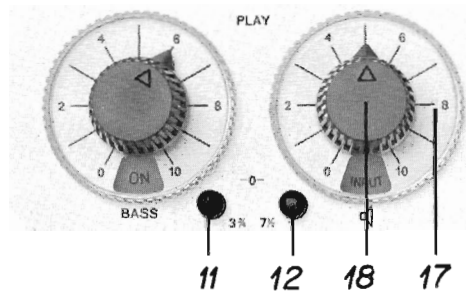

10. Entretien et service

Afin de ne diminuer en rien les qualités de reproduction de votre enregistreur REVOX, et de garantir un déroulement parfaitement régulier du ruban, il est indispensable de nettoyer de temps à autre les parties entrant en contact avec le ruban: Têtes magnétiques, pignons de guidage, axe d'entraînement et roulette du galet presseur.

Veillez aussi à ce que le pignon de guidage de droite (porteur de la cellule photo-électrique) soit toujours d'une propreté absolue. Le bon fonctionnement de l'arrêt automatique en fin de bande en dépend.

On peut atteindre ces éléments en enlevant le couvercle du galet presseur ainsi que celui des têtes magnétiques, après avoir éloigné les deux vis se trouvant de part et d'autre de ce dernier. Utilisez pour le nettoyage un chiffon doux ou un bout d'ouate enroulé autour d'une allumette (Q-tips). Lorsque ces parties sont très sales, vous pouvez utiliser du trichloroéthylène en prenant garde cependant de ne pas toucher les parties en matière plastique. N'utilisez jamais d'objets métalliques lors du nettoyage des têtes.

L'appareil ne doit en aucun cas être huilé !

Tous les roulements à billes ont été graissés pour de nombreuses années.

12. Caractéristiques

Vitesses de défilement: 9,50 et 19,05 cm/s, moteur cabestan synchrone avec commutateur de pôles et possibilité de déclenchement lors de l'utilisation comme amplificateur.

Taux de pleurage: $\leq \pm 0,1\%$ pour 19,05 cm/s
d'après DIN 45 507 $\pm 0,15\%$ pour 9,50 cm/s

Ecart de vitesse: $\leq 0,3\%$

Diamètre maximal des bobines: 26,50 cm (10 1/2")

Courbes de réponse: 40-18'000 c/s pour 19,05 cm/s
40-12'000 c/s pour 9,50 cm/s
ceci avec un écart max. +2/-3 db

Corrections de la courbe d'enregistrement: d'après CEI
70 μ s/3180 μ s pour 19,05 cm/s
140 μ s/3180 μ s pour 9,50 cm/s

Recul du bruit de fond: 55 db ou mieux, rapporté à la modulation maximale de la bande 2-pistes (k = 3%)
52 db ou mieux, rapporté à la modulation maximale de la bande 4-pistes (k = 3%)

Dynamique: appareil 2-pistes:
55 db pour 19,05 cm/s
53 db pour 9,50 cm/s
appareil 4-pistes:
52 db pour 19,05 cm/s
50 db pour 9,50 cm/s

Atténuation de la diaphonie: mono 60 db, stéréo 40 db

Fréquence oscillatrice: 70 kc/s, oscillateur en push-pull

Entrées par canal: 1. Microphone 3 mV, Ri = 0,5 M Ω
max. 600 mV
2. Radio 50 mV, Ri = 1,0 M Ω
max. 10 V
3. Diode 3-50 mV, Ri = 47,0 k Ω
reglable

Sorties: 2 sorties cathodes
Ri = 5 k Ω
Ra = 100 k Ω
Ua = 0,7 V (2 pistes)
Ua = 0,5 V (4 pistes)
1 sortie haut-parleur 5 Ω
amplificateur final en push-pull de 6 W, haut-parleur incorporé déconnectable de 21 cm \varnothing

Jeu de tubes: 4 x ECC 81, 1 x ECC 82, 5 x ECC 83
2 x ECL 86, 3 diodes au silicium,
3 redresseurs au sélénium

Tensions secteur: 110, 125, 145, 220 et 240 V, 50 c/s

Consommation: env. 120 W

Fusibles: pour 220-240 V: 0,6 A
pour 110-145 V: 1,2 A 5x20 mm retardé

Sauf indications spéciales, ces données sont valables aussi bien pour l'appareil à deux que celui à quatre pistes.

Schéma sommaire

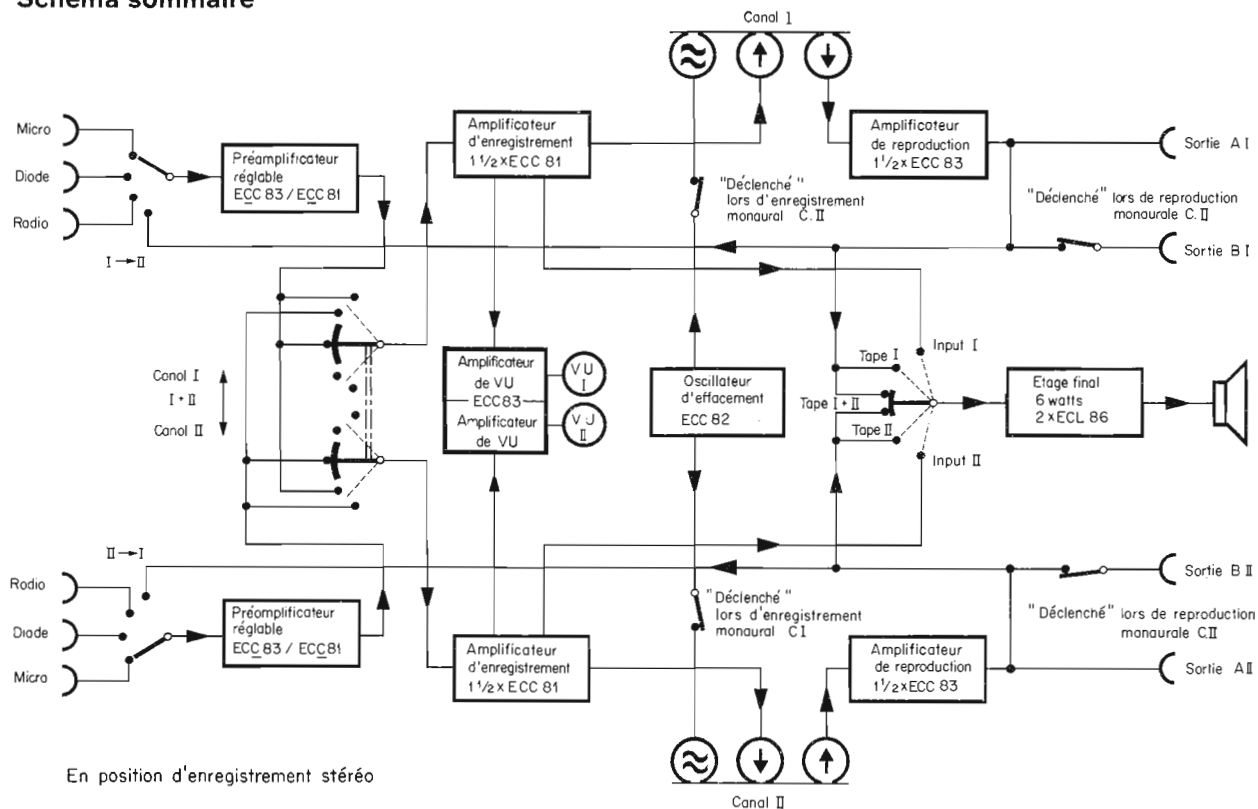



A close-up photograph of a vintage electronic device's control panel. The panel is dark grey or black with a fine, pebbled texture. A prominent feature is a horizontal white strip containing five buttons. From left to right, the buttons are marked with: three horizontal lines, three vertical lines, a musical note symbol, the word "STOP", and three wavy lines. Below this strip are five rectangular, recessed buttons. The device is partially encased in a light-colored, possibly white or cream, plastic housing with a large, irregularly shaped cutout. The overall appearance is that of a mid-20th-century portable electronic instrument.

≡ ≡ 🎵 STOP ≡

