

MiniDisc Deck

Bedienungsanleitung _____ **DE**

Gebruiksaanwijzing _____ **NL**

Istruzioni per l'uso _____ **IT**



MDS-JE330



VORSICHT

Um Brand- oder Stromschlaggefahr zu vermeiden, darf das Gerät weder Regen noch Feuchtigkeit ausgesetzt werden.

Zur Vermeidung elektrischen Schlags darf das Gerät unter keinen Umständen geöffnet werden. Überlassen Sie Wartungs- und Reparaturarbeiten stets nur qualifiziertem Fachpersonal.

Dieses Gerät ist als ein KLASSE 1 LASERPRODUKT eingestuft.

Ein entsprechender HINWEISAUFKLEBER findet sich auf der Rückseite des Produkts.

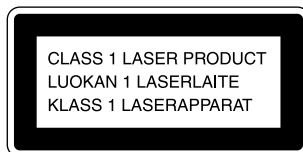

DER HERSTELLER LEHNT JEDLICHE VERANTWORTUNG AB, DIE SICH AUS MITTELBAREN, UNMITTELBAREN ODER FOLGESCHÄDEN ERGEBEN ODER AUS VERLUSTEN UND KOSTEN, DIE MIT EINEM DEFEKTEN PRODUKT ODER DEM GEBRAUCH DIESES PRODUKTS ZUSAMMENHÄNGEN.

Viel Vergnügen mit dem MD-Deck von Sony!

Mit dem Kauf des Sony MiniDisc Deck (MD-Deck) haben Sie eine ausgezeichnete Wahl getroffen. Machen Sie sich bitte vor Inbetriebnahme des Geräts gründlich mit dem Inhalt der Bedienungsanleitung vertraut, und bewahren Sie diese stets griffbereit zum Nachschlagen auf.

Zu dieser Anleitung

Die Anweisungen in dieser Anleitung beziehen sich auf das MiniDisc Deck MDS-JE330.

Systematik

- Die Bedineungsanleitung bezieht sich auf die Bedienungselemente am Deck. Stattdessen können auch die gleichnamigen bzw. bei abweichender Benennung die in Klammern stehenden Tasten an der Fernbedienung genutzt werden. Beispiel: Drehen Sie AMS im Uhrzeigersinn (oder drücken Sie ►► so oft wie nötig).
- Folgende Symbole werden in dieser Bedienungsanleitung verwendet:
 -  Funktion nur über Fernbedienung ansteuerbar
 -  Nützliche Tips und Zusatzinformationen für die Gerätebedienung

INHALTSVERZEICHNIS

Vorbereitungen 4

- Nach dem Auspacken 4
- Anschluß von Audiokomponenten 5

Lage und Funktion der Teile 8

- Beschreibung der Teile an der Frontplatte 8
- Beschreibung der Teile an der Fernbedienung 10
- Nutzung des Displays 11

Aufnahme auf MDs 13

- Hinweise zur Aufnahme 13
- Aufzeichnung auf eine MD 14
- Einstellung des Aufnahmepegels 16
- Hinweise zur Aufnahme 16
- Setzen von Titelnummern während der Aufnahme (Titelmarkierung) 17
- Vorverschieben des Aufnahmestartzeitpunkts um sechs Sekunden (Time Machine Recording) 18
- Synchrongesteuerte Aufnahme mit einer beliebigen Audiokomponente (Music Synchro-Recording) 19
- Synchrongesteuerte Aufnahme mit einem Sony CD-Spieler (CD Synchro-Recording) 19

Wiedergabe von MDs 21

- Abspielen einer MD 21
- Abspielen eines bestimmten Titels 22
- Aufsuchen einer bestimmten Stelle in einem Titel 23
- Wiederholtes Abspielen von Titeln 23
- Abspielen von Titeln in zufälliger Reihenfolge (Zufallswiedergabe) 24
- Erstellen eigener Programme (Programmwiedergabe) 25
- Nützliche Tips zum Überspielen von MD auf Cassette 26

Editieren von bespielten MDs 28

- Löschen von Titeln 29
- Unterteilen von Titeln 31
- Kombinieren von Titeln 32
- Verschieben von Titeln 32
- Benennung von Titeln oder MDs 33
- Annullieren des letzten Editiervorgangs 36

Weitere Funktionen 37

- Auf- und Ausblenden 37
- Schlummerfunktion (Sleep Timer) 38

Zusatzinformationen 39

- Zur besonderen Beachtung 39
- Richtiger Umgang mit MDs 40
- Systembedingte Beschränkungen 40
- Fehlersuche 41
- Technische Daten 41
- Meldungen auf dem Display 42
- Übersicht über das Editier-Menü 43
- Übersicht über das Einstell-Menü 44
- Eigendiagnosefunktion 44
- Stichwortverzeichnis 45

DE

Vorbereitungen

In diesem Abschnitt finden Sie Informationen über das mitgelieferte Zubehör und die Punkte, die bei der Installation des Systems zu beachten sind. Außerdem ist auch der Anschluß von verschiedenen Audiokomponenten an das MD-Deck beschrieben. Machen Sie sich bitte vor dem Herstellen von Anschlüssen unbedingt gründlich mit dem Inhalt dieses Abschnitts vertraut.

Nach dem Auspacken

Überprüfen des mitgelieferten Zubehörs

Vergewissern Sie sich, daß die folgenden Teile mitgeliefert worden sind:

- Audiokabel (2)
- Optisches Kabel (1)
- Fernbedienung RM-D29M (1)
- Batterie (R6, Format AA) (2)

Einlegen der Batterien in die Fernbedienung

Vor Gebrauch legen Sie zwei Mignonzellen (R6, Format AA) richtig gepolt ein (Markierung + und – im Batteriefach beachten). Beim Ansteuern des MD-Decks richten Sie die Fernbedienung auf den Infrarotsensor  an der Frontplatte.

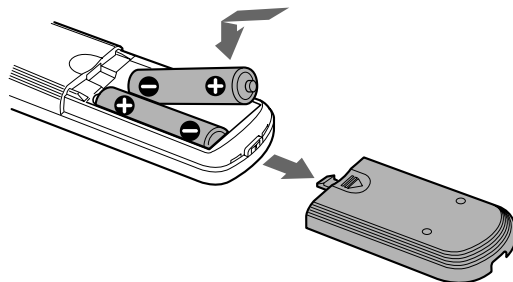

Wann müssen die Batterien ausgetauscht werden?

Bei normalem Betrieb haben die Batterien eine Lebensdauer von ca. sechs Monaten. Sobald sich das MD-Deck nicht mehr mit der Fernbedienung ansteuern läßt, sind die Batterien auszutauschen.

Hinweise

- Lassen Sie die Fernbedienung nicht an heißen und feuchten Orten zurück.
- Achten Sie insbesondere beim Batterieaustausch darauf, daß keine Fremdkörper in das Innere der Fernbedienung gelangen.
- Verwenden Sie keinesfalls alte und neue Batterien gleichzeitig.
- Achten Sie darauf, daß der Infrarotsensor keinesfalls direktem Sonnenlicht oder anderen Lichtquellen ausgesetzt ist, da es sonst zu Fehlbedienungen kommen kann.
- Vor einem längeren Nichtgebrauch der Fernbedienung nehmen Sie unbedingt die Batterien heraus, um einer möglichen Beschädigung durch auslaufenden Elektrolyt vorzubeugen.

Anschluß von Audiokomponenten

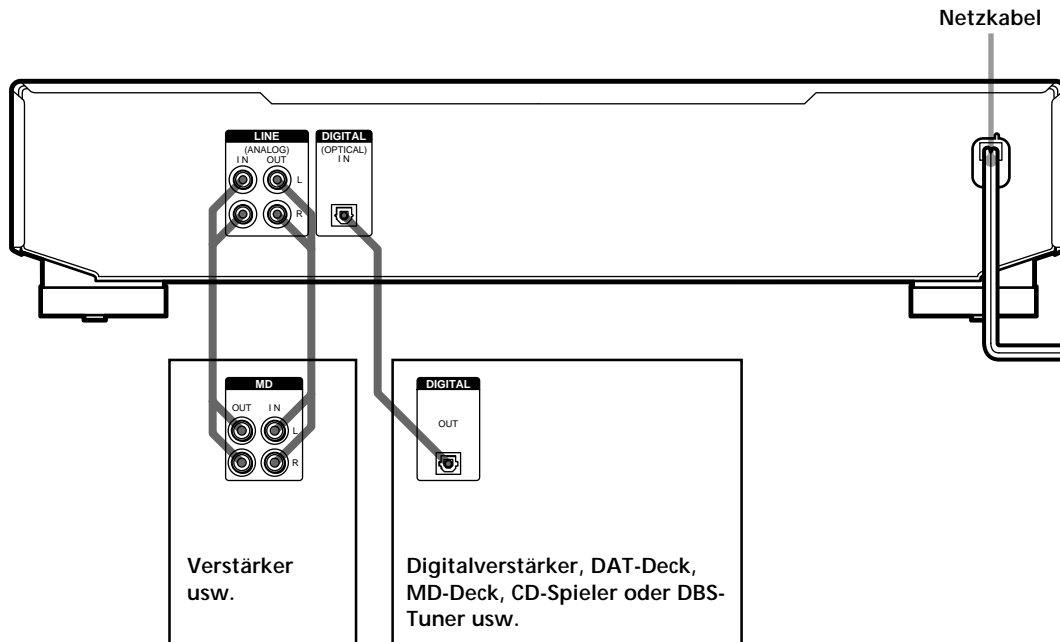

Erforderliche Kabel

Audiokabel (2) (mitgeliefert)

Beim Anschluß der Audiokabel unbedingt auf die richtige Zuordnung von Buchsen und Stecker anhand der Farbcodierung achten: Weiß (links) an Weiß und Rot (rechts) an Rot.

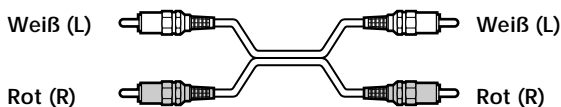

Optisches Kabel (1) (mitgeliefert)

- Beim Anschluß des optischen Kabels die Kappen von den Steckverbindern abnehmen und die Kabelstecker unverkantet einführen, bis sie hörbar einrasten.
- Das optische Kabel keinesfalls biegen oder zusammenbinden.

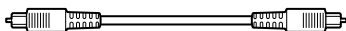

Wichtige bei der Installation des Systems zu beachtende Punkte

- Schalten Sie vor dem Herstellen der Kabelverbindungen die Stromversorgung aller Komponenten aus.
- Stecken Sie die Netzkabel erst dann in die Steckdose, wenn alle Kabelverbindungen einwandfrei hergestellt sind.
- Achten Sie unbedingt auf mechanisch und elektrisch sichere Verbindungen, damit Netzbrumm und Rauschen ausgeschlossen sind.

Buchsen (Steckverbinder) zum Anschluß von Audiokomponenten

Anschluß von	An
Verstärker	LINE (ANALOG) IN/OUT-Buchsen
Digitalverstärker, DAT-Decks, ein weiteres MD-Deck, CD-Spieler oder DBS-Tuner	DIGITAL (OPTICAL) IN-Steckverbinder

Anschluß von Audiokomponenten

Einstellung der Betriebsspannung (nur bei Modellen mit Spannungswähler)

Der Spannungswähler an der Rückseite des MD-Decks muß auf die vor Ort übliche Netzspannung eingestellt sein. Ist dies nicht der Fall, schieben Sie den Schalter mit einem Schraubendreher in die richtige Position, bevor Sie das Netzkabel mit einer Steckdose verbinden.

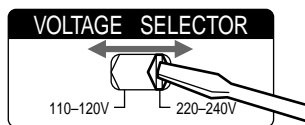

Netzanschluß

Verbinden Sie das Netzkabel des MD-Decks mit einer Netzsteckdose.

Hinweis

Stecken Sie das Netzkabel keinesfalls mit einer geschalteten Kaltgerätsteckdose.

Lage und Funktion der Teile

In diesem Abschnitt erfahren Sie alles Notwendige über die verschiedenen Bedien- und Anzeigeteile an der Frontplatte und der mitgelieferten Fernbedienung. Auf den Seiten in den nachgestellten runden Klammern finden Sie Näheres zu diesen Teilen. Darüber hinaus werden hier alle Anzeigefunktionen des Displays beschrieben.

Beschreibung der Teile an der Frontplatte

- 1 I/⏻ Netzschalter (14, 21)
Einschalten des MD-Decks durch Drücken des Schalters. Beim Einschalten der Stromversorgung erlischt die STANDBY-Anzeige. Durch erneutes Drücken des Schalters wird das MD-Deck ausgeschaltet, woraufhin die Anzeige rot aufleuchtet.
- 2 PLAY MODE-Taste (24)
Wahl von Zufalls- oder Programmwiedergabe
- 3 REPEAT-Taste (23, 24)
Wiederholung von Titeln
- 4 LEVEL/DISPLAY/CHAR-Taste (12, 16, 25, 33)
 - Einstellung des Aufnahmepegels während der Aufnahme oder Aufnahmepause
 - Anzeige der Displayinformationen oder des Inhalts eines Programms bei gestopptem Deck
 - Während der Aufnahme Anzeige von Informationen über den aktuell aufgezeichneten Titel
 - Während der Wiedergabe Anzeige von Informationen über den aktuellen Titel
 - Wahl der einzugebenden Zeichen beim Editieren einer MD

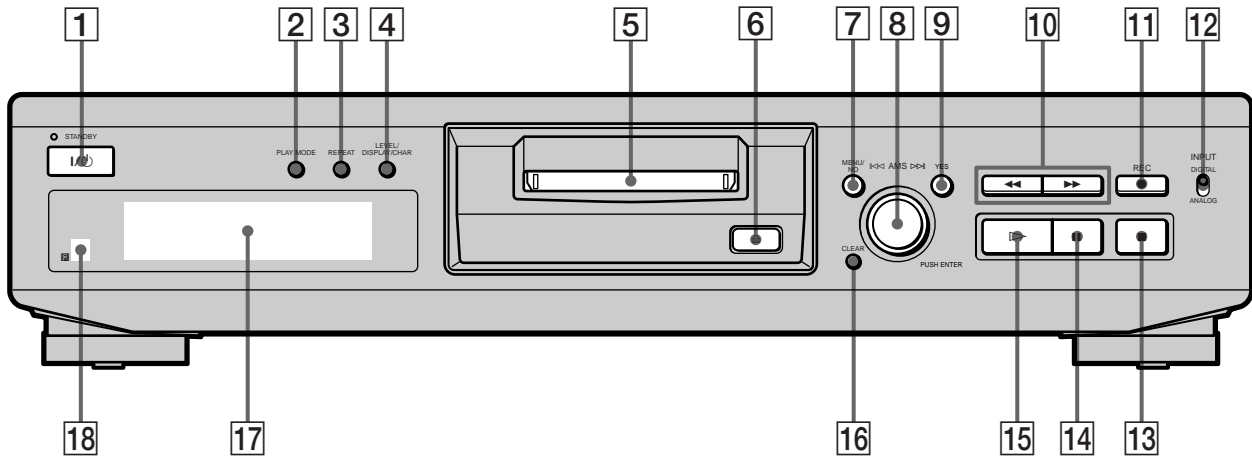

5 MD-Einlegeschlitz (14, 21)

Legen Sie die MD gemäß der folgenden Abbildung in das Deck ein.

Etikett weist nach oben.

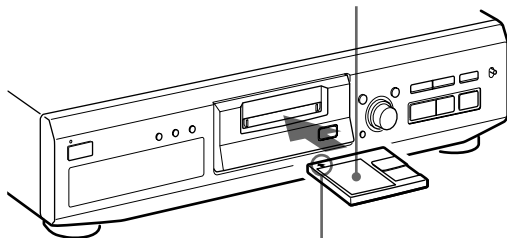

Pfeil weist zum Gerät.

6 ≡-Taste (15, 21)

Auswerfen der MD

7 MENU/NO-Taste (14, 29, 38)

Anzeige von „Edit Menu“ (Editier-Menü) oder „Setup Menu“ (Einstell-Menü)

8 AMS-Regler (14 bis 16, 21, 25, 29, 33, 38)

Auffinden von Titeln, Einstellung des Aufnahmepegels, Wahl der Eingabezeichen oder Wahl von Menüzeilen

9 YES-Taste (14, 25, 29, 38)

Ausführung der gewählten Funktion

10 ◀/▶-Tasten (23, 25, 30, 33)

Auffinden von Titelpassagen, Ändern von Programminhalten oder Korrektur des Eingabezeichens

11 REC ●-Taste (15 bis 17)

Aufnahme auf der MD, Überwachung des Eingangssignals oder Markierung von Titelnummern

12 INPUT-Schalter (14)

Wahl des Eingangs (Anschluß) der aufzuzeichnenden Signalquelle

13 ■-Taste (15, 21, 29)

Schalten auf Wiedergabe- oder Aufnahmestopp oder Deaktivieren der gewählten Funktion

14 ■■-Taste (15, 21)

Schalten auf Wiedergabe- oder Aufnahmepause. Durch nochmaliges Drücken der Taste wird die Wiedergabe oder Aufnahme fortgesetzt.

15 ▷-Taste (15, 21)

Starten der Wiedergabe

16 CLEAR-Taste (26, 34)

Annullierung der gewählten Funktion

17 Display (11, 12)

Anzeige verschiedener Informationen

18 Infrarotsensor für Fernbedienung (4)

Zur fernbedienten Ansteuerung die Fernbedienung auf das Symbol  im Display richten.

Beschreibung der Teile an der Fernbedienung

Lage und Funktion der Teile

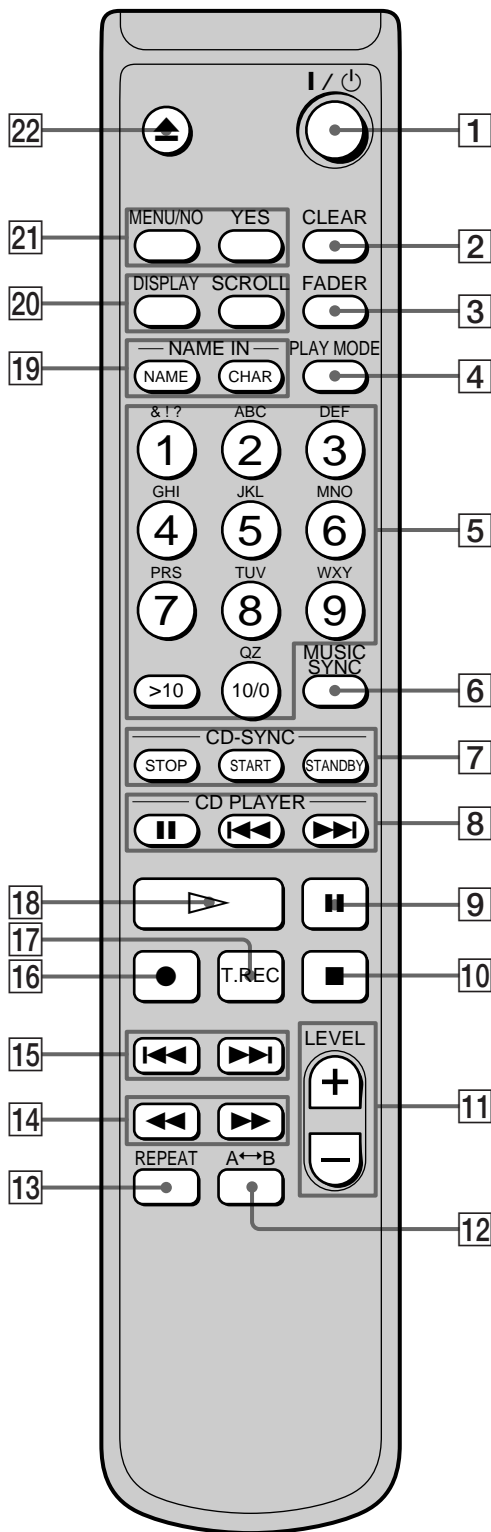

- 1 I/O Netzschalter (14, 21)**
 Einschalten des MD-Decks. Beim Einschalten der Stromversorgung erlischt die STANDBY-Anzeige am Deck. Durch erneutes Drücken des Schalters wird das MD-Deck ausgeschaltet, woraufhin die Anzeige rot aufleuchtet.
- 2 CLEAR-Taste (26, 34)**
 Annullierung der gewählten Funktion
- 3 FADER-Taste (37)**
 Aufblenden oder Ausblenden von Wiedergabe/Aufnahme
- 4 PLAY MODE-Taste (24)**
 Wahl von Zufalls- oder Programmwiedergabe
- 5 Buchstaben-/Zifferntasten (22, 34)**
 Direkteingabe von Titeln oder Eingabe von Buchstaben oder Ziffern
- 6 MUSIC SYNC-Taste (19)**
 Starten der Synchronüberspielung (Music Synchronfunktion)
- 7 CD-SYNC STOP-Taste (20)**
 Stoppen der Synchronüberspielung von CD
CD-SYNC START-Taste (19)
 Starten der Synchronüberspielung von CD
CD-SYNC STANDBY-Taste (19)
 Umschalten auf Betriebsbereitschaft für Synchronüberspielung von CD
- 8 CD PLAYER II-Taste (20)**
 Schalten auf CD-Wiedergabepause. Durch nochmaliges Drücken der Taste wird die CD-Wiedergabe fortgesetzt.
CD PLAYER I◀◀/▶▶I-Tasten (20)
 Auffinden von Titeln auf der CD
- 9 II-Taste (15, 21)**
 Schalten auf Wiedergabe- oder Aufnahmepause. Durch nochmaliges Drücken der Taste wird die Wiedergabe oder Aufnahme fortgesetzt.
- 10 ■-Taste (15, 21, 29)**
 Schalten auf Wiedergabe- oder Aufnahmestopp oder Deaktivieren der gewählten Funktion
- 11 LEVEL +/- Tasten (16)**
 Einstellung des Aufnahmepegels
- 12 A↔B-Wahltaste (24)**
 Wiederholung einer bestimmten Passage zwischen den Punkte A und B (A-B-Wiederholfunktion)
- 13 REPEAT-Taste (23, 24)**
 Wiederholung von Titeln

- 14 ◀▶-Tasten (23, 25, 30, 34)
Auffinden von Titelpassagen, Ändern von Programminhalten oder Verschieben des Cursors nach rechts
- 15 ◀▶-Tasten (14 bis 16, 21, 25, 29, 34, 38)
Auffinden von Titelpassagen, Einstellung des Aufnahmepegels oder Anwahl von Menüzeilen
- 16 ●-Taste (15 bis 17)
Aufzeichnung auf MD, Mithörkontrolle des Eingangssignals oder Markierung von Titelnummern
- 17 T.REC-Taste (18)
Starten der Aufnahmefunktion Time Machine Recording während Aufnahmepause
- 18 ▷-Taste (15, 21)
Starten der Wiedergabe
- 19 NAME-Taste (34)
Hinzufügen oder Ändern des Namens eines Titels oder einer MD
- CHAR-Taste (34)
Wahl der Art der Eingabezeichen bei der Benennung von Titeln oder MDs
- 20 DISPLAY-Taste (12, 16, 25)
Wahl der auf dem Display anzuzeigenden Informationen
- SCROLL-Taste (12)
Verschieben der Bezeichnung von Titel oder MD
- 21 MENU/NO-Taste (14, 29, 38)
Anzeige von „Edit Menu“ (Editier-Menü) oder „Setup Menu“ (Einstell-Menü)
- YES-Taste (14, 25, 29, 38)
Ausführung der gewählten Funktion
- 22 ▲-Taste (15, 21)
Auswerfen der MD

Nutzung des Displays

Das Display dient zur Anzeige relevanter Informationen über MD oder Titel. Im folgenden werden die Angaben beschrieben, die bei den einzelnen Betriebszuständen des MD-Decks auf dem Display erscheinen.

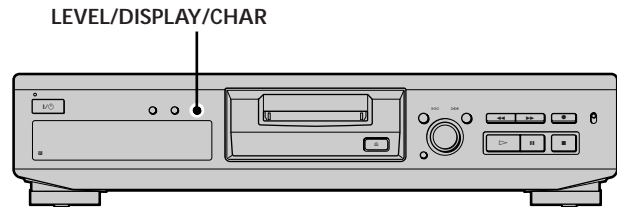

Hinweis

Die zuletzt angezeigte Information (Gesamtzahl der Titel, Aufnahmezeit, Restzeit, Titel- oder Discbezeichnung usw.) wird solange weiterhin angezeigt, bis die gewünschte Anzeige mit der LEVEL/DISPLAY/CHAR-Taste (oder DISPLAY-Taste) geändert wird, und zwar unabhängig von der Beibehaltung oder Änderung des jeweiligen Betriebszustands des Decks. Wird z.B. bei angezeigter Restzeit die Wiedergabe gestoppt, so wird diese weiterhin angezeigt, wenn die Wiedergabe der gleichen oder einer anderen MD fortgesetzt wird.

Bei Einlegen einer MD

Die Displayanzeige wechselt automatisch nacheinander wie folgt:

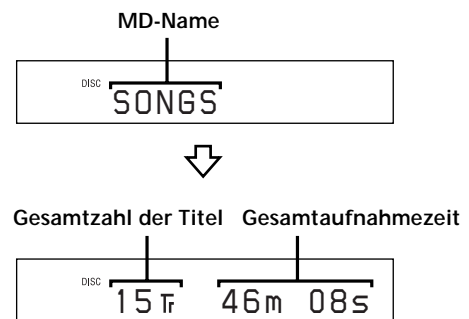

Nutzung des Displays

Lage und Funktion der Teile

Bei gestopptem MD-Deck

Drücken Sie die LEVEL/DISPLAY/CHAR (oder DISPLAY) so oft, bis die gewünschte Displayanzeige erscheint. Bei jedem Tastendruck wechselt die Displayanzeige wie folgt:

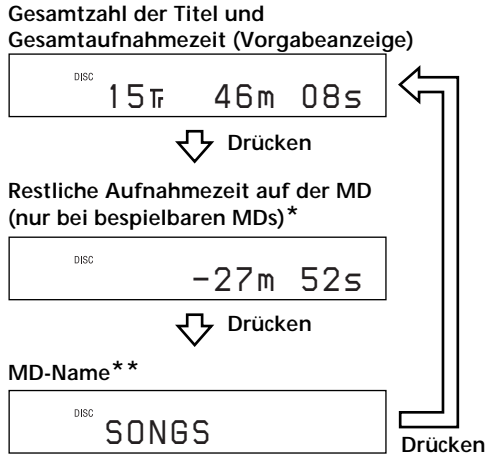

* Erscheint nicht bei vorbespielten MDs.
 **Trägt die MD keinen Namen, so erscheint „No Name“, gefolgt von der Vorgabeanzeige.

Bei Aufnahmebetrieb des MD-Decks

Drücken Sie die LEVEL/DISPLAY/CHAR (oder DISPLAY) so oft, bis die gewünschte Displayanzeige erscheint. Bei jedem Tastendruck wechselt die Displayanzeige wie folgt:

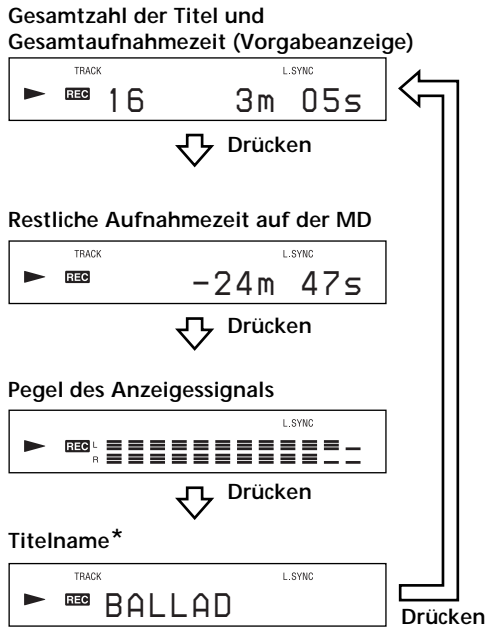

* Trägt der Titel keinen Namen, so erscheint „No Name“, gefolgt von der Vorgabeanzeige.

Bei Wiedergabebetrieb des MD-Decks

Drücken Sie die LEVEL/DISPLAY/CHAR (oder DISPLAY) so oft, bis die gewünschte Displayanzeige erscheint. Bei jedem Tastendruck wechselt die Displayanzeige wie folgt:

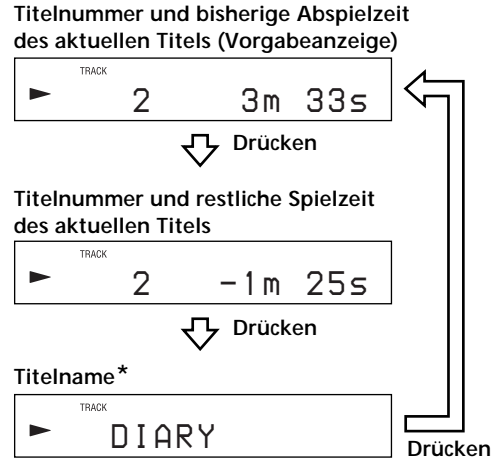

* Trägt der Titel keinen Namen, so erscheint „No Name“, gefolgt von der Vorgabeanzeige.

💡 Sie können den Titelnamen jederzeit während der Wiedergabe überprüfen

Drücken Sie die SCROLL-Taste.

Daraufhin erscheint der Titelname in Laufschrift. Um den Titel anzuhalten, drücken Sie erneut die Taste und ggf. noch einmal, wenn der Titel weiterlaufen soll.

Aufnahme auf MDs

Dieser Abschnitt beschreibt die verschiedenen Möglichkeiten der MD-Aufzeichnung sowie die Markierung von Titeln und die Synchronüberspielung von anderen Komponenten.

Hinweise zur Aufnahme

Displayanzeigen während der Aufnahme

Bei abwechselnder Anzeige von „Protected“ und „C11“ auf dem Display

Der Löschschuttschlitz ist offen und damit die MD gegen Überschreiben geschützt. Zur Aufnahme auf der MD schließen Sie den Schlitz durch Verschieben der Löschschutzlamelle. Näheres hierzu finden Sie unter „Zum Schutz der MD vor versehentlichem Löschen“ auf Seite 15.

Bei abwechselnder Anzeige von „Din Unlock“ und „C71“ auf dem Display

- Die mit dem INPUT-Schalter gewählte Digitalkomponente ist nicht richtig angeschlossen. Sorgen Sie für einen einwandfreien Anschluß.
- Die gewählte Digitalkomponente ist nicht eingeschaltet. Schalten Sie die Stromversorgung der Komponente ein.

Bei Anzeige von „Cannot Copy“ auf dem Display

Das MD-Deck arbeitet mit dem „Serial Copy Management System“. Dies bedeutet, daß Material, das über den Digitaleingang aufgezeichnet worden ist, nicht über den Digitalausgang auf andere MDs oder DAT-Band überspielt (kopiert) werden kann. Näheres hierzu finden Sie unter „Tips für den Umgang mit dem Serial Copy Management System“ auf Seite 14.

Bei Blinken von „TRACK“ auf dem Display

Überschreiben von existierenden Titeln auf der MD („Aufzeichnung auf eine MD“ auf Seite 14). Sobald das Deck das Ende dieser Aufzeichnung erreicht hat, hört die Anzeige auf zu blinken.

Displayanzeigen nach der Aufnahme

Bei Aufleuchten von „TOC“ auf dem Display

Die Aufnahme ist zwar beendet, aber das Titelverzeichnis der MD (TOC = Table of Contents) ist noch nicht entsprechend aktualisiert worden. Wird das Deck bei leuchtender TOC-Anzeige vom Netz getrennt, so geht die Aufnahme verloren. Das Titelverzeichnis wird nur dann aktualisiert, wenn Sie die MD auswerfen lassen oder die Stromversorgung des MD-Decks ausschalten.

Bei Blinken von „TOC Writing“ auf dem Display

Das Titelverzeichnis wird vom MD-Deck aktualisiert. Bei blinkender Anzeige dürfen Sie keinesfalls den Stecker aus der Steckdose ziehen oder das Deck an einem anderen Ort aufstellen.

Hinweise zur Aufnahme

Automatische Umsetzung von Digital-Sampliraten während der Aufnahme

Ein eingebauter Samplingraten-Konverter setzt automatisch die Abtastfrequenz unterschiedlicher Digitalsignalquellen auf den Wert von 44,1 kHz des MD-Decks um. Auf diese Weise stehen Ihnen neben CDs und MDs auch Medien wie 32-/48-kHz-DAT-Bänder oder Satellitenrundfunk für Zugriff und Aufzeichnung zur Verfügung.

Automatische Deemphase der Eingangssignale für digitale Aufzeichnung

Bei der Aufzeichnung von digitalen Eingangssignalen mit einer Emphase in höheren Frequenzen sorgt das Deck automatisch für ihre Deemphase mit einer zum Emphasegrad proportionalen Dämpfung. Der Pegelwert des Signals, das der Deemphase unterzogen worden ist, erscheint auf den Spitzenpegelanzeigen.

Tips für den Umgang mit dem Serial Copy Management System

Digitale Audiokomponenten wie CD-Spieler sowie MD- und DAT-Decks vereinfachen dank der digitalen Verarbeitung von Musik die Erstellung hochwertiger Kopien von Musiktiteln erheblich.

Zum Schutz von urheberrechtlich geschütztem Material arbeitet dieses Deck mit dem Serial Copy Management System, das Ihnen die Möglichkeit zur Erstellung einer einzigen Kopie von digitalen Aufnahmen über rein digitale Signalwege bietet.

Erstellung einer einzigen Kopie der ersten Generation* über einen rein digitalen Signalweg

Hier einige Beispiele zur Veranschaulichung:

- Sie können eine Kopie eines im Handel erhältlichen digitalen Tonträgers (z.B. CD oder MD) machen, wobei sich allerdings dann von dieser Kopie keine weitere mehr erstellen läßt.
- Sie können eine Digitalkopie von einer digital aufgezeichneten analogen Klangquelle (z.B. Schallplatte oder Audiocassette) oder von einer digitalen Satelliten-Rundfunksendung machen; von dieser Kopie der ersten Generation ist dann keine weitere Kopie mehr möglich.

* Eine Kopie der ersten Generation bedeutet die erste Aufzeichnung einer digitalen Audioquelle über den Digitaleingang des MD-Decks. Wird beispielsweise das Signal von einem CD-Spieler aufgezeichnet, der am DIGITAL (OPTICAL) IN-Eingang angeschlossen ist, so ist dies eine Kopie der ersten Generation.

Hinweis

Die Beschränkungen des Serial Copy Management System gelten nicht für den Fall, daß die Aufzeichnung über rein analoge Signalwege erfolgt.

Aufzeichnung auf eine MD

Im folgenden werden die Bedienvorgänge bei Normalaufnahme beschrieben. Ist die MD teilweise bespielt, so startet das Deck automatisch die Aufnahme, beginnend mit dem Ende des bereits bespielten Bereichs.

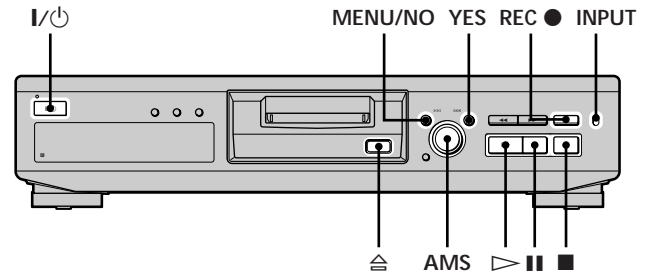

- 1 Schalten Sie den Verstärker und die Signalquelle ein, und wählen Sie sie als Eingangsquelle am Verstärker.
- 2 Schalten Sie das Deck mit dem Netzschalter I/⏻ ein.
Daraufhin erlischt die STANDBY-Anzeige.
- 3 Legen Sie eine bespielbare MD ein.
- 4 Stellen Sie den INPUT-Schalter auf den von der Signalquelle belegten Eingang ein.

Bei Anschluß der Signalquelle an	Einstellung von INPUT
DIGITAL (OPTICAL) IN	DIGITAL
LINE (ANALOG) IN	ANALOG

- 5 Drücken Sie MENU/NO zweimal.
Daraufhin erscheint „Setup Menu“ auf dem Display.
- 6 Drehen Sie AMS (oder drücken Sie ◀▶ so oft), bis die Anzeige „Stereo Rec“ oder „Mono Rec“ auf dem Display erscheint, und drücken Sie dann AMS oder YES.
- 7 Drehen Sie AMS (oder drücken Sie ◀▶ entsprechend oft) zur Wahl des Aufnahmebetriebs, und drücken Sie dann AMS oder YES.

Zur Aufnahme in	Wählen Sie
Stereo	Stereo Rec (werkseitige Einstellung)
Mono	Mono Rec

Im Vergleich zu Stereo ermöglicht Ihnen die Betriebsart Mono die Aufzeichnung des zweifachen Materialmenge.

- 8 Drücken Sie MENU/NO.

9 Lokalisieren Sie ggf. die Stelle auf der MD, an der die **Aufzeichnung** starten soll.

Soll eine neue MD bespielt werden oder die Aufnahme am Ende des bereits bespielten Bereichs einsetzen, weiter mit Schritt 10.

Überschreiben vom Anfang eines existierenden MD-Titels an

Drehen Sie AMS (oder drücken Sie **◀◀/▶▶** so oft), bis die Nummer des zu überschreibenden Titels auf dem Display erscheint.

Überschreiben ab einer Stelle innerhalb eines existierenden MD-Titels

Drehen Sie AMS (oder drücken Sie **◀◀/▶▶** so oft), bis die Nummer des zu überschreibenden Titels auf dem Display erscheint, und starten Sie dann die Wiedergabe mit der Taste **▷**. Drücken Sie **||** an der Stelle, an der die Aufnahme einsetzen soll.

10 Drücken Sie **REC ●**.
Das Deck schaltet auf Aufnahmepause.

11 Bei Einstellung von **INPUT** auf **ANALOG** in Schritt 4 müssen Sie den **Aufnahmepegel** einstellen. Näheres hierzu finden Sie unter „Einstellung des Aufnahmepegels“ auf Seite 16.

12 Drücken Sie **▷** oder **||**.
Die Aufnahme setzt ein.

13 Starten Sie die **Wiedergabe der Signalquelle**.

Mögliche Bedienfunktionen während der Aufnahme

Zum	Drücken Sie
Stoppen der Aufnahme	■
Umschalten auf Aufnahmepause	
Fortsetzen der Aufnahme nach der Pause	▷ oder
Auswerfen der MD	⊕ nach dem Stoppen der Aufnahme

Bei Aufnahmepausen

Die Titelnummer wird um Eins vorwärtsgezählt. Wird beispielsweise während der Aufzeichnung von Titel 4 auf Aufnahmepause umgeschaltet, so wird dem Titel bei der Fortsetzung der Aufzeichnung die Nr. 5 zugeordnet.

Zum Schutz der MD vor versehentlichem Löschen

Um das Bespielen einer MD auszuschließen, schieben Sie die **Löschschutzlamelle** in Pfeilrichtung (siehe folgende Abbildung), um den Schlitz zu öffnen. Sollen wieder Aufnahmen möglich sein, so schließen Sie den Schlitz.

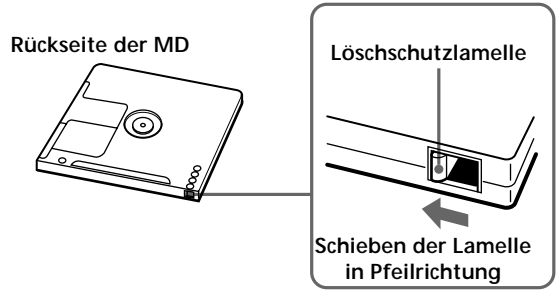

💡 Wiedergabe der aktuell aufgezeichneten Titel
Drücken Sie **▷** sofort nach dem Stoppen der Aufnahme. Das Deck beginnt die Wiedergabe mit dem ersten Titel des unmittelbar zuvor aufgezeichneten Materials.

💡 Wiedergabe mit dem ersten Titel der MD nach der Aufnahme
1 Drücken Sie nach dem Stoppen der Aufnahme erneut die Taste **■**.
2 Drücken Sie **▷**.
Die Wiedergabe des Decks setzt mit dem ersten Titel auf der MD ein.

Hinweis

Bei Zufallswiedergabe (Seite 24) oder Programmwiedergabe (Seite 25) es nicht möglich vorhandenes Material zu überschreiben. In einem solchen Fall wird „Impossible“ angezeigt.

Einstellung des Aufnahmepegels

Sie können den Pegel wie folgt einstellen.

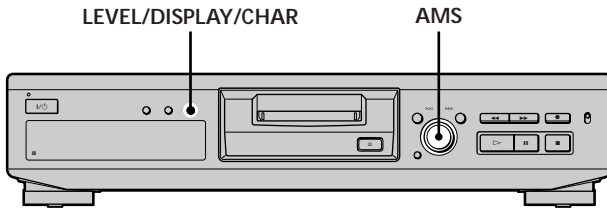

- 1 Führen Sie die Bedienschritte 1 bis 10 in Abschnitt „Aufzeichnung auf eine MD“ auf den Seiten 14 und 15 aus.
- 2 Geben Sie das Signal der Quelle mit dem höchsten Pegel wieder.
- 3 Drücken Sie die LEVEL/DISPLAY/CHAR (oder DISPLAY) so oft, bis die Spitzenpegelanzeige auf dem Display erscheint.
- 4 Während Sie die Klangwiedergabe verfolgen (Mithörkontrolle), drehen Sie AMS (oder drücken **◀▶**) entsprechend oft), um den Aufnahmepegel auf den maximalen Wert anzuheben, ohne daß es zu einer Übersteuerung (Anzeige durch „OVER“) kommt. Ein gelegentliches Aufleuchten von „OVER“ ist zulässig.

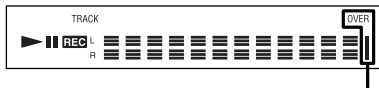

Diese Anzeige sollte möglichst nicht aufleuchten.

- 5 Stoppen Sie die Wiedergabe der Signalquelle.
 - 6 Zum Starten der Aufnahme gehen Sie zum Bedienschritt 12 in Abschnitt „Aufzeichnung auf eine MD“ auf Seite 15 über.
- 💡** Sie können den Aufnahmepegel auch mit der Fernbedienung einstellen . Während der Aufnahme oder Aufnahmepause drücken Sie die LEVEL +/- so oft wie nötig.
- 💡** Anzeige des Pegels des stärksten Signals
Mit der Spitzenpegel-Haltesfunktion wird kontinuierlich der höchste Eingangssignalpegel angezeigt.
Zur Einschaltung der Funktion verfahren Sie wie folgt.
- 1 Drücken Sie bei gestopptem Deck zweimal MENU/NO, so daß „Setup Menu“ angezeigt wird.
 - 2 Drehen Sie AMS (oder drücken so oft wie nötig **◀▶**) bis „P.Hold“ angezeigt wird, und drücken Sie dann AMS oder YES.
 - 3 Drehen Sie AMS (oder drücken so oft wie nötig **◀▶**), um „P.Hold On“ anzuwählen, und drücken Sie dann AMS oder YES.
 - 4 Drücken Sie MENU/NO.
- Zum Ausschalten der Spitzenpegel-Haltesfunktion wiederholen Sie das obige Verfahren, wählen aber in Schritt 3 „P.Hold Off“.

Hinweise zur Aufnahme

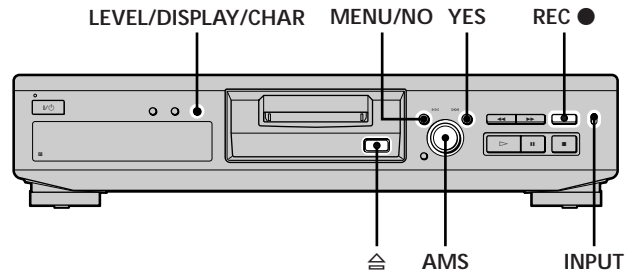

Ermittlung der restlichen Aufnahmezeit der MD

Drücken Sie LEVEL/DISPLAY/CHAR (oder DISPLAY) so oft wie nötig.

Bei Betriebszustand	erscheinen die folgenden Informationen
Stopp	Gesamtzahl der Titel und Gesamtaufnahmezeit → Restliche Aufnahmezeit auf der MD → MD-Name
Aufnahme	Aufnahmezeit des aktuellen Titels → Restliche Aufnahmezeit auf der MD → Eingangspegelanzeige → Titelname

Näheres hierzu finden Sie auf Seite 12.

Kontrolle des Eingangssignals („Mithörkontrolle“)

Sie können das gewählte Eingangssignal auch dann abhören, wenn es nicht aufgezeichnet wird.

- 1 Lassen Sie die MD durch Drücken von auswerfen.
- 2 Stellen Sie INPUT entsprechend dem zu überwachenden Eingangssignal ein.
- 3 Drücken Sie REC .

Bei Einstellung von INPUT auf ANALOG

Das analoge Signal vom LINE (ANALOG) IN-Eingang wird nach A/D- und D/A-Umwandlung dem LINE (ANALOG) OUT-Ausgang zugeführt. Gleichzeitig erscheint zur Bestätigung dieses Vorgangs die Anzeige „AD - DA“ auf dem Display.

Bei Einstellung von INPUT auf DIGITAL

Das digitale Signal vom DIGITAL (OPTICAL) IN-Eingang durchläuft zunächst den Samplingraten-Konverter und wird nach anschließender D/A-Umwandlung dem LINE (ANALOG) OUT-Ausgang zugeführt. Gleichzeitig erscheint zur Bestätigung dieses Vorgangs die Anzeige „- DA“ auf dem Display.

Zum Stoppen der Mithörkontrolle

Drücken Sie .

Automatisches Vermeiden von Leerstellen (Stummstellen) (Smart Space-/Auto Cut-Funktion)

Das Deck kann so eingestellt werden, daß durch Signalaussetzer während der Aufnahme entstehende Leerstellen vermieden werden. Welche Funktion („Smart Space“ oder „Auto Cut“) jeweils gewählt wird, richtet sich nach der Länge der Aufnahmeunterbrechung (siehe nachstehende Beschreibung).

„Smart Space“

Beträgt die Signalunterbrechung weniger als 30 Sekunden, so wird die jeweilige Zeit durch eine Leerstelle von ca. 3 Sekunden ersetzt und dann die Aufnahme fortgesetzt. Während dieses Vorgangs erscheint die Anzeige „Smart Space“ auf dem Display.

„Auto Cut“

Bei einer Signalunterbrechung von ca. 30 Sekunden wird diese Leerzeit durch eine Leerstelle von ca. 3 Sekunden ersetzt und dann auf Aufnahmepause umgeschaltet. Während dieses Vorgangs erscheint die Anzeige „Auto Cut“ auf dem Display.

Zum Ein- und Ausschalten der Smart Space- und Auto Cut-Funktion gehen Sie wie folgt vor:

- 1 Drücken Sie bei gestopptem Deck zweimal MENU/NO.
Daraufhin erscheint „Setup Menu“ auf dem Display.
- 2 Drehen Sie AMS (oder drücken Sie ◀◀/▶▶ so oft), bis die Anzeige „S.Space“ erscheint, und drücken Sie dann AMS oder YES.
- 3 Drehen Sie AMS (oder drücken Sie ◀◀/▶▶ entsprechend oft) zur Wahl der gewünschten Einstellung und drücken Sie dann AMS oder YES.

Zum	Wählen Sie
Einschalten der Funktion Smart Space oder Auto Cut	S.Space On (werkseitige Einstellung)
Ausschalten der Funktion Smart Space oder Auto Cut	S.Space Off

4 Drücken Sie MENU/NO.

Hinweise

- Bei einem Starten der Aufnahme ohne Eingangssignal sind Smart Space und Auto Cut unabhängig von der Einstellung funktionslos.
- Die Smart Space-Funktion hat keinen Einfluß auf die Reihenfolge der Titelnummern, und zwar selbst dann nicht, wenn die Leerstelle mitten in einem Titel auftritt.
- Auto Cut wird automatisch zusammen mit Smart Space ein- oder ausgeschaltet.
- Wird die Stromversorgung ausgeschaltet oder der Netzstecker gezogen, so speichert das Deck die zuletzt erfolgte Einstellung („S.Space On“ oder „S.Space Off“) und ruft diese beim nächsten Einschalten des Decks wieder auf.

Setzen von Titelnummern während der Aufnahme

(Titelmarkierung)

Sie können während der Aufnahme wahlweise manuell oder automatisch Titelnummern setzen. Auf diese Weise können Sie dann später rasch bestimmte Stellen auffinden bzw. die MD mühelos editieren.

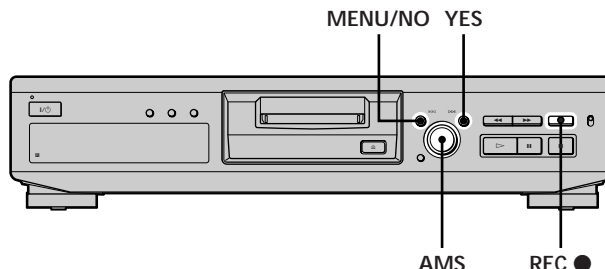

Manuelles Setzen von Titelnummern (manuelle Titelmarkierung)

Drücken Sie REC ● an der Stelle, wo eine Titelnummer während der Aufnahme eingefügt werden soll.

Automatisches Setzen von Titelnummern (automatische Titelmarkierung)

Bei der Überspielung von einem CD-Spieler oder MD-Deck am DIGITAL (OPTICAL) IN-Eingang setzt das Deck die Titelnummern in derselben Reihenfolge wie beim Originaltonträger. Bei einer Überspielung von anderen Signalquellen am DIGITAL (OPTICAL) IN-Eingang oder eine Signalquelle, die mit dem LINE (ANALOG) IN-Eingang verbunden ist, sorgen Sie für eine automatische Titelmarkierung gemäß dem nachstehenden Verfahren.

- 1 Drücken Sie bei gestopptem Deck zweimal MENU/NO.
Daraufhin erscheint „Setup Menu“ auf dem Display.
- 2 Drehen Sie AMS (oder drücken Sie ◀◀/▶▶ so oft), bis die Anzeige „T.Mark“ erscheint, und drücken Sie dann AMS oder YES.
- 3 Drehen Sie AMS (oder drücken Sie ◀◀/▶▶ entsprechend oft) zur Wahl der gewünschten Einstellung und drücken Sie dann AMS oder YES.

Zum	Wählen Sie
Einschalten der automatischen Titelmarkierung	T.Mark LSync (werkseitige Einstellung)
Ausschalten der automatischen Titelmarkierung	T.Mark Off

4 Drücken Sie MENU/NO.

Das Deck setzt jedesmal ein Titelnummer, wenn der Eingangspegel mindestens 1,5 Sekunden lang auf -50 dB (Referenzpegel bei der automatischen Titelmarkierung) oder darunter abfällt.

Setzen von Titelnummern während der Aufnahme (Titelmarkierung)

Einstellung des Referenzpegels zur automatischen Titelmarkierung

Gehen Sie zur Einstellung des Referenzpegels für die Auslösung der automatischen Titelmarkierung folgendermaßen vor.

- 1 Drücken Sie bei gestopptem Deck zweimal MENU/NO.
Daraufhin erscheint „Setup Menu“ auf dem Display.
- 2 Drehen Sie AMS (oder drücken Sie ◀◀/▶▶ so oft), bis die Anzeige „LS(T)“ erscheint, und drücken Sie dann AMS oder YES.
- 3 Drehen Sie AMS (oder drücken Sie ◀◀/▶▶ entsprechend oft) zur Wahl des gewünschten Pegels, und drücken Sie dann AMS oder YES.
Sie können den Pegel in Schritten von 2 dB auf einen beliebigen Wert zwischen -72 und 0 dB einstellen.
- 4 Drücken Sie MENU/NO.

💡 Weitere Informationen über die automatische Titelmarkierung

- Beim Überspielen von einem CD-Spieler oder MD-Deck am DIGITAL (OPTICAL) IN-Eingang kann das gesamte Material in den folgenden Fällen als ein einziger Titel aufgezeichnet werden:
 - Bei der Aufnahme desselben Titels mehrmals hintereinander in der Betriebsart Einzeltitelwiederholung.
 - Bei der Aufnahme mehrerer Titels mit derselben Nummer, aber von verschiedenen CDs oder MDs hintereinander.
 - Bei der Aufnahme von Titeln von bestimmten CD-Spielern oder CD-Wechslern.
- Ist die Signalquelle außerdem ein MD-Deck, so sind Titel mit einer Länge von unter 4 Sekunden u.U. nicht markiert.
- Beim Überspielen von einer Komponente am LINE (ANALOG) IN-Eingang und Wahl des Markierungsparameters „T.Mark Off“ oder beim Überspielen von einem DAT-Deck oder DBS-Tuner am DIGITAL (OPTICAL) IN-Eingang läßt sich das gesamte Material unter einer Titelnummer aufzeichnen.
- Beim Überspielen von einem DAT-Deck oder DBS-Tuner am DIGITAL (OPTICAL) IN-Eingang setzt das Deck bei jedem Wechsel der Abtastfrequenz des Eingangssignals eine Titelnummer, und zwar völlig unabhängig von der Einstellung der Titelmarkierungsparameter („T.Mark LSync“ oder „T.Mark Off“).

💡 Sie können Titelnummern auch noch nach erfolgter Aufnahme setzen.

Siehe hierzu „Unterteilen von Titeln“ auf Seite 31.

Hinweis

Wenn die Stromversorgung ausgeschaltet oder der Netzstecker gezogen wird, speichert das Deck die zuletzt gültigen Einstellungen („T.Mark LSync“ oder „T.Mark Off“ und Referenzpegel) und ruft sie dann beim nächsten Einschalten wieder auf.

Vorverschieben des Aufnahmestartzeitpunkts um sechs Sekunden (Time Machine Recording)

Bei jeder Aufnahmepause werden im Pufferspeicher des Decks laufend die jeweils letzten 6 Sekunden an Audiodaten registriert. Durch Drücken von AMS (oder T.REC) setzt die Aufnahme dann mit den Daten im Pufferspeicher ein. Mit „Time Machine Recording“ haben Sie daher die Gewißheit, daß UKW- oder Satellitenrundfunk-Programme ohne Datenverlust ganz von Anfang an aufgezeichnet werden.

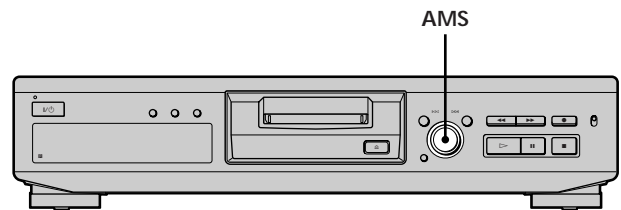

- 1 Führen Sie die Schritte 1 bis 10 des Abschnitts „Aufzeichnung auf eine MD“ auf den Seiten 14 und 15 aus.
Daraufhin schaltet das Deck auf Aufnahmepause.
- 2 Starten Sie die Wiedergabe der aufzunehmenden Signalquelle.
- 3 Drücken Sie AMS (oder T.REC) an der Stelle, an der die Aufnahme einsetzen soll.
Daraufhin werden bei der Aufnahme zunächst die sechs Sekunden an Audiodaten aus dem Pufferspeicher ausgelesen und dann laufend jeweils die letzten aktuellen Sekunden dort festgehalten.

Zum Ausschalten der Time Machine Recording-Funktion

Drücken Sie ■.

Hinweis

Die Ablage der Daten im Pufferspeicher beginnt in dem Moment, in dem das Deck auf Aufnahmepause schaltet. Daher ist ein Vorverschieben des Aufnahmestartzeitpunkts um eine Zeitspanne von 6 Sekunden nur dann möglich, wenn zuvor bereits mindestens 6 Sekunden lang Audiodaten im Pufferspeicher abgelegt worden sind. Dies gilt natürlich auch dann, wenn die Wiedergabezeit der Signalquelle vor Aufnahmebeginn weniger als 6 Sekunden betragen hat.

Synchrongesteuerte Aufnahme mit einer beliebigen Audiokomponente (Music Synchro-Recording)

Die Music Synchro-Recording-Funktion ermöglicht Ihnen automatisch Aufnahmen mit dem MD-Deck synchron zur Wiedergabe der gewählten Signalquelle. Allerdings richtet sich dabei die Art der Titelmарkierung nach der jeweiligen Signalquelle. Näheres hierzu finden Sie unter „Setzen von Titelnummern während der Aufnahme“ auf Seite 17.

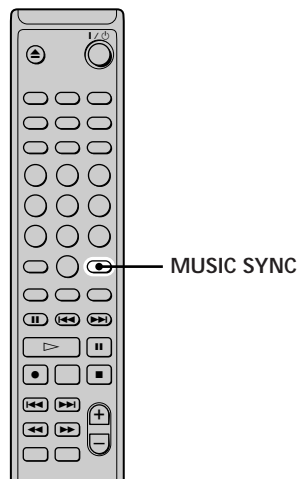

- 1 Führen Sie die Schritte 1 bis 9 des Abschnitts „Aufzeichnung auf eine MD“ auf den Seiten 14 und 15 aus.
- 2 Drücken Sie MUSIC SYNC.
Daraufhin schaltet das Deck auf Aufnahmepause.
- 3 Starten Sie die Wiedergabe der aufzunehmenden Signalquelle.
Daraufhin setzt die Aufnahme automatisch ein.

Zum Stoppen der synchronisierten Aufnahme
Drücken Sie ■.

Hinweis

Bei Aufnahmen mit Music Synchro-Recording sind die Funktionen Smart Space und Auto Cut unabhängig von ihrer Einstellung („S.Space On“ oder „S.Space Off“) stets aktiviert.

Synchrongesteuerte Aufnahme mit einem Sony CD-Spieler (CD Synchro-Recording)

Durch Anschluß des MD-Decks an einen Sony CD-Spieler oder ein Sony HiFi-Komponentensystem können Sie den Inhalt von CDs mit Hilfe der Fernbedienung mühelos auf MD überspielen. Da Sie das MD-Deck und den CD-Spieler bzw. das CD-Teil des Komponentensystems mit derselben Fernbedienung ansteuern, sorgen Sie bitte dafür, daß die Aufstellorte von MD-Deck und CD-Spieler möglichst geringen Abstand haben.

Hinweis

Manche CD-Spieler und HiFi-Komponentensysteme erlauben keine synchrongesteuerte Aufzeichnung von CDs mit der Fernbedienung des MD-Decks. Nutzen Sie bitte in solchen Fällen zum Überspielen von CD auf MD die Funktion Music Synchro-Recording (oben auf dieser Seite).

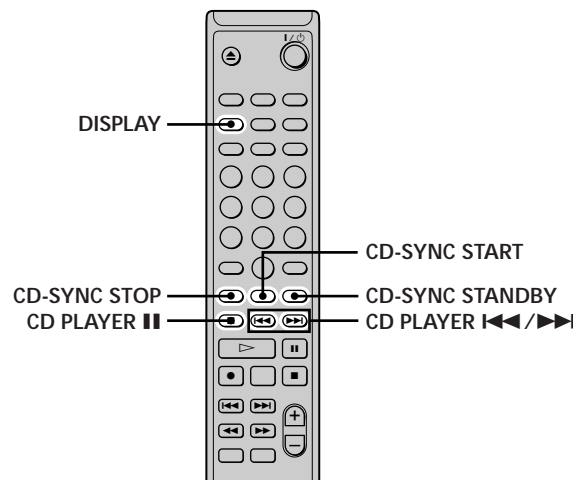

- 1 Schalten Sie den Verstärker und den CD-Spieler ein, und stellen Sie den Eingangssignalwähler am Verstärker auf CD.
- 2 Führen Sie die Schritte 2 bis 9 des Abschnitts „Aufzeichnung auf eine MD“ auf den Seiten 14 und 15 aus.
- 3 Legen Sie eine CD in den CD-Spieler ein, und wählen Sie die Wiedergabebetriebsart (z.B. Zufalls- oder Programmwiedergabe) am CD-Spieler.
- 4 Drücken Sie CD-SYNC STANDBY.
Daraufhin schaltet der CD-Spieler auf Wiedergabepause und das MD-Deck auf Aufnahmebereitschaft.
- 5 Drücken Sie CD-SYNC START.
Daraufhin beginnt das Deck mit der Aufnahme und der CD-Spieler mit der Wiedergabe.
Das Display zeigt die Nummer und die bisher abgelaufene Aufnahmezeit des Titels an.



Wenn der CD-Spieler nicht auf Wiedergabe schaltet
Bestimmte CD-Spielermodelle reagieren u.U. nicht auf die CD-SYNC START-Taste. Drücken Sie in solch einem Fall stattdessen die Taste ■■ an der Fernbedienung des CD-Spielers, um die CD-Wiedergabe zu starten.

Synchrongesteuerte Aufnahme mit einem Sony CD-Spieler (CD Synchro-Recording)

Während CD Synchro-Recording mögliche Beaienvorgänge

Zum	Drücken Sie
Stoppen der Aufnahme	CD-SYNC STOP
Schalten auf Aufnahmepause	CD-SYNC STANDBY oder CD PLAYER
Auffinden des nächsten aufzunehmenden Titels bei Aufnahmepause	CD PLAYER I◀◀/▶▶I
Fortsetzen der Aufnahme nach einer Pause	CD-SYNC START oder CD PLAYER
Überprüfen der restlichen Aufnahmezeit der MD	DISPLAY (Seite 12)



 Die Fernbedienung des CD-Spielers kann auch während der synchrongesteuerten Aufnahme genutzt werden

Drücken Sie	Zum Schalten des Decks auf	und Schalten des CD-Spielers auf
	Aufnahme	Wiedergabe
	Aufnahmepause	Stopp
	Aufnahmepause	Pause



 Bei der CD-Synchronüberspielung erfolgt die Titelmarkierung wie folgt:

- Bei Anschluß des CD-Spielers am DIGITAL (OPTICAL) IN-Eingang werden die Titelnummern automatisch so wie auf der CD gesetzt.
- Bei Anschluß des CD-Spielers am LINE (ANALOG) IN-Eingang werden die Titelnummern automatisch gesetzt, wenn der Parameter „T.Mark LSync“ gewählt ist (Seite 17).
- Bei der Fortsetzung der Aufnahme nach einer Pause werden unabhängig von der Einstellung der Titelmarkierungsparameter („T.Mark LSync“ oder „T.Mark Off“) automatisch neue Titelnummern gesetzt.

 Zum Wechseln der CD während der synchrongesteuerten Aufnahme

- 1 Drücken Sie  an der Fernbedienung des CD-Spielers.
- 2 Wechseln Sie die CD.
- 3 Drücken Sie  an der Fernbedienung des CD-Spielers. Daraufhin wird die Aufnahme fortgesetzt.

 Synchronaufnahmen sind auch mit einem Sony Video-CD-Spieler möglich

Durch Neuprogrammierung der Fernbedienung des MD-Decks können Sie gemäß dem oben beschriebenen Verfahren auch Synchronaufnahmen von einem Sony Video-CD-Spieler machen. Halten Sie die Zifferntaste 2 gedrückt, und drücken Sie gleichzeitig die Taste  an der Fernbedienung des MD-Decks. Daraufhin lassen sich MD-Deck und Video-CD-Spieler mit dieser Fernbedienung ansteuern. Um wieder auf Ansteuerung des CD-Spielers zurückzuschalten, drücken Sie erneut die Zifferntaste 2 und gleichzeitig die Taste  an der Fernbedienung des MD-Decks.

Hinweise

- Bei der synchrongesteuerten CD-Überspielung von einem CD-Spieler mit Betriebsartenwähler muß dieser auf CD1 stehen.
- Beim Überspielen von Titeln von bestimmten CD-Spielern bzw. CD-Wechslern wird der gesamte CD-Inhalt u.U. als ein einziger Titel aufgezeichnet.

Wiedergabe von MDs

Dieser Abschnitt beschreibt die verschiedenen Möglichkeiten zur Wiedergabe von MDs.

Abspielen einer MD

Im folgenden sind die Bedienschritte zur Normalwiedergabe von MDs beschrieben.

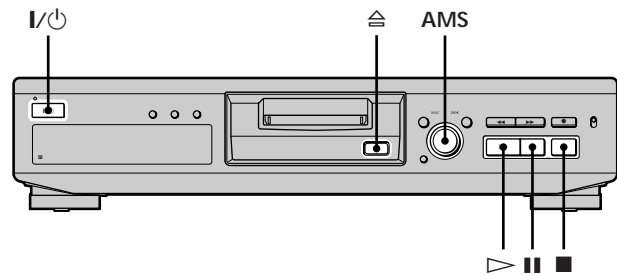

- 1 Schalten Sie den Verstärker ein, und wählen Sie dort MD als Eingangssignal.
- 2 Schalten Sie das Deck mit dem Netzschalter I/⏻ ein.
Die STANDBY-Anzeige erlischt.
- 3 Legen Sie eine MD ein.
- 4 Drehen Sie ggf. AMS (oder drücken Sie ►► entsprechend oft) zur Anwahl des Titels, der als erster ab gespielt werden soll.
Soll die Wiedergabe mit dem ersten Titel auf der MD einsetzen, weiter mit Bedienschritt 5.
- 5 Drücken Sie ▷.
Daraufhin beginnt das Deck mit der MD-Wiedergabe.
- 6 Stellen Sie am Verstärker nach Wunsch die Lautstärke ein.

Mögliche Bedienfunktionen während der Wiedergabe

Zum	Drücken bzw. Drehen von
Stoppen der Wiedergabe	■
Umschalten auf Wiedergabepause	
Fortsetzen der Wiedergabe nach der Pause	▷ oder
Anwählen eines vorhergehenden Titels	AMS im Uhrzeigersinn (oder entsprechend häufiges Drücken von ►►)
Auffinden des Anfangs des aktuellen Titels oder eines vorhergehenden Titels	AMS entgegen dem Uhrzeigersinn (oder entsprechend häufiges Drücken von ◀◀)
Auswerfen der MD	⊞ nach dem Stoppen der Wiedergabe

Abspielen eines bestimmten Titels

Während der Wiedergabe oder Wiedergabepause können Sie gemäß den nachstehend beschriebenen Verfahren rasch einen beliebigen Titel abspielen.

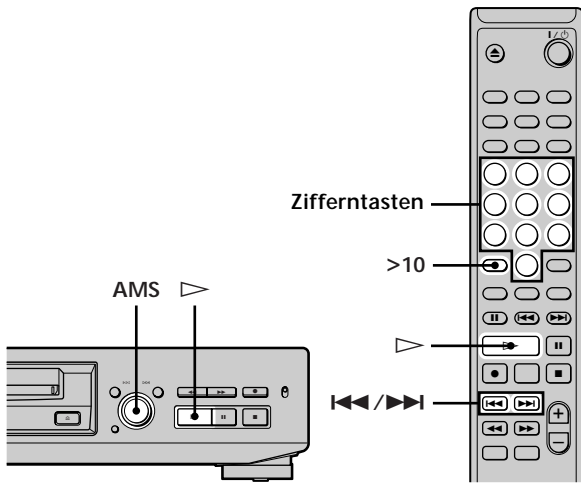

Wiedergabe von MDS

Aufsuchen eines Titels mit AMS*

Sprung zu	Bedienvorgang:
dem nächsten oder einem nachfolgenden Titel während der Wiedergabe	AMS im Uhrzeigersinn drehen (oder ►►► entsprechend oft drücken).
einem vorhergehenden Titel während der Wiedergabe	AMS entgegen dem Uhrzeigersinn drehen (oder ◄◄◄ entsprechend oft drücken).
dem Anfang des aktuellen Titels während der Wiedergabe	AMS im Gegenuhrzeigersinn drehen (oder ◄◄◄ einmal drücken).
zu einem bestimmten Titel bei Wiedergabestopp	AMS drehen (oder ◄◄◄/►►► so oft drücken), bis die gewünschte Titelnummer auf dem Display erscheint, und dann AMS oder ▷ drücken.

* Automatic Music Sensor

💡 Rascher Sprung zum letzten Titel auf der MD
Drehen Sie bei Wiedergabestopp AMS entgegen dem Uhrzeigersinn (oder drücken Sie ◄◄◄ einmal).

💡 Beim Aufsuchen eines Titels bei Wiedergabestopp oder -pause
Das Deck bleibt auch nach dem Aufsuchen des Anfangs des gewünschten Titels auf Wiedergabestopp oder -pause geschaltet.

Abspielen eines Titels durch direkte Eingabe der Titelnummer

Geben Sie mit den Zifferntasten die Nummer des Titels ein, der abgespielt werden soll.

Zur Eingabe einer Titelnummer über 10

- 1 Drücken Sie >10 (siehe Beispiele weiter unten).
- 2 Geben sie die entsprechenden Ziffern ein.
Zur Eingabe von 0 drücken Sie 10/0.

Beispiele:

- Zur Wiedergabe von Titel Nr. 30 drücken Sie zunächst >10 einmal und dann 3 und 10/0.
- Zur Wiedergabe von Titel Nr. 108 drücken Sie zunächst >10 zweimal und dann 1, 10/0 und 8.

💡 Bei Eingabe einer Titelnummer während Wiedergabepause des Decks
Das Deck bleibt auch am Anfang des gewünschten Titels auf Wiedergabepause geschaltet.

Aufsuchen einer bestimmten Stelle in einem Titel

Sie können bei Wiedergabe oder -pause eine bestimmte Titelstelle lokalisieren.

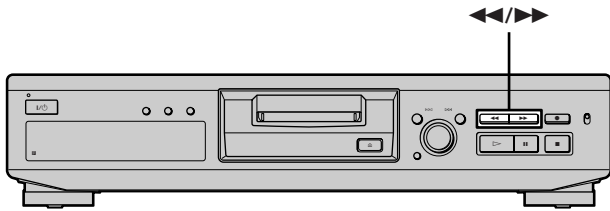

Aufsuchen einer Titelstelle bei gleichzeitiger Mithörkontrolle

Halten Sie die Taste **◀/▶** während der Wiedergabe gedrückt.

Während die MD vor- oder zurückläuft erfolgt intermittierende Klangwiedergabe. Sobald die gewünschte Stelle erreicht ist, lassen Sie die Taste los.

Hinweise

- Wird während des Drückens der Taste **▶▶** das MD-Ende erreicht, so stoppt das Deck.
- Titel mit einer Länge von lediglich einigen Sekunden sind u.U. zu kurz für eine Mithörkontrolle. In solchen Fällen müssen Sie die MD mit normaler Geschwindigkeit abspielen.

Aufsuchen einer Titelstelle anhand der Abspielzeitanzeige

Halten Sie die Taste **◀/▶** während der Wiedergabepause gedrückt.

Die bisherige Abspielzeit des Titels erscheint auf dem Display. Sobald die gewünschte Stelle erreicht ist, lassen Sie die Taste los. Bei diesem Schnellsuchlauf erfolgt keine Klangwiedergabe.

💡 Falls „- Over -“ auf dem Display erscheint

Die MD hat während des Gedrückthalens von **▶▶** ihr Ende erreicht. Drehen Sie in diesem Fall AMS entgegen dem Uhrzeigersinn (bzw. drücken Sie **◀◀**) oder drücken Sie **◀◀**, um in Gegenrichtung zu suchen.

Wiederholtes Abspielen von Titeln

Sie können den ganzen Inhalt einer MD immer wieder abspielen. Diese Wiederholfunktion ist möglich in Verbindung mit der Zufallswiedergabe alle Titel in einer zufälligen Reihenfolge (Seite 24) oder mit Programmwiedergabe alle Titel eines Programms (Seite 25). Außerdem läßt sich auch ein einzelner Titel oder aber eine beliebige Titelpassage wiederholt wiedergeben.

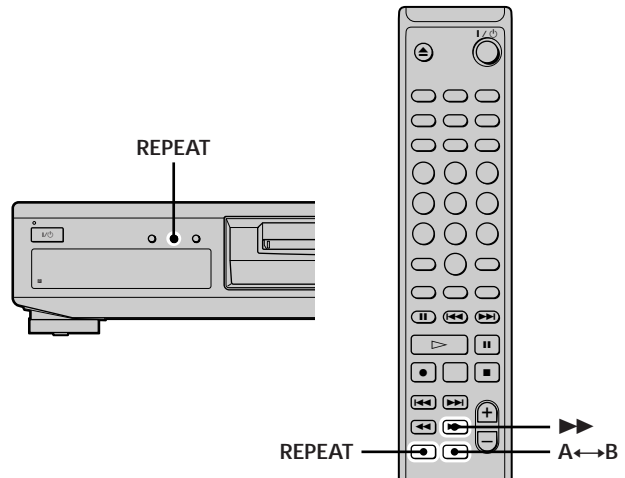

Hinweis

Wird die Stromversorgung ausgeschaltet oder der Netzstecker gezogen, so speichert das Deck die zuletzt eingestellte Wiederholfunktion („Repeat All“ oder „Repeat 1“) und ruft sie beim nächsten Einschalten des Decks wieder auf.

Wiederholen aller Titel auf der MD (Repeat All Play-Betrieb)

Drücken Sie REPEAT so oft, bis „Repeat All“ auf dem Display erscheint.

Bei Wiedergabe einer MD wiederholt das Deck die Titel wie folgt:

Aktuelle Betriebsart	Wiederholung
Normalwiedergabe (Seite 21)	Aller Titel in der vorgegebenen Reihenfolge
Zufallswiedergabe (Seite 24)	Aller Titel in zufälliger Reihenfolge
Programmwiedergabe (Seite 25)	Aller Programmtitel in der programmierten Reihenfolge

Zum Stoppen des Wiederholspielbetriebs

Drücken Sie **■**.

Zum Zurückschalten auf Normalwiedergabe

Drücken Sie REPEAT so oft, bis die Anzeige „Repeat Off“ auf dem Display erscheint.

Wiederholtes Abspielen von Titeln

Wiederholen des laufenden Titels (Repeat 1 Play)

Während der normalen Wiedergabe des Titels, der wiederholt werden soll, drücken Sie REPEAT so oft, bis die Anzeige „Repeat 1“ auf dem Display erscheint. Daraufhin setzt die Wiederholung des laufenden Titels ein.

Zum Stoppen der Wiederholung des laufenden Titels

Drücken Sie ■.

Zum Zurückschalten auf Normalwiedergabe

Drücken Sie REPEAT so oft, bis die Anzeige „Repeat Off“ auf dem Display erscheint.

Wiederholen einer bestimmten Passage in einem Titel (Repeat A-B Play)

Sie können eine bestimmte Passage innerhalb des zu wiederholenden Titels festlegen. Beachten Sie dabei unbedingt, daß Anfangs- und Endpunkt der Passage innerhalb des selben Titels liegen müssen.

- 1 Drücken Sie bei laufender Wiedergabe die A↔B am Anfangspunkt (Punkt A) der gewünschten Passage, die wiederholt werden soll. Auf dem Display erscheint daraufhin „REPEAT A-“, und „B“ blinkt.
- 2 Spielen Sie den Titel weiter ab, oder drücken Sie ►►, bis der Endpunkt (Punkt B) erreicht ist, und drücken Sie dann erneut A↔B. „REPEAT A-B“ erscheint auf dem Display und das Deck spielt die gewählte Passage fortlaufend ab.

Zum Ausschalten der Repeat A-B-Funktion und Zurückschalten auf Normalwiedergabe

Drücken Sie REPEAT oder ■.

 Während der Wiederholung der Titelpassage A-B können Sie einen neuen Start- und Endpunkt setzen
Sie können den bisherigen Endpunkt als neuen Startpunkt definieren und dann einen neuen Endpunkt festlegen, um die auf die aktuelle Titelpassage folgende Passage wiederholt abspielen zu lassen.

- 1 Drücken Sie während der Wiederholung der Titelpassage A-B die Taste A↔B.
Daraufhin wird der bisherige Endpunkt zum neuen Anfangspunkt (Punkt A).
Auf dem Display erscheint „REPEAT A-“ und „B“ blinkt.
- 2 Definieren Sie den neuen Endpunkt (Punkt B), und drücken Sie A↔B.
Daraufhin erscheint „REPEAT A-B“, und das Deck spielt die neu definierte Passage fortlaufend ab.

Abspielen von Titeln in zufälliger Reihenfolge (Zufallswiedergabe)

Bei Wahl der Zufallswiedergabe spielt das Deck alle Titel auf der MD in zufälliger Reihenfolge ab.

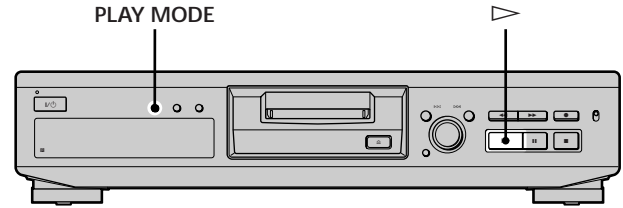

- 1 Drücken Sie bei gestopptem Deck PLAY MODE so oft, bis „SHUFFLE“ auf dem Display erscheint.
 - 2 Drücken Sie ▷.
- Daraufhin setzt die Zufallswiedergabe ein. Während das Deck die Titel in einer zufälligen Reihenfolge anordnet, erscheint die Anzeige  auf dem Display.

Zum Zurückschalten auf Normalwiedergabe

Drücken Sie bei Wiedergabestopp PLAY MODE so oft, bis „SHUFFLE“ vom Display verschwindet.

 Zur Wahl eines anderen Titels während der Zufallswiedergabe

Drehen Sie AMS (oder drücken Sie ◀◀/▶▶ entsprechend oft).

- Um den nächstfolgenden Titel oder einen nachfolgenden Titel abzuspielen, drehen Sie AMS im Uhrzeigersinn (oder drücken Sie ▶▶ entsprechend oft).
- Um den aktuellen Titel nochmals von Anfang an abzuspielen, drehen Sie AMS entgegen dem Uhrzeigersinn (oder drücken Sie ◀◀). Beachten Sie allerdings, daß sich bereits einmal wiederholte Titel nicht erneut anwählen und wiedergeben lassen.

Erstellen eigener Programme

(Programmwiedergabe)

Sie können die von Ihnen bevorzugten Titel in einer bestimmten Wiedergabereihenfolge in Form eines Programms zusammenfassen, das bis zu 25 Titel enthalten darf.

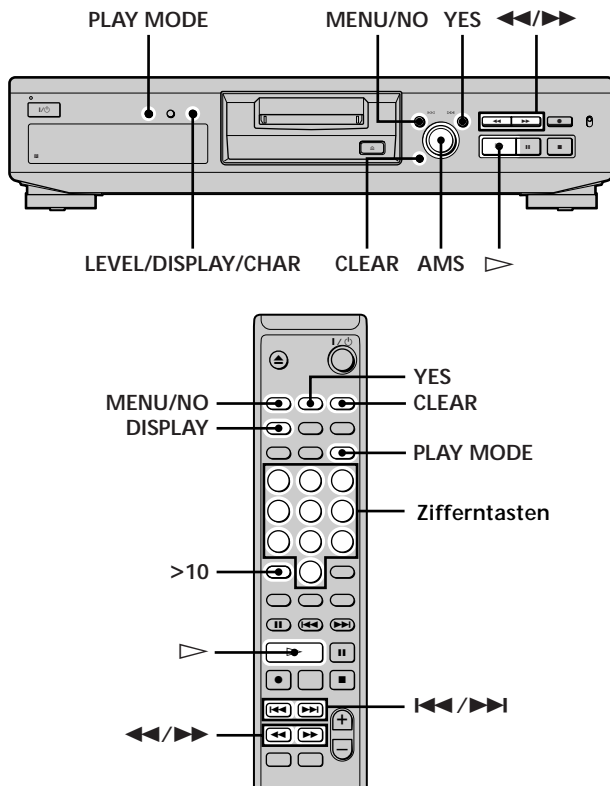

Programmierung der Titel

- 1 Drücken Sie bei gestopptem Deck zweimal MENU/NO. Daraufhin erscheint „Setup Menu“ auf dem Display.
- 2 Drehen Sie AMS (oder drücken Sie <<</>>> entsprechend oft), bis die Anzeige „Program?“ erscheint, und drücken Sie dann AMS oder YES.
- 3 Drehen Sie zunächst AMS, bis die zu programmierende Nummer erscheint, und geben Sie dann mit AMS oder >>> (bzw. den Zifferntasten) die Titelnummer direkt ein.

Bei einer falschen Eingabe

Drücken Sie <<</>>> so oft, bis die falsch eingegebene Nummer blinkt, und wiederholen Sie dann Schritt 3.

Eingabe von Titelnummern über 10

Nutzen Sie >10. Näheres hierzu finden Sie auf Seite 22.

Überprüfen der Gesamtspielzeit des Programms

Drücken Sie LEVEL/DISPLAY/CHAR (oder DISPLAY).

- 4 Wiederholen Sie Schritt 3 zur Programmierung weiterer Titel.
- 5 Drücken Sie YES. Daraufhin erscheint „Complete!!“ zur Bestätigung, daß die Programmierung abgeschlossen ist.
- 6 Drücken Sie PLAY MODE so oft, bis „PROGRAM“ auf dem Display erscheint.
- 7 Drücken Sie >. Daraufhin setzt die Programmwiedergabe ein.

Zum Stoppen der Programmwiedergabe

Drücken Sie ■.

Zum Zurückschalten auf Normalwiedergabe

Drücken Sie PLAY MODE so oft, bis „PROGRAM“ vom Display verschwindet.

 Das Programm bleibt auch nach seinem Ablauf oder einem Abbruch erhalten.

Durch Drücken von > können Sie das Programm wiederholen.

Hinweise

- Durch Auswerfen der MD oder Abtrennen des Netzkabels von der Steckdose geht das Programm verloren.
- Falls die Gesamtspielzeit des Programms 199 Minuten überschreitet, zeigt das Display „- - - m - - s“ an.
- Bei dem Versuch der Programmierung eines 25. Titels erscheint die Meldung „ProgramFull!“.

Überprüfen des Programminhalts

Drücken Sie bei gestopptem Deck und der Anzeige „PROGRAM“ die Taste LEVEL/DISPLAY/CHAR (oder DISPLAY) so oft wie nötig.

Die ersten Titel des Programms erscheinen auf dem Display. Um auch den Rest des Programms sehen zu können, drehen Sie AMS (oder drücken Sie <<</>>> so oft wie nötig).

Erstellen eigener Programme (Programmwiedergabe)

Ändern des Programminhalts

Führen Sie bei gestopptem Deck und der Anzeige „PROGRAM“ zunächst die Schritte 1 und 2 unter „Programmierung der Titel“ auf Seite 25 aus, und gehen Sie dann gemäß dem folgenden Verfahren vor:

Zum	Bedienvorgang:
Löschen eines programmierten Titels	Drücken Sie ◀◀/▶▶ so oft, bis die Nummer des unerwünschten Titels blinkt, und drücken Sie dann CLEAR.
Löschen aller Titel	Drücken Sie CLEAR so oft, bis alle Titelnummern verschwunden sind.
Einfügen eines Titels am Programmanfang	Drücken Sie ◀◀ so oft, bis eine blinkende „0“ vor der Nummer des ersten Programmtitels erscheint, und führen Sie dann die Schritte 3 bis 5 „Programmierung der Titel“ auf Seite 25 aus.
Einfügen eines Titels irgendwo im Programm	Drücken Sie ◀◀/▶▶ so oft, bis die Nummer des Titels, der dem einzufügenden Titel vorangeht, blinkt. Bringen Sie durch Drücken von AMS eine blinkende „0“ auf das Display, und führen Sie dann die Schritte 3 bis 5 „Programmierung der Titel“ auf Seite 25 aus.
Einfügen eines Titels am Programmende	Drücken Sie ▶▶ so oft, bis eine blinkende „0“ hinter der Nummer des letzten Programmtitels erscheint, und führen Sie dann die Schritte 3 bis 5 „Programmierung der Titel“ auf Seite 25 aus.
Ersetzen eines Programmtitels	Drücken Sie ◀◀/▶▶ so oft, bis die Nummer des zu ersetzenden Programmtitels erscheint, und führen Sie dann die Schritte 3 bis 5 „Programmierung der Titel“ auf Seite 25 aus.

Nützliche Tips zum Überspielen von MD auf Cassette

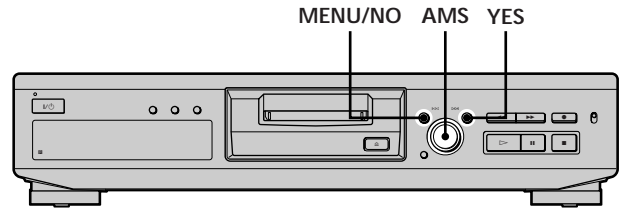

Automatisches Einfügen von Leerstellen (Auto Space-Funktion)

Das Deck kann so eingestellt werden, daß es bei der Wiedergabe automatisch 3 Sekunden lange Leerstellen nach den einzelnen Titeln einfügt. Diese Funktion ist nützlich beim Überspielen von MD auf Analogband, da diese dreisekündigen Leerstellen später das Lokalisieren von Titelanfängen mit Hilfe der Multi-AMS-Funktion erlauben.

- 1 Drücken Sie bei gestopptem Deck zweimal MENU/NO.
Daraufhin erscheint „Setup Menu“ auf dem Display.
- 2 Drehen Sie AMS (oder drücken Sie ◀◀/▶▶ so oft), bis die Anzeige „Auto“ erscheint, und drücken Sie dann AMS oder YES.
- 3 Drehen Sie zunächst AMS (oder drücken Sie ◀◀/▶▶ so oft wie nötig) zur Wahl der Einstellung und drücken Sie dann AMS oder YES.

Zum	Wählen Sie
Einschalten der Auto Space-Funktion	Auto Space
Ausschalten der Auto Space-Funktion	Auto Off (werkseitige Einstellung)

- 4 Drücken Sie MENU/NO.

Hinweise

- Bei Wahl von „Auto Space“ und Aufzeichnung von Klangmaterial, das auf mehrere Titel verteilt ist (z.B. ein Medley oder eine Sinfonie), werden auf dem Band zwischen den verschiedenen in sich abgeschlossenen Musikstücken Leerstellen erzeugt.
- Beim Ausschalten des Decks oder Abtrennen des Netzkabels von der Steckdose wird die zuletzt vorgenommene Einstellung („Auto Space“ oder „Auto Off“) abgespeichert und beim Wiedereinschalten der Stromversorgung reaktiviert.

Pausenautomatik (Auto Pause-Funktion)

Sie können das Deck so einstellen, daß nach jedem Titel eine Pause eingelegt wird, damit Sie ausreichend Zeit zur Anwahl des nächsten Aufnahmetitels haben.

- 1** Drücken Sie bei gestopptem Deck zweimal MENU/NO.
Daraufhin erscheint „Setup Menu“ auf dem Display.
- 2** Drehen Sie AMS (oder drücken Sie ◀◀/▶▶) so oft wie nötig, bis die Anzeige „Auto“ erscheint, und drücken Sie dann AMS oder YES.
- 3** Drehen Sie zunächst AMS (oder drücken Sie ◀◀/▶▶) so oft wie nötig) zur Wahl der Einstellung, und drücken Sie dann AMS oder YES.

Zum	Wählen Sie
Einschalten der Auto Pause-Funktion	Auto Pause
Ausschalten der Auto Pause-Funktion	Auto Off (werkseitige Einstellung)

- 4** Drücken Sie MENU/NO.

Zum Fortsetzen der Wiedergabe nach der Pause

Drücken Sie ▷.

Hinweis

Beim Ausschalten des Decks oder Abtrennen des Netzkabels von der Steckdose wird die zuletzt vorgenommene Einstellung („Auto Pause“ oder „Auto Off“) abgespeichert und beim Wiedereinschalten der Stromversorgung reaktiviert.

Editieren von bespielten MDs

Dieser Abschnitt erläutert, wie Sie die auf eine MD aufgezeichneten Titel nach Wunsch ändern (editieren) können.

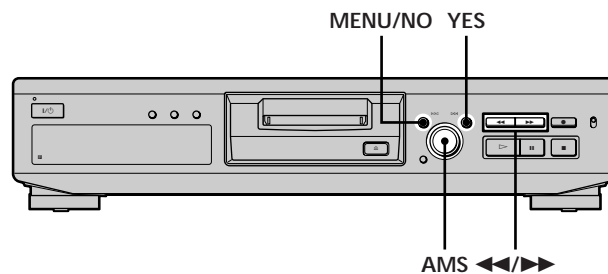

Kurzbeschreibung der Bedienteile zur Editierung von MDs

Die nachstehend beschriebenen Bedienteile dienen zum Löschen, Unterteilen, Verschieben oder Kombinieren von Titeln auf einer MD.

Hinweis

Die Funktion dieser Bedienteile ist verschieden bei der Benennung eines Titels oder einer MD. Näheres hierzu finden Sie unter „Benennung von Titeln oder MDs“ auf Seite 33.

MENU/NO-Taste: Zur Editierung von Titeln, wenn das Deck auf Wiedergabestopp, Wiedergabe oder Wiedergabepause geschaltet ist. Während der Editierung bewirkt die Taste die Annullierung dieser Funktion.

AMS-Regler: Drehen zur Wahl von Editierfunktion oder Titelnummer und Drücken zur Eingabe der gewählten Funktion. Sie können den Regler auch zur Definition von Punkten in einem Titel, zum Löschen oder zur Titelunterteilung nutzen.

YES-Taste: Zur Eingabe von gewählten Funktion anstatt des AMS-Reglers.

\ll/\gg-Tasten: Eingabe der Einheit (Minuten, Sekunden oder Rahmen), in der die MD durch Drehen des AMS-Reglers in Vorlaufrichtung bewegt wird. Mit diesen Tasten läßt sich außerdem auch der Endpunkt der zu löschenden Passage lokalisieren.

Näheres zur Funktion der einzelnen Bedienelemente finden Sie in den Abschnitten über die Editierfunktionen.

Displayanzeigen während der Editierung

Bei Anzeige von „Protected“ auf dem Display

Der Löschschlitz ist offen und damit die MD schreibgeschützt. Zur Editierung der MD schließen Sie den Schlitz mit der Löschschutzlamelle. Näheres hierzu finden Sie unter „Zum Schutz der MD vor versehentlichem Löschen“ auf Seite 15.

Displayanzeigen nach der Editierung

Wenn „TOC“ auf dem Display erscheint

Die Editierung ist zwar abgeschlossen, aber die TOC-Daten (Inhaltsverzeichnis) auf der MD sind noch nicht dem Editiererergebnis entsprechend aktualisiert worden. Wird der Netzstecker bei aktivierter TOC-Anzeige aus der Steckdose gezogen, so gehen die Editiererergebnisse verloren. Die TOC-Daten lassen sich nur durch Auswerfen der MD oder Ausschalten des MD-Decks aktualisieren.

Wenn „TOC Writing“ im Display blinkt

Das Deck aktualisiert die TOC-Daten. Solange die Anzeige blinkt, dürfen Sie keinesfalls den Netzstecker ziehen oder das Deck an einem anderen Ort aufstellen.

Löschen von Titeln

Sie können einen einzelnen Titel oder eine Titelpassage einfach durch Eingeben der Nummer des Titels oder der Passage innerhalb des Titels löschen. Außerdem lassen sich auch alle Titel auf einer MD gleichzeitig löschen.

Löschen eines einzelnen Titels

Geben Sie die Nummer des zu löschenden Titels ein.

Beispiel: Löschen des zweiten Titels

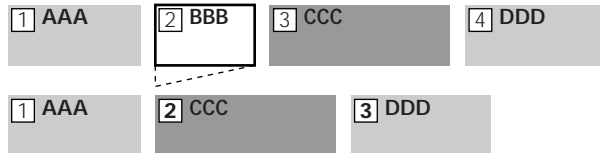

Beim Löschen eines Titels werden alle auf ihn folgenden Titel automatisch neu nummeriert. Wird z.B. der Titel Nr. 2 gelöscht, so wird die bisherige Nr. 3 zur Nr. 2 und die bisherige Nr. 4 zur Nr. 3 usw.

- 1 Drücken Sie bei auf Wiedergabestopp, Wiedergabe oder Wiedergabepause geschaltetem Deck die Taste MENU/NO.**
Daraufhin erscheint „Edit Menu“ auf dem Display.
- 2 Drehen Sie AMS (oder drücken Sie ◀▶/▶▶ so oft), bis „Tr Erase?“ erscheint, und drücken Sie dann AMS oder YES.**
Das Deck beginnt mit der Wiedergabe des Titels, dessen Nummer auf dem Display angezeigt wird.
- 3 Drehen Sie AMS (oder drücken Sie ◀▶/▶▶ so oft), bis die zu löschende Titelnummer erscheint.**
- 4 Drücken Sie AMS oder YES**
Daraufhin erscheint einige Sekunden lang „Complete!“ zur Bestätigung, daß der Titel gelöscht ist. Die Wiedergabe des Titels direkt nach dem gelöschten Titel setzt ein. Ist der gelöschte Titel der letzte auf der MD, so setzt die Wiedergabe mit dem Titel direkt vor dem gelöschten ein.

Zum Ausschalten der Löschfunktion

Drücken Sie MENU/NO oder ■.



Bei Anzeige von „Erase ???“ in Schritt 4

Der Titel wurde auf einem anderen MD-Deck aufgezeichnet und ist schreibgeschützt. Soll der Titel dennoch gelöscht werden, so drücken Sie erneut AMS oder YES, solange die Anzeige auf dem Display erscheint.



Zur Vermeidung von Verwechslungen beim Löschen von mehreren Titeln

Beginnen Sie den Löschvorgang bei dem Titel mit höchsten Nummer. Auf diese Weise ersparen Sie sich die Ummumerierung.



Zum Rückgängigmachen des Löschvorgangs

Näheres hierzu finden Sie unter „Annullieren des letzten Editiervorgangs“ auf Seite 36.

Löschen aller Titel auf einer MD

Gehen Sie zum gleichzeitigen Löschen aller Titel und Titelnamen sowie des MD-Namens folgendermaßen vor:

- 1 Drücken Sie bei Wiedergabestopp, Wiedergabe oder Wiedergabepause zweimal MENU/NO. Daraufhin erscheint „Edit Menu“ auf dem Display.
- 2 Drehen Sie AMS (oder drücken Sie **◀◀/▶▶** so oft), bis die Anzeige „All Erase?“ erscheint, und drücken Sie dann AMS oder YES. „All Erase ??“ erscheint auf dem Display.
- 3 Drücken Sie AMS oder YES. Daraufhin erscheint einige Sekunden lang „Complete!“ zur Bestätigung, daß alle Titel und Titelnamen sowie der MD-Name gelöscht sind.

Zum Ausschalten der Funktion

Drücken Sie MENU/NO oder **■**.

 Zum Rückgängigmachen des Löschvorgangs
Näheres hierzu finden Sie unter „Annullieren des letzten Editiervorgangs“ auf Seite 36.

Löschen eines Titelteils

Sie können auch problemlos eine bestimmte Passage innerhalb eines Titels durch Angabe von Start- und Endpunkt definieren und dann löschen lassen. Dies ist z.B. praktisch zum nachträglichen Löschen von unerwünschten Programmteilen aus Mitschnitten von UKW- oder Satellitenrundfunk-Sendungen.

Beispiel: Löschen von Passage „B2“ im zweiten Titel

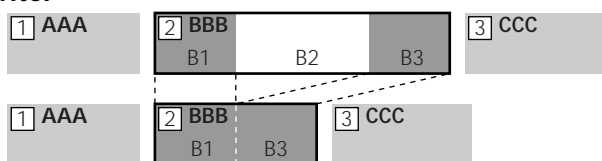

- 1 Drücken Sie bei Wiedergabestopp, Wiedergabe oder Wiedergabepause zweimal MENU/NO. Daraufhin erscheint „Edit Menu“ auf dem Display.
- 2 Drehen Sie AMS (oder drücken Sie **◀◀/▶▶** so oft), bis die Anzeige „A-B Erase?“ erscheint, und drücken Sie dann AMS oder YES.
- 3 Drehen Sie zunächst AMS (oder drücken Sie **◀◀/▶▶** so oft), bis die Nummer des Titels blinkt, der die zu löschende Passage enthält, und drücken Sie dann AMS oder YES. Daraufhin erscheinen die Anzeigen „Rehearsal-“ und „Point A ok?“ abwechselnd auf dem Display, und das Deck spielt die ersten paar Sekunden des Titels wiederholt ab.

- 4 Drehen Sie nun bei Mithörkontrolle AMS (oder drücken Sie **◀◀/▶▶** so oft), bis Sie die Stelle gefunden haben, an der der Löschvorgang einsetzen soll (Punkt A). Die Zeitanzeige („m“ (Minuten), „s“ (Sekunden) und „f“ (Rahmen = 1/86 Sekunden)) des aktuellen Punkts wird angezeigt, und der Titel wird wiederholt angespielt.

Zum raschen Auffinden eines Punkts

Wählen Sie die Einheit (Minuten, Sekunden oder Rahmen), um die die MD verschoben werden soll, wenn Sie AMS drehen (oder **◀◀/▶▶** entsprechend oft drücken).

Zu diesem Zweck drücken Sie **◀◀/▶▶** in Schritt 4 so oft, bis „m“, „s“ oder „f“ gewählt ist. Die gewählte Einheit erscheint dann blinkend auf dem Display.

- 5 Wiederholen Sie Schritt 4, bis der Punkt A lokalisiert ist.
- 6 Geben Sie mit AMS oder YES Punkt A ein. Daraufhin erscheint „Point B set“, und der Bereich ab Punkt A wird wiederholt angespielt.
- 7 Setzen Sie die Wiedergabe des Titels fort oder lokalisieren Sie mit **▶▶** den Endpunkt der zu löschenden Passage (Punkt B), und drücken Sie dann AMS oder YES. Daraufhin erscheinen die Anzeigen „A-B Ers“ und „Point B ok?“ abwechselnd auf dem Display, und das Deck spielt ein paar Sekunden des Titels vor Punkt A und nach Punkt B wiederholt ab.
- 8 Wiederholen Sie Schritt 4 so oft, bis Punkt B genau lokalisiert ist.
- 9 Geben Sie mit AMS oder YES Punkt B ein. Daraufhin erscheint einige Sekunden lang „Complete!“ zur Bestätigung, daß die Passage zwischen den Punkten A und B gelöscht ist.

Zum Ausschalten der Funktion

Drücken Sie MENU/NO oder **■**.

 Zum Rückgängigmachen des Löschvorgangs
Näheres hierzu finden Sie unter „Annullieren des letzten Editiervorgangs“ auf Seite 36.

Hinweis

In den folgenden Fällen erscheint die Anzeige „Impossible“ auf dem Display als Hinweis, daß das Löschen von Titelpassagen nicht möglich ist.

- Der eingegebene Punkt B liegt vor Punkt A.
- Nach wiederholter Editierung eines Titels ist u.U. das Löschen weiterer Passagen nicht mehr möglich. Dabei handelt es sich um eine systembedingte Beschränkung und nicht um eine Gerätestörung.

Unterteilen von Titeln

Sie können aufgezeichnete Titel an jeder beliebigen Stelle einfach durch Setzen einer Titelmarkierung nach Wunsch unterteilen. Dieses Vorgehen ist besonders bei Aufnahmematerial mit vielen Titeln, aber nur einer einzigen Titelnummer (Seite 18) oder auch bei der Lokalisierung einer bestimmten Titelstelle zweckmäßig.

Beispiel: Unterteilen von Titel 2

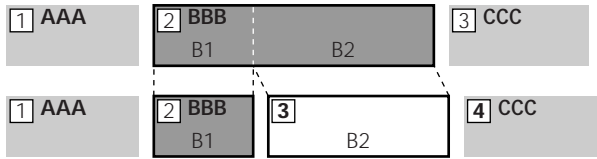

Durch die Unterteilung erhöht sich die Gesamtzahl der Titel um Eins, und die auf den unterteilten Titel folgenden Titel werden neu nummeriert.

Unterteilen nach Wählen eines Titels

- 1 Drücken Sie bei Wiedergabestopp, Wiedergabe oder Wiedergabepause zweimal MENU/NO. Daraufhin erscheint „Edit Menu“ auf dem Display.
- 2 Drehen Sie AMS (oder drücken Sie ◀◀/▶▶ so oft), bis die Anzeige „Divide ?“ erscheint, und drücken Sie dann AMS oder YES.
- 3 Drehen Sie zunächst AMS (oder drücken Sie ◀◀/▶▶ so oft), bis die Nummer des Titels blinkt, der unterteilt werden soll, und drücken Sie dann AMS oder YES. Daraufhin erscheint die Anzeige „-Rehearsal-“ und der Titel wird abgespielt.
- 4 Drehen Sie nun bei Mithörkontrolle AMS (oder drücken Sie ◀◀/▶▶ so oft), bis Sie den Trennpunkt gefunden haben. Die Zeitanzeige („m“, „s“ und „f“) des aktuellen Punkts wird angezeigt, und der Titel wird von dort ab wiederholt abgespielt.

Zum raschen Auffinden eines Punkts

Wählen Sie die Einheit (Minuten, Sekunden oder Rahmen), um die die MD verschoben werden soll, wenn Sie AMS drehen (oder ◀◀/▶▶ entsprechend oft drücken).

Zu diesem Zweck drücken Sie ◀◀/▶▶ in Schritt 4 so oft, bis „m“, „s“ oder „f“ gewählt ist. Die gewählte Einheit erscheint dann blinkend auf dem Display.

- 5 Wiederholen Sie Schritt 4, bis der Trennpunkt lokalisiert ist.

- 6 Drücken Sie AMS oder YES.

Daraufhin erscheint einige Sekunden lang „Complete!“ zur Bestätigung, daß der Titel nun unterteilt ist, und das Deck beginnt mit der Wiedergabe des neukreierten Titels. Beachten Sie, daß der neue Titel keinen Namen hat.

Zum Ausschalten der Funktion

Drücken Sie MENU/NO oder ■.



Zum Rückgängigmachen der Titelunterteilung

Näheres hierzu finden Sie unter „Annullieren des letzten Editiervorgangs“ auf Seite 36.



Sie können Titel auch während der Aufnahme unterteilen

Näheres hierzu finden Sie unter „Setzen von Titelnummern während der Aufnahme“ auf Seite 17.

Unterteilen nach Wählen des Trennpunkts

- 1 Drücken Sie bei laufender Wiedergabe AMS an der Stelle, an der der Titel unterteilt werden soll. Daraufhin erscheinen abwechselnd die Anzeigen „- Divide -“ und „-Rehearsal-“, und das Deck beginnt ab der gewählten Stelle mit der Wiedergabe.
- 2 Gehen Sie ggf. zur Feineinstellung des Trennpunkts nach Schritt 4 unter „Unterteilen nach Wählen eines Titels“ vor.
- 3 Drücken Sie YES. Daraufhin erscheint einige Sekunden lang „Complete!“ zur Bestätigung, daß der Titel nun unterteilt ist, und das Deck beginnt mit der Wiedergabe des neukreierten Titels. Beachten Sie, daß der neue Titel keinen Namen hat.

Zum Ausschalten der Funktion

Drücken Sie MENU/NO oder ■.



Zum Rückgängigmachen der Titelunterteilung

Näheres hierzu finden Sie unter „Annullieren des letzten Editiervorgangs“ auf Seite 36.



Sie können Titel auch während der Aufnahme unterteilen

Näheres hierzu finden Sie unter „Setzen von Titelnummern während der Aufnahme“ auf Seite 17.

Kombinieren von Titeln

Diese Funktion ermöglicht Ihnen die Zusammenfassung von zwei beliebigen Titeln zu einem einzigen Titel. Dabei brauchen die Titel weder numerisch noch chronologisch aufeinanderzufolgen. Sie können mehrere Titel zu einem einzigen Medley oder mehrere separat aufgezeichnete Passagen zu einem einzelnen Titel zusammenfassen. Durch das Kombinieren von zwei Titeln vermindert sich die Gesamtzahl der Titel um Eins, und die restlichen Titel der MD werden neu nummeriert.

Beispiel: Kombinieren der Titel 2 und 4

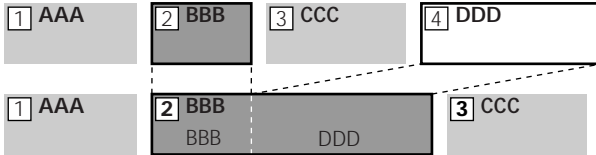

Sind beide kombinierten Titel benannt, so wird der Name des zweiten Titels gelöscht.

- 1 Drücken Sie bei Wiedergabestopp, Wiedergabe oder Wiedergabepause zweimal MENU/NO. Daraufhin erscheint „Edit Menu“ auf dem Display.
- 2 Drehen Sie AMS (oder drücken Sie ◀◀/▶▶ so oft), bis die Anzeige „Combine?“ erscheint, und drücken Sie dann AMS oder YES.
- 3 Drehen Sie zunächst AMS (oder drücken Sie ◀◀/▶▶ so oft), bis die Nummer des ersten der beiden zu kombinierenden Titel erscheint, und drücken Sie dann AMS oder YES.
Daraufhin erscheint die Anzeige zur Wahl eines zweiten Titels, und das Deck gibt den Bereich an der Nahtstelle zwischen den beiden Titeln (Ende des ersten und Anfang des zweiten Titels) wiederholt.
- 4 Drehen Sie nun AMS (oder drücken Sie ◀◀/▶▶ so oft), bis die Nummer des zweiten Titels oder der beiden zu kombinierenden Titel erscheint, und drücken Sie dann AMS oder YES.
Daraufhin erscheint einige Sekunden lang „Complete!“ zur Bestätigung, daß nun beide Titel kombiniert sind, und das Deck beginnt mit der Wiedergabe der Titelkombination.

Zum Ausschalten der Funktion

Drücken Sie MENU/NO oder ■.

💡 Zum Rückgängigmachen der Titelkombination

Näheres hierzu finden Sie unter „Annullieren des letzten Editiervorgangs“ auf Seite 36.

Hinweis

Erscheint die Anzeige „Impossible“ auf dem Display, so lassen sich die gewählten Titel aufgrund wiederholter Editierung nicht kombinieren. Dabei handelt es sich um eine systembedingte Beschränkung und nicht um eine Gerätestörung.

Verschieben von Titeln

Mit dieser Funktion können Titel in eine andere Position in der Titelreihenfolge gebracht werden.

Beispiel: Verschieben von Titel 2 an die Position nach Titel 3

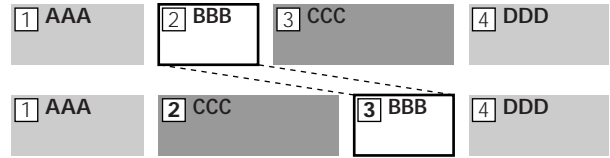

Nach der Titelverschiebung werden die Titel automatisch neu nummeriert.

- 1 Drücken Sie bei Wiedergabestopp, Wiedergabe oder Wiedergabepause zweimal MENU/NO. Daraufhin erscheint „Edit Menu“ auf dem Display.
- 2 Drehen Sie AMS (oder drücken Sie ◀◀/▶▶ so oft), bis die Anzeige „Move?“ erscheint, und drücken Sie dann AMS oder YES.
- 3 Drehen Sie zunächst AMS (oder drücken Sie ◀◀/▶▶ so oft), bis die Nummer des zu verschiebenden Titels erscheint, und drücken Sie dann AMS oder YES.
- 4 Drehen Sie nun AMS (oder drücken Sie ◀◀/▶▶ so oft), bis die neue Titelposition erscheint, und drücken Sie dann AMS oder YES.
Daraufhin erscheint einige Sekunden lang „Complete!“ zur Bestätigung, daß nun der Titel verschoben ist, und das Deck beginnt mit der Wiedergabe des verschobenen Titels.

Zum Ausschalten der Funktion

Drücken Sie MENU/NO oder ■.

💡 Zum Rückgängigmachen der Titelverschiebung

Näheres hierzu finden Sie unter „Annullieren des letzten Editiervorgangs“ auf Seite 36.

Benennung von Titeln oder MDs

Sie können sowohl eine ganze bespielte MD als auch einzelne Titel mit einem Namen versehen, der aus Groß- und Kleinbuchstaben, Ziffern und Symbolen bestehen darf. Insgesamt 1.700 Zeichen können maximal pro MD für Namen abgespeichert werden.

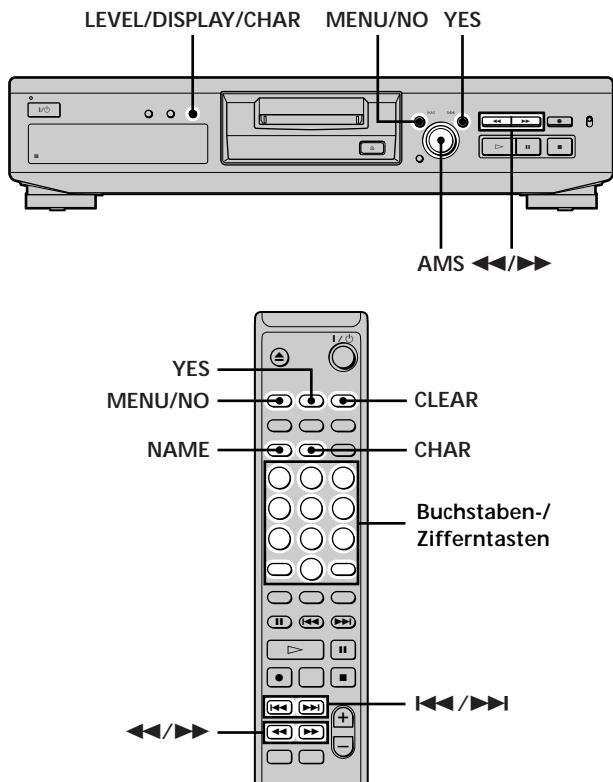

Hinweis

Bei der Benennung eines Titels während der Aufnahme muß die Eingabe des Namens vor dem Titelende abgeschlossen sein. Andernfalls werden die eingegebenen Zeichen ignoriert und der Titel bleibt unbenannt. Darüber hinaus ist bei der Überschreibung von existierendem Material die Benennung von Titeln nicht möglich.

Eingabe von Titel- oder MD-Name mit den Bedienteilen am Deck

- 1 Drücken Sie MENU/NO, wenn das Deck je nach der Art der Benennung auf eine der folgenden Betriebsarten geschaltet ist:

Zur Benennung des	Drücken Sie die Taste in Betriebsart
Titels oder der ganzen MD	Stopp, Wiedergabe oder Pause
Titels bei laufender Aufnahme	Aufnahme

Daraufhin erscheint „Edit Menu“ auf dem Display.

- 2 Drehen Sie AMS, bis die Anzeige „Name?“ erscheint, und drücken Sie dann AMS oder YES. Während der Aufnahme durch das Deck erscheint ein blinkender Cursor auf dem Display, und Sie können einen Namen für den Titel eingeben, der gerade aufgezeichnet wird. In solch einem Fall weiter mit Schritt 6.
- 3 Drehen Sie AMS, bis die Anzeige „Nm In?“ erscheint, und drücken Sie dann AMS oder YES.
- 4 Drehen Sie AMS, bis (bei Titelbenennung) die Titelnummer oder (bei MD-Benennung) die Anzeige „Disc“ blinken auf dem Display erscheint, und drücken Sie dann AMS oder YES.
- 5 Drücken Sie nun erneut AMS oder YES. Daraufhin erscheint der blinkende Cursor.



- 6 Wählen Sie durch entsprechend häufiges Drücken von LEVEL/DISPLAY/CHAR die gewünschte Zeichenart.

Zur Wahl von	Drücken Sie die Taste so oft, bis
Großbuchstaben	„A“ auf dem Display erscheint
Kleinbuchstaben	„a“ auf dem Display erscheint
Ziffern	„0“ auf dem Display erscheint
Symbole*	„!“ auf dem Display erscheint

* Die folgenden Symbole stehen zur Auswahl:

! " # \$ % & ' () * + , - . / : ; < = > ? @ _ `



Zum Eingeben einer Leerstelle

Drücken Sie ►► bei blinkendem Cursor.

- 7 Wählen Sie das Zeichen durch Drehen von AMS. Daraufhin blinkt das gewählte Zeichen.



Zur Korrektur eines gewählten Zeichens

Wiederholen Sie Schritt 6 und 7.

Benennung von Titeln oder MDs

- 8** Drücken Sie AMS.
Daraufhin wird das gewählte Zeichen eingegeben und erscheint auf dem Display. Der Cursor springt eine Stelle nach rechts, blinkt und wartet auf die Eingabe des nächsten Zeichens.



- 9** Wiederholen Sie Schritt 6 bis 8, bis Rest des Namens eingegeben ist.

Zum Korrigieren eines Zeichens

Drücken Sie ◀◀/▶▶ so oft, bis das zu korrigierende Zeichen blinkt, und wiederholen Sie dann Schritt 6 bis 8.

Zum Löschen eines Zeichens

Drücken Sie ◀◀/▶▶ so oft, bis das zu löschende Zeichen blinkt, und drücken Sie dann CLEAR.

- 10** Drücken Sie YES.

Daraufhin erscheint der komplette Name auf dem Display.

Zum Ausschalten der Funktion

Drücken Sie MENU/NO oder ■.

Zum Rückgängigmachen der Titel- oder MD-Benennung Näheres hierzu finden Sie unter „Annullieren des letzten Editiervorgangs“ auf Seite 36.

Eingabe von Titel- oder MD-Name mit der Fernbedienung

- 1** Drücken Sie NAME, wenn das Deck je nach der Art der Benennung auf eine der folgenden Betriebsarten geschaltet ist:

Zur Benennung von	Drücken Sie die Taste in Betriebsart
Titeln	Stopp, Wiedergabe oder Pause bzw. Stopp mit angezeigter Titelnummer
MDs	Stopp ohne angezeigte Titelnummer

Daraufhin erscheint der blinkende Cursor.

- 2** Wählen Sie durch entsprechend häufiges Drücken von CHAR die Zeichenart:

Zur Wahl von	Drücken Sie die Taste, bis
Großbuchstaben	„Selected ABC“ auf dem Display erscheint
Kleinbuchstaben	„Selected abc“ auf dem Display erscheint
Ziffern oder Symbole	„Selected 123“ auf dem Display erscheint

- 3** Geben Sie ein Zeichen ein.

Bei Wahl von Groß- oder Kleinbuchstaben

- 1** Drücken Sie die entsprechende Buchstaben-/Zifferntaste so oft, bis das einzugebende Zeichen blinkt.

Oder drücken Sie die Taste einmal und dann ◀◀/▶▶ so oft wie nötig.

- 2** Drücken Sie ▶▶.

Daraufhin wird das blinkend Zeichen eingegeben, und der Cursor springt eine Stelle nach rechts.

Bei Wahl von Ziffern

Drücken Sie die entsprechende Zifferntaste.

Daraufhin wird die Ziffer eingegeben, und der Cursor springt eine Stelle nach rechts.

- 4** Wiederholen Sie Schritt 2 bis 3, bis Rest des Namens eingegeben ist.

Zum Korrigieren eines Zeichens

Drücken Sie ◀◀/▶▶ so oft, bis das zu korrigierende Zeichen blinkt, und drücken Sie CLEAR zum Löschen des Zeichens, und wiederholen Sie dann Schritt 2 und 3.

- 5** Drücken Sie NAME.

Daraufhin erscheint der komplette Name auf dem Display.

Zum Ausschalten der Funktion

Drücken Sie MENU/NO oder ■.

Zum Rückgängigmachen der Titel- oder MD-Benennung Näheres hierzu finden Sie unter „Annullieren des letzten Editiervorgangs“ auf Seite 36.

Kopieren eines Titel- oder MD-Namens

Sie können existierende Titel- und MD-Namen kopieren und auf diese Weise andere Titel auf derselben MD oder die MD selbst benennen.

- 1** Drücken Sie bei Wiedergabestopp, Wiedergabe oder Wiedergabepause MENU/NO.
Daraufhin erscheint „Edit Menu“ auf dem Display.
- 2** Drehen Sie AMS (oder drücken Sie ◀◀/▶▶ so oft), bis die Anzeige „Name?“ erscheint, und drücken Sie dann AMS oder YES.
- 3** Drehen Sie AMS (oder drücken Sie ◀◀/▶▶ so oft), bis die Anzeige „Nm Copy?“ erscheint, und drücken Sie dann AMS oder YES.
- 4** Drehen Sie nun AMS (oder drücken Sie ◀◀/▶▶ so oft), bis die Nummer des Titels (bei Kopieren des Titelnamens) oder „Disc“ (bei Kopieren des MD-Namens) blinkt, und drücken Sie dann AMS oder YES zum Kopieren des gewählten Namens.

Bei Anzeige „No Name“ auf dem Display

Die gewählten Titel oder MDs sind unbenannt.

- 5 Drehen Sie nun AMS (oder drücken Sie ◀◀/▶▶ so oft), bis die Nummer des Titels (bei Kopieren des Titelnamens) oder „Disc“ (bei Kopieren des MD-Namens) blinkt, und drücken Sie dann AMS oder YES zur Eingabe des kopierten Namens. Daraufhin erscheint einige Sekunden lang „Complete!“ zur Bestätigung, daß nun der Name kopiert ist.

Zum Ausschalten der Funktion

Drücken Sie MENU/NO oder ■.

 Bei der Anzeige von „Overwrite ??“ in Schritt 5 Der Titel oder die MD, die in Schritt 5 gewählt worden ist, hat bereits einen Namen. Soll dieser Name ersetzt werden, so drücken Sie während der Displayanzeige noch einmal AMS oder YES.

 Zum Rückgängigmachen des Kopierens von Titel- oder MD-Namen
Näheres hierzu finden Sie unter „Annullieren des letzten Editiervorgangs“ auf Seite 36.

Umbenennen von Titeln oder MDs

- 1 Drücken Sie NAME, wenn das Deck je nach der Art der Umbenennung auf eine der folgenden Betriebsarten geschaltet ist:

Zur Umbenennung von	Drücken Sie die Taste in Betriebsart
Titeln	Stopp, Wiedergabe oder Pause bzw. Stopp mit angezeigter Titelnummer
MDs	Stopp ohne angezeigte Titelnummer

Daraufhin erscheint der Titel- oder MD-Name auf dem Display.

- 2 Halten Sie CLEAR so lange gedrückt, bis der gewählte Name vollständig gelöscht ist.
- 3 Wiederholen Sie Schritt 6 bis 9 unter „Eingabe von Titel- oder MD-Name mit den Bedienteilen am Deck“ auf Seite 33 und 34 oder Schritt 2 bis 4 unter „Eingabe von Titel- oder MD-Name mit der Fernbedienung“ auf Seite 34.
- 4 Drücken Sie NAME.

Löschen eines Titel- oder MD-Namens

Nutzen Sie diese Funktion zum Löschen des Namens von Titeln oder MDs.

- 1 Drücken Sie bei Wiedergabestopp, Wiedergabe oder Wiedergabepause MENU/NO. Daraufhin erscheint „Edit Menu“ auf dem Display.

- 2 Drehen Sie AMS (oder drücken Sie ◀◀/▶▶ so oft), bis die Anzeige „Name ?“ erscheint, und drücken Sie dann AMS oder YES.
- 3 Drehen Sie AMS (oder drücken Sie ◀◀/▶▶ so oft), bis die Anzeige „Nm Erase?“ erscheint, und drücken Sie dann AMS oder YES.
- 4 Drehen Sie nun AMS (oder drücken Sie ◀◀/▶▶ so oft), bis die Nummer des Titels (bei Löschen des Titelnamens) oder „Disc“ (bei Löschen des MD-Namens) blinkt, und drücken Sie dann AMS oder YES.
Daraufhin erscheint einige Sekunden lang „Complete!“ zur Bestätigung, daß nun der Name gelöscht ist.

Zum Ausschalten der Funktion

Drücken Sie MENU/NO oder ■.

 Zum Rückgängigmachen des Löschens des Titel- oder MD-Namens
Näheres hierzu finden Sie unter „Annullieren des letzten Editiervorgangs“ auf Seite 36.

Löschen aller Namen auf einer MD

Diese Funktion dient zum Löschen aller Titelnamen und des MD-Namens auf der MD mit einem einzigen Bedienvorgang.

- 1 Drücken Sie bei Wiedergabestopp, Wiedergabe oder Wiedergabepause MENU/NO. Daraufhin erscheint „Edit Menu“ auf dem Display.
- 2 Drehen Sie AMS (oder drücken Sie ◀◀/▶▶ so oft), bis die Anzeige „Name ?“ erscheint, und drücken Sie dann AMS oder YES.
- 3 Drehen Sie AMS (oder drücken Sie ◀◀/▶▶ so oft), bis die Anzeige „Nm All Ers?“ erscheint, und drücken Sie dann AMS oder YES. Daraufhin erscheint „Nm All Ers??“ auf dem Display.
- 4 Drücken Sie AMS oder YES. Daraufhin erscheint einige Sekunden lang „Complete!“ zur Bestätigung, daß nun alle Namen auf der MD gelöscht sind.

Zum Ausschalten der Funktion

Drücken Sie MENU/NO oder ■.

 Zum Rückgängigmachen des Löschens aller Namen auf der MD
Näheres hierzu finden Sie unter „Annullieren des letzten Editiervorgangs“ auf Seite 36.

 Zum Löschen aller auf der MD aufgezeichneten Titel und Namen
Näheres hierzu finden Sie unter „Löschen aller Titel auf einer MD“ auf Seite 30.

Annulieren des letzten Editiervorgangs

Sie können den zuletzt ausgeführten Editiervorgang rückgängig machen und auf diese Weise den Zustand des MD-Inhalts vor dem letzten Editieren wiederherstellen. Dabei ist allerdings zu beachten, daß eine Annullierung nicht mehr möglich ist, wenn nach der letzten Editierung einer der folgenden Bedienvorgänge ausgelöst worden ist:

- Drücken von REC ● am Deck
- Drücken von ● oder MUSIC SYNC an der Fernbedienung
- Ausschalten des Decks oder Auswerfen der MD
- Abtrennen des Netzkabels von der Steckdose

4 Drücken Sie AMS oder YES.

Daraufhin erscheint einige Sekunden lang „Complete!!“ zur Bestätigung, daß nun auf der MD der Zustand vor der zuletzt erfolgten Editierung wiederhergestellt ist.

Zum Ausschalten der Funktion

Drücken Sie MENU/NO oder ■.

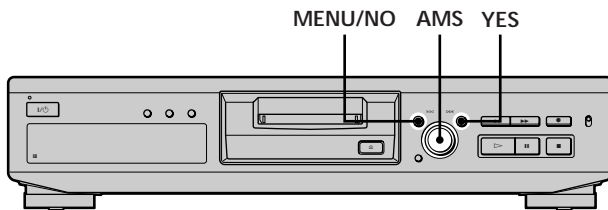

- 1 Drücken Sie MENU/NO bei Wiedergabestopp ohne Anzeige der Titelnummer auf dem Display. Daraufhin erscheint „Edit Menu“ auf dem Display.
- 2 Drehen Sie AMS (oder drücken Sie ◀▶ so oft), bis die Anzeige „Undo ?“ erscheint. „Undo ?“ erscheint nur dann, wenn zuvor eine Editierung erfolgt ist.
- 3 Drücken Sie AMS oder YES. Je nach der zuletzt erfolgten Editierung erscheint eine der folgenden Meldungen auf dem Display.

Letzter Editiervorgang	Meldung
Löschen eines Titels	
Löschen aller Titel auf einer MD	Erase Undo?
Löschen einer Titelpassage	
Unterteilen eines Titels	Divide Undo?
Kombinieren von Titeln	CombineUndo?
Verschieben eines Titels	Move Undo?
Benennung von Titeln oder MDs	
Kopieren von Titel- oder MD-Name	
Umbenennen von Titel oder MD	Name Undo?
Löschen von Titel- oder MD-Namen	
Löschen aller Namen auf einer MD	

Weitere Funktionen

In diesem Abschnitt sind weitere nützliche Funktionen beschrieben, die Ihnen das MD-Deck bietet.

Auf- und Ausblenden

Sie können den Pegel des über die LINE (ANALOG) OUT-Ausgänge ausgegebenen Signals beim Starten der Wiedergabe allmählich anheben (Aufblenden) und am Ende der Wiedergabe entsprechend wieder allmählich absenken (Ausblenden).

Bei einer Aufnahme mit Aufblenden steigt der Signalpegel allmählich nach dem Start an und sinkt bei Aufnahme mit Ausblenden am Ende der Aufnahme dementsprechend ab.

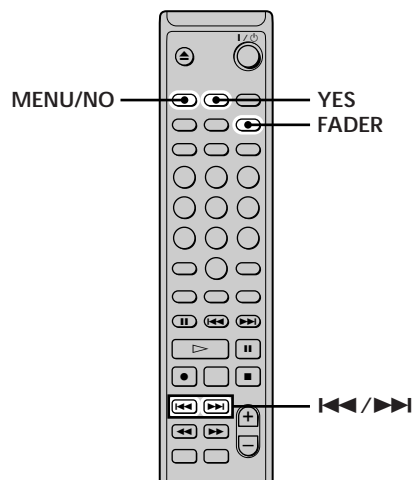

Hinweis

Die Aufnahme mit Auf-/Ausblenden ist während der Aufzeichnung von Digitalsignalen funktionslos.

Wiedergabe und Aufnahme mit Aufblenden

Drücken Sie FADER während der Wiedergabepause (bei Wiedergabe mit Aufblenden) oder der Aufnahmepause (bei Aufnahme mit Aufblenden).

◀ blinkt auf dem Display, und das MD-Deck ist fünf Sekunden lang auf Wiedergabe/Aufnahme mit Aufblenden geschaltet, bis der Zählerstand „0.0s“ erreicht ist.

Wiedergabe und Aufnahme mit Ausblenden

Drücken Sie FADER während der Wiedergabepause (bei Wiedergabe mit Ausblenden) oder der Aufnahmepause (bei Aufnahme mit Ausblenden).

▶ blinkt auf dem Display, und das MD-Deck ist fünf Sekunden lang auf Wiedergabe/Aufnahme mit Ausblenden geschaltet, bis der Zählerstand „0.0s“ erreicht ist. Danach wird auf Betriebspause umgeschaltet.

Schlummerfunktion

(Sleep Timer)

Sie können das Deck so einstellen, daß es sich nach Ablauf von 60 Minuten automatisch ausschaltet.

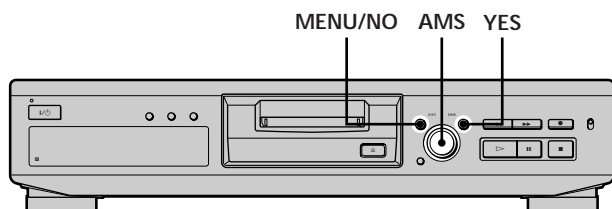

- 1 Drücken Sie bei gestopptem Deck zweimal MENU/NO.
Daraufhin erscheint „Setup Menu“ auf dem Display.
- 2 Drehen Sie AMS (oder drücken Sie **◀▶** so oft), bis die Anzeige „Sleep“ erscheint, und drücken Sie dann AMS oder YES.
- 3 Drehen Sie zunächst AMS (oder drücken Sie **◀▶** so oft wie nötig) zur Wahl der Einstellung, und drücken Sie dann AMS oder YES.

Zum	Wählen Sie
Einschalten der Schlummerfunktion	Sleep On
Ausschalten der Schlummerfunktion	Sleep Off (werkseitige Einstellung)

- 4 Drücken Sie MENU/NO.

Zum Ausschalten der Schlummerfunktion

Wiederholen Sie das obige Verfahren und wählen Sie dabei in Schritt 3 „Sleep Off“.

Zusatz- informationen

In diesem Abschnitt finden Sie zusätzliche Informationen, die Ihnen beim sachgemäßen Umgang und der richtigen Wartung des MD-Decks behilflich sein sollen.

Zur besonderen Beachtung

Betriebs- und Unfallsicherheit

- Falls versehentlich feste Gegenstände oder Flüssigkeiten in das Gehäuseinnere gelangen, so ziehen Sie sofort den Netzstecker aus der Steckdose und lassen das Gerät dann vor weiterem Gebrauch von einem qualifizierten Servicetechniker überprüfen.
- Der gemeinsame Einsatz dieses Produkts mit optischen Instrumenten erhöht die Gefahr von Augenschäden.

Stromversorgung

- Vergewissern Sie sich vor der Inbetriebnahme des Geräts, daß die Netzspannung vor Ort der Betriebsspannung des Decks entspricht. Die Betriebsspannung finden Sie auf dem Typenschild an der Rückseite des Decks.
- Das Gerät ist erst dann endgültig vom Stromnetz getrennt, wenn der Netzstecker aus der Steckdose gezogen worden ist. Durch einfaches Ausschalten mit dem Netzschalter wird die Stromversorgung des Geräts nämlich nicht deaktiviert.
- Vor einem längeren Nichtgebrauch des Decks ist unbedingt der Netzstecker aus der Steckdose zu ziehen. Zum Abtrennen zerren Sie das Netzkabel keinesfalls aus der Steckdose, sondern fassen es bitte stets am Stecker.
- Das Netzkabel darf nur von einem qualifizierten Elektriker ausgetauscht werden.

Feuchtigkeitsniederschlag (Kondensation) im MD-Deck

Bei einem plötzlichen Wechsel des Decks von einem kalten zu einem warmen Aufstellort oder bei der Aufstellung in einem Feuchtraum kann sich Feuchtigkeit auf den Linsen im Deck niederschlagen. Bei solcher Kondensation arbeitet das Deck u.U. nicht einwandfrei. Nehmen Sie in diesem Fall die MD aus dem Deck, und lassen Sie es ungefähr eine Stunde lang eingeschaltet, bis die Flüssigkeit vollständig verdunstet ist.

Umgang mit der MiniDisc-Hülle

- Öffnen Sie keinesfalls den Verschuß, damit die MD nicht freiliegt.
- Legen Sie die Hülle keinesfalls an einem Ort ab, der direkter Sonneneinstrahlung oder extrem hoher Temperatur-, Feuchtigkeits- oder Staubbelastung ausgesetzt ist.

Reinigung

Reinigen Sie Gehäuse, Frontplatte und Bedienelemente mit einem weichen Tuch, das leicht mit einer milden Spülmittellösung angefeuchtet ist. Scheuermittel oder organische Lösungsmittel wie Alkohol oder Waschbenzin sind zur Reinigung des MD-Decks völlig ungeeignet.

Bei Fragen über oder Problemen mit Ihrem MD-Deck wenden Sie sich bitte an Ihren Sony-Händler.

Richtiger Umgang mit MDs

Die eigentliche MD ist in einer Hülle untergebracht, die sie vor Fremdkörpern oder Fingerabdrücken schützt und eine einfache Handhabung garantiert. Fremdkörper oder eine verzogene MD-Hülle können die Funktion der MD erhebliche beeinträchtigen. Damit stets die höchste Klangqualität garantiert ist, beachten Sie bitte unbedingt die folgenden Vorsichtsmaßnahmen:

- Berühren Sie keinesfalls die MD in der Hülle. Durch gewaltsames Öffnen des Verschlusses kann die MD beschädigt werden.
- Bringen Sie die mitgelieferten Etikettenaufkleber unbedingt an den dafür vorgesehenen Stellen an. Die Form der Aufkleber richtet sich nach der jeweiligen MD-Marke.

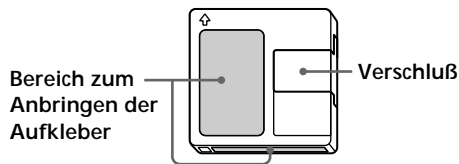

Aufbewahrung von MDs

Bewahren Sie die Hüllen mit den MDs keineswegs an Orten auf, die direkter Sonneneinstrahlung oder extrem hoher Temperatur- und Feuchtigkeitsbelastung ausgesetzt sind.

Regelmäßige Pflege

Reinigen Sie die Hüllenoberfläche durch Abwischen mit einem trockenen weichen Tuch von Staub und Fremdkörpern.

Systembedingte Beschränkungen

Das Aufnahmesystem eines MD-Decks unterscheidet sich grundlegend von dem eines Cassettendecks oder DAT-Decks. Allerdings unterliegt das MiniDisc-System auch gewissen Beschränkungen, die nachstehend beschrieben sind. Bitte denken Sie jedoch stets daran, daß diese durch das Funktionsprinzip des MD-Aufnahmesystems und nicht durch mechanische Störungen bedingt sind.

„Disc Full“ erscheint bereits auf dem Display, obwohl die maximale Aufnahmezeit (60 bzw. 74 Minuten) noch nicht erreicht ist.

Die Anzeige „Disc Full“ erscheint nicht nur, wenn die maximale Aufnahmezeit erreicht ist, sondern bereits auch dann, wenn 255 Titel aufgezeichnet sind. Bei mehr als 255 Titeln ist die Aufnahmefunktion der MD gesperrt. Damit in solch einem Fall die Aufnahme fortgesetzt werden kann, müssen Sie nicht mehr benötigte Titel löschen oder eine beispielbare MD verwenden.

„Disc Full“ erscheint auf dem Display, bevor die maximale Zahl der aufzeichnenbaren Titel erreicht ist.

In solch einem Fall sind bei der Titelzählung Emphase-Schwankungen innerhalb von Titeln als Titelintervalle interpretiert worden, so daß eine unzutreffend hohe Titelzahl zur vorzeitigen Anzeige von „Disc Full“ geführt hat.

Die restliche Aufnahmezeit hat nicht zugenommen, obwohl zahlreiche kurze Titel gelöscht worden sind.

Titel mit einer Dauer von weniger als 12 Sekunden werden nicht gezählt, so daß durch ein Löschen dieser Titel keine zusätzliche Aufnahmekapazität geschaffen werden kann.

Die Summe aus der bisher abgelaufenen und der restlichen Aufnahmezeit entspricht nicht der maximalen Aufnahmezeit (60 bzw. 74 Minuten) der MD.

Dieses Phänomen ist darauf zurückzuführen, daß stets zweisekündige Mindestsegmente aufgezeichnet werden, auch wenn das Aufnahmematerial kürzer sein sollte. Es kann daher vorkommen, daß die maximale Aufnahmekapazität nicht voll und ganz ausgeschöpft wird. Außerdem können auch Kratzer zu einer Verkürzung der Aufnahmezeit führen.

Beschränkungen beim Überschreiben existierender Titel

- Die restliche Aufnahmezeit wird u.U. nicht korrekt angezeigt.
- Wenn ein bestimmter Titel bereits sehr häufig überschrieben wurde, ist u.U. dort eine weitere Aufzeichnung nicht mehr möglich. Löschen Sie in solchen Fällen den Titel (siehe Seite 29).
- Die restliche Aufnahmezeit kann gegenüber der Gesamtaufnahmezeit der MD relativ stark verkürzt sein.
- Es ist nicht ratsam, verrauschte Titel mit dem Ziel der Rauschunterdrückung neu zu bespielen, da sich dadurch die Titellänge verkürzen kann.
- Beim Überschreiben eines Titels ist u.U. die Eingabe eines Titelnamens unmöglich.

Im Editierbetrieb erzeugte Titel können beim Suchvorgang mit Mithörkontrolle Tonaussetzer aufweisen.

Bestimmte Titel können nicht miteinander kombiniert werden.

Es kann vorkommen, daß ein Titel nach der Editierung nicht mehr kombinierbar ist.

Die Titelnummern sind nicht korrekt aufgezeichnet.

Wenn CD-Titel bei digitaler Editierung in zahlreiche kleinere Titel unterteilt werden, kann es vorkommen, daß Titelnummern falsch zugewiesen oder aufgezeichnet werden. Abhängig von der Signalquelle kann es darüber hinaus vorkommen, daß die Titelnummern nicht in Originalreihenfolge aufgezeichnet werden, wenn während der Aufnahme die Funktion für automatisches Setzen von Titelnummern aktiviert wird.

„TOC Reading“ wird relativ lange angezeigt.

Bei brandneuen beispielbaren MDs erscheint die Anzeige „TOC Reading“ länger als bei bereits gebrauchten MDs.

Bei Wiedergabe einer Mono-MD wird möglicherweise die Aufnahme-/Wiedergabezeit nicht richtig angezeigt.

Fehlersuche

Bei Störungen während des Betriebs des MD-Decks versuchen Sie bitte zunächst selber eine entsprechende Abhilfe anhand der folgenden Liste. Läßt sich die Störung auf diese Weise nicht beheben, so wenden Sie sich bitte an Ihren Sony-Händler oder den Sony-Kundendienst.

Das Deck arbeitet überhaupt nicht oder nicht einwandfrei

- ➔ Die MD ist verschmutzt oder beschädigt. Verwenden Sie eine andere MD.
- ➔ Bei der Ansteuerung des MD-Decks über Rechner können nur I/⏻ bzw. INPUT betätigt werden.

Wiedergabe nicht möglich

- ➔ Im Gerät hat sich Feuchtigkeit niedergeschlagen. Nehmen Sie die MD heraus, und lassen Sie das Deck einige Stunden lang an einem warmen Ort stehen, bis die Feuchtigkeit verdunstet ist.
- ➔ Das MD-Deck ist nicht eingeschaltet. Schalten Sie die Stromversorgung mit dem Netzschalter I/⏻ ein.
- ➔ Das Deck ist nicht ordnungsgemäß an den Verstärker angeschlossen. Überprüfen Sie die Anschlüsse.
- ➔ Die MD ist falschherum eingelegt. Schieben Sie die MD mit dem Etikett nach oben und zum Gerät weisenden Pfeil in den Schlitz ein.
- ➔ Die MD ist nicht bespielt. Verwenden Sie eine bespielte MD.

Stark verrauschte Klangwiedergabe

- ➔ Der Betrieb wird durch starke elektromagnetische Einstreuungen von einem elektronischen Gerät (z.B. Fernsehempfänger) gestört. Stellen Sie das MD-Deck in einem größeren Abstand von der Störquelle auf.

Aufnahme nicht möglich

- ➔ Die MD ist schreibgeschützt. Schließen Sie den Schlitz durch Verschieben der Löschsutzlamelle.
- ➔ Das MD-Deck ist nicht ordnungsgemäß an die Signalquelle angeschlossen. Überprüfen Sie die Anschlüsse.
- ➔ Wählen Sie die richtige Signalquelle mit INPUT.
- ➔ Der Aufnahmepegel ist nicht richtig eingestellt. Korrigieren Sie den Aufnahmepegel.
- ➔ Es ist eine vorbespielte MD eingelegt. Legen Sie eine bespielbare MD ein.
- ➔ Die restliche Aufnahmezeit der MD reicht nicht aus. Legen sie eine andere bespielbare MD mit weniger Titeln ein oder löschen Sie nicht benötigte Titel.
- ➔ Während der Aufnahme ist es zu einem Stromausfall gekommen oder der Netzstecker aus der Steckdose gezogen worden. Die bisher aufgezeichneten Daten sind u.U. verlorengegangen. Wiederholen Sie die Aufnahme.

Kein synchrongesteuertes Überspielen mit CD-Spieler oder Video-CD-Spieler möglich.

- ➔ Die Fernbedienung des Decks ist nicht richtig eingestellt. Sorgen Sie für die entsprechende Einstellung.

Auf dem Display werden abwechselnd eine Meldung und ein dreistelliger alphanumerischer Code angezeigt.

- ➔ Die Eigendiagnosefunktion ist aktiviert. Siehe die Tabelle auf Seite 44.

Hinweis

Läßt sich das Problem mit den oben vorgeschlagenen Abhilfemaßnahmen nicht beheben, so schalten Sie die Stromversorgung des Geräts aus und stecken den Netzstecker wieder in die Steckdose.

Technische Daten

System	Digitales Audiosystem mit MiniDisc
Tonträger	MiniDisc (MD)
Laser	Halbleiterlaser ($\lambda = 780 \text{ nm}$) Emissionsdauer: kontinuierlich
Laser-Ausgangsleistung	unter $44,6 \mu\text{W}^*$ * Gemessen in einem Abstand von 200 mm von der Linsenoberfläche des Objektivs auf optischem Abtastblock mit 7-mm-Blendenöffnung
Laser-Diode	Material: GaAlAs
Drehzahl (CLV)	400 bis 900 UpM
Fehlerkorrektur	Advanced Cross Interleave Reed Solomon Code (ACIRC)
Abtastfrequenz	44,1 kHz
Codiersystem	Adaptive Transform Acoustic Coding (ATRAC)
Modulationssystem	EFM (8-zu-14-Modulation)
Kanalzahl	2 Stereo-Kanäle
Frequenzgang	5 bis 20.000 Hz $\pm 0,3 \text{ dB}$
Signal-Rauschabstand	über 94 dB bei Wiedergabe
Gleichlaufschwankungen	unterhalb der Meßgrenze
Eingänge	
LINE (ANALOG) IN	Anschluß: Klinkenbuchse Impedanz: 47 k Ω Nenn-Eingangsspegel: 500 mVeff Min. Eingangsspegel: 125 mVeff
DIGITAL (OPTICAL) IN	Anschluß: quadratische optische Buchse Impedanz: 660 nm (Lichtwellenlänge)

Ausgänge

LINE (ANALOG) OUT	Anschluß: Klinkebuchse
	Nenn-Ausgangspegel: 2 Veff (an 50 kΩ)
	Lastimpedanz: über 10 kΩ

Allgemeines

Stromversorgung

Bestimmungsland	Stromversorgung
USA und Kanada	120 V Wechselspannung, 60 Hz
Großbritannien und übriges Europa	220 - 230 V Wechselspannung, 50/60 Hz
Australien	240 V Wechselspannung, 50/60 Hz
Bestimmte Länder in Asien	220 - 240 V Wechselspannung, 50/60 Hz
Andere Länder	110 - 120 oder 220 - 240 V Wechselspannung, umschaltbar, 50/60 Hz

Leistungsaufnahme	15 W
Abmessungen (B/H/T)	ca. 430 × 95 × 290 mm (einschl. vorspringende Teile)
Gewicht	ca. 3,5 kg

Mitgeliefertes Zubehör

Siehe Seite 4.

Sonderzubehör

Bespielbare MDs	MDW-60 (60 Min.), MDW-74 (74 Min.)
-----------------	------------------------------------

US- und Auslandspatente in Lizenz vergeben von der Dolby Laboratories Licensing Corporation

Änderungen, die dem technischen Fortschritt dienen, bleiben vorbehalten.

Meldungen auf dem Display

In der folgenden Tabelle sind die Display-Meldungen und ihre Bedeutungen aufgeführt. Auch bei Aktivierung der Eigendiagnosefunktion werden Meldungen angezeigt (siehe Seite 44).

Meldung	Bedeutung
Auto Cut	Die Auto Cut-Funktion ist aktiviert (Seite 17).
Blank Disc	Es ist eine neue (leere) oder gelöschte MD eingelegt.
Cannot Copy	Es wurde versucht, eine zweite Kopie von einer digital bespielten MD zu machen (Seite 14).
Cannot Edit	Es wurde versucht, die MD während der Programm- oder Zufallswiedergabe zu editieren, oder die MD ist schreibgeschützt.
Disc Full	Die MD ist vollbespielt (Seite 40).
Impossible	Der gewünschte Vorgang ist nicht ausführbar.
Initialize (blinkt)	Die Einstellungen des Einstell-Menüs sind verlorengegangen.
Name Full	Die Namensspeicherkapazität der MD ist erschöpft (ca. 1.700 Zeichen).
No Disc	Es ist keine MD eingelegt.
No Name	Der Titel bzw. die MD ist unbenannt.
No Program!!	Es wurde versucht, die Programmwiedergabe ohne existierendes Programm zu starten.
Premastered	Es wurde versucht, eine Auszeichnung auf einer vorbespielten MD zu machen.
ProgramFull!	Das Programm enthält die maximale Titelzahl. Die Eingabe weiterer Titel ist nicht möglich.
REMOTE	Die MD wird von einem am Deck angeschlossenen externen Gerät angesteuert.*
Smart Space	Die Smart Space-Funktion ist aktiviert (Seite 17).
TOC Reading	Das Deck überprüft die TOC-Daten (Inhaltsverzeichnis) auf der MD.

* Erscheint die Meldung „REMOTE“ unter anderen Bedingungen, das Deck aus- und gleich wieder einschalten.

Übersicht über das Editier-Menü

Die nachstehende Tabelle gibt Ihnen einen Überblick über die verschiedenen Editierfunktionen, auf die Sie mit dem Editier-Menü Zugriff haben.

Zum Aufruf des Editier-Menüs

Drücken Sie MENU/NO zur Anzeige von „Edit Menu“.

Hinweis

Die verfügbaren Menüparameter richten sich jeweils nach dem aktuellen Betriebszustand des Decks.

Menüparameter	Unterparameter	Funktion	Siehe Seite
Tr Erase ?	—	Löschen eines Titels	29
All Erase ?	—	Löschen aller Titel auf einer MD	30
A-B Erase ?	—	Löschen einer Titelpassage	30
Divide ?	—	Unterteilen eines Titels	31
Combine ?	—	Kombinieren von Titeln	32
Move ?	—	Verschieben eines Titels	32
Name ?	Nm In ?	Benennung von Titeln oder MDs	33
	Nm Copy ?	Kopieren eines Titel- oder MD-Namens	34
	Nm Erase ?	Löschen eines Namens	35
	Nm All Ers ?	Löschen aller Namen auf einer MD	35
Undo ?	—	Annullieren des letzten Editiervorgangs	36
Setup ?	—	Direktaufruf des Einstell-Menüs (Seite 44)	—

Übersicht über das Einstell-Menü

Die nachstehende Tabelle gibt Ihnen einen Überblick über die verschiedenen Einstell-Menüfunktionen, einschließlich ihrer Parameter, werkseitigen Einstellungen und die Seiten in dieser Bedienungsanleitung, wo sie die relevanten Informationen finden.

Zum Aufruf des Editier-Menüs

Drücken Sie bei gestopptem Deck die Taste MENU/NO zweimal, um die Anzeige „Setup Menu“ auf das Display zu bringen.

Menüzeile	Funktion	Parameter	Werkseitige Einstellung	Siehe Seite
Program ?	Erzeugt ein Programm	—	—	25
T.Mark	Ein-/Ausschalten der automatischen Titelmarkierung	Off/LSync	LSync	17
LS(T)	Einstellung des Referenzpegels bei der automatischen Titelmarkierung	-72 bis 0dB*	-50 dB	18
Auto	Ein-/Ausschalten der Auto Space- und Auto Pause-Funktion	Off/Space/Pause Off		26, 27
S.Space	Ein-/Ausschalten der Smart Space- und Auto Cut-Funktion	On/Off	On	17
P.Hold	Kontinuierliche Anzeige des stärksten Signals.	On/Off	On	16
Sleep	Ein-/Ausschalten der Schlummerfunktion	On/Off	Off	38
Rec	Wahl der Aufnahmebetriebsart	Stereo/Mono	Stereo	14

* Einstellbar in 2-dB-Stufen

Zum Aufruf der werkseitigen Einstellung

Drücken Sie während der Parameterwahl die Taste CLEAR.

Eigendiagnosefunktion

Wenn ein Fehler auftritt, überprüft die Eigendiagnosefunktion zunächst automatisch den Betriebszustand des MD-Decks und gibt dann zur Anzeige des Prüfergebnats abwechselnd einen dreistelligen Code und eine Fehlermeldung auf dem Display aus, die Sie in der nachstehenden Tabelle finden. Führen Sie nun die jeweils zugehörige Abhilfemaßnahme aus. Läßt sich die Störung auf diese Weise nicht beheben, so wenden Sie sich bitte an Ihren Sony-Händler oder den Sony-Kundendienst.

Dreistelliger Code/Fehlermeldung	Mögliche Ursache/Abhilfemaßnahme
C11/Protected	Die eingelegte MD ist schreibgeschützt. ➔ Die MD herausnehmen und den Schreibschutzschlitz schließen (Seite 15).
C13/REC Error	Die Aufnahme ist fehlerhaft. ➔ Das Deck auf einer stabilen Unterlage aufstellen und das Aufnahmeverfahren wiederholen. Die eingelegte MD ist verschmutzt (z.B. mit Flecken oder Fingerabdrücken), verkratzt oder von minderer Qualität. ➔ Eine einwandfreie MD einlegen und das Aufnahmeverfahren wiederholen.
C13/Read Error	Das Deck konnte die TOC-Daten auf der MD nicht einwandfrei lesen. ➔ Die MD herausnehmen und gleich wieder einlegen.
C14/TOC Error	Das Deck konnte die TOC-Daten auf der MD nicht einwandfrei lesen. ➔ Eine andere MD einlegen. ➔ Möglichst alle Titel auf der MD löschen (Seite 30).
C71/Din Unlock	Diese sporadisch angezeigte Meldung wird von digitalen Aufnahmesignalen ausgelöst und hat keinen Einfluß auf die Aufnahme. Während der Aufzeichnung von einer digitalen Komponente am DIGITAL (OPTICAL) IN-Eingang wurde das Anschlußkabel herausgezogen oder die digitale Komponente ausgeschaltet. ➔ Das Kabel wieder anschließen bzw. die digitale Komponente wieder einschalten.

Stichwortverzeichnis

- A**
AMS 22
Annullieren des letzten Editiervorgangs 36
Anzeige
Gesamtaufnahmezeit 11, 12
Gesamttitelzahl 11, 12
MD-Name 11, 12
Restaufnahmezeit 12
Titelname 12
Audiokabel 4, 5
Aufblenden
Aufnahme 37
Wiedergabe 37
Aufnahme
Betriebsart 14
Überschreiben existierender Titel 15
Verfahren 14, 15
Aufsuchen (Lokalisieren)
bestimmter Stellen 23
von Titeln 22
Ausblenden
Wiedergabe 37
Aufnahme 37
Auto Cut-Funktion 17
Auto Pause-Funktion 27
Auto Space-Funktion 26
Automatische Titelmарkierung
Referenzpegel 18
Verfahren 17
Zusätzliche Informationen 18
- B**
Batterien 4
Benennung
Kopieren von Namen 34
Umbenennung 35
Verfahren 33, 34
- C**
CD Synchro-Recording (Synchrongesteuerte Aufnahme mit einem Sony CD-Spieler) 19
- D, E**
Deemphase von Signalen 14
Durchlaufenlassen des Namens 12
- F, G, H**
Fernbedienung 4
- I, J**
Inhaltsverzeichnis. *Siehe TOC-Daten.*
- K**
Kombinieren von Titeln 32
Kontrolle des Eingangssignals. *Siehe Mithörkontrolle.*
- L**
Leerstelle
Einfügen während der Aufnahme. *Siehe Auto Space-Funktion.*
Löschen während der Aufnahme. *Siehe Smart Space- und Auto Cut-Funktion.*
- Löschen**
aller Namen 35
aller Titel 30
einer Titelpassage 30
eines Namens 35
eines Titels 29
- M, N**
Manuelle Titelmарkierung 17
MD (MiniDisc)
Auswerfen 15, 21
beispielbar 12, 14
Löschschutzlamelle 15
vorbespielt 12
Mithörkontrolle (Kontrolle des Eingangssignals) 16
Music Synchro-Recording 19
- O**
Optisches Kabel 4, 5
- P, Q, R**
Pause
Aufnahme 15
nach jedem Titel. *Siehe Pausenautomatik (Auto Pause-Funktion)*
Wiedergabe 21
- Pegel**
Aufnahme 16
Eingangssignal 12
Programm-wiedergabe
Ändern des Programminhalts 26
Programmierung 25
Prüfen des Programminhalts 25
- S**
Samplingraten-Konverter 14
Schlummerfunktion 38
SCMS. *Siehe Serial Copy Management System.*
Serial Copy Management System 14
Smart Space-Funktion 17
Spitzenpegelmesser 16
Spitzenpegel halten 16
- T**
Time Machine Recording (Vorverschieben des Aufnahmestartzeitpunkts um 6 Sekunden) 18
TOC-Daten 13, 29
- U**
Unterteilen von Titeln
Nach der Wahl des Titels 31
Nach der Wahl des Trennpunkts 31
- V**
Verschieben von Titeln 32
- W, X, Y**
Wiedergabe
Eingabe der Titelnummer 22
vom ersten Titel an 21
von einem bestimmten Titel an. *Siehe Aufsuchen (Lokalisieren).*
Wiederholen aller Titel auf der MD (Repeat All Play) 23
Wiederholen des laufenden Titels (Repeat 1 Play) 24
Wiederholen einer bestimmten Passage in einem Titel (Repeat A-B Play) 24
Wiederholung
aller Titel. *Siehe Repeat All Play.*
des aktuellen Titels. *Siehe Repeat 1 Play.*
einer Titelpassage. *Siehe Repeat A-B Play.*
- Z**
Zubehör
mitgeliefert 4
optional (Sonderzubehör) 42
Zufallswiedergabe 24

WAARSCHUWING

Stel het apparaat niet bloot aan regen of vocht, om gevaar voor brand of een elektrische schok te voorkomen.

Open ook de behuizing niet, om een elektrische schok te voorkomen. Laat reparaties aan de erkende vakhandel over.

Dit apparaat is geclassificeerd als een KLASSE 1 LASER product. Het CLASS 1 LASER PRODUCT label bevindt zich aan de achterkant van het apparaat.

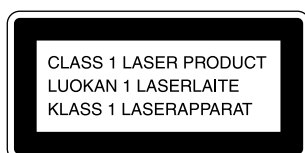

IN GEEN ENKELE SITUATIE KAN DE VERKOPER AANSPRAKELIJK WORDEN GESTELD VOOR DIRECTE SCHADE, SECUNDAIRE SCHADE OF WAT VOOR SCHADE DAN OOK, VOORTVLOEIEND UIT HET GEBRUIK VAN DIT APPARAAT OF EEN DEFECT HIERIN, NOCH HIERMEE SAMENHANGENDE KOSTEN OF VERLIEZEN.

Voor de klanten in Nederland



Bij dit product zijn batterijen geleverd. Wanneer deze leeg zijn, moet u ze niet weggooien maar inleveren als KCA.



Welkom!

Dank u voor het aanschaffen van deze Sony minidisc-recorder. Lees, alvorens het apparaat in gebruik te nemen, de gebruiksaanwijzing aandachtig door en bewaar deze voor eventuele naslag.

Omtrent de gebruiksaanwijzing

Deze gebruiksaanwijzing beschrijft de bediening van de MDS-JE330 minidisc-recorder.

Afspraken

- De aanwijzingen in deze handleiding beschrijven de toetsen en regelaars op de minidisc-recorder; tevens kunt u de toetsen op de afstandsbediening gebruiken met dezelfde naam of hetzelfde symbool; waar de naam afwijkt, wordt deze in de aanwijzingen tussen haakjes genoemd. Voorbeeld: Draai de AMS knop naar rechts (of druk meermalen op de ►► toets).
- De onderstaande symbolen worden in deze gebruiksaanwijzing gebruikt:
 -  Dit symbool verschijnt bij bedieningshandelingen waarvoor u de afstandsbediening nodig heeft.
 -  Dit symbool markeert handige tips die de bediening vereenvoudigen.

INHOUDSOPGAVE

Vorbereidingen 4

- Voordat u begint met de aansluitingen 4
- Aansluiten van de audio-apparatuur 5

Plaats en functie van de bedieningsorganen 8

- Beschrijving van de bedieningsorganen op het voorpaneel 8
- Beschrijving van de afstandsbediening 10
- Informatie in het display 11

Opnemen op minidiscs 13

- Opmerkingen betreffende het opnemen 13
- Opnemen op een minidisc 14
- Instellen van het opnameniveau 16
- Handige tips voor opname 16
- Aanbrengen van muziekstuknummers tijdens het opnemen (Muziekstuk-markeringsfunctie) 17
- Veiligheids-opnamestart met 6 seconden muziek uit het buffergeheugen (Tijdmachine-opname) 18
- Synchroon-opname met een gewenste geluidsbron (Synchroon-muziekopname) 19
- Synchroon-opname met een Sony compact disc speler (CD synchroon-opname) 19

Afspelen van minidiscs 21

- Afspelen van een minidisc 21
- Opzoeken van een gewenst muziekstuk 22
- Opzoeken van een gewenste muziekpassage 23
- Herhaaldelijk afspelen van muziekstukken 23
- Afspelen van de muziekstukken in een willekeurige volgorde (Willekeurige weergave) 24
- Afspelen van de muziekstukken in een zelf gekozen volgorde (Programma-weergave) 25
- Nuttige tips voor het opnemen van minidiscs op cassette 26

Montage van opgenomen minidiscs 28

- Wissen van muziekstukken 29
- Splitsen van muziekstukken 31
- Samenvoegen van muziekstukken 32
- Verplaatsen van muziekstukken 32
- Naamgeving van muziekstukken en discs 33
- Ongedaan maken van de laatste montagehandeling 36

Extra functies 37

- In- en wegdraaien van het geluid (In/uit-faden) 37
- In slaap vallen terwijl u naar muziek luistert (Sluimerfunctie) 38

Overige informatie 39

- Voorzorgsmaatregelen 39
- Behandeling van minidiscs 40
- Beperkingen van het systeem 40
- Verhelpen van storingen 41
- Technische gegevens 41
- Meldingen in het display 42
- Overzicht van het "Edit Menu" (montagemenu) 43
- Overzicht van het "Setup Menu" (instelmenu) 44
- Zelfdiagnosefunctie 44
- Index 45

NL

Vorbereidingen

In dit hoofdstuk wordt informatie verschaft omtrent het bijgeleverd toebehoren, punten die van belang zijn tijdens het maken van de aansluitingen en het aansluiten van de diverse apparatuur op de minidisc-recorder. Lees dit hoofdstuk aandachtig door voordat u iets op het apparaat gaat aansluiten.

Voordat u begint met de aansluitingen

Controleren van het bijgeleverd toebehoren

Bij deze minidisc-recorder wordt het volgende toebehoren geleverd:

- Audio-aansluitsnoeren (2)
- Optische kabel (1)
- Afstandsbediening RM-D29M (1)
- R6 (AA-formaat) batterijen (2)

Plaatsen van de batterijen in de afstandsbediening

Plaats twee R6 (AA-formaat) batterijen en let hierbij goed op de plaats van (+) en (-). Richt de afstandsbediening op de afstandsbedieningssensor  van de minidisc-recorder.

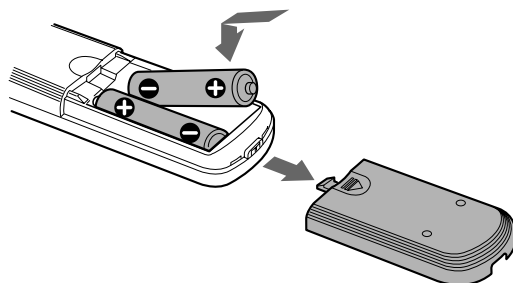

Wanneer moeten de batterijen vervangen worden?

Bij normaal gebruik gaan de batterijen ongeveer 6 maanden mee. Als u het apparaat niet langer meer op afstand kunt bedienen, vervang dan beide batterijen door nieuwe.

Opmerkingen

- Laat de afstandsbediening nooit op een erg warme of vochtige plaats liggen.
- Zorg dat er geen vreemde voorwerpen in de afstandsbediening terechtkomen. Let hier vooral op tijdens het verwisselen van de batterijen.
- Gebruik geen oude en nieuwe batterij naast elkaar.
- Stel de afstandsbediening niet bloot aan direct zonlicht of aan andere sterke lichtbronnen. Dit kan de juiste werking ervan verstoren.
- Als u denkt de afstandsbediening geruime tijd niet te gebruiken, kunt u de batterijen er beter uit verwijderen, om schade als gevolg van batterijlekkage en corrosie te voorkomen.

Aansluiten van de audio-apparatuur

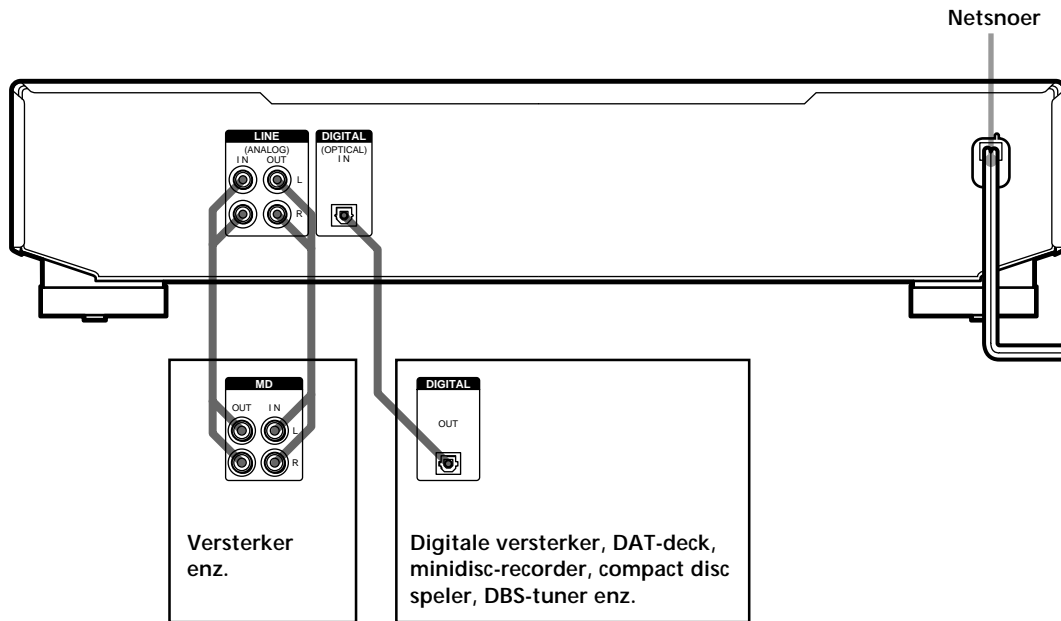

Vereiste aansluitsnoeren

Audio-aansluitsnoeren (2) (bijgeleverd)

Steek de stekkers van de aansluitsnoeren in de aansluitbussen met dezelfde kleur; dus wit (links) in wit en rood (rechts) in rood.

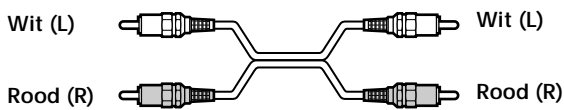

Optische kabel (1) (bijgeleverd)

- Verwijder de bescherm dopjes van de aansluitbussen en steek dan de kabelstekkers recht in de aansluitbussen totdat deze vastklikken.
- Buig de optische kabel niet te sterk en maak er geen knoop in.

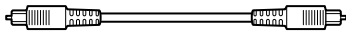

Belangrijke punten betreffende het aansluiten van de apparaten

- Schakel alle apparaten uit voordat u begint met het maken van de aansluitingen.
- Sluit het netsnoer pas aan nadat alle andere aansluitingen zijn voltooid.
- Steek de stekkers stevig in de aansluitbussen, om brom of andere storingen te voorkomen.

Aansluitbussen (connectors) voor het aansluiten van de audio-apparatuur

U wilt aansluiten	Gebruik
Versterker	LINE (ANALOG) IN/OUT aansluitingen
Digitale versterker, DAT-deck, minidisc-recorder, compact disc speler of DBS-tuner	DIGITAL (OPTICAL) IN aansluiting

Aansluiten van de audio-apparatuur

Instellen van de spanningskiezer (alleen de modellen voorzien van een spanningskiezer)

Controleer of de spanningskiezer op het achterpaneel van het cassettedeck staat ingesteld overeenkomstig de plaatselijke netspanning. Als dit niet het geval is, zet u de spanningskiezer met een schroevendraaier in de juiste stand, voordat u de stekker in het stopcontact steekt.

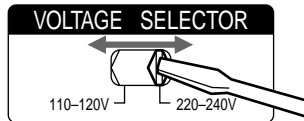

Aansluiten van het netsnoer

Sluit het netsnoer van de minidisc-recorder op een wandstopcontact aan.

Opmerking

Sluit het netsnoer niet op een geschakelde netuitgang aan.

Plaats en functie van de bedieningsorganen

In dit hoofdstuk wordt informatie verschaft omtrent de plaats en functie van de diverse bedieningsorganen op het voorpaneel en de bijgeleverde afstandsbediening. Zie voor nadere bijzonderheden de bladzijden die tussen haakjes zijn vermeld. Bovendien wordt informatie gegeven over de aanduidingen die u in het display ziet.

Beschrijving van de bedieningsorganen op het voorpaneel

- 1 Aan/uit-schakelaar (I/⏻) (14, 21)**
Druk op deze schakelaar om de minidisc-recorder in te schakelen. Bij inschakelen van het apparaat dooft het STANDBY indicatorlampje. Druk nogmaals op de schakelaar om de minidisc-recorder uit te schakelen. Het indicatorlampje licht dan weer rood op.
- 2 Afspeelfunctie-keuzetoets (PLAY MODE) (24)**
Druk op deze toets om de willekeurige weergavefunctie of de programma-weergavefunctie in te schakelen.
- 3 Herhaaltoets (REPEAT) (23, 24)**
Druk op deze toets om muziekstukken herhaaldelijk weer te geven.
- 4 Niveau/aanduiding/lettertype-toets (LEVEL/DISPLAY/CHAR) (12, 16, 25, 33)**
 - Druk tijdens opnemen of in de opnamepauzestand op deze toets om het opnameniveau in te stellen.
 - Druk in de stopstand op deze toets om de disc-informatie of de inhoud van een geprogrammeerde muziekselectie in het display aan te geven.
 - Druk tijdens opnemen op deze toets om informatie omtrent het muziekstuk dat wordt opgenomen in het display aan te geven.
 - Druk tijdens afspelen op deze toets om informatie omtrent het huidige muziekstuk in het display aan te geven.
 - Druk tijdens montage van een minidisc op deze toets om het lettertype te kiezen waarvan u lettertekens wilt invoeren.

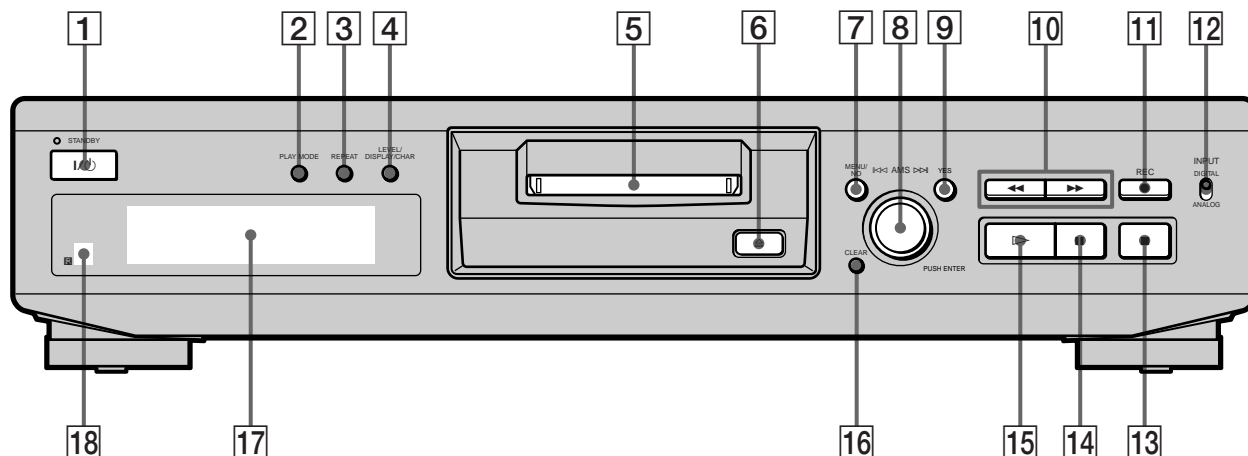

- 5** Minidisc-insteekgleuf (14, 21)
Steek de minidisc op de afgebeelde wijze in de gleuf.

Met de labelzijde naar boven

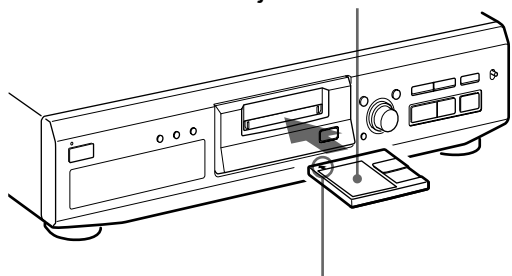

Met de pijl naar de minidisc-recorder gericht

- 6** Uitwerptoets (≡) (15, 21)
Druk op deze toets om de minidisc te verwijderen.
- 7** Menu/nee-toets (MENU/NO) (14, 29, 38)
Druk op deze toets om het "Edit Menu" (montagemenu) of "Setup Menu" (instelmenu) te laten verschijnen.
- 8** AMS-draaiknop (AMS) (14-16, 21, 25, 29, 33, 38)
Gebruik deze knop om muziekstukken op te zoeken, om het opnameniveau in te stellen, om de gewenste tekens te kiezen of om een menu-onderdeel te kiezen.
- 9** Ja-toets (YES) (14, 25, 29, 38)
Druk op deze toets om de gemaakte instelling te bevestigen of om de ingestelde montagebewerking uit te voeren.
- 10** ◀◀/▶▶ toetsen (23, 25, 30, 33)
Gebruik deze toetsen om een passage in een muziekstuk op te zoeken, om de inhoud van een geprogrammeerde muziekselectie te wijzigen of om een ander teken te kiezen.

- 11** Opnametoets (REC ●) (15-17)
Druk op deze toets om op de minidisc op te nemen, om naar het geluid van de ingangsbron te luisteren, of om muziekstuknummers aan te brengen.
- 12** Ingangskeuzeschakelaar (INPUT) (14)
Gebruik deze schakelaar om de ingangsaansluiting(en) te kiezen waarop de geluidsbron is aangesloten die u wilt opnemen.
- 13** Stoptoets (■) (15, 21, 29)
Druk op deze toets om te stoppen met afspelen of opnemen of om de ingestelde montagebewerking te laten vervallen.
- 14** Pauzetoets (||) (15, 21)
Druk op deze toets om het afspelen of opnemen kortstondig te onderbreken. Druk nogmaals op de toets om het afspelen of opnemen te hervatten.
- 15** Weergavetoets (▷) (15, 21)
Druk op deze toets om te beginnen met afspelen.
- 16** Wistoets (CLEAR) (26, 34)
Druk op deze toets om het gekozen muziekstuk e.d. te laten vervallen.
- 17** Display (11, 12)
Toont diverse informatie.
- 18** Afstandsbedieningssensor (4)
Richt de afstandsbediening bij gebruik naar de  markering in het display.

Beschrijving van de afstandsbediening

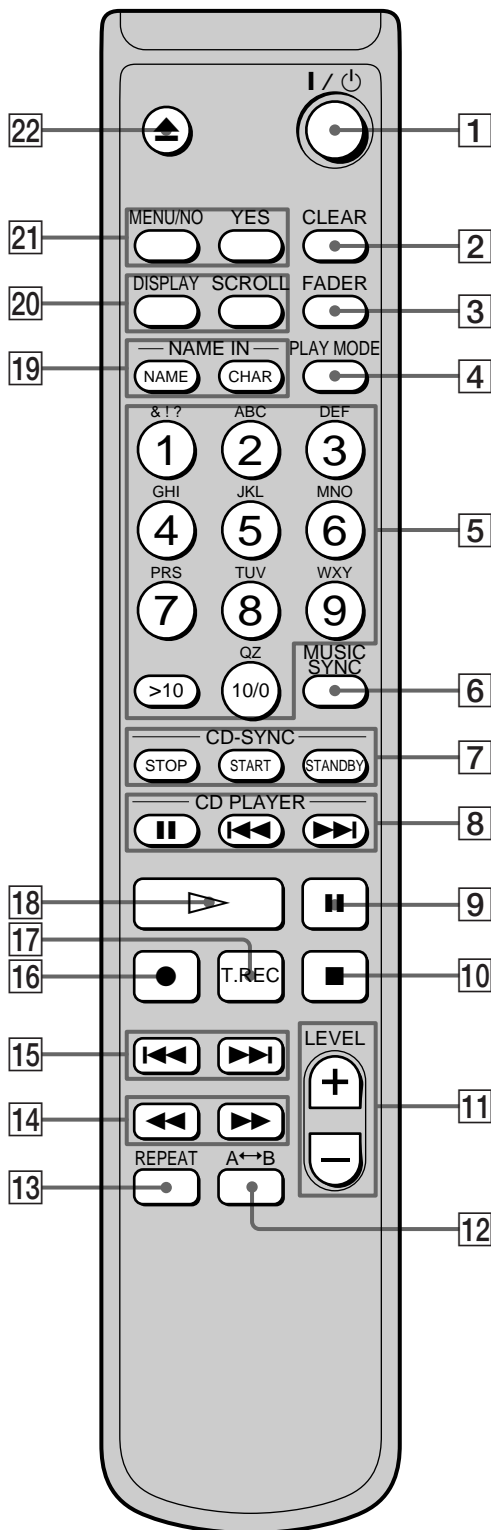

- 1 Aan/uit-schakelaar (I/O) (14, 21)**
 Druk op deze schakelaar om de minidisc-recorder in te schakelen. Bij inschakelen van het apparaat dooft het STANDBY indicatorlampje op het voorpaneel van de minidisc-recorder. Druk nogmaals op de schakelaar om de minidisc-recorder uit te schakelen. Het indicatorlampje licht dan weer rood op.
- 2 Wistoets (CLEAR) (26, 34)**
 Druk op deze toets om het gekozen muziekstuk e.d. te laten vervallen.
- 3 Fadertoets (FADER) (37)**
 Druk op deze toets voor beginnen met afspelen/opnemen via in-faden van het geluid of stoppen met afspelen/opnemen via uit-faden van het geluid.
- 4 Afspelfunctie-keuzetoets (PLAY MODE) (24)**
 Druk op deze toets om de willekeurige weergavefunctie of de programma-weergavefunctie in te schakelen.
- 5 Letter/cijfertoetsen (22, 34)**
 Gebruik deze toetsen voor rechtstreekse ingave van een muziekstuknummer of om letters en cijfers in te voeren.
- 6 Synchroon-muziekopnametoets (MUSIC SYNC) (19)**
 Druk op deze toets om de synchroon-muziekopnamefunctie in te schakelen.
- 7 Stoptoets voor CD synchroon-opname (CD-SYNC STOP) (20)**
 Druk op deze toets om te stoppen met CD synchroon-opname.
Starttoets voor CD synchroon-opname (CD-SYNC START) (19)
 Druk op deze toets om te beginnen met CD synchroon-opname.
Paraatstandtoets voor CD synchroon-opname (CD-SYNC STANDBY) (19)
 Druk op deze toets om het apparaat in de paraatstand te zetten voor CD synchroon-opname.
- 8 Pauzetoets voor de CD-speler (CD PLAYER II) (20)**
 Druk op deze toets om de weergave van de compact disc te onderbreken. Druk nogmaals op de toets zodra u weer wilt beginnen.
Springzoektoetsen voor de CD-speler (CD PLAYER I/II) (20)
 Gebruik deze toetsen om muziekstukken op de compact disc op te zoeken.
- 9 Pauzetoets (II) (15, 21)**
 Druk op deze toets om het afspelen of opnemen kortstondig te onderbreken. Druk nogmaals op de toets om het afspelen of opnemen te hervatten.
- 10 Stoptoets (II) (15, 21, 29)**
 Druk op deze toets om te stoppen met afspelen of opnemen of om de ingestelde montagebewerking te laten vervallen.

- 11 Niveautoetsen (LEVEL +/-) (16)**
Gebruik deze toetsen om het opnameniveau in te stellen.
- 12 A↔B herhaaltoets (A↔B) (24)**
Druk op deze toets om de A-B muziekpassage-herhaalfunctie in te schakelen.
- 13 Herhaaltoets (REPEAT) (23, 24)**
Druk op deze toets om muziekstukken herhaaldelijk weer te geven.
- 14 ◀▶ toetsen (23, 25, 30, 34)**
Gebruik deze toetsen om een passage in een muziekstuk op te zoeken, om de inhoud van een geprogrammeerde muziekselectie te wijzigen of om de cursor naar rechts te schuiven.
- 15 ◀▶| toetsen (14-16, 21, 25, 29, 34, 38)**
Gebruik deze toetsen om muziekstukken op te zoeken, om het opnameniveau in te stellen of om een menu-onderdeel te kiezen.
- 16 Opnametoets (●) (15-17)**
Druk op deze toets om op de minidisc op te nemen, om naar het geluid van de ingangsbron te luisteren, of om muziekstuknummers aan te brengen.
- 17 Tijdmachine-opnametoets (T.REC) (18)**
Druk in de opnamepauzestand op deze toets om te beginnen met tijdmachine-opname.
- 18 Weergavetoets (▷) (15, 21)**
Druk op deze toets om te beginnen met afspelen.
- 19 Titeltoets (NAME) (34)**
Druk op deze toets om een titel aan te brengen of om een bestaande titel van een muziekstuk of minidisc te wijzigen.
- Lettertype-toets (CHAR) (34)**
Druk bij het aanbrengen van een titel voor een muziekstuk of minidisc op deze toets om het lettertype te kiezen waarvan u letters wilt invoeren.
- 20 Aanduidingskeuzetoets (DISPLAY) (12, 16, 25)**
Druk op deze toets om de informatie te kiezen die u in het display wilt zien.
- Schuiftoets (SCROLL) (12)**
Druk op deze toets om de titel van een muziekstuk of minidisc door het display te laten lopen.
- 21 Menu/nee-toets (MENU/NO) (14, 29, 38)**
Druk op deze toets om het "Edit Menu" (montagemenu) of "Setup Menu" (instelmenu) te laten verschijnen.
- Ja-toets (YES) (14, 25, 29, 38)**
Druk op deze toets om de gemaakte instelling te bevestigen of om de ingestelde montagebewerking uit te voeren.
- 22 Uitwerptoets (▲) (15, 21)**
Druk op deze toets om de minidisc te verwijderen.

Informatie in het display

In het display ziet u informatie over de minidisc en de muziekstukken. Hieronder wordt beschreven welke informatie u bij iedere gebruiksstand van de minidisc-recorder in het display kunt laten verschijnen.

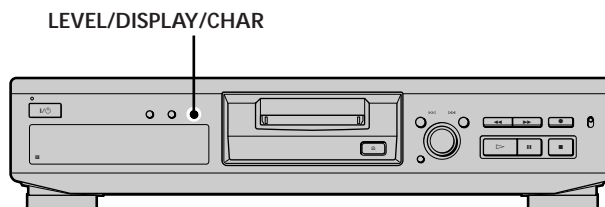

Opmerking

Het soort informatie (bijv. totaal aantal muziekstukken, verstreken opnameduur, resterende speelduur, of titel van muziekstuk of disc) dat het laatst in het display wordt aangegeven, zal in het display blijven verschijnen totdat u op de LEVEL/DISPLAY/CHAR toets (of de DISPLAY toets) drukt om andere informatie te kiezen, ook wanneer de minidisc-recorder tussentijds in een andere gebruiksstand wordt geschakeld. Als bijvoorbeeld de resterende speelduur wordt aangegeven wanneer u het apparaat in de stopstand zet, zal opnieuw de resterende speelduur worden aangegeven wanneer u weer begint met het afspelen van dezelfde of een andere minidisc.

Bij het plaatsen van een minidisc

De informatie in het display verandert automatisch als volgt:

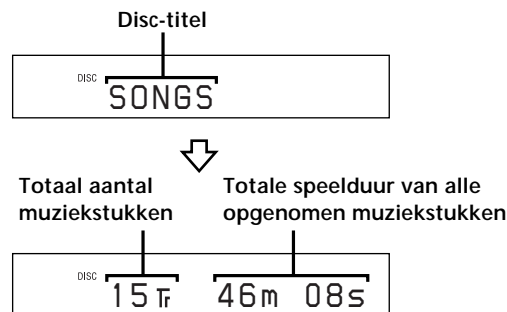

Informatie in het display

Wanneer de minidisc-recorder in de stopstand staat

Druk herhaaldelijk op de LEVEL/DISPLAY/CHAR toets (of op de DISPLAY toets) om de informatie die in het display getoond wordt te wijzigen.

Telkens wanneer u op de toets drukt, verspringt de informatie als volgt:

Totaal aantal muziekstukken en totale speelduur van alle opgenomen muziekstukken (standaard-informatie)

DISC 15 Tr 46m 08s

Indrukken

Resterende opnameduur op de minidisc (alleen voor opname-minidiscs)*

DISC -27m 52s

Indrukken

Disc-titel**

DISC SONGS

Indrukken

* Wordt niet aangegeven bij voorbespeelde (premastered) discs.

**Wanneer de minidisc geen titel heeft, ziet u "No Name" waarna weer de standaard-informatie verschijnt.

Tijdens opnemen op een minidisc

Druk herhaaldelijk op de LEVEL/DISPLAY/CHAR toets (of op de DISPLAY toets) om de informatie die in het display getoond wordt te wijzigen.

Telkens wanneer u op de toets drukt, verspringt de informatie als volgt:

Nummer en verstreken opnameduur van het huidige muziekstuk (standaard-informatie)

TRACK REC 16 3m 05s L.SYNC

Indrukken

Resterende opnameduur op de minidisc

TRACK REC -24m 47s L.SYNC

Indrukken

Niveau van het ingangssignaal

TRACK REC L R L.SYNC

Indrukken

Titel van muziekstuk*

TRACK REC BALLAD L.SYNC

Indrukken

* Wanneer het muziekstuk geen titel heeft, ziet u "No Name" waarna weer de standaard-informatie verschijnt.

Tijdens afspelen van een minidisc

Druk herhaaldelijk op de LEVEL/DISPLAY/CHAR toets (of op de DISPLAY toets) om de informatie die in het display getoond wordt te wijzigen.

Telkens wanneer u op de toets drukt, verspringt de informatie als volgt:

Nummer en verstreken speelduur van het huidige muziekstuk (standaard-informatie)

TRACK 2 3m 33s

Indrukken

Nummer en resterende speelduur van het huidige muziekstuk

TRACK 2 -1m 25s

Indrukken

Titel van muziekstuk*

TRACK DIARY

Indrukken

* Wanneer het muziekstuk geen titel heeft, ziet u "No Name" waarna weer de standaard-informatie verschijnt.

💡 U kunt tijdens afspelen op ieder gewenst moment de titel van het muziekstuk in het display laten verschijnen . Druk op de SCROLL toets.

De titel van het muziekstuk verschijnt en loopt door het display. Druk nogmaals op de SCROLL toets om het doorlopen stil te zetten en opnieuw om het doorlopen weer te laten vervolgen.

Opnemen op minidiscs

In dit hoofdstuk worden de diverse wijzen van opnemen op een minidisc beschreven, alsook het aanbrengen van muziekstuknummers en het uitvoeren van synchroon-opnamen met andere apparatuur.

Opmerkingen betreffende het opnemen

Omtrent de aanduidingen die tijdens het opnemen in het display kunnen verschijnen

Als de aanduidingen "Protected" en "C11" afwisselend in het display oplichten

De wispreventie-uitsparing is open waardoor er niet op de minidisc kan worden opgenomen. Verschuif het wispreventienokje om de uitsparing af te dekken. Zie de paragraaf "Beveiligen van de opnamen op een minidisc tegen per ongeluk wissen" op blz. 15.

Als de aanduidingen "Din Unlock" en "C71" afwisselend in het display oplichten

- De digitale geluidsbron die u heeft gekozen met de INPUT keuzeschakelaar is niet juist aangesloten. Controleer de aansluitingen.
- De gekozen digitale geluidsbron is niet ingeschakeld. Schakel de geluidsbron in.

Als de aanduiding "Cannot Copy" in het display verschijnt

Deze minidisc-recorder werkt volgens het SCMS één-generatie kopieersysteem (Serial Copy Management System). Minidiscs die zijn opgenomen via een digitale ingangsaansluiting kunnen niet op digitale wijze, via de digitale uitgangsaansluiting, worden gekopieerd of overgespeeld op een andere minidisc of een DAT-cassette. Zie "SCMS één-generatie kopieersysteem (Serial Copy Management System) op blz. 14.

Als de aanduiding "TRACK" in het display knippert

De minidisc-recorder is bezig met het opnemen over een bestaand muziekstuk(ken) (zie "Opnemen op een minidisc" op blz. 14). De aanduiding stopt met knipperen wanneer het einde van het opgenomen gedeelte wordt bereikt.

Omtrent de aanduidingen die na het opnemen verschijnen

Als de aanduiding "TOC" in het display oplicht

Het opnemen is afgelopen maar de TOC (inhoudsopgave) van de minidisc is nog niet bijgewerkt overeenkomstig de opgenomen muziek-informatie. Op dit moment mag u niet de stekker uit het stopcontact trekken, want dan zou de muziek-informatie verloren gaan. De TOC wordt pas bijgewerkt wanneer u de minidisc uit het apparaat neemt of als u de minidisc-recorder uitschakelt.

Als de aanduiding "TOC Writing" in het display knippert

De minidisc-recorder is dan bezig met het bijwerken van de TOC. Wanneer deze aanduiding knippert, mag u niet de stekker uit het stopcontact trekken of de minidisc-recorder verplaatsen.

Opmerkingen betreffende het opnemen

Automatische omzetting van de digitale bemonsteringsfrequentie tijdens opnemen

De ingebouwde bemonsteringsfrequentie-converter zet automatisch de bemonsteringsfrequentie van de diverse digitale bronnen om in de 44,1 kHz bemonsterings-frequentie van de minidisc-recorder. Dit betekent dat u bronnen zoals 32- of 48-kHz DAT-cassettes of satellietuitzendingen kunt beluisteren en deze kunt opnemen, alsook compact discs en minidiscs.

Automatische verzwakking van de ingangssignalen voor digitale opname

Bij het opnemen van digitale ingangssignalen waarvan de hogere frequenties zijn benadrukt, zal de minidisc-recorder de benadrukking automatisch verwijderen, zodat het signaal in de oorspronkelijke toestand wordt teruggebracht. De piekniveaumeters geven het niveau van het signaal zonder benadrukking aan.

SCMS één-generatie kopieersysteem (Serial Copy Management System)

Wanneer u digitale audio-opnamen maakt van digitale media zoals CD's, MD's en DAT-cassettes, verkrijgt u kopieën van zeer hoge kwaliteit aangezien de muziek digitaal wordt verwerkt.

Om muziek waarop auteursrechten rusten te beschermen, is deze minidisc-recorder uitgerust met het SCMS één-generatie kopieersysteem, waarbij u een digitaal opgenomen bron eenmaal digitaal-naar-digitaal kunt kopiëren, maar dan niet nogmaals de kopie digitaal kunt kopiëren.

U kunt alleen een eerste-generatie kopie* maken via de digitaal-naar-digitaal verbinding.

Hieronder volgen een aantal voorbeelden:

- U kunt een digitale kopie maken van een in de handel verkrijgbare digitale geluidsbron (bijv. een compact disc of minidisc), maar het is niet mogelijk een volgende kopie te maken van deze eerste-generatie kopie.
- U kunt een digitale kopie maken van een digitaal opgenomen, analoge geluidsbron (bijv. een grammofoonplaat of een muziekcassette) of van een digitale satellietuitzending, maar het is niet mogelijk een volgende kopie te maken van deze eerste-generatie kopie.

* Een eerste-generatie kopie is de eerste rechtstreekse opname van een digitale geluidsbron via de digitale ingangsaansluiting van de minidisc-recorder. Wanneer u bijvoorbeeld een opname maakt vanaf een CD-speler die is aangesloten op de DIGITAL (OPTICAL) IN aansluiting, is dat een eerste-generatie kopie.

Opmerking

De beperkingen van het SCMS één-generatie kopieersysteem zijn niet van toepassing wanneer u een opname via de analoge-naar-analoog aansluitingen maakt.

Opnemen op een minidisc

Hieronder ziet u de procedure voor het maken van een normale opname. Als er reeds materiaal op de minidisc is opgenomen, zal de minidisc-recorder automatisch beginnen met opnemen aan het einde van de reeds gemaakte opname.

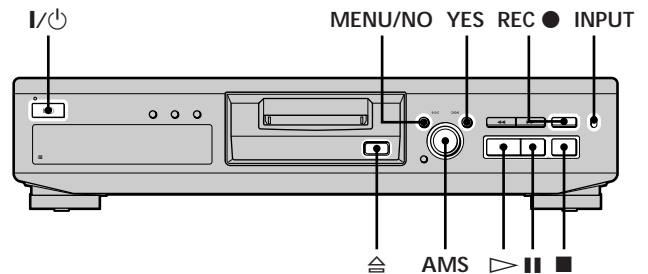

- 1 Schakel de versterker en de opnamebron in. Stel de versterker in op de bron die u wilt opnemen.
- 2 Druk op de I/⏻ schakelaar om de minidisc-recorder in te schakelen. Het STANDBY indicatorlampje dooft.
- 3 Plaats een voor opnemen geschikte minidisc in de minidisc-recorder.
- 4 Zet de INPUT schakelaar in de stand voor de geluidsbron-aansluitingen waarvan u iets wilt opnemen.

Voor het opnemen via	Zet u de INPUT schakelaar op
DIGITAL (OPTICAL) IN aansluiting	DIGITAL
LINE (ANALOG) IN aansluitingen	ANALOG

- 5 Druk tweemaal op de MENU/NO toets. "Setup Menu" verschijnt in het display.
- 6 Draai aan de AMS knop (of druk herhaaldelijk op de ◀▶ toetsen) totdat "Stereo Rec" of "Mono Rec" in het display verschijnt en druk dan op de AMS knop of op de YES toets.
- 7 Draai aan de AMS knop (of druk herhaaldelijk op de ◀▶ toetsen) om de gewenste opnamefunctie te kiezen en druk dan op de AMS knop of op de YES toets.

Opnemen in	Kies
Stereo	Stereo Rec (fabrieksinstelling)
Mono	Mono Rec

Bij het opnemen in mono is de opnameduur ongeveer tweemaal zo lang als bij het opnemen in stereo.

- 8 Druk op de MENU/NO toets.

9 Zoek indien nodig het punt op de minidisc op waar u wilt beginnen met opnemen.

Ga door naar stap 10 als u op een nieuwe minidisc opneemt of als u wilt beginnen met opnemen vanaf het eind van het laatst opgenomen muziekstuk.

Voor opnemen vanaf het begin van een bestaand muziekstuk

Draai aan de AMS knop (of druk herhaaldelijk op de ◀◀/▶▶ toetsen) tot het nummer van het muziekstuk waarover u wilt opnemen in het display verschijnt.

Voor opnemen vanaf het midden van een bestaand muziekstuk

Draai aan de AMS knop (of druk herhaaldelijk op de ◀◀/▶▶ toetsen) tot het nummer van het muziekstuk waarover u wilt opnemen in het display verschijnt en druk dan op de ▶ toets om te beginnen met weergeven. Druk vervolgens op de || toets bij het punt waar u wilt beginnen met opnemen.

10 Druk op de REC ● toets.

De minidisc-recorder schakelt in de opnamepauzestand.

11 Als u de INPUT schakelaar in voorgaande stap 4 op ANALOG heeft ingesteld, moet u nu het opnameniveau instellen.

Zie "Instellen van het opnameniveau" op blz. 16 voor nadere bijzonderheden.

12 Druk op de ▷ of || toets.

Het opnemen begint.

13 Start de weergave van de geluidsbron.

Beschikbare bedieningsfuncties tijdens opnemen

U wilt	Druk op
Stoppen met opnemen	■
Het opnemen kortstondig onderbreken (pauzeren)	
Het opnemen hervatten vanuit de pauzestand	▷ of
De minidisc uitnemen	⊞ nadat het opnemen is gestopt

Wanneer u het opnemen kortstondig onderbreekt

Er wordt dan een nieuw muziekstuknummer aangebracht. Wanneer u bijvoorbeeld het opnemen onderbreekt tijdens het opnemen van muziekstuk 4, zal de rest van het muziekstuk bij hervatting van de opname nummer 5 krijgen en als afzonderlijk muziekstuk gaan gelden.

Beveiligen van de opnamen op een minidisc tegen per ongeluk wissen

Om de opnamen op een minidisc te beveiligen, schuift u het wispreventienokje in de richting van de pijl (zie de onderstaande afbeelding), zodat er een opening ontstaat. Schuif het nokje dicht om opnemen weer mogelijk te maken.



💡 Weergave van de zojuist opgenomen muziekstukken
Druk, onmiddellijk nadat het opnemen is stopgezet, op de ▷ toets.

De weergave start nu vanaf het eerste muziekstuk van het materiaal dat zojuist is opgenomen.

💡 Na opnemen direct de weergave starten vanaf het eerste muziekstuk van de minidisc

- 1 Druk nadat het opnemen gestopt is, nogmaals op de ■ toets.
- 2 Druk op de ▷ toets.

De weergave start vanaf het eerste muziekstuk van de minidisc.

Opmerking

Opnemen over een bestaand muziekstuk heen is niet mogelijk als de willekeurige weergavefunctie (blz. 24) of programma-weergavefunctie (blz. 25) is ingeschakeld. U ziet in dat geval de aanduiding "Impossible" in het display.

Instellen van het opnameniveau

Volg de onderstaande aanwijzingen om het opnameniveau in te stellen.

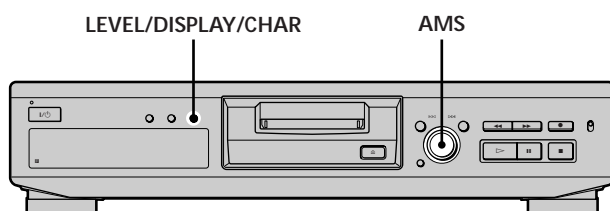

- 1 Volg de aanwijzingen in de stappen 1 t/m 10 onder "Opnemen op een minidisc" op blz. 14 en 15.
- 2 Speel het gedeelte met de luidste passages (het krachtigsteingangssignaal).
- 3 Druk herhaaldelijk op de LEVEL/DISPLAY/CHAR (of DISPLAY) toets totdat de piekniveaumeters verschijnen.
- 4 Draai, terwijl u naar het geluid luistert, aan de AMS knop (of druk herhaaldelijk op de ◀▶ toetsen) om het opnameniveau zo in te stellen dat de piekniveaumeters zo hoog mogelijk uitslaan, zonder dat de "OVER" aanduiding blijft branden. Af en toe oplichten van de "OVER" aanduiding is wel toelaatbaar.



Zorg dat deze aanduiding niet langdurig brandt.

- 5 Stop de weergave van de opname-geluidsbron.
- 6 Om te beginnen met opnemen, volgt u de aanwijzingen vanaf stap 12 onder "Opnemen op een minidisc" op blz. 15.

U kunt het opnameniveau ook met de afstandsbediening instellen.

Druk tijdens opnemen of in de opnamepauzestand meerdere malen op de LEVEL +/- toetsen.

Aangeven van het niveau van het krachtigsteingangssignaal
Gebruik de piek-vasthoudfunctie om het hoogsteingangssignaalniveau continu in het display aan te geven.

Ga als volgt te werk om de piek-vasthoudfunctie in te schakelen.

- 1 Druk tweemaal op de MENU/NO toets terwijl de minidisc-recorder in de stopstand staat, zodat "Setup Menu" in het display verschijnt.
- 2 Draai aan de AMS knop (of druk herhaaldelijk op de ◀▶ toetsen) totdat "P.Hold" in het display verschijnt en druk dan op de AMS knop of op de YES toets.
- 3 Draai aan de AMS knop (of druk herhaaldelijk op de ◀▶ toetsen) om de "P.Hold On" instelling te kiezen en druk dan op de AMS knop of op de YES toets.
- 4 Druk op de MENU/NO toets.

Om de piek-vasthoudfunctie uit te schakelen, herhaalt u de bovenstaande aanwijzingen en kiest dan in stap 3 "P.Hold Off".

Handige tips voor opname

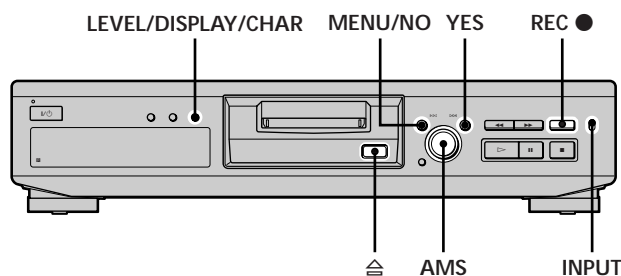

Controleren van de resterende opnametijd op de minidisc

Druk herhaaldelijk op de LEVEL/DISPLAY/CHAR (of DISPLAY) toets.

Gebruiksstand	De volgende informatie wordt getoond
In de stopstand	Totaal aantal muziekstukken en totale gebruikte opnametijd → Resterende opnametijd op de minidisc → Disc-titel
Tijdens opnemen	Verstreken opnametijd van huidige muziekstuk → Resterende opnametijd op de minidisc → Aanduiding van ingangsniveau → Titel van muziekstuk

Zie blz. 12 voor nadere bijzonderheden.

Controleren van hetingangssignaal (ingangscntrole voor opname)

Voordat u begint met opnemen, kunt u het gekozeningangssignaal controleren via de uitgangsaansluitingen van de minidisc-recorder.

- 1 Druk op de ≡ toets om de minidisc te verwijderen.
- 2 Zet de INPUT schakelaar in de stand voor de geluidsbron-aansluitingen waarvan u het signaal wilt controleren.
- 3 Druk op de REC ● toets.

Met de INPUT schakelaar in de ANALOG stand

Het analoge signaal dat binnenkomt via de LINE (ANALOG) IN aansluitingen wordt na analoog/digitaal omzetting en dan digitaal/analoog (terug) omzetting doorgegeven via de LINE (ANALOG) OUT aansluitingen. In het display verschijnt "AD - DA".

Met de INPUT schakelaar in de DIGITAL stand

Het digitale signaal dat binnenkomt via de DIGITAL (OPTICAL) IN aansluiting loopt door de bemonsteringsfrequentie-converter en wordt vervolgens na digitaal/analoog omzetting doorgegeven via de LINE (ANALOG) OUT aansluitingen. In het display verschijnt "- DA".

Uitschakelen van de ingangssignaal-controlefunctie

Druk op de ■ toets.

Automatisch wissen van blanco gedeelten (Smart Space/Auto Cut)

De minidisc-recorder kan automatisch eventuele blanco gedeelten wissen die ontstaan wanneer het signaal tijdens opnemen wordt onderbroken. De wisfunctie die geactiveerd wordt (Smart Space of Auto Cut) wordt bepaald door de lengte van de onderbreking. Zie de volgende beschrijving voor nadere bijzonderheden.

“Smart Space” pauze-inkortfunctie

Als er een onderbreking in hetingangssignaal is die korter dan 30 seconden duurt, vervangt de Smart Space functie het stille gedeelte door een standaard-pauze van 3 seconden, waarna het opnemen op de minidisc verder gaat. U ziet gedurende deze tijd de aanduiding “Smart Space” in het display.

“Auto Cut” automatische afslagfunctie

Als de onderbreking in hetingangssignaal langer dan 30 seconden duurt, vervangt de Auto Cut functie het stille gedeelte door een standaard-pauze van 3 seconden, waarna het opnemen wordt gestopt. U ziet gedurende deze tijd de aanduiding “Auto Cut” in het display.

Volg de onderstaande procedure om de Smart Space en Auto Cut functies in en uit te schakelen.

- 1 Druk tweemaal AE de MENU/NO toets terwijl de minidisc-recorder in de stopstand staat. “Setup Menu” verschijnt in het display.
- 2 Draai aan de AMS knop (of druk herhaaldelijk op de ◀◀/▶▶ toetsen) totdat “S.Space” in het display verschijnt en druk dan op de AMS knop of op de YES toets.
- 3 Draai aan de AMS knop (of druk herhaaldelijk op de ◀◀/▶▶ toetsen) om de gewenste instelling te kiezen en druk dan op de AMS knop of op de YES toets.

U wilt	Kies
Smart Space en Auto Cut inschakelen	S.Space On (fabrieksinstelling)
Smart Space en Auto Cut uitschakelen	S.Space Off

4 Druk op de MENU/NO toets.

Opmerkingen

- Als u begint met opnemen terwijl er geen signaal binnenkomt, zullen de Smart Space en Auto Cut functie niet werken, ongeacht de gekozen instelling.
- De Smart Space functie heeft geen invloed op de volgorde van de opgenomen muziekstukken, zelfs niet als de stille passage zich midden in een muziekstuk bevindt.
- Bij uit/inschakelen van de Auto Cut functie wordt tevens de Smart Space functie uit/ingeschakeld.
- Als u de minidisc-recorder uitschakelt en/of de stekker uit het stopcontact trekt, onthoudt het apparaat de laatste instelling (“S.Space On” of “S.Space Off”), zodat deze weer net zo geldt wanneer u de minidisc-recorder opnieuw inschakelt.

Aanbrengen van muziekstuknummers tijdens het opnemen

(Muziekstuk-markeringsfunctie)

U kunt muziekstuknummers zowel handmatig als automatisch aanbrengen. Door op specifieke punten muziekstuknummers aan te brengen, kunt u de muziekstukken later snel terugvinden en tevens op gemakkelijke wijze montage van de gemaakte opnamen uitvoeren.

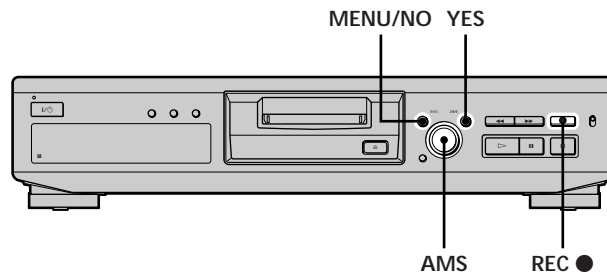

Handmatig aanbrengen van muziekstuknummers (handmatige muziekstuk-markeringsfunctie)

Druk tijdens het opnemen op de REC ● toets bij de plaats waar u een muziekstuknummer wilt aanbrengen.

Automatisch aanbrengen van muziekstuknummers (automatische muziekstuk-markeringsfunctie)

Bij het opnemen vanaf een CD-speler of minidisc-recorder die is aangesloten op de DIGITAL (OPTICAL) IN aansluiting brengt het apparaat automatisch bij het begin van elk muziekstuk een muziekstuknummer aan. Bij het opnemen van een andere geluidsbron aangesloten op de DIGITAL (OPTICAL) IN aansluiting of een geluidsbron aangesloten op de LINE (ANALOG) IN aansluitingen, volgt u de onderstaande procedure om de muziekstuknummers handmatig aan te brengen.

- 1 Druk tweemaal op de MENU/NO toets terwijl de minidisc-recorder in de stopstand staat. “Setup Menu” verschijnt in het display.
- 2 Draai aan de AMS knop (of druk herhaaldelijk op de ◀◀/▶▶ toetsen) totdat “T.Mark” in het display verschijnt en druk dan op de AMS knop of op de YES toets.
- 3 Draai aan de AMS knop (of druk herhaaldelijk op de ◀◀/▶▶ toetsen) om de gewenste instelling te kiezen en druk dan op de AMS knop of op de YES toets.

U wilt	Kies
De automatische muziekstuk-markeringsfunctie inschakelen	T.Mark LSync (fabrieksinstelling)
De automatische muziekstuk-markeringsfunctie uitschakelen	T.Mark Off

4 Druk op de MENU/NO toets.

De minidisc-recorder brengt een muziekstuknummer aan telkens wanneer het niveau van hetingangssignaal gedurende tenminste 1,5 seconde tot -50 dB of lager daalt (dit is het activeringsniveau voor de automatische muziekstuk-markeringsfunctie).

Aanbrengen van muziekstuknummers tijdens het opnemen (Muziekstuk-markeringsfunctie)

Wijzigen van het activeringsniveau voor de automatische muziekstuk-markeringsfunctie

Volg de onderstaande procedure om het signaalniveau te wijzigen dat de automatische markeringsfunctie activeert.

- 1 Druk tweemaal op de MENU/NO toets terwijl de minidisc-recorder in de stopstand staat. "Setup Menu" verschijnt in het display.
- 2 Draai aan de AMS knop (of druk herhaaldelijk op de ◀▶ toetsen) totdat "LS(T)" in het display verschijnt en druk dan op de AMS knop of op de YES toets.
- 3 Draai aan de AMS knop (of druk herhaaldelijk op de ◀▶ toetsen) om het niveau in te stellen en druk dan op de AMS knop of op de YES toets. U kunt ieder gewenst niveau instellen tussen -72 dB en 0 dB, in stapjes van 2 dB.
- 4 Druk op de MENU/NO toets.

⚙ Aanvullende informatie betreffende de automatische markeringsfunctie

- Bij het opnemen vanaf een CD-speler of minidisc-recorder die is aangesloten op de DIGITAL (OPTICAL) IN aansluiting kan het in de volgende gevallen gebeuren dat het volledige materiaal als één muziekstuk wordt opgenomen:
 - Wanneer u hetzelfde muziekstuk twee of meerdere malen achter elkaar opneemt met behulp van de 1-muziekstuk herhaalfunctie.
 - Wanneer u twee of meerdere muziekstukken met hetzelfde muziekstuknummer achter elkaar opneemt van verschillende compact discs of minidiscs.
 - Bij opname van muziekstukken van bepaalde CD-spelers of CD-wisselaars.

Als de opnamebron een minidisc is, kan het tevens voorkomen dat er geen muziekstuknummer wordt aangebracht bij muziekstukken die korter zijn dan 4 seconden.

- Bij het opnemen van een geluidsbron aangesloten op de LINE (ANALOG) IN aansluitingen met "T.Mark Off" (automatische muziekstuk-markeringsfunctie uitgeschakeld) of bij het opnemen van een DAT-deck of DBS-tuner aangesloten op de DIGITAL (OPTICAL) IN aansluiting, kan het gebeuren dat het volledige materiaal als één muziekstuk wordt opgenomen.
- Bij het opnemen van een DAT-deck of DBS-tuner aangesloten op de DIGITAL (OPTICAL) IN aansluiting brengt de minidisc-recorder een muziekstuknummer aan wanneer de bemonsteringsfrequentie van het ingangssignaal verandert, ongeacht welke instelling voor de markeringsfunctie is gekozen ("T.Mark LSync" of "T.Mark Off").

⚙ U kunt ook muziekstuknummers aanbrengen nadat de opname is afgelopen.

Zie "Splitsen van muziekstukken" op blz. 31.

Opmerking

Als u de minidisc-recorder uitschakelt en/of de stekker uit het stopcontact trekt, onthoudt het apparaat de laatste instellingen ("T.Mark LSync" of "T.Mark Off", en het activeringsniveau), zodat deze weer net zo gelden wanneer u de minidisc-recorder opnieuw inschakelt.

Veiligheids-opnamestart met 6 seconden muziek uit het buffergeheugen

(Tijdmachine-opname)

Als de minidisc-recorder in de opnamepauzestand staat, worden voortdurend de laatste 6 seconden aan audiogegevens in een buffergeheugen bewaard. Wanneer u op de AMS knop (of op de T.REC toets) drukt om te beginnen met opnemen, worden bij de opnamestart eerst deze 6 seconden aan audiogegevens opgenomen. Deze voorziening, tijdmachine-opname genaamd, zorgt ervoor dat niet de eerste paar seconden van het materiaal verloren gaan wanneer u een FM radio-uitzending of satelliet-uitzending opneemt.

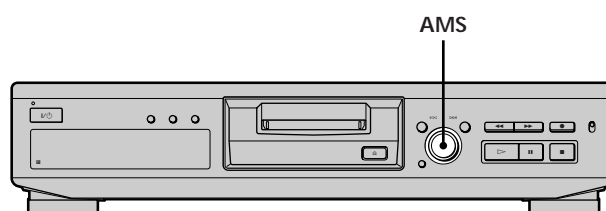

- 1 Volg de aanwijzingen in de stappen 1 t/m 10 onder "Opnemen op een minidisc" op blz. 14 en 15. De minidisc-recorder komt in de opnamepauzestand te staan.
- 2 Start de weergave van de geluidsbron die u wilt opnemen.
- 3 Druk op de AMS knop (of op de T.REC toets) om de tijdmachine-opname te starten. De opname begint nu met de 6 seconden aan audiogegevens in het buffergeheugen en vervolgt daarna via opname van de gegevens in het buffergeheugen.

Stoppen met tijdmachine-opname

Druk op de ■ toets.

Opmerking

De minidisc-recorder begint met het opslaan van audiogegevens in het buffergeheugen wanneer u de recorder in de opnamepauzestand schakelt. Dus als u begint met opnemen terwijl de minidisc-recorder nog geen 6 seconden in de opnamepauzestand heeft gestaan, zullen er nog geen 6 seconden aan audiogegevens in het buffergeheugen zijn opgeslagen. Dit geldt tevens als u begint met opnemen terwijl de geluidsbron die u opneemt nog geen 6 seconden heeft gespeeld.

Synchroon-opname met een gewenste geluidsbron

(Synchroon-muziekopname) 

Met behulp van de synchroon-muziekopnamefunctie kunt u het opnemen op de minidisc-recorder automatisch gelijktijdig laten beginnen met de weergavestart van de geluidsbron die wordt opgenomen. Hierbij kan het aanbrengen van de muziekstuknummers op verschillende manieren verlopen, afhankelijk van de geluidsbron die wordt opgenomen. Zie "Aanbrengen van muziekstuknummers tijdens het opnemen" op blz. 17 voor nadere bijzonderheden.

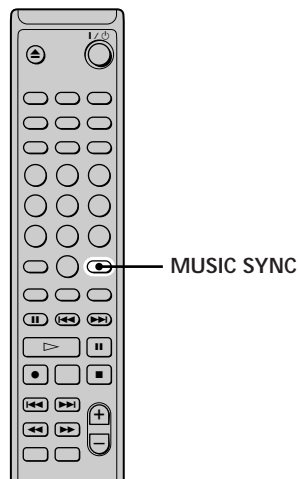

- 1 Volg de aanwijzingen in de stappen 1 t/m 9 onder "Opnemen op een minidisc" op blz. 14 en 15.
- 2 Druk op de MUSIC SYNC toets.
De minidisc-recorder komt in de opnamepauzestand te staan.
- 3 Start de weergave van de geluidsbron die u wilt opnemen.
De minidisc-recorder begint automatisch met opnemen.

Uitschakelen van de synchroon-muziekopname

Druk op de  toets.

Opmerking

Bij de synchroon-muziekopname zullen de Smart Space en Auto Cut functies automatisch ingeschakeld worden, ongeacht de door u gekozen instelling ("S.Space On" of "S.Space Off").

Synchroon-opname met een Sony compact disc speler (CD synchroon-opname)

Als u deze minidisc-recorder op een Sony compact disc speler of een hi-fi installatie aansluit, kunt u snel en gemakkelijk compact discs op minidiscs opnemen met behulp van de afstandsbediening van de minidisc-recorder. Aangezien u met dezelfde afstandsbediening zowel de minidisc-recorder als de compact disc speler, of het CD-speler gedeelte van uw installatie, bedient, moet u de apparaten zo dicht mogelijk bij elkaar zetten.

Opmerking

Bij sommige CD-spelers of hi-fi installaties is het mogelijk dat CD synchroon-opname met behulp van de afstandsbediening van de minidisc-recorder niet werkt. Gebruik in dit geval de synchroon-muziekopnamefunctie (zie hiernaast) voor het opnemen van compact discs op minidiscs.

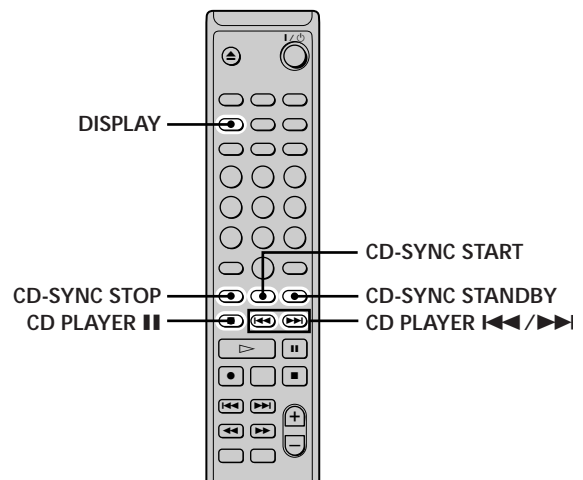

- 1 Schakel de versterker en de CD-speler in en stel de versterker in voor weergave van compact discs.
- 2 Volg de aanwijzingen in de stappen 2 t/m 9 onder "Opnemen op een minidisc" op blz. 14 en 15.
- 3 Steek een compact disc in de CD-speler en kies de afspeelfunctie (willekeurige weergave, programma-weergave enz.) op de CD-speler.
- 4 Druk op de CD-SYNC STANDBY toets.
De CD-speler komt in de weergavepauzestand te staan en de minidisc-recorder in de opnamepauzestand.
- 5 Druk op de CD-SYNC START toets.
De minidisc-recorder begint met opnemen en de CD-speler begint met afspelen.
Het muziekstuknummer en de verstreken opnametijd van het muziekstuk verschijnen in het display.

Als de CD-speler niet begint met afspelen

Bij sommige CD-spelers zal de weergave niet beginnen als u op de CD-SYNC START toets drukt. In dat geval drukt u op de  toets op de afstandsbediening van de CD-speler om te beginnen met de weergave van de compact disc.

Synchroon-opname met een Sony compact disc speler (CD-synchroon-opname)

Beschikbare bedieningsfuncties tijdens CD synchroon-opname

U wilt	Druk op
Stoppen met opnemen	CD-SYNC STOP
Het opnemen kortstondig onderbreken (opnamepauze)	CD-SYNC STANDBY of CD PLAYER
Tijdens opnamepauze het volgende muziekstuk kiezen voor opname	CD PLAYER ◀◀ / ▶▶
Het opnemen hervatten vanuit de opnamepauzestand	CD-SYNC START of CD PLAYER
De resterende opnametijd op de minidisc controleren	DISPLAY (blz. 12)

 Tijdens CD synchroon-opname kunt u ook de afstandsbediening van de CD-speler gebruiken

Druk op	De minidisc-recorder schakelt over op	De CD-speler schakelt over op
▷	Opnemen	Afspelen
■	Opnamepauze	Stop
 	Opnamepauze	Pauze

 Tijdens CD synchroon-opname worden de muziekstuknummers als volgt aangebracht:

- Als de CD-speler op de DIGITAL (OPTICAL) IN aansluiting is aangesloten, worden de muziekstuknummers automatisch aan het begin van de muziekstukken aangebracht, op dezelfde plaats als bij de compact disc.
- Als de CD-speler op de LINE (ANALOG) IN aansluitingen is aangesloten, worden de muziekstuknummers automatisch aangebracht indien de "T.Mark LSync" instelling is gekozen (blz. 17).
- Als u het opnemen na een opnamepauze hervat, wordt er automatisch een nieuw muziekstuknummer aangebracht, ongeacht de instelling die u voor de muziekstukmarkeringsfunctie heeft gekozen ("T.Mark LSync" of "T.Mark Off").

 U kunt de compact disc verwisselen en hierna weer doorgaan met de CD synchroon-opname

- 1 Druk op de **■** toets op de afstandsbediening van de CD-speler.
- 2 Verwissel de compact disc.
- 3 Druk op de **▷** toets op de afstandsbediening van de CD-speler.
Het opnemen wordt hervat.

 Synchroon-opname is ook mogelijk met een Sony video-CD-speler

Op dezelfde wijze als voor het synchroon opnemen met een Sony muziek-CD-speler, kunt u ook synchroon-opnamen maken met een Sony video-CD-speler.

Alvorens u begint, moet u de afstandsbediening van de minidisc-recorder echter instellen voor de bediening van de video-CD-speler, door op cijfertoets 2 te drukken terwijl u de **I/⏏** toets van de afstandsbediening ingedrukt houdt. U kunt de minidisc-recorder en de video-CD-speler dan met de afstandsbediening van de minidisc-recorder bedienen. Om de afstandsbediening weer in te stellen voor de bediening van een gewone muziek-CD-speler, drukt u nogmaals op cijfertoets 2 terwijl u de **I/⏏** toets ingedrukt houdt.

Opmerkingen

- Bij CD synchroon-opname met een CD-speler die voorzien is van een gebruiksfunctie-keuzeschakelaar, moet u deze schakelaar op CD1 zetten.
- Bij opname van muziekstukken vanaf bepaalde CD-spelers of CD-wisselaars kan het gebeuren dat het volledige materiaal als één muziekstuk wordt opgenomen.

Afspelen van minidiscs

In dit hoofdstuk worden de diverse afspeelmogelijkheden van minidiscs beschreven.

Afspelen van een minidisc

Volg de onderstaande aanwijzingen voor het normaal afspelen van een minidisc.

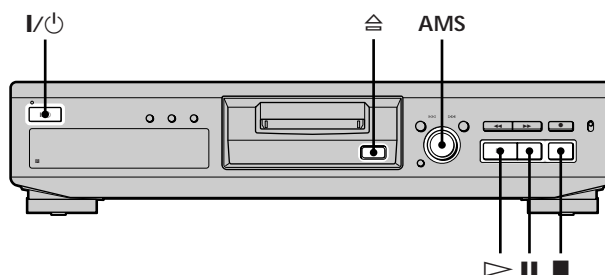

- 1** Schakel de versterker in en stel de ingangskeuzeschakelaar ervan in op minidisc-weergave.
- 2** Druk op de I/⏻ schakelaar om de minidisc-recorder in te schakelen.
Het STANDBY indicatorlampje dooft.
- 3** Plaats een minidisc.
- 4** Draai indien nodig aan de AMS knop (of druk herhaaldelijk op de ▶▶ toetsen) om het muziekstuk op te zoeken waar u wilt beginnen met afspelen.
Wilt u beginnen bij muziekstuk 1, ga dan door naar stap 5.
- 5** Druk op de ▷ toets.
De minidisc-recorder begint met afspelen.
- 6** Stel de geluidsterkte naar wens in op de versterker.

Beschikbare bedieningsfuncties tijdens afspelen

U wilt	Druk op of draai aan
Stoppen met afspelen	■
Het afspelen kortstondig onderbreken (pauzeren)	
Het afspelen hervatten vanuit de pauzestand	▷ of
Doorgaan naar het volgende muziekstuk	AMS knop rechtsom draaien (of herhaaldelijk op ▶▶ drukken)
Teruggaan naar het begin van het huidige of voorgaande muziekstuk	AMS knop linksom draaien (of herhaaldelijk op ◀◀ drukken)
De minidisc uitnemen	⏻ nadat het afspelen is gestopt

Opzoeken van een gewenst muziekstuk

Gebruik de onderstaande procedure om tijdens afspelen of in de stopstand snel een gewenst muziekstuk op te zoeken.

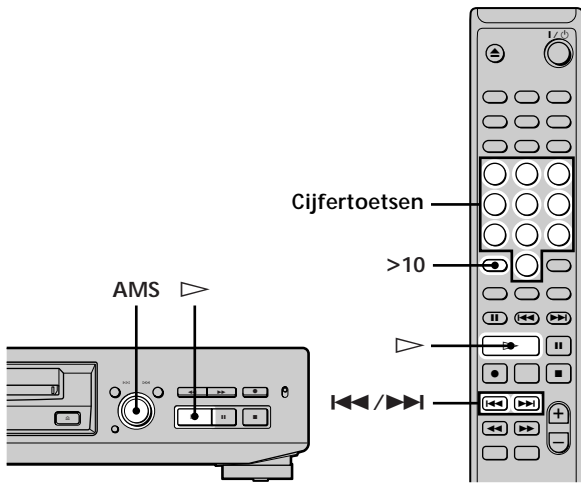

Afspelen van minidiscs

Opzoeken met behulp van de AMS*

Voor opzoeken van	Doet u het volgende:
Het volgende of een later muziekstuk tijdens afspelen	AMS knop rechtsom draaien (of herhaaldelijk op ►► drukken)
Een voorgaand muziekstuk tijdens afspelen	AMS knop linksom draaien (of herhaaldelijk op ◀◀ drukken)
Het begin van het huidige muziekstuk tijdens afspelen	AMS knop linksom draaien (of eenmaal op ◀◀ drukken)
Een bepaald muziekstuk terwijl het apparaat in de stopstand staat	AMS knop links- of rechtsom draaien (of herhaaldelijk op ◀◀/►► drukken) totdat het gewenste muziekstuknummer in het display wordt aangegeven en dan op de AMS knop of ▷ toets drukken.

* Automatische Muziek Sensor

💡 Snel naar het begin van het laatste muziekstuk op de minidisc gaan

Draai de AMS knop linksom (of druk eenmaal op de ◀◀ toets) terwijl de minidisc-recorder in de stopstand staat.

💡 Als u een muziekstuk opzoekt terwijl de minidisc-recorder in de stop- of pauzestand staat

Het apparaat zal dan weer automatisch in de pauze- of stopstand komen te staan bij het begin van het gekozen muziekstuk.

Weergeven van een muziekstuk via invoeren van het muziekstuknummer

Gebruik de cijfertoets(en) om het nummer van het gewenste muziekstuk in te voeren.

Invoeren van een muziekstuknummer hoger dan 10

1 Druk op de >10 toets (zie de voorbeelden hieronder).

2 Voer de cijfers van het muziekstuknummer in. Om 0 in te voeren, drukt u op de 10/0 toets.

Voorbeelden:

- Om muziekstuk 30 af te spelen, drukt u eenmaal op >10, dan op 3 en dan op 10/0.
- Om muziekstuk 108 af te spelen, drukt u tweemaal op >10, dan op 1, dan op 10/0 en dan op 8.

💡 Als u een muziekstuknummer invoert terwijl de minidisc-recorder in de pauzestand staat
Het apparaat zal dan weer automatisch in de pauzestand komen te staan bij het begin van het gekozen muziekstuk.

Opzoeken van een gewenste muziekpassage

Tijdens weergave of in de weergavepauzestand kunt u snel een gewenst punt in een muziekstuk opzoeken.

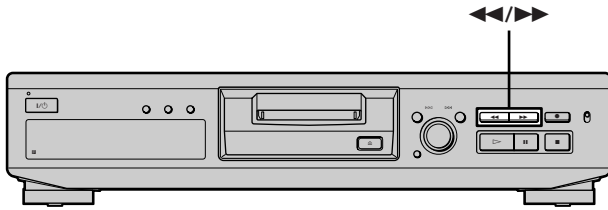

Opzoeken van een passage terwijl u luistert naar de versnelde weergave

Houd de ◀▶ toets tijdens afspelen ingedrukt. U hoort het geluid van de versnelde voor- of achterwaartse weergave. Laat de toets los zodra u de gewenste passage heeft bereikt.

Opmerkingen

- De minidisc-recorder stopt als het einde van de minidisc wordt bereikt terwijl u de ▶▶ toets ingedrukt houdt.
- Muziekstukken die slechts enkele seconden lang zijn, kunnen wellicht niet gemakkelijk via versnelde weergave worden opgezocht. Om een dergelijk muziekstuk op te zoeken, is het beter om de minidisc op normale snelheid af te spelen.

Opzoeken van een muziekpassage terwijl u de stand van de tijdteller in het oog houdt

Houd de ◀▶ toets in de weergavepauzestand ingedrukt.

De verstreken speelduur van het muziekstuk wordt in het display aangegeven. Laat de toets los zodra u de gewenste passage heeft bereikt. U hoort hierbij geen geluid.

💡 Als de aanduiding “- Over -” in het display verschijnt Terwijl u op de ▶▶ toets drukte, werd het einde van de minidisc bereikt. Draai de AMS knop linksom (of druk op de ◀◀ toets) of druk op de ◀◀ toets om terug te gaan.

Herhaaldelijk afspelen van muziekstukken

U kunt de volledige minidisc herhaaldelijk afspelen. Deze functie kan in combinatie met de willekeurige weergavefunctie (blz. 24) gebruikt worden om alle muziekstukken herhaaldelijk in een willekeurige volgorde af te spelen of in combinatie met de programma-weergavefunctie (blz. 25) om een aantal muziekstukken herhaaldelijk in een geprogrammeerde volgorde af te spelen. U kunt tevens één enkel muziekstuk of alleen een bepaald gedeelte van een muziekstuk herhaaldelijk weergeven.

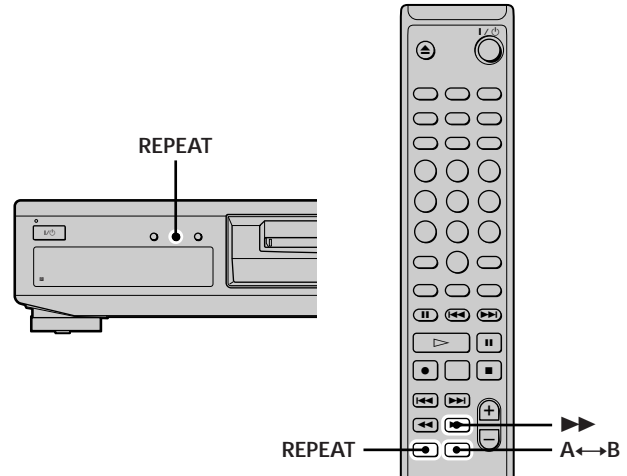

Opmerking

Als u de minidisc-recorder uitschakelt en/of de stekker uit het stopcontact trekt, onthoudt het apparaat de laatste instelling van de herhaalfunctie (“Repeat All” of “Repeat 1”), zodat deze weer net zo geldt wanneer u de minidisc-recorder opnieuw inschakelt.

Herhaaldelijk afspelen van alle muziekstukken op de minidisc (“Repeat All” herhaalfunctie)

Druk meerdere malen op de REPEAT toets totdat “Repeat All” in het display verschijnt.

Het herhaaldelijk afspelen van alle muziekstukken wordt als volgt uitgevoerd:

Ingeschakelde afspeelfunctie	De minidisc-recorder herhaalt
Normale weergave (blz. 21)	Alle muziekstukken in de normale volgorde
Willekeurige weergave (blz. 24)	Alle muziekstukken in een willekeurige volgorde
Programma-weergave (blz. 25)	Dezelfde geprogrammeerde muziekselectie nogmaals.

Uitschakelen van de herhaalde weergave van alle muziekstukken

Druk op de ■ toets.

De normale weergave hervatten

Druk meerdere malen op de REPEAT toets totdat “Repeat Off” in het display verschijnt.

Herhaaldelijk afspelen van muziekstukken

Herhalen van het huidige muziekstuk ("Repeat 1" herhaalfunctie)

Druk tijdens het afspelen van het gewenste muziekstuk meerdere malen op de REPEAT toets totdat "Repeat 1" in het display verschijnt. Het herhaaldelijk afspelen van het huidige muziekstuk begint.

Uitschakelen van de herhaalde weergave van het huidige muziekstuk

Druk op de ■ toets.

De normale weergave hervatten

Druk meerdere malen op de REPEAT toets totdat "Repeat Off" in het display verschijnt.

Herhalen van een bepaalde passage ("Repeat A-B" herhaalfunctie)

U kunt ook een bepaalde passage van een muziekstuk herhaaldelijk afspelen. De passage die herhaald wordt, dient echter wel in zijn geheel binnen één muziekstuk te liggen.

- 1 Druk tijdens weergave op de A↔B toets bij het beginpunt (punt A) van de te herhalen muziekpassage.
"REPEAT A-" licht op en "B" knippert in het display.
- 2 Vervolg de weergave van de betreffende passage of druk op de ►► toets totdat u bij het eindpunt van de passage (punt B) bent aangekomen en druk dan nog nogmaals op de A↔B toets.
"REPEAT A-B" licht op en het afgebakende gedeelte wordt herhaaldelijk weergegeven.

Uitschakelen van de A-B herhaalfunctie en hervatten van de normale weergave

Druk op de REPEAT toets of op de ■ toets.

 Tijdens gebruik van de A-B herhaalfunctie kunt u een nieuw begin- en eindpunt instellen

U kunt de passage onmiddellijk volgend op de passage die nu gedefinieerd is, laten herhalen, door het beginpunt en het eindpunt te veranderen.

- 1 Druk tijdens A-B herhalen op de A↔B toets.
Het bestaande eindpunt wordt het nieuwe beginpunt (punt A).
"REPEAT A-" licht op en "B" knippert in het display.
- 2 Ga naar het nieuwe eindpunt (punt B) en druk hier nogmaals op de A↔B toets.
"REPEAT A-B" licht op en het afgebakende gedeelte wordt herhaaldelijk weergegeven.

Afspelen van de muziekstukken in een willekeurige volgorde (Willekeurige weergave)

U kunt de minidisc-recorder de muziekstukken in een willekeurige volgorde laten afspelen.

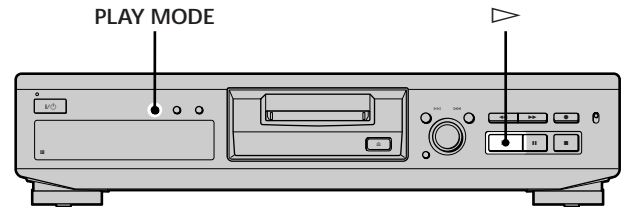

- 1 Druk, terwijl de minidisc-recorder in de stopstand staat, herhaaldelijk op de PLAY MODE toets totdat "SHUFFLE" in het display oplicht.
- 2 Druk op de ▷ toets.
De willekeurige weergave begint.
De aanduiding "▷" verschijnt in het display terwijl de minidisc-recorder de muziekstukken in een willekeurige volgorde zet.

Hervatten van de normale weergave

Druk, terwijl de minidisc-recorder in de stopstand staat, herhaaldelijk op de PLAY MODE toets totdat "SHUFFLE" dooft.

 U kunt tijdens willekeurige weergave ook muziekstukken opzoeken

Gebruik hiervoor de AMS knop (of druk herhaaldelijk op de ◀◀/▶▶ toetsen).

- Om het volgende muziekstuk of een later muziekstuk in het weergaveprogramma op te zoeken, draait u de AMS knop rechtsom (of u drukt herhaaldelijk op de ►► toets).
- Om het begin van het huidige muziekstuk op te zoeken, draait u de AMS knop linksom (of u drukt op de ◀◀ toets). U kunt niet teruggaan naar het begin van muziekstukken die reeds zijn weergegeven.

Afspelen van de muziekstukken in een zelf gekozen volgorde (Programma-weergave)

U kunt de afspeelvolgorde van de muziekstukken op de minidisc zelf bepalen en zo uw eigen programma samenstellen van maximaal 25 muziekstukken.

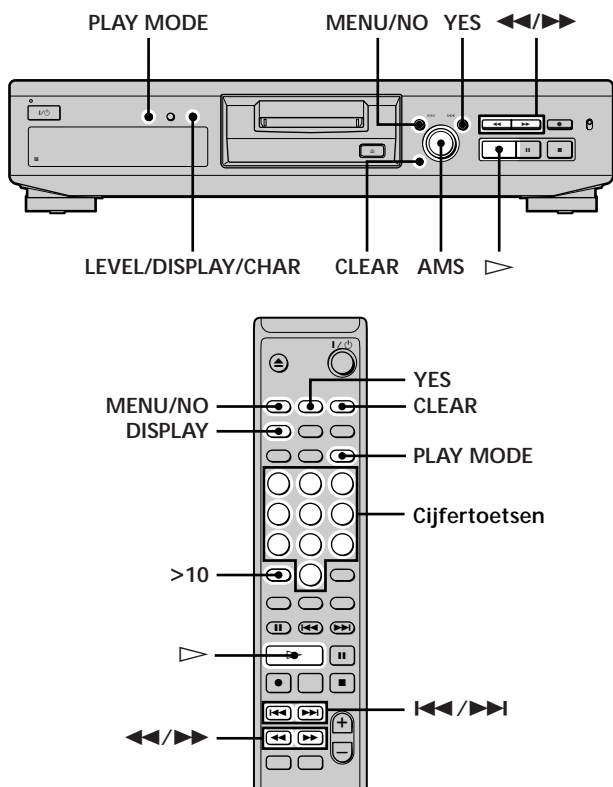

Programmeren van de muziekstukken

- 1 Druk tweemaal op de MENU/NO toets terwijl de minidisc-recorder in de stopstand staat. "Setup Menu" verschijnt in het display.
- 2 Draai aan de AMS knop (of druk herhaaldelijk op de **◀◀/▶▶** toetsen) totdat "Program ?" in het display verschijnt en druk dan op de AMS knop of op de YES toets.
- 3 Draai aan de AMS knop totdat het nummer van het gewenste muziekstuk in het display verschijnt en druk dan op de AMS knop of op de **▶▶** toets (u kunt ook de cijfertoets(en) gebruiken om het nummer van het muziekstuk rechtstreeks in te voeren).

Als u het verkeerde muziekstuknummer heeft ingevoerd

Druk op de **◀◀/▶▶** toetsen totdat het verkeerde muziekstuknummer gaat knipperen en herhaal dan bovenstaande stap 3.

Invoeren van een muziekstuknummer boven de 10 Gebruik de >10 toets. Zie blz. 22 voor nadere bijzonderheden.

Controleren van de totale speelduur van het muziekprogramma

Druk op de LEVEL/DISPLAY/CHAR toets (of op de DISPLAY toets).

- 4 Herhaal stap 3 voor het invoeren van alle gewenste muziekstukken.
- 5 Druk op de YES toets. "Complete!!" verschijnt en hiermee is het programmeren voltooid.
- 6 Druk herhaaldelijk op de PLAY MODE toets totdat "PROGRAM" in het display oplicht.
- 7 Druk op de **▶** toets. De programma-weergave begint.

Uitschakelen van de programma-weergave

Druk op de **■** toets.

Hervatten van de normale weergave

Druk herhaaldelijk op de PLAY MODE toets totdat "PROGRAM" dooft.

Het programma wordt in het geheugen bewaard, zelfs nadat de programma-weergave is afgelopen of gestopt. Door indrukken van de **▶** toets kunt u hetzelfde programma nogmaals afspelen.

Opmerkingen

- Als u de minidisc uit het apparaat neemt of de stekker uit het stopcontact trekt, komt het programma te vervallen.
- Wanneer de totale speelduur van het programma langer is dan 199 minuten, ziet u " - - - m - - s" op het display.
- "ProgramFull!" verschijnt op het display nadat het 25ste muziekstuk is geprogrammeerd.

Controleren van de volgorde van de muziekstukken in het programma

Terwijl de minidisc-recorder in de stopstand staat en "PROGRAM" in het display oplicht, drukt u herhaaldelijk op de LEVEL/DISPLAY/CHAR toets (of op de DISPLAY) toets.

De eerste paar muziekstukken van het programma verschijnen in het display. Om de rest van het programma te zien, draait u aan de AMS knop (of u drukt op de **◀◀/▶▶** toetsen).

Afspelen van de muziekstukken in een zelf gekozen volgorde (Programma-weergave)

Veranderen van de afspeelvolgorde van de muziekstukken

Terwijl de minidisc-recorder in de stopstand staat en "PROGRAM" in het display oplicht, volgt u de stappen 1 en 2 van "Programmeren van de muziekstukken" op blz. 25 en daarna een van de onderstaande procedures:

U wilt	Bediening:
Een nummer uit het programma wissen	Druk herhaaldelijk op de ◀◀/▶▶ toetsen totdat het nummer van het ongewenste muziekstuk knippert en druk dan op de CLEAR toets.
Het hele programma omwerken	Druk herhaaldelijk op de CLEAR toets totdat alle nummers zijn verdwenen.
Een nummer aan het begin van het programma toevoegen	Druk herhaaldelijk op de ◀◀ toets totdat "0" knippert vóór het eerste nummer en volg dan de stappen 3 t/m 5 van "Programmeren van de muziekstukken" op blz. 25.
Een nummer in het midden van het programma toevoegen	Druk herhaaldelijk op de ◀◀/▶▶ toetsen totdat het nummer dat voorafgaat aan het nieuwe nummer knippert. Druk vervolgens op de AMS knop zodat de knipperende "0" verschijnt en volg dan de stappen 3 t/m 5 van "Programmeren van de muziekstukken" op blz. 25.
Een nummer aan het eind van het programma toevoegen	Druk herhaaldelijk op de ▶▶ toets totdat "0" knippert achter het laatste nummer en volg dan de stappen 3 t/m 5 van "Programmeren van de muziekstukken" op blz. 25.
Een nummer door een ander nummer vervangen	Druk herhaaldelijk op de ◀◀/▶▶ toetsen totdat het nummer dat u wilt veranderen knippert en volg dan de stappen 3 t/m 5 van "Programmeren van de muziekstukken" op blz. 25.

Nuttige tips voor het opnemen van minidiscs op cassette

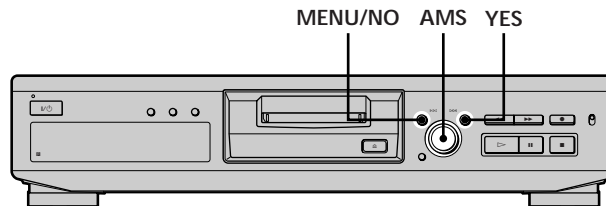

Inlassen van pauzes tijdens het opnemen op cassette (Auto Space)

Met Auto Space (automatische pauze-inlasfunctie) kunt u tijdens het opnemen pauzes van 3 seconden tussen alle muziekstukken inlassen. Deze functie is handig wanneer u een minidisc op een analoge audiocassette opneemt, omdat u dan later met de multi-AMS functie van het cassettedeck snel en gemakkelijk naar het begin van ieder gewenst muziekstuk kunt gaan.

- 1 Druk tweemaal op de MENU/NO toets terwijl de minidisc-recorder in de stopstand staat. "Setup Menu" verschijnt in het display.
- 2 Draai aan de AMS knop (of druk herhaaldelijk op de ◀◀/▶▶ toetsen) totdat "Auto" in het display verschijnt en druk dan op de AMS knop of op de YES toets.
- 3 Draai aan de AMS knop (of druk herhaaldelijk op de ◀◀/▶▶ toetsen) om de gewenste instelling te kiezen en druk dan op de AMS knop of op de YES toets.

U wilt	Kies
Auto Space inschakelen	Auto Space
Auto Space uitschakelen	Auto Off (fabrieksinstelling)

- 4 Druk op de MENU/NO toets.

Opmerkingen

- Als u "Auto Space" instelt en dan een muziekselectie opneemt die meerdere muziekstuknummers bevat (zoals een medley of een symfonie), zullen er in het muziekstuk pauzes worden ingelast op de plaatsen waar de muziekstuknummers veranderen.
- Als u de minidisc-recorder uitschakelt of de stekker uit het stopcontact trekt, onthoudt het apparaat de laatste instelling ("Auto Space" of "Auto Off"), zodat deze weer net zo geldt wanneer u de minidisc-recorder opnieuw inschakelt.

Pauzeren na elk muziekstuk (Auto Pause)

Met Auto Pause (automatische pauzeerfunctie) kunt u de minidisc-recorder zo instellen dat deze na elk muziekstuk in de pauzestand komt te staan, om u de tijd te geven om het volgende muziekstuk op te zoeken dat opgenomen moet worden.

- 1 Druk tweemaal op de MENU/NO toets terwijl de minidisc-recorder in de stopstand staat.
“Setup Menu” verschijnt in het display.
- 2 Draai aan de AMS knop (of druk herhaaldelijk op de ◀◀/▶▶ toetsen) totdat “Auto” in het display verschijnt en druk dan op de AMS knop of op de YES toets.
- 3 Draai aan de AMS knop (of druk herhaaldelijk op de ◀◀/▶▶ toetsen) om de gewenste instelling te kiezen en druk dan op de AMS knop of op de YES toets.

U wilt	Kies
Auto Pause inschakelen	Auto Pause
Auto Pause uitschakelen	Auto Off (fabrieksinstelling)

- 4 Druk op de MENU/NO toets.

Hervatten van de weergave na de pauze

Druk op de ▷ toets.

Opmerking

Als u de minidisc-recorder uitschakelt of de stekker uit het stopcontact trekt, onthoudt het apparaat de laatste instelling (“Auto Pause” of “Auto Off”), zodat deze weer net zo geldt wanneer u de minidisc-recorder opnieuw inschakelt.

Montage van opgenomen minidiscs

In dit hoofdstuk worden de montagefuncties beschreven die u kunt gebruiken voor het bewerken van de opgenomen minidiscs.

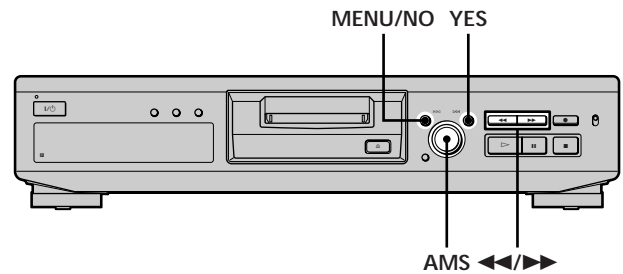

Korte uitleg van de bedieningsorganen die gebruikt worden voor de montage van minidiscs

Met behulp van de onderstaande bedieningsorganen kunt u muziekstukken op de minidisc wissen, splitsen, verplaatsen of combineren.

Opmerking

De werking van deze bedieningsorganen is anders wanneer u ze gebruikt voor het invoeren van titels voor de muziekstukken of minidiscs. Zie "Naamgeving van muziekstukken en discs" op blz. 33.

MENU/NO toets: Druk in de stopstand, tijdens afspelen of in de pauzestand op deze toets voor montage van muziekstukken. Druk tijdens montage op de toets om de montagefunctie te laten vervallen.

AMS knop: Draai aan deze knop om een montagebewerking of een muziekstuknummer te kiezen en druk dan op de knop om uw keuze in te voeren. U gebruikt de knop ook om punten in een muziekstuk aan te geven voor gebruik van de wisfunctie of voor het splitsen van een muziekstuk.

YES toets: Deze toets kan in plaats van de AMS knop gebruikt worden om een gemaakte keuze te bevestigen.

<</>> toetsen: Gebruik deze toetsen om de eenheid (minuten, seconden of fragment) te kiezen waarin de minidisc doorlopen wordt wanneer de AMS knop wordt rondgedraaid. U gebruikt deze toetsen ook om het eindpunt op te zoeken van het gedeelte dat gewist moet worden.

Zie de gedetailleerde beschrijvingen van de montagefuncties voor nadere bijzonderheden betreffende de bedieningsorganen.

Omtrent de aanduidingen die tijdens de montage in het display kunnen verschijnen

Als de aanduiding "Protected" in het display verschijnt

De wispreventie-uitsparing van de minidisc is open waardoor er geen montage kan worden uitgevoerd. Verschuif het wispreventienokje om de uitsparing af te dekken. Zie de paragraaf "Beveiligen van de opnamen op een minidisc tegen per ongeluk wissen" op blz. 15.

Omtrent de aanduidingen die na de montage verschijnen

Als de aanduiding "TOC" in het display oplicht

De montage is afgelopen maar de TOC (inhoudsopgave) van de minidisc is nog niet bijgewerkt overeenkomstig de uitgevoerde montage. Op dit moment mag u niet de stekker uit het stopcontact trekken, want dan zou de montage-informatie verloren gaan. De TOC wordt pas bijgewerkt wanneer u de minidisc uit het apparaat neemt of als u de minidisc-recorder uitschakelt.

Als de aanduiding "TOC Writing" in het display knippert

De minidisc-recorder is dan bezig met het bijwerken van de TOC. Wanneer deze aanduiding knippert, mag u niet de stekker uit het stopcontact trekken of de minidisc-recorder verplaatsen.

Wissen van muziekstukken

U kunt een muziekstuk of een gedeelte van een muziekstuk wissen door eenvoudigweg het nummer van het muziekstuk in te voeren of het gedeelte aan te geven dat gewist moet worden. U kunt tevens in een keer alle muziekstukken op de minidisc wissen.

Wissen van een enkel muziekstuk

Voer het nummer in van het muziekstuk dat u wilt wissen.

Voorbeeld: Wissen van het tweede muziekstuk

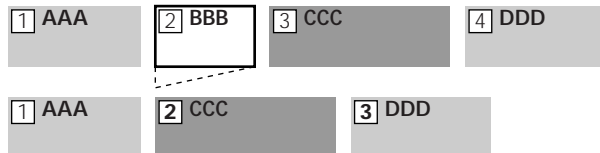

Wanneer u een muziekstuk wist, worden alle muziekstukken die volgen op het gewiste muziekstuk automatisch hernummerd. Als u bijvoorbeeld muziekstuknummer 2 wist, verandert het oude muziekstuknummer 3 in nummer 2, nummer 4 wordt nummer 3, enz.

- 1 Druk tijdens weergave, in de stopstand of in de pauzestand op de MENU/NO toets. "Edit Menu" verschijnt in het display.
- 2 Draai aan de AMS knop (of druk herhaaldelijk op de ◀▶ toetsen) totdat "Tr Erase ?" in het display verschijnt en druk dan op de AMS knop of op de YES toets. De minidisc-recorder begint met de weergave van het muziekstuk dat in het display wordt aangegeven.
- 3 Draai aan de AMS knop (of druk herhaaldelijk op de ◀▶ toetsen) totdat het nummer van het muziekstuk dat u wilt wissen in het display wordt aangegeven.
- 4 Druk op de AMS knop of op de YES toets. "Complete!!" verschijnt een paar seconden in het display en het muziekstuk is gewist. Er wordt vervolgens begonnen met de weergave van het volgende muziekstuk op de minidisc. Als het laatste muziekstuk op de minidisc werd gewist, begint de weergave van het muziekstuk dat voorafging aan het gewiste muziekstuk.

Uitschakelen van de wisfunctie

Druk op de MENU/NO toets of op de ■ toets.

⚠ Als in bovenstaande stap 4 "Erase ???" in het display verschijnt

Het muziekstuk is met een ander apparaat opgenomen of gemonteerd en tegen wissen beveiligd. Als u het muziekstuk toch wilt wissen, druk dan nogmaals op de AMS knop of op de YES toets terwijl deze aanduiding wordt getoond.

⚠ Om verwarring te voorkomen bij het wissen van meerdere muziekstukken

Begin met het wissen van het hoogst genummerde muziekstuk, zodat de andere muziekstukken die gewist moeten worden niet onnodig hernummerd worden.

⚠ Het wissen kan nog ongedaan worden gemaakt

Zie "Ongedaan maken van de laatste montagehandeling" op blz. 36.

Wissen van alle muziekstukken op een minidisc

Bij het volledig wissen van een minidisc worden alle opgenomen muziekstukken, hun titels en ook de disc-titel in een keer gewist.

- 1 Druk op de MENU/NO toets terwijl de minidisc-recorder in de stopstand staat.
"Edit Menu" verschijnt in het display.
- 2 Draai aan de AMS knop (of druk herhaaldelijk op de ◀◀/▶▶ toetsen) totdat "All Erase ?" in het display verschijnt en druk dan op de AMS knop of op de YES toets.
"All Erase ??" verschijnt in het display.
- 3 Druk op de AMS knop of op de YES toets.
"Complete!!" verschijnt een paar seconden in het display en alle muziekstukken, hun titels en de disc-titel zijn gewist.

Uitschakelen van de wisfunctie

Druk op de MENU/NO toets of op de ■ toets.

💡 Het wissen kan nog ongedaan worden gemaakt
Zie "Ongedaan maken van de laatste montagehandeling" op blz. 36.

Wissen van een bepaalde passage van een muziekstuk

U kunt op eenvoudige wijze een bepaald gedeelte binnen een muziekstuk afbakenen en dit wissen. Dit kan bijvoorbeeld handig zijn wanneer u na het opnemen van een FM radio-uitzending of een satelliet-uitzending overbodige delen uit de opname wilt verwijderen.

Voorbeeld: Wissen van de "B2" passage van het tweede muziekstuk

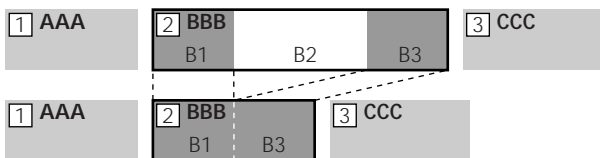

- 1 Druk op de MENU/NO toets terwijl de minidisc-recorder in de stopstand staat.
"Edit Menu" verschijnt in het display.
- 2 Draai aan de AMS knop (of druk herhaaldelijk op de ◀◀/▶▶ toetsen) totdat "A-B Erase ?" in het display verschijnt en druk dan op de AMS knop of op de YES toets.
- 3 Draai aan de AMS knop (of druk herhaaldelijk op de ◀◀/▶▶ toetsen) totdat het nummer van het muziekstuk waarin de passage is die u wilt wissen in het display knippert. Druk vervolgens op de AMS knop of op de YES toets.
"-Rehearsal-" en "Point A ok?" verschijnen afwisselend in het display en de minidisc-recorder geeft de eerste paar seconden van het muziekstuk herhaaldelijk weer.

- 4 Let aandachtig op het weergegeven geluid en draai aan de AMS knop (of druk herhaaldelijk op de ◀◀/▶▶ toetsen) om het beginpunt van de te wissen passage te vinden (punt A).
De tijdsaanduiding ("m (minuten)", "s (seconden)" en "f (fragment = 1/86 seconde)") van het huidige punt wordt in het display getoond en de eerste paar seconden van het muziekstuk, vanaf dat punt, worden herhaaldelijk weergegeven.

Om het punt snel te vinden

Kies de eenheid (minuten, seconden of fragment) waarin de minidisc doorlopen wordt bij bediening van de AMS knop (of de ◀◀/▶▶ toetsen).
Om dit te doen, drukt u in stap 4 herhaaldelijk op de ◀◀/▶▶ toetsen om "m", "s" of "f" in te stellen. De gekozen eenheid knippert in het display.

- 5 Herhaal stap 4 totdat punt A naar wens is.
- 6 Druk op de AMS knop of op de YES toets om punt A in te voeren.
"Point B set" verschijnt en de eerste paar seconden van het muziekstuk vanaf punt A worden herhaaldelijk weergegeven.
- 7 Laat de weergave doorgaan of druk op de ▶▶ toets tot het eindpunt van de te wissen passage bereikt is (punt B) en druk dan op de AMS knop of op de YES toets.
"A-B Ers" en "Point B ok?" verschijnen afwisselend in het display terwijl de minidisc-recorder een gedeelte van enkele seconden vóór punt A en een kort gedeelte na punt B aansluitend weergeeft.
- 8 Herhaal stap 4 als punt B nog niet naar wens is.
- 9 Druk op de AMS knop of op de YES toets om punt B in te voeren.
"Complete!!" verschijnt een paar seconden in het display en de ongewenste passage tussen punt A en B is gewist.

Uitschakelen van de A-B wisfunctie

Druk op de MENU/NO toets of op de ■ toets.

💡 Het wissen kan nog ongedaan worden gemaakt
Zie "Ongedaan maken van de laatste montagehandeling" op blz. 36.

Opmerking

In de volgende gevallen verschijnt de aanduiding "Impossible" in het display en kan de gekozen passage niet gewist worden.

- Het ingevoerde punt B ligt vóór punt A.
- Na veelvuldige montage van een muziekstuk kan het voorkomen dat een passage niet meer gewist kan worden. Dit is een inherente beperking van het minidisc-opnamesysteem en wijst niet op een technische storing.

Splitsen van muziekstukken

U kunt een opgenomen muziekstuk op iedere gewenste plaats splitsen door op het betreffende punt een muziekstuknummer aan te brengen. Deze montagefunctie is handig als u opgenomen materiaal dat meerdere muziekstukken bevat maar slechts één muziekstuknummer heeft (zie blz. 18) wilt onderverdelen, of als u een bepaald punt in het midden van een muziekstuk snel terug wilt vinden.

Voorbeeld: Splitsen van het tweede muziekstuk

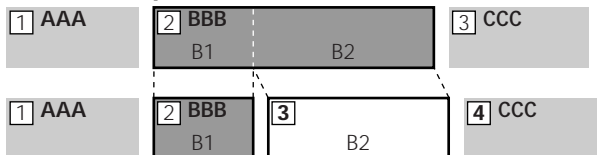

Wanneer u een muziekstuk splitst, zal het totale aantal nummers op de minidisc met één toenemen en worden de muziekstukken die volgen op het gesplitste muziekstuk opnieuw genummerd.

Splitsen van een muziekstuk dat u te lang vindt

- 1 Druk op de MENU/NO toets terwijl de minidisc-recorder in de stopstand staat. "Edit Menu" verschijnt in het display.
- 2 Draai aan de AMS knop (of druk herhaaldelijk op de ◀▶ toetsen) totdat "Divide ?" in het display verschijnt en druk dan op de AMS knop of op de YES toets.
- 3 Draai aan de AMS knop (of druk herhaaldelijk op de ◀▶ toetsen) totdat het nummer van het muziekstuk dat u wilt splitsen in het display knippert. Druk vervolgens op de AMS knop of op de YES toets. "-Rehearsal-" verschijnt in het display en de minidisc-recorder begint met de weergave van het gekozen muziekstuk.
- 4 Let aandachtig op het weergegeven geluid en draai aan de AMS knop (of druk herhaaldelijk op de ◀▶ toetsen) om het punt te bepalen waar u het muziekstuk wilt splitsen. De tijdsaanduiding ("m", "s" en "f") van het huidige punt wordt in het display getoond en de eerste paar seconden van het muziekstuk, vanaf dat punt, worden herhaaldelijk weergegeven.

Om het punt snel te vinden

Kies de eenheid (minuten, seconden of fragment) waarin de minidisc doorlopen wordt bij bediening van de AMS knop (of de ◀▶ toetsen).

Om dit te doen, drukt u in stap 4 herhaaldelijk op de ◀▶ toetsen om "m", "s" of "f" in te stellen. De gekozen eenheid knippert in het display.

- 5 Herhaal stap 5 totdat het opsplitspunt naar wens is.
- 6 Druk op de AMS knop of op de YES toets. "Complete!!" verschijnt een paar seconden in het display en het muziekstuk is gesplitst. De minidisc-recorder begint vervolgens met de weergave van het nieuw gecreëerde muziekstuk. Het nieuwe muziekstuk heeft nog geen titel.

Uitschakelen van de splitsfunctie

Druk op de MENU/NO toets of op de ■ toets.



Het splitsen kan nog ongedaan worden gemaakt. Zie "Ongedaan maken van de laatste montagehandeling" op blz. 36.



Ook tijdens opnemen kunt u muziekstukken al splitsen. Zie "Aanbrengen van muziekstuknummers tijdens het opnemen" op blz. 17.

Splitsen van een muziekstuk wanneer u tijdens afspelen een geschikt beginpunt tegenkomt

- 1 Druk tijdens het afspelen van de minidisc op de AMS knop bij het punt waar u een nieuw muziekstuk wilt laten beginnen. "- Divide -" en "-Rehearsal-" verschijnen afwisselend in het display en het nieuw gecreëerde muziekstuk wordt verder weergegeven vanaf het door u gekozen beginpunt.
- 2 Als u het beginpunt nauwkeuriger wilt instellen, volgt u de aanwijzingen in stap 4 van "Splitsen van een muziekstuk dat u te lang vindt" op deze bladzijde.
- 3 Druk op de YES toets. "Complete!!" verschijnt een paar seconden in het display en het muziekstuk is gesplitst. De minidisc-recorder begint vervolgens met de weergave van het nieuw gecreëerde muziekstuk. Het nieuwe muziekstuk heeft nog geen titel.

Uitschakelen van de splitsfunctie

Druk op de MENU/NO toets of op de ■ toets.



Het splitsen kan nog ongedaan worden gemaakt. Zie "Ongedaan maken van de laatste montagehandeling" op blz. 36.



Ook tijdens opnemen kunt u muziekstukken al splitsen. Zie "Aanbrengen van muziekstuknummers tijdens het opnemen" op blz. 17.

Samenvoegen van muziekstukken

Met de samenvoegfunctie kunt u twee muziekstukken op een opgenomen minidisc tot een enkel nummer samenvoegen. Dit hoeven geen opeenvolgende nummers te zijn en u kunt desgewenst ook de volgorde omkeren. Deze functie is handig voor het samenstellen van een medley van nummers die goed samen gaan of het combineren van verschillende onafhankelijk opgenomen passages tot een enkel muziekstuk. Door het samenvoegen van twee muziekstukken wordt het totale aantal nummers op de minidisc met één verminderd en alle muziekstukken volgend op de samengevoegde nummers worden hernummerd.

Voorbeeld: Samenvoegen van het tweede en vierde muziekstuk

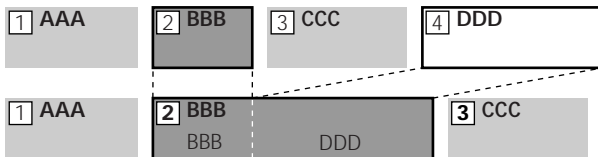

Als beide muziekstukken die samengevoegd worden al een titel hebben, komt de titel van het tweede muziekstuk te vervallen.

- 1 Druk tijdens weergave, in de stopstand of in de pauzestand op de MENU/NO toets. "Edit Menu" verschijnt in het display.
- 2 Draai aan de AMS knop (of druk herhaaldelijk op de ◀▶ toetsen) totdat "Combine ?" in het display verschijnt en druk dan op de AMS knop of op de YES toets.
- 3 Draai aan de AMS knop (of druk herhaaldelijk op de ◀▶ toetsen) om het eerste van de twee te combineren muziekstukken te kiezen en druk dan op de AMS knop of op de YES toets. Nu verschijnen de aanduidingen voor keuze van het tweede muziekstuk en begint de herhaalde weergave van de aansluitende passage (d.w.z. het eind van het eerst gekozen muziekstuk en het begin van het daarop volgende muziekstuk).
- 4 Draai aan de AMS knop (of druk herhaaldelijk op de ◀▶ toetsen) om het tweede muziekstuk te kiezen dat u met het eerste wilt samenvoegen en druk dan op de AMS knop of op de YES toets. "Complete!!" verschijnt een paar seconden in het display en de muziekstukken zijn samengevoegd. De minidisc-recorder begint vervolgens met de weergave van het gecombineerde muziekstuk.

Uitschakelen van de samenvoegfunctie

Druk op de MENU/NO toets of op de ■ toets.

💡 Het samenvoegen kan nog ongedaan worden gemaakt. Zie "Ongedaan maken van de laatste montagehandeling" op blz. 36.

Opmerking

Als er "Impossible" in het display wordt aangegeven, dan kunnen de gekozen muziekstukken niet worden samengevoegd. Dit kan zich voordoen als een bepaald muziekstuk reeds te veel bewerkt is. Dit is een inherente beperking van het minidisc-opnamesysteem en wijst niet op een technische storing.

Verplaatsen van muziekstukken

Met deze functie kunt u de volgorde van de muziekstukken wijzigen.

Voorbeeld: Het tweede muziekstuk achter het derde muziekstuk plaatsen

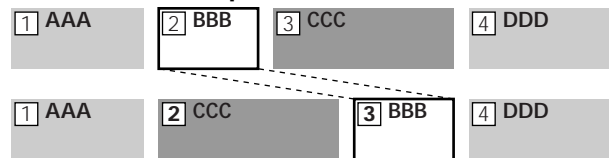

Na het verplaatsen van een muziekstuk worden alle muziekstukken tussen de oude en de nieuwe plaats automatisch hernummerd.

- 1 Druk tijdens weergave, in de stopstand of in de pauzestand op de MENU/NO toets. "Edit Menu" verschijnt in het display.
- 2 Draai aan de AMS knop (of druk herhaaldelijk op de ◀▶ toetsen) totdat "Move ?" in het display verschijnt en druk dan op de AMS knop of op de YES toets.
- 3 Draai aan de AMS knop (of druk herhaaldelijk op de ◀▶ toetsen) om het te verplaatsen muziekstuk te kiezen en druk dan op de AMS knop of op de YES toets.
- 4 Draai aan de AMS knop (of druk herhaaldelijk op de ◀▶ toetsen) tot het nieuwe nummer voor het muziekstuk verschijnt en druk dan op de AMS knop of op de YES toets. "Complete!!" verschijnt een paar seconden in het display en het muziekstuk is verplaatst. De minidisc-recorder begint vervolgens met de weergave van het verplaatste muziekstuk.

Uitschakelen van de verplaatsfunctie

Druk op de MENU/NO toets of op de ■ toets.

💡 Het verplaatsen kan nog ongedaan worden gemaakt. Zie "Ongedaan maken van de laatste montagehandeling" op blz. 36.

Naamgeving van muziekstukken en discs

U kunt uw opgenomen minidiscs en muziekstukken van zelf gekozen titels voorzien. Deze titels, die in het display verschijnen, kunnen bestaan uit hoofdletters, kleine letters, cijfers en symbolen, tot een maximum van 1700 lettertekens per minidisc.

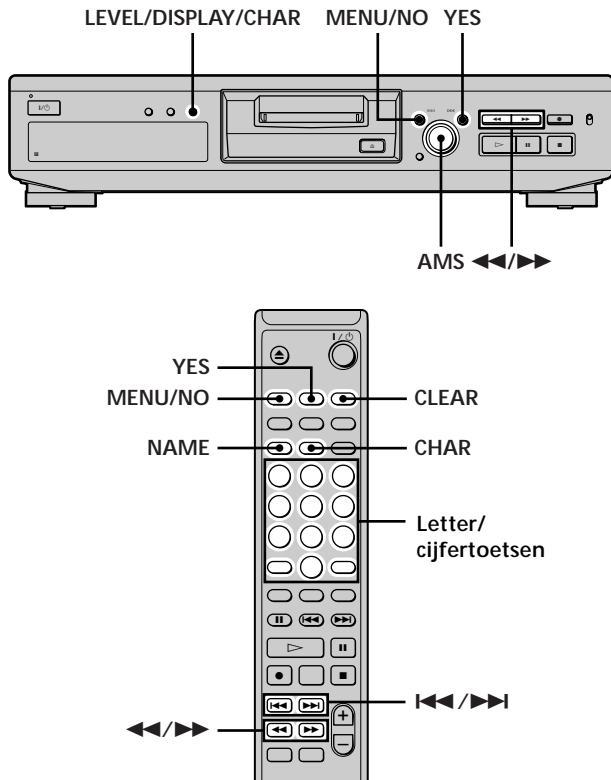

Opmerking

Naamgeving is ook mogelijk terwijl het muziekstuk wordt opgenomen. Zorg er echter voor dat u de procedure voor het invoeren van de titel volledig heeft afgewerkt, voordat het muziekstuk is afgelopen. Als het muziekstuk stopt voordat u de titel heeft ingevoerd, worden de reeds ingevoerde letters niet vastgelegd en zal het muziekstuk dus nog geen titel hebben. Merk op dat u geen titel kunt invoeren wanneer de minidisc-recorder over een bestaand muziekstuk opneemt.

Naamgeving van een muziekstuk of minidisc met de bedieningsorganen op het voorpaneel van de minidisc-recorder

- 1 Druk op de MENU/NO toets terwijl de minidisc-recorder in een van de onderstaande gebruiksstanden staat, afhankelijk van de naamgeving die u wilt uitvoeren:

Voor naamgeving van	Gebruiksstand van de minidisc-recorder
Een muziekstuk of minidisc	Stopstand, weergave of pauzestand
Het muziekstuk dat wordt opgenomen	Tijdens opnemen van het muziekstuk

“Edit Menu” verschijnt in het display.

- 2 Draai aan de AMS knop totdat “Name ?” in het display verschijnt en druk dan op de AMS knop of op de YES toets.
Wanneer de minidisc-recorder een muziekstuk aan het opnemen is, verschijnt er een knipperende cursor in het display en kunt u een titel invoeren voor het muziekstuk dat wordt opgenomen. In dit geval gaat u door naar stap 6.
- 3 Draai aan de AMS knop totdat “Nm In ?” in het display verschijnt en druk dan op de AMS knop of op de YES toets.
- 4 Draai aan de AMS knop totdat het muziekstuknummer (bij invoeren van een titel voor een muziekstuk) of “Disc” (bij invoeren van een titel voor de minidisc) in het display knippert en druk dan op de AMS knop of op de YES toets.
- 5 Druk nogmaals op de AMS knop of op de YES toets.
Er verschijnt een knipperende cursor in het display.



- 6 Druk herhaaldelijk op de LEVEL/DISPLAY/CHAR toets om het lettertype te kiezen.

Voor het kiezen van	Drukt u op de toets totdat
Hoofdletters	“A” in het display verschijnt
Kleineletters	“a” in het display verschijnt
Cijfers	“0” in het display verschijnt
Symbolen*	“!” in het display verschijnt

* De volgende symbolen zijn beschikbaar:

! " # \$ % & ' () * + , - . / : ; < = > ? @ _ `



Invoeren van een spatie

Druk op de ► toets terwijl de cursor knippert.

- 7 Draai aan de AMS knop om het gewenste teken te kiezen.

Het gekozen teken knippert.

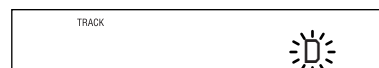

Als u een verkeerd teken heeft gekozen

Herhaal de stappen 6 en 7.

- 8** Druk op de AMS knop.
Het gekozen teken wordt ingevoerd en licht continu op. De cursor gaat één plaats naar rechts en wacht (knipperend) op de invoer van het volgende teken.

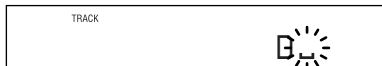

- 9** Herhaal de stappen 6 t/m 8 om de rest van de titel in te voeren.

Als u een vergissing ontdekt

Druk op de ◀◀/▶▶ toetsen tot het teken dat u wilt verbeteren knippert en herhaal de stappen 6 t/m 8 om het juiste teken in te voeren.

Wissen van een teken

Druk op de ◀◀/▶▶ toetsen tot het teken dat u wilt wissen knippert en druk dan op de CLEAR toets.

- 10** Druk op de YES toets.
De volledige titel verschijnt in het display.

Uitschakelen van de titelfunctie

Druk op de ■ toets.

De naamgeving van een muziekstuk of minidisc kan nog ongedaan worden gemaakt
Zie "Ongedaan maken van de laatste montagehandeling" op blz. 36.

Naamgeving van een muziekstuk of minidisc met behulp van de afstandsbediening

- 1** Druk op de NAME toets terwijl de minidisc-recorder in een van de onderstaande gebruiksstanden staat, afhankelijk van de naamgeving die u wilt uitvoeren:

Voor naamgeving van	Gebruiksstand van de minidisc-recorder
Een muziekstuk	Weergave, opname, pauzestand of stopstand, terwijl het muziekstuknummer in het display wordt getoond
De minidisc	Stopstand, zonder een muziekstuknummer in het display

In het display ziet u een knipperende cursor.

- 2** Druk herhaaldelijk op de CHAR toets om het lettertype te kiezen.

Voor het kiezen van	Drukt u op de toets totdat
Hoofdletters	"Selected ABC" in het display verschijnt
Kleine letters	"Selected abc" in het display verschijnt
Cijfers of symbolen	"Selected 123" in het display verschijnt

- 3** Voer een teken in.

Als u hoofdletters of kleine letters heeft gekozen

- 1** Druk herhaaldelijk op de letter/cijfer/toets totdat de letter die wilt invoeren knippert.

Of druk eenmaal op de toets en gebruik dan de ◀◀/▶▶ toetsen.

- 2** Druk op de ▶▶ toets.

De knipperende letter wordt ingevoerd en licht dan continu op. De cursor gaat één plaats naar rechts.

Als u cijfers heeft gekozen

Druk op de juiste cijfer/toets.
Het cijfer wordt ingevoerd en de cursor gaat één plaats naar rechts.

- 4** Herhaal de stappen 2 en 3 om de rest van de titel in te voeren.

Als u een vergissing ontdekt

Druk op de ◀◀/▶▶ toetsen tot het teken dat u wilt verbeteren knippert. Druk vervolgens op de CLEAR toets om het teken te wissen en herhaal dan de stappen 2 en 3 om het juiste teken in te voeren.

- 5** Druk op de NAME toets.
De volledige titel verschijnt in het display.

Uitschakelen van de titelfunctie

Druk op de MENU/NO toets of de ■ toets.

De naamgeving van een muziekstuk of minidisc kan nog ongedaan worden gemaakt
Zie "Ongedaan maken van de laatste montagehandeling" op blz. 36.

Kopiëren van een muziekstuk-titel of disc-titel

U kunt een bestaande muziekstuk-titel of disc-titel overnemen en gebruiken voor een ander muziekstuk op dezelfde disc (of gebruiken als disc-titel).

- 1** Druk tijdens weergave, in de stopstand of in de pauzestand op de MENU/NO toets.
"Edit Menu" verschijnt in het display.
- 2** Draai aan de AMS knop (of druk herhaaldelijk op de ◀◀/▶▶ toetsen) totdat "Name ?" in het display verschijnt en druk dan op de AMS knop of op de YES toets.
- 3** Draai aan de AMS knop (of druk herhaaldelijk op de ◀◀/▶▶ toetsen) totdat "Nm Copy ?" in het display verschijnt en druk dan op de AMS knop of op de YES toets.
- 4** Draai aan de AMS knop (of druk herhaaldelijk op de ◀◀/▶▶ toetsen) totdat het muziekstuknummer (bij kopiëren van een muziekstuk-titel) of "Disc" (bij kopiëren van de disc-titel) in het display knippert en druk dan op de AMS knop of op de YES toets om de gekozen titel te kopiëren.

Als "No Name" in het display verschijnt

Dan heeft het gekozen muziekstuk of de minidisc geen titel.

- 5** Draai aan de AMS knop (of druk herhaaldelijk op de ◀▶/▶▶ toetsen) totdat het muziekstuknummer (bij naamgeving van een muziekstuk) of "Disc" (bij naamgeving van de minidisc) in het display knippert en druk dan op de AMS knop of op de YES toets. "Complete!!" verschijnt een paar seconden in het display en de titel is gekopieerd.

Uitschakelen van de titel-kopieerfunctie

Druk op de MENU/NO toets of de ■ toets.

💡 Als in bovenstaande stap 5 "Overwrite ???" op het display verschijnt

De disc of het muziekstuk dat gekozen is in stap 5 heeft reeds een titel. Wilt u de titel vervangen, druk dan op de AMS knop of op de YES toets terwijl de aanduiding in het display wordt getoond.

💡 Het kopiëren van een muziekstuk-titel of disc-titel kan nog ongedaan worden gemaakt

Zie "Ongedaan maken van de laatste montagehandeling" op blz. 36.

Wijzigen van een bestaande muziekstuk-titel of disc-titel

- 1** Druk op de NAME toets terwijl de minidisc-recorder in een van de onderstaande gebruiksstanden staat, afhankelijk van de wijziging die u wilt uitvoeren:

Voor wijziging van	Gebruiksstand van de minidisc-recorder
Een muziekstuk-titel	Weergave, opname, pauze-stand, terwijl het muziekstuknummer in het display wordt getoond
De minidisc-titel	Stopstand, zonder een muziekstuknummer in het display

In het display ziet u een muziekstuk-titel of de disc-titel.

- 2** Houd nu de CLEAR toets ingedrukt totdat de oude titel is verdwenen.
- 3** Volg de stappen 6 t/m 9 onder "Naamgeving van een muziekstuk of minidisc met de bedieningsorganen op het voorpaneel van de minidisc-recorder" op blz. 33 en 34 of de stappen 2 t/m 4 onder "Naamgeving van een muziekstuk of minidisc met behulp van de afstandsbediening" op blz. 34.
- 4** Druk op de NAME toets.

Wissen van een muziekstuk-titel of disc-titel

Gebruik deze functie om de titel van een muziekstuk of disc te wissen.

- 1** Druk tijdens weergave, opname of in de pauze- of stopstand op de MENU/NO toets. "Edit Menu" verschijnt in het display.

- 2** Draai aan de AMS knop (of druk herhaaldelijk op de ◀▶/▶▶ toetsen) totdat "Name ?" in het display verschijnt en druk dan op de AMS knop of op de YES toets.

- 3** Draai aan de AMS knop (of druk herhaaldelijk op de ◀▶/▶▶ toetsen) totdat "Nm Erase ?" in het display verschijnt en druk dan op de AMS knop of op de YES toets.

- 4** Draai aan de AMS knop (of druk herhaaldelijk op de ◀▶/▶▶ toetsen) totdat het muziekstuknummer (bij wissen van een muziekstuk-titel) of "Disc" (bij wissen van een disc-titel) in het display knippert en druk dan op de AMS knop of op de YES toets. "Complete!!" verschijnt een paar seconden in het display en de titel is gewist.

Uitschakelen van de titel-wisfunctie

Druk op de MENU/NO toets of de ■ toets.

💡 Het wissen van een muziekstuk-titel of disc-titel kan nog ongedaan worden gemaakt

Zie "Ongedaan maken van de laatste montagehandeling" op blz. 36.

Wissen van alle titels op de minidisc

Gebruik deze functie om in een keer alle titels van de minidisc te wissen.

- 1** Druk tijdens weergave, in de stopstand of in de pauze-stand op de MENU/NO toets. "Edit Menu" verschijnt in het display.
- 2** Draai aan de AMS knop (of druk herhaaldelijk op de ◀▶/▶▶ toetsen) totdat "Name ?" in het display verschijnt en druk dan op de AMS knop of op de YES toets.
- 3** Draai aan de AMS knop (of druk herhaaldelijk op de ◀▶/▶▶ toetsen) totdat "Nm All Ers ?" in het display verschijnt en druk dan op de AMS knop of op de YES toets. "Nm All Ers??" verschijnt in het display.
- 4** Druk op de AMS knop of op de YES toets. "Complete!!" verschijnt een paar seconden in het display en alle titels op de minidisc zijn gewist.

Uitschakelen van de titelbestand-wisfunctie

Druk op de MENU/NO toets of de ■ toets.

💡 Het wissen van alle titels op de minidisc kan nog ongedaan worden gemaakt

Zie "Ongedaan maken van de laatste montagehandeling" op blz. 36.

💡 U kunt ook alle opgenomen muziekstukken en titels op de minidisc wissen

Zie "Wissen van alle muziekstukken op een minidisc" op blz. 30.

Ongedaan maken van de laatste montagehandeling

Met de "Undo" correctiefunctie kunt u de laatste montagehandeling ongedaan maken en de minidisc terugbrengen in de toestand die bestond vóór u de laatste wijziging aanbracht. Deze correctiefunctie werkt niet als u na het monteren al een van de volgende handelingen heeft verricht:

- Indrukken van de REC ● toets op de minidisc-recorder;
- Indrukken van de ● toets of de MUSIC SYNC toets op de afstandsbediening;
- Uitschakelen van de minidisc-recorder of uitnemen van de minidisc;
- Verbreken van de stroomvoorziening door de stekker uit het stopcontact te trekken.

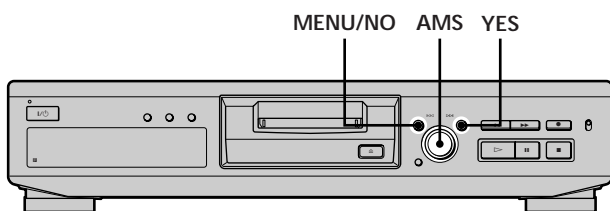

- 1 Druk op de MENU/NO toets terwijl de minidisc-recorder in de stopstand staat en er geen muziekstuknummer in het display wordt aangegeven. "Edit Menu" verschijnt in het display.
- 2 Draai aan de AMS knop (of druk herhaaldelijk op de ◀/▶ toetsen) totdat "Undo ?" in het display verschijnt. "Undo ?" verschijnt niet als er nog geen montage is uitgevoerd.

- 3 Druk op de AMS knop of op de YES toets. Een van de volgende meldingen verschijnt, afhankelijk van de laatste montagehandeling die u ongedaan kunt maken.

Laatste montagehandeling	Melding
Wissen van een enkel muziekstuk	
Wissen van alle muziekstukken op de minidisc	Erase Undo?
Wissen van een bepaalde passage van een muziekstuk	
Splitsen van een muziekstuk	Divide Undo?
Samenvoegen van muziekstukken	CombineUndo?
Verplaatsen van een muziekstuk	Move Undo?
Naamgeving van een muziekstuk of minidisc	
Kopiëren van een muziekstuk-titel of disc-titel	
Wijzigen van een bestaande muziekstuk-titel of disc-titel	Name Undo?
Wissen van een muziekstuk-titel of disc-titel	
Wissen van alle titels op de minidisc	

- 4 Druk op de AMS knop of op de YES toets. "Complete!!" verschijnt een paar seconden in het display om aan te geven dat de inhoud van de minidisc is hersteld in de toestand die bestond vóór de laatste montagehandeling.

Uitschakelen van de correctiefunctie

Druk op de MENU/NO toets of de ■ toets.

Extra functies

In dit hoofdstuk wordt informatie gegeven over diverse andere handige functies waarmee deze minidisc-recorder is uitgerust.

In- en wegdraaien van het geluid (In/uit-faden)

Bij in-faden van de weergave wordt het niveau van het signaal dat via de LINE (ANALOG) OUT aansluitingen wordt uitgestuurd aan het begin van de weergave geleidelijk verhoogd en bij uit-faden wordt het niveau weer aan het eind van de weergave geleidelijk verlaagd. Bij in-faden van de opname wordt het signaalniveau aan het begin van de opname geleidelijk verhoogd en bij uit-faden wordt het signaalniveau aan het eind van de opname weer geleidelijk verlaagd.

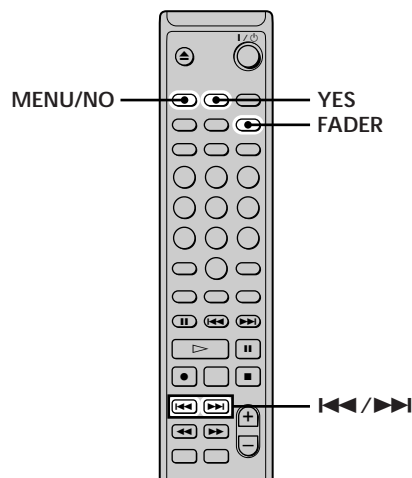

Opmerking

In-faden en uit-faden van de opname is niet mogelijk tijdens het maken van een digitale opname.

In-faden van de weergave of opname

Druk in de weergavepauzestand (voor in-faden van de weergave) of opnamepauzestand (voor in-faden van de opname) op de FADER toets.

◀ knippert in het display en de minidisc-recorder voert voor vijf seconden een fade-in weergave of fade-in opname uit totdat de teller de stand "0.0s" bereikt.

Uit-faden van de weergave of opname

Druk tijdens weergave (voor uit-faden van de weergave) of opname (voor uit-faden van de opname) op de FADER toets.

▶ knippert in het display en de minidisc-recorder voert voor vijf seconden een fade-uit weergave of fade-uit opname uit totdat de teller de stand "0.0s" bereikt.

In slaap vallen terwijl u naar muziek luistert

(Sluimerfunctie)

U kunt de minidisc-recorder zo instellen dat deze automatisch na 60 minuten wordt uitgeschakeld.

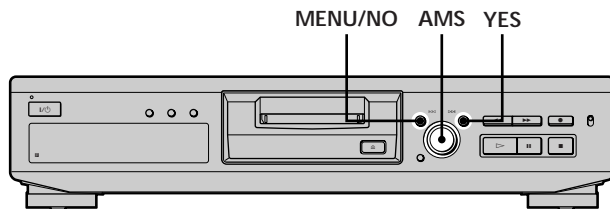

- 1** Druk tweemaal op de MENU/NO toets terwijl de minidisc-recorder in de stopstand staat.
“Setup Menu” verschijnt in het display.
- 2** Draai aan de AMS knop (of druk herhaaldelijk op de ◀▶ toetsen) totdat “Sleep” in het display verschijnt en druk dan op de AMS knop of op de YES toets.
- 3** Draai aan de AMS knop (of druk herhaaldelijk op de ◀▶ toetsen) om de gewenste instelling te kiezen en druk dan op de AMS knop of op de YES toets.

U wilt	Kies
De sluimerfunctie inschakelen	Sleep On
De sluimerfunctie uitschakelen	Sleep Off (fabrieksinstelling)

- 4** Druk op de MENU/NO toets.

Uitschakelen van de sluimerfunctie

Herhaal de bovenstaande procedure en kies dan “Sleep Off” in stap 3.

Overige informatie

In dit hoofdstuk vindt u informatie die u helpt bij het begrijpen van de werking van de minidisc-recorder, alsook informatie voor een juiste behandeling van het apparaat.

Voorzorgsmaatregelen

Veiligheid

- Mocht er een voorwerp of vloeistof in het apparaat terechtkomen, verbreek dan de aansluiting op het stopcontact en laat het apparaat eerst door een deskundige controleren alvorens het weer in gebruik te nemen.
- Gebruik het apparaat niet in combinatie met optische instrumenten, aangezien dit kan leiden tot oogletsel.

Stroomvoorziening

- Controleer, alvorens de minidisc-recorder aan te sluiten, of de bedrijfsspanning ervan overeenkomt met de plaatselijke netspanning. De bedrijfsspanning van het apparaat staat vermeld op het naamplaatje dat zich aan de achterzijde van het apparaat bevindt.
- Het apparaat is niet van het lichtnet losgekoppeld, zolang de stekker in het stopcontact steekt, zelfs wanneer het apparaat uitgeschakeld is.
- Trek de stekker uit het stopcontact als u denkt de minidisc-recorder geruime tijd niet te gebruiken. Om de stekker uit het stopcontact te trekken, dient u de stekker zelf vast te pakken; trek nooit aan het snoer.
- Als het nodig mocht zijn om het netsnoer te vervangen, laat dit dan door een erkende dealer doen. Probeer het netsnoer nooit zelf te vervangen.

Betreffende condensatie in de minidisc-recorder

Wanneer de minidisc-recorder rechtstreeks van een koude in een warme omgeving wordt gebracht, of als het apparaat in een erg vochtige kamer staat opgesteld, kan op de lenzen in het apparaat vocht uit de lucht condenseren. De minidisc-recorder zal dan niet meer juist functioneren. Verwijder in dit geval de minidisc en wacht ongeveer een uur, met het apparaat ingeschakeld, totdat het vocht verdampt is.

Betreffende de minidisc

- Open niet het schuifdeksel zodat het gevoelige oppervlak van de minidisc vrijkomt.
- Voorkom blootstelling van de minidisc aan fel zonlicht, hoge temperaturen, vocht en stof.

Reinigen

Maak de ombouw, het voorpaneel en de bedieningsorganen schoon met een zachte doek, licht bevochtigd met water en zonedig wat mild zeepsop. Gebruik nooit een schuursponsje of schuurmiddel, noch een oplosmiddel zoals alcohol of wasbenzine, om de afwerking van het apparaat niet te beschadigen.

Als u vragen heeft omtrent de werking of bediening van de minidisc-recorder, aarzel dan niet contact op te nemen met uw plaatselijke Sony handelaar.

Behandeling van minidiscs

De minidisc bevindt zich in een beschermend omhulsel, zodat er geen verontreinigingen of vingervlekken op de disc kunnen komen. Indien echter dit beschermdoosje zelf vuil is of kromgetrokken, is het mogelijk dat de disc niet juist werkt. Om verzekerd te zijn van een correcte werking van de minidisc, dient u de volgende punten in acht te nemen:

- Raak nooit rechtstreeks de disc in het beschermdoosje aan. Indien u het schuifdeksel met geweld probeert te openen, kan de disc beschadigd raken.
- Plak de bijgeleverde labels uitsluitend op de voorgeschreven plaatsen. De vorm van de labels kan verschillen afhankelijk van de fabrikant van de minidisc.

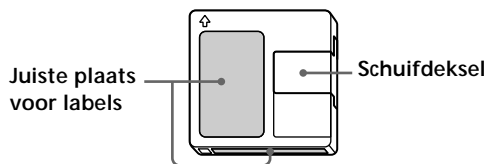

Opbergplaats voor de minidiscs

Voorkom blootstelling van de minidiscs aan fel zonlicht, hoge temperaturen of hoge vochtigheid.

Regelmatig schoonmaken

Veeg regelmatig stof en andere verontreinigingen met een droge doek van het beschermdoosje van de minidisc.

Beperkingen van het systeem

Het opnamesysteem van uw minidisc-recorder verschilt sterk van de opnametechnieken gebruikt in gewone cassettedecks en digitale DAT-decks, met een aantal specifieke beperkingen waarvan hieronder een uitleg volgt. Deze beperkingen zijn echter inherent aan het ontwerp van het minidisc-systeem en wijzen niet op storing in uw apparatuur.

De "Disc Full" foutmelding verschijnt reeds vóór het bereiken van de maximale opnameduur (60 of 74 minuten)

Wanneer er 255 nummers op de disc zijn opgenomen, zal de "Disc Full" foutmelding verschijnen, ongeacht de feitelijke opnameduur. Een minidisc kan niet meer dan 255 muziekstukken bevatten. Om verder te gaan met opnemen, dient u muziekstukken te wissen of een andere minidisc te gebruiken.

De "Disc Full" foutmelding verschijnt reeds vóór het bereiken van het maximaal aantal muziekstukken

In bepaalde gevallen kunnen de zachtere passages binnen muziekstukken worden opgevat als pauzes ertussen, zodat het aantal nummers het feitelijk aantal muziekstukken overschrijft. Dan zal de "Disc Full" foutmelding al gauw verschijnen.

De resterende speelduur vermeerderd niet, ook na het wissen van diverse korte nummers. Nummers van minder dan 12 seconden lengte tellen niet mee, zodat het wissen ervan niet tot meer beschikbare opnameduur zal leiden.

De totale opgenomen speelduur plus de resterende beschikbare opnameduur op de minidisc komen in totaal niet aan de nominale speelduur van de disc (60 of 74 minuten)

Het opnemen wordt verricht in minimum eenheden van 2 seconden, ongeacht de lengte van het opgenomen materiaal. Dit kan leiden tot een geringe afwijking van de nominale speelduur. Daarnaast kan de speelduur van een minidisc beperkt worden door krassen en dergelijke.

Beperkingen bij opnemen over bestaande (eerder opgenomen) muziekstukken

- De resterende opname-speelduur kan niet altijd correct worden aangegeven.
- Het kan wel eens onmogelijk blijken over een muziekstuk heen op te nemen als er voorheen reeds enkele malen over het muziekstuk is opgenomen. In dat geval dient u het ongewenste muziekstuk eerst te wissen (zie blz. 29).
- De resterende opname-speelduur kan korter worden, in vergelijking met de totale opnameduur.
- Over een bestaand muziekstuk opnemen, alleen om ruis of bijgeluiden weg te nemen, is niet aanbevolen, aangezien de speelduur hierdoor verminderd kan worden.
- Bij opnemen over een bestaand muziekstuk heen, kan het wel eens onmogelijk blijken om het muziekstuk van een titel te voorzien.

Tijdens het doorzoeken van muziekstukken die niet rechtstreeks zijn opgenomen, maar door montage zijn samengesteld, kan het geluid af en toe wegvallen.

Bepaalde muziekstukken laten zich niet met andere samenvoegen

Na montage kunnen bepaalde muziekstukken niet meer met andere te combineren zijn.

De muziekstuknummers worden niet naar behoren vastgelegd

Onjuiste muziekstuknummers kunnen resulteren wanneer de muziekstukken van een CD tijdens digitale opname in meerdere nummers worden gesplitst. Ook kunnen na opnemen met de automatische muziekstukmarkeringsfunctie ingeschakeld, de nummers wel eens niet precies overeenkomen met de oorspronkelijke muziekstuknummers.

De aanduiding "TOC Reading" blijft gedurende lange tijd oplichten

Als de geplaatste minidisc nieuw is, verschijnt de aanduiding "TOC Reading" langer in het display dan bij minidiscs die reeds eerder waren gebruikt.

Tijdens het afspelen van minidiscs met mono geluidsopnamen kan niet altijd de juiste opname- of weergave-speelduur worden aangegeven.

Verhelpen van storingen

Als er tijdens het gebruik van uw minidisc-recorder iets mis gaat, loopt u dan deze controlelijst even door. Als het probleem aan de hand van de volgende aanwijzingen niet te verhelpen is, neemt u dan a.u.b. contact op met uw dichtstbijzijnde Sony handelaar.

De minidisc-recorder werkt niet of functioneert niet naar behoren.

- De minidisc is vuil of beschadigd. Vervang de minidisc.
- Wanneer u de minidisc-recorder via uw personal computer bedient, werken alleen de I/⏻ schakelaar en de INPUT schakelaar.

Afspelen van minidisks is niet mogelijk.

- Er is vocht binnenin het apparaat gecondenseerd. Verwijder de minidisc en laat de minidisc-recorder enkele uren in een warme omgeving staan tot het condensvocht verdampt is.
- Het apparaat is niet ingeschakeld. Druk op de I/⏻ schakelaar om het apparaat in te schakelen.
- De minidisc-recorder is niet juist op de versterker aangesloten. Controleer de aansluitingen.
- De disc is verkeerd in de houder gestoken. Schuif de minidisc met de labelkant naar boven en de pijl naar het apparaat wijzend, in de disc-houder.
- De minidisc bevat geen opnamen. Vervang de minidisc door een andere waarop opnamen staan.

Storende bijgeluiden in de geluidswaergave.

- Krachtig magnetisme van een TV-toestel of een ander apparaat veroorzaakt storingen in de werking van de minidisc-recorder. Plaats de minidisc-recorder verder uit de buurt van apparatuur die elektromagnetische storing kan veroorzaken.

Opnemen is niet mogelijk.

- De minidisc is tegen abusievelijk wissen beveiligd. Schuif het wispreventieknopje dicht.
- De minidisc-recorder is niet goed op de geluidsbron aangesloten. Controleer de aansluitingen.
- Controleer of de INPUT schakelaar op de juiste geluidsbron is ingesteld.
- Het opnameniveau is niet goed ingesteld. Stel het opnameniveau correct in.
- Er is een voorbespeelde minidisc geplaatst. Vervang de disc door een opname-minidisc.
- Er is niet genoeg opnametijd meer over op de disc. Vervang de disc door een andere opname-minidisc waarop geen of minder materiaal is opgenomen, of wis overbodige opnamen van de minidisc.
- Er heeft zich een stroomonderbreking voorgedaan, of het netsnoer is uit het stopcontact geraakt. Mogelijk is informatie die op de disc was opgenomen verloren gegaan. Maak de opnamen opnieuw.

Het synchroon-opnemen met een normale CD-speler of een video-CD-speler werkt niet.

- De afstandsbediening van de minidisc-recorder is niet juist ingesteld voor de bediening van het andere apparaat. Stel de afstandsbediening correct in.

Er verschijnt afwisselend een melding en een alfanumerieke code bestaande uit drie cijfers in het display.

- De zelfdiagnosefunctie maakt u attent op een storing. Zie de tabel op blz. 44.

Opmerking

Als de minidisc-recorder nog steeds niet naar behoren werkt, alhoewel de bovenstaande aanwijzingen zijn opgevolgd: Schakel de minidisc-recorder uit, trek de stekker uit het stopcontact en sluit het apparaat dan weer op het stopcontact aan.

Technische gegevens

Afspeelsysteem	Minidisc digitaal audiosysteem
Disc	Minidisc
Laser	Halfgeleiderlaser ($\lambda = 780 \text{ nm}$) Emissieduur: continu
Laser-uitgangsvermogen	Minder dan $44,6 \mu\text{W}^*$ * Deze waarde is gemeten op een afstand van ca. 200 mm van het lensoppervlak van het optisch blok, met een diafragma van 7 mm.
Eigenschappen laserdioden	Materiaal: GaAlAs
Toerental (CLV)	400 tpm - 900 tpm
Foutcorrectie	Advanced Cross Interleave Reed Solomon Code (ACIRC)
Bemonsteringsfrequentie	44,1 kHz
Codering	ATRAC (Adaptive TRansform Acoustic Coding) digitale audio-compressie
Modulatiesysteem	EFM (Eight-to-Fourteen Modulation, 8 naar 14 modulatie)
Aantal kanalen	2 stereo-kanalen
Frequentiebereik	5 - 20.000 Hz $\pm 0,3 \text{ dB}$
Signaal/ruisverhouding	Meer dan 94 dB tijdens waergave
Snelheidsfluctuaties	Beneden meetbare limiet

Ingangen

LINE (ANALOG) IN	Type stekkerbus: Tulpstekkerbussen Impedantie: 47 kohm Nominaal ingangsvermogen: 500 mVrms Minimaal ingangsvermogen: 125 mVrms
DIGITAL (OPTICAL) IN	Type stekkerbus: Vierkante optische stekkerbus Impedantie: 600 nm (optische golflengte)

Uitgangen

LINE (ANALOG) OUT	Type stekkerbus: Tulpstekkerbussen Nominaal uitgangsvermogen: 2 Vrms (bij 50 kohm) Belastingsimpedantie: Meer dan 10 kohm
-------------------	---

Algemeen

Stroomvoorziening

Land van aankoop	Stroomvoorziening
V.S. en Canada	120 V wisselstroom, 60 Hz
Groot-Brittannië en Continentaal Europa	220 - 230 V wisselstroom, 50/60 Hz
Australië	240 V wisselstroom, 50/60 Hz
Sommige Aziatische landen	220 - 240 V wisselstroom, 50/60 Hz
Overige landen	110 - 120 of 220 - 240 V wisselstroom (instelbaar), 50/60 Hz

Stroomverbruik 15 Watt

Afmetingen (bij benadering)

430 × 95 × 290 mm (b/h/d), inclusief uitstekende delen en knoppen

Gewicht (bij benadering) 3,5 kg

Bijgeleverd toebehoren

Zie blz. 4

Los verkrijgbaar toebehoren

Opname-minidiscs MDW-60 (60 min.), MDW-74 (74 min.)

Amerikaanse en buitenlandse octrooien onder licentie van Dolby Laboratories Licensing Corporation.

Wijzigingen in ontwerp en technische gegevens voorbehouden, zonder kennisgeving.

Meldingen in het display

Hieronder ziet u de betekenis van de diverse meldingen die in het display kunnen verschijnen. Zie blz. 44 voor de betekenis van de meldingen van de zelfdiagnosefunctie.

Melding	Betekenis
Auto Cut	De Auto Cut (automatische afslagfunctie) is ingeschakeld (blz. 17).
Blank Disc	Er is een nieuwe (blanco) of gewiste minidisc in het apparaat gestoken.
Cannot Copy	Er wordt getracht een tweede-generatie kopie te maken van een digitaal opgenomen minidisc (blz. 14).
Cannot Edit	Er is getracht een minidisc te monteren tijdens programma-weergave of willekeurige weergave, of de minidisc is beveiligd tegen wissen.
Disc Full	Er is geen ruimte meer op de minidisc (blz. 40).
Impossible	De minidisc-recorder kan de gekozen bedieningsopdracht niet uitvoeren.
Initialize (knippert)	De Setup Menu instellingen zijn gewist.
Name Full	Het titelgeheugen van de minidisc is vol (met ongeveer 1700 lettertekens).
No Disc	Er is geen minidisc in het apparaat.
No Name	Het muziekstuk of de disc heeft geen titel.
No Program!!	U heeft getracht om de programma-weergavefunctie in te schakelen terwijl er geen programma bestaat.
Premastered	Er wordt getracht op te nemen op een voorbespeelde minidisc.
ProgramFull!	Het programma bevat het maximale aantal muziekstukken. U kunt geen muziekstukken meer aan het programma toevoegen.
REMOTE	De minidisc-recorder wordt bediend door externe apparatuur die op het apparaat is aangesloten.*
Smart Space	De Smart Space (pauze-inkortfunctie) is ingeschakeld (blz. 17).
TOC Reading	De minidisc-recorder controleert de TOC (inhoudsopgave) van de minidisc.

* Als "REMOTE" onder andere omstandigheden verschijnt, moet u de minidisc-recorder even uitschakelen en dan weer inschakelen.

Overzicht van het "Edit Menu" (montagemenu)

In de onderstaande tabel ziet u een korte beschrijving van de montagefuncties die via het Edit Menu beschikbaar zijn.

Toegang tot het Edit Menu

Druk op de MENU/NO toets zodat de aanduiding "Edit Menu" in het display verschijnt.

Opmerking

De beschikbare menu-onderdelen hangen af van de huidige gebruikstoestand van de minidisc-recorder.

Menu-onderdeel	Sub-onderdeel	Functie	Zie blz.
Tr Erase ?	—	Wissen van een enkel muziekstuk	29
All Erase ?	—	Wissen van alle muziekstukken op de minidisc	30
A-B Erase ?	—	Wissen van een bepaalde passage	30
Divide ?	—	Splitsen van een muziekstuk	31
Combine ?	—	Samenvoegen van muziekstukken	32
Move ?	—	Verplaatsen van een muziekstuk	32
Name ?	Nm In ?	Naamgeving van een muziekstuk of disc	33
	Nm Copy ?	Kopiëren van een muziekstuk-titel of disc-titel	34
	Nm Erase ?	Wissen van een titel	35
	Nm All Ers ?	Wissen van alle titels op de minidisc	35
Undo ?	—	Ongedaan maken van de laatste montagehandeling	36
Setup ?	—	Voor rechtstreekse toegang tot het Setup Menu (blz. 44)	—

Overzicht van het "Setup Menu" (instelmenu)

In de onderstaande tabel ziet u een korte beschrijving van de onderdelen in het Setup Menu, met inbegrip van de parameters, de fabrieksinstellingen en de verwijzingsbladzijden in deze gebruiksaanwijzing.

Toegang tot het Setup Menu

Terwijl de minidisc-recorder in de stopstand staat, drukt u tweemaal op de MENU/NO toets zodat de aanduiding "Setup Menu" in het display verschijnt.

Menu-onderdeel	Functie	Parameters	Fabrieksinstelling	Zie blz.
Program ?	Samenstellen van een programma	—	—	25
T.Mark	In/uitschakelen van de automatische muziekstuk-markeringsfunctie	Off/LSync	LSync	17
LS(T)	Wijzigen van het activeringsniveau voor de automatische muziekstuk-markeringsfunctie	-72 tot 0dB*	-50 dB	18
Auto	In/uitschakelen van de Auto Space en Auto Pause functies	Off/Space/Pause	Off	26, 27
S.Space	In/uitschakelen van de Smart Space en Auto Cut functies	On/Off	On	17
P.Hold	Continu aangeven van het niveau van het krachtigste ingangssignaal	On/Off	On	16
Sleep	In/uitschakelen van de sluimerfunctie	On/Off	Off	38
Rec	Keuze van de opnamefunctie	Stereo/Mono	Stereo	14

* Instelbaar in stappen van 2 dB.

Oproepen van de fabrieksinstelling

Druk op de CLEAR toets nadat u de parameter heeft gekozen.

Zelfdiagnosefunctie

De zelfdiagnosefunctie van de minidisc-recorder controleert automatisch de toestand van het apparaat wanneer er een storing optreedt en geeft dan een drie-cijfer code en een foutmelding in het display aan. Wanneer u afwisselend een code en een foutmelding in het display ziet, zoekt u deze in de onderstaande tabel op en neemt dan de vereiste maatregelen. Als het probleem aan de hand van de aanwijzingen niet te verhelpen is, neemt u dan a.u.b. contact op met uw dichtstbijzijnde Sony handelaar.

Drie-cijfer code/Foutmelding	Oorzaak/Maatregel
C11/Protected	De geplaatste minidisc is beveiligd tegen wissen (er kan niet op de disc worden opgenomen). ➔ Neem de minidisc uit het apparaat en schuif het wispreventienokje dicht (blz. 15).
C13/REC Error	De opname is niet juist uitgevoerd. ➔ Zet de minidisc-recorder op een stabiele ondergrond en maak de opname opnieuw. De geplaatste minidisc is vuil (vingervlekken en dergelijke), bekrast of van slechte kwaliteit. ➔ Vervang de disc en maak de opname opnieuw.
C13/Read Error	De minidisc-recorder kan de TOC (inhoudsopgave) van de minidisc niet juist lezen. ➔ Neem de minidisc uit het apparaat en plaats de disc opnieuw.
C14/TOC Error	De minidisc-recorder kan de TOC (inhoudsopgave) van de minidisc niet lezen. ➔ Plaats een andere disc ➔ Probeer of u de minidisc kunt wissen (blz. 30), zodat u opnieuw op de disc kunt opnemen.
C71/Din Unlock	Wanneer een digitaal signaal wordt opgenomen, kan deze melding af en toe optichten. Dit heeft geen invloed op de opname. De melding verschijnt ook als bij de opname vanaf een digitaal apparaat via de DIGITAL (OPTICAL) IN aansluiting, de digitale verbindingkabel is losgeraakt of het digitale apparaat werd uitgeschakeld. ➔ Sluit de kabel aan of schakel het digitale apparaat weer in.

Index

- A**
- A-B herhaalfunctie 24
 - Aanduidingen in het display
 - disc-titel 11, 12
 - muziekstuk-titel 12
 - resterende opnametijd 12
 - totaal aantal muziekstukken 11, 12
 - totale speelduur van opgenomen muziekstukken 11, 12
 - Afstandsbediening 4
 - Alle muziekstukken herhalen 23
 - AMS 22
 - Audio-aansluitnoeren 4, 5
 - Auto Cut 17
 - Auto Pause 27
 - Auto Space 26
 - Automatische muziekstuk-markeringsfunctie
 - aanvullende informatie 18
 - activeringsniveau 18
 - gebruik van 17
- B**
- Batterijen 4
 - Bemonsteringsfrequentie-converter 14
 - Blanco gedeelten
 - inlassen tijdens weergeven. *Zie Auto Space*
 - wissen tijdens opnemen. *Zie Smart Space en Auto Cut*
- C, D**
- CD synchroon-opname 19
 - Controleren van het ingangssignaal. *Zie Ingangssignaal controleren*
- E, F, G**
- Eén-generatie kopieersysteem (Serial Copy Management System) 14
- H**
- Handmatige muziekstuk-markeringsfunctie 17
 - Herhaalde weergave
 - alle muziekstukken. *Zie Alle muziekstukken herhalen*
 - een bepaald gedeelte. *Zie A-B herhaalfunctie*
 - huidige muziekstuk. *Zie Huidige muziekstuk herhalen*
 - Huidige muziekstuk herhalen 24
- I, J, K, L**
- In-faden
 - Tijdens opname 37
 - Tijdens weergave 37
 - Ingangssignaal controleren 16
 - Inhoudsopgave van de disc. *Zie TOC*
- M**
- Minidisc
 - opname-minidisc 12, 14
 - uitnemen 15, 21
 - voorbegespeelde 12
 - wispreventienokje 15
- N**
- Naamgeving
 - gebruik van de titelfunctie 33, 34
 - titel kopiëren 34
 - titel wijzigen 35
 - Niveau
 - ingangssignaal 12
 - opname 16
- O**
- Ongedaan maken 36
 - Opnemen
 - bediening 14, 15
 - opnamefunctie 14
 - over bestaande muziekstukken 15
 - Optische kabel 4, 5
 - Opzoeken
 - gewenste muziekstuk 22
 - passage in een muziekstuk 23
- P, Q, R**
- Pauzeren
 - na ieder muziekstuk. *Zie Auto Pause*
 - opname 15
 - weergave 21
 - Piekniveaumeters 16
 - Piek-vasthoudfunctie 16
 - Programma-weergave
 - controleren van de volgorde 25
 - programmeren van de muziekstukken 25
 - wijzigen van de volgorde 26
- S**
- Samenvoegen van muziekstukken 32
 - SCMS. *Zie Eén-generatie kopieersysteem (Serial Copy Management System)*
 - Suimerfunctie 38
 - Smart Space 17
 - Splitsen
 - te lang muziekstuk 31
 - tijdens weergave, bij een geschikt punt 31
 - Synchroon-muziekopname 19
- T**
- Tijdmachine-opname 18
 - Titel door het display schuiven 12
 - TOC (Table Of Contents) 13, 29
 - Toebehoren
 - bijgeleverd 4
 - los verkrijgbaar 42
- U**
- Uit-faden
 - Tijdens opname 37
 - Tijdens weergave 37
- V**
- Verplaatsen van muziekstukken 32
 - Verzwakkingsfunctie 14
- W, X, Y, Z**
- Weergeven
 - bepaald muziekstuk. *Zie Opzoeken*
 - invoeren van het muziekstuknummer 22
 - vanaf het eerste muziekstuk 21
 - Willekeurige weergave 24
 - Wissen
 - alle muziekstukken 30
 - alle titels 35
 - enkel muziekstuk 29
 - enkele titel 35
 - passage in een muziekstuk 30

ATTENZIONE

Per evitare il rischio di incendi o scosse elettriche, non esporre l'apparecchio alla pioggia o all'umidità.

Per evitare scosse elettriche, non aprire il rivestimento. Per le riparazioni rivolgersi solo a personale qualificato.

Questo apparecchio è classificato come prodotto laser di 1ª CLASSE.

L'etichetta CLASS 1 LASER PRODUCT si trova all'esterno sul retro.

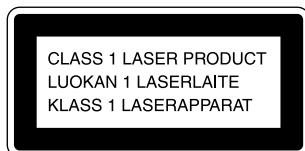

IN NESSUN CASO IL VENDITORE SARÀ RESPONSABILE PER QUALSIASI DANNO DIRETTO, INCIDENTALE O CONSEGUENZIALE DI QUALSIASI NATURA, O PER PERDITE O SPESE RISULTANTI DA QUALSIASI PRODOTTO DIFETTOSO O DALL'USO DI QUALSIASI PRODOTTO.

Benvenuti!

Grazie per avere acquistato questa piastra minidisc Sony. Prima di usare la piastra, leggere con attenzione questo manuale e conservarlo per riferimenti futuri.

Cenni su questo manuale

Le istruzioni contenute in questo manuale sono per la piastra minidisc MDS-JE330.

Convenzioni

- I comandi menzionati in queste istruzioni sono quelli sulla piastra; è possibile però usare al loro posto i comandi sul telecomando che hanno lo stesso nome o, quando hanno un nome diverso, sono riportati nelle istruzioni tra parentesi.
Esempio: Girare AMS in senso orario (o premere ►►► ripetutamente).
- In questo manuale sono usate le seguenti icone:
 - 📖 Indica un procedimento che richiede l'uso del telecomando.
 - 💡 Indica suggerimenti e consigli per facilitare l'operazione.

INDICE

Preparativi 4

- Prima di iniziare i collegamenti 4
- Collegamento dei componenti audio 5

Posizione e funzione delle parti 8

- Descrizione delle parti sul pannello anteriore 8
- Descrizione delle parti sul telecomando 10
- Uso del display 11

Registrazione su minidisc 13

- Note sulla registrazione 13
- Registrazione su un minidisc 14
- Regolazione del livello di registrazione 16
- Consigli per la registrazione 16
- Marcatura dei numeri di pista durante la registrazione (marcatura di piste) 17
- Avvio della registrazione con sei secondi di dati audio prememorizzati (registrazione "Time Machine") 18
- Registrazione sincronizzata con il componente audio desiderato (registrazione musicale sincronizzata) 19
- Registrazione sincronizzata con un lettore CD Sony (registrazione sincronizzata da compact disc) 19

Riproduzione di minidisc 21

- Riproduzione di un minidisc 21
- Riproduzione di una pista specifica 22
- Localizzazione di un punto particolare in una pista 23
- Riproduzione a ripetizione delle piste 23
- Riproduzione delle piste in ordine casuale (riproduzione casuale) 24
- Creazione di un programma (riproduzione programmata) 25
- Consigli per la registrazione da minidisc su un nastro 26

Montaggio di minidisc registrati 28

- Cancellazione di piste 29
- Divisione di piste 31
- Unione di piste 32
- Spostamento di piste 32
- Assegnazione di un nome ad una pista o ad un minidisc 33
- Annullamento dell'ultimo montaggio 36

Altre funzioni 37

- Dissolvenza in apertura e dissolvenza in chiusura 37
- Per addormentarsi al suono della musica (timer per lo spegnimento ritardato) 38

Altre informazioni 39

- Avvertenze 39
- Modo d'impiego dei minidisc 40
- Limitazioni del sistema 40
- Soluzione di problemi 41
- Caratteristiche tecniche 41
- Messaggi sul display 42
- Tabella di "Edit Menu" 43
- Tabella di "Setup Menu" 44
- Funzione di autodiagnostica 44
- Indice analitico 45

Preparativi

Questo capitolo fornisce informazioni sugli accessori in dotazione, sui punti da tenere presente quando si collega il sistema, e su come collegare i vari componenti audio alla piastra MD. Accertarsi di leggere questo capitolo completamente prima di collegare realmente qualcosa alla piastra.

Prima di iniziare i collegamenti

Controllo degli accessori in dotazione

A questa piastra MD sono in dotazione i seguenti articoli:

- Cavi di collegamento audio (2)
- Cavo ottico (1)
- Telecomando RM-D29M (1)
- Pile R6 (formato AA) (2)

Inserimento delle pile nel telecomando

Inserire due pile R6 (formato AA) con i poli + e - orientati correttamente secondo i segni all'interno del comparto. Quando si usa il telecomando, puntarlo verso il sensore di comandi a distanza  sulla piastra.

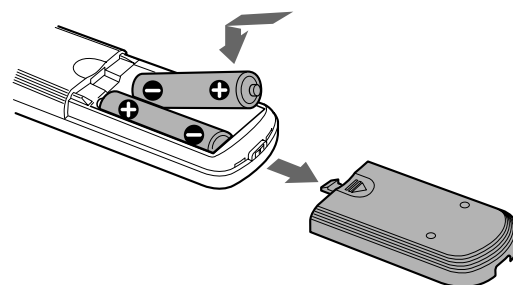

Sostituzione delle pile

Con un uso normale, le pile dovrebbero durare sei mesi circa. Quando il telecomando non riesce più a controllare la piastra, sostituire entrambe le pile con altre nuove.

Note

- Non lasciare il telecomando in luoghi estremamente caldi o umidi.
- Evitare la penetrazione di oggetti estranei nel telecomando, in particolare quando si sostituiscono le pile.
- Non usare una pila nuova e una vecchia insieme.
- Non esporre il sensore di comandi a distanza alla luce solare diretta o a luci artificiali, perché tale esposizione può causare problemi di funzionamento.
- Se si prevede di non usare il telecomando per un lungo periodo, estrarre le pile per evitare possibili danni causati da perdite del fluido delle pile e corrosione.

Collegamento dei componenti audio

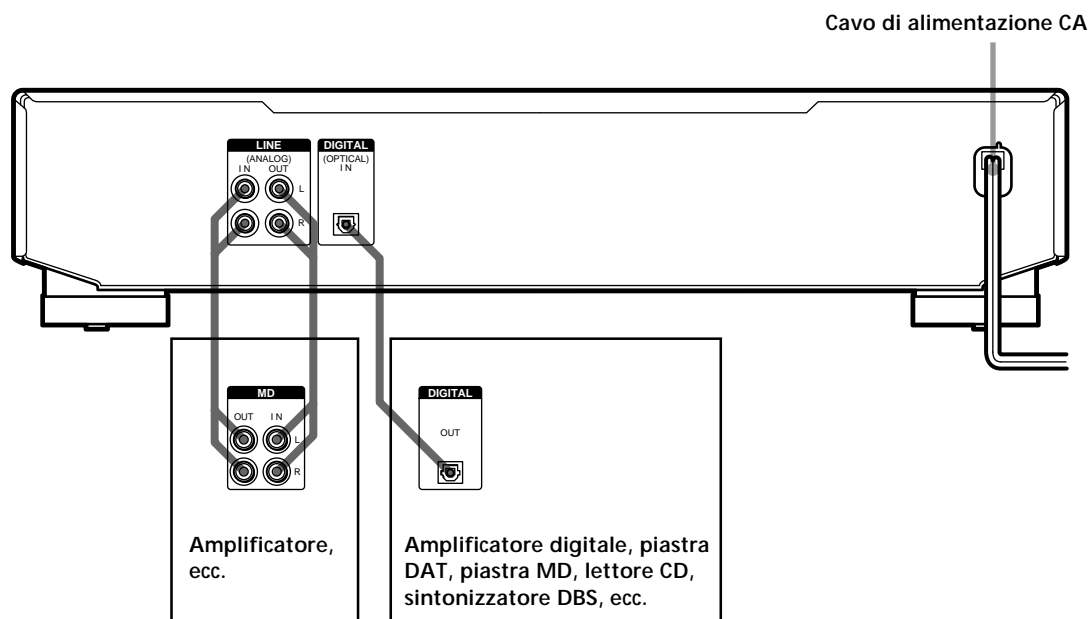

Cavi necessari

Cavi di collegamento audio (2) (in dotazione)

Quando si collega un cavo di collegamento audio, accertarsi di collegare le spine codificate in base al colore alle prese appropriate: bianca (sinistra) a bianca e rossa (destra) a rossa.

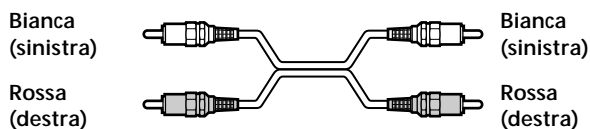

Cavo ottico (1) (in dotazione)

- Quando si collega un cavo ottico, togliere i copriconnettori dai connettori e inserire le spine del cavo dritte finché scattano in posizione.
- Non piegare e non legare il cavo ottico.

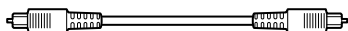

Punti da tenere presente quando si collega il sistema

- Spegnerne tutti i componenti prima di eseguire i collegamenti.
- Collegare i cavi di alimentazione CA solo dopo aver completato tutti i collegamenti.
- Accertarsi di eseguire collegamenti saldi per evitare ronzii e rumore.

Prese (connettori) per il collegamento dei componenti audio

Collegare	Al/ai/alla/alle
Amplificatori	Prese LINE (ANALOG) IN/OUT
Amplificatori digitali, piastre DAT, un'altra piastra MD, lettori CD o sintonizzatori DBS	Connettore DIGITAL (OPTICAL) IN

Collegamento dei componenti audio

Impostazione della tensione (solo sui modelli muniti di selettore di tensione)

Accertarsi che il selettore di tensione sul pannello posteriore della piastra sia regolato nella posizione corrispondente alla tensione della rete di alimentazione locale. Se non lo fosse, servirsi di un cacciavite per regolare il selettore nella posizione corretta prima di collegare il cavo di alimentazione CA alla presa a muro.

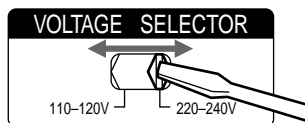

Collegamento del cavo di alimentazione CA

Collegare il cavo di alimentazione CA della piastra ad una presa a muro.

Nota

Non collegare il cavo di alimentazione CA ad una presa asservita.

Posizione e funzione delle parti

Questo capitolo descrive la posizione e la funzione dei vari tasti e comandi che si trovano sul pannello anteriore e sul telecomando in dotazione.

Ulteriori dettagli sono forniti nelle pagine indicate tra parentesi. Questo capitolo descrive inoltre le informazioni che appaiono sul display.

Descrizione delle parti sul pannello anteriore

- 1** Interruttore di alimentazione (I/⏻) (14, 21)
Premerlo per accendere la piastra. Quando si accende la piastra, l'indicatore STANDBY si spegne. Quando si preme di nuovo l'interruttore, la piastra si spegne e l'indicatore si illumina in rosso.
- 2** Tasto di modo di riproduzione (PLAY MODE) (24)
Premerlo per selezionare la riproduzione casuale o la riproduzione programmata.
- 3** Tasto di riproduzione a ripetizione (REPEAT) (23, 24)
Premerlo per riprodurre le piste ripetutamente.
- 4** Tasto di livello di registrazione/visualizzazione informazioni/selezione caratteri (LEVEL/DISPLAY/CHAR) (12, 16, 25, 33)
 - Premerlo durante la registrazione o la pausa di registrazione per regolare il livello di registrazione.
 - Premerlo mentre la piastra è ferma per visualizzare le informazioni sul disco o il contenuto di un programma.
 - Premerlo durante la registrazione per visualizzare le informazioni sulla pista in fase di registrazione.
 - Premerlo durante la riproduzione per visualizzare le informazioni sulla pista attuale.
 - Premerlo durante il montaggio di un minidisc per selezionare il tipo di caratteri da introdurre.

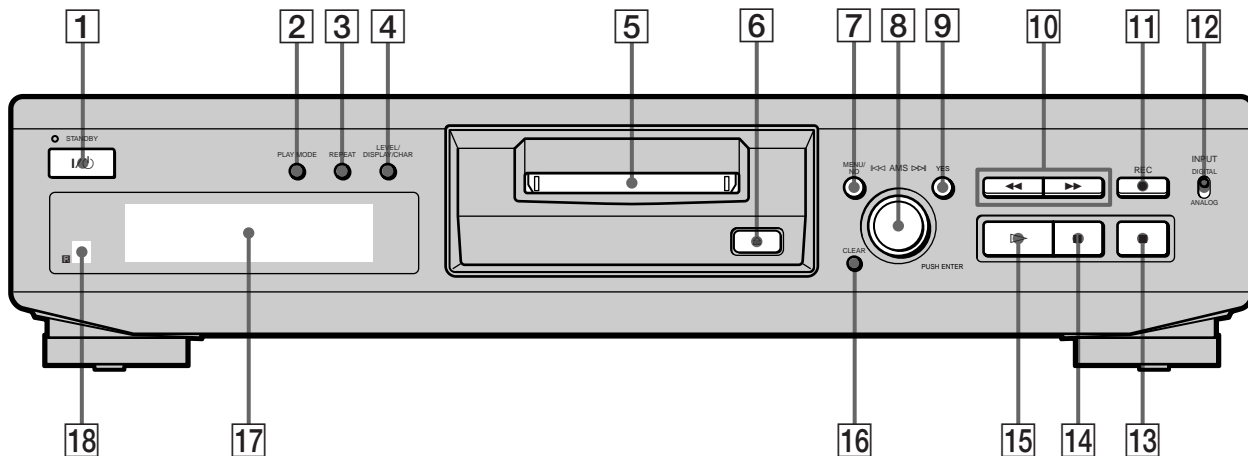

5 Fessura di inserimento minidisc (14, 21)

Inserire un minidisc come mostrato qui sotto.

Con la facciata con l'etichetta rivolta verso l'alto

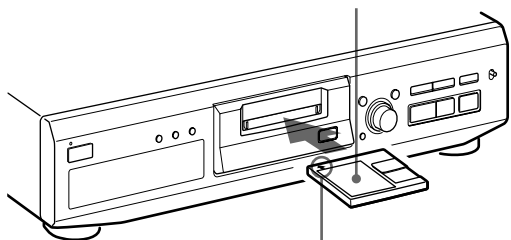

Con la freccia puntata verso la piastra

6 Tasto di espulsione (≡) (15, 21)

Premerlo per estrarre il minidisc.

7 Tasto di visualizzazione menu/no (MENU/NO) (14, 29, 38)

Premerlo per visualizzare "Edit Menu" (menu per il montaggio) o "Setup Menu" (menu per la predisposizione).

8 Comando di sensore musicale automatico (AMS) (14-16, 21, 25, 29, 33, 38)

Girarlo per localizzare le piste, per regolare il livello di registrazione, per selezionare i caratteri da introdurre o per selezionare una voce di un menu.

9 Tasto di esecuzione (YES) (14, 25, 29, 38)

Premerlo per eseguire l'operazione selezionata.

10 Tasti di avanzamento/retroceSSIONE (◀◀/▶▶) (23, 25, 30, 33)

Premerli per localizzare un punto in una pista, per cambiare il contenuto di un programma o per cambiare il carattere da introdurre.

11 Tasto di registrazione (REC ●) (15-17)

Premerlo per registrare sul minidisc, per controllare il segnale di ingresso o per marcare i numeri di pista.

12 Interruttore di selezione ingresso (INPUT) (14)

Usarlo per selezionare la presa (o il connettore) di ingresso della fonte di programma da registrare.

13 Tasto di arresto (■) (15, 21, 29)

Premerlo per interrompere la riproduzione, per interrompere la registrazione o per annullare l'operazione selezionata.

14 Tasto di pausa (||) (15, 21)

Premerlo per fare una pausa durante la riproduzione o la registrazione. Premerlo di nuovo per riprendere la riproduzione o la registrazione.

15 Tasto di riproduzione (▷) (15, 21)

Premerlo per avviare la riproduzione.

16 Tasto di annullamento (CLEAR) (26, 34)

Premerlo per annullare la selezione.

17 Display (11, 12)

Visualizza varie informazioni.

18 Sensore di comandi a distanza (4)

Puntare il telecomando verso il marchio  sul display per le operazioni di controllo a distanza.

Descrizione delle parti sul telecomando

Posizione e funzione delle parti

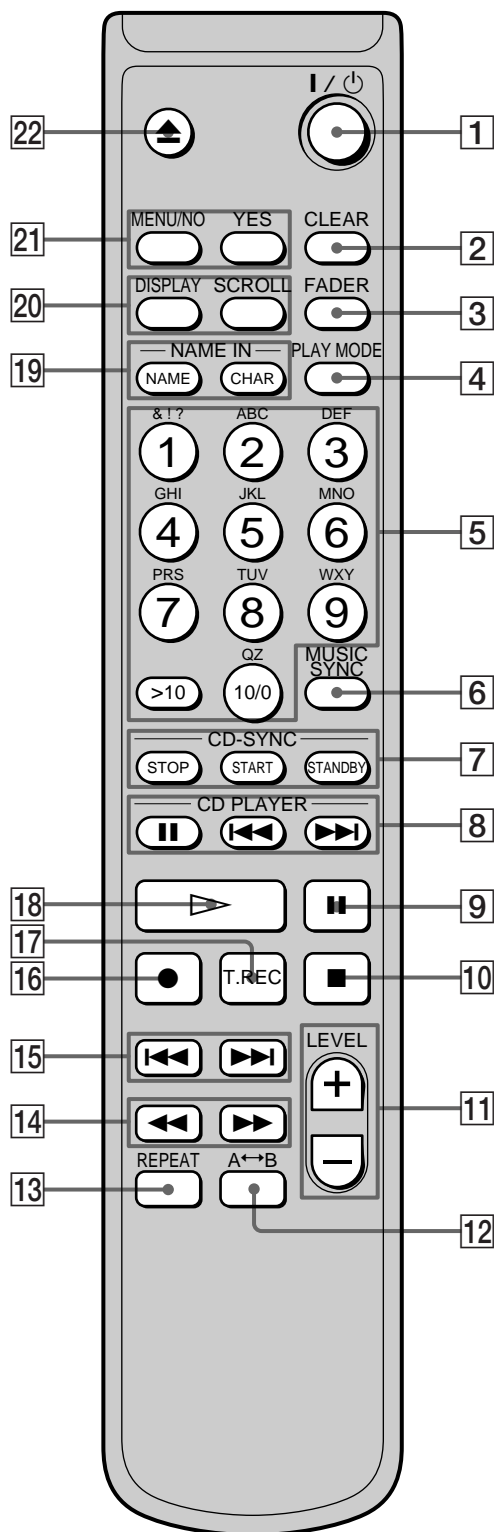

- 1** Interruttore di alimentazione (I/⏻) (14, 21)
 Premerlo per accendere la piastra. Quando si accende la piastra, l'indicatore STANDBY sulla piastra si spegne. Quando si preme di nuovo l'interruttore, la piastra si spegne e l'indicatore si illumina in rosso.
- 2** Tasto di annullamento (CLEAR) (26, 34)
 Premerlo per annullare la selezione.
- 3** Tasto di dissolvenza (FADER) (37)
 Premerlo per eseguire la riproduzione/registrazione con dissolvenza in apertura o la riproduzione/registrazione con dissolvenza in chiusura.
- 4** Tasto di modo di riproduzione (PLAY MODE) (24)
 Premerlo per selezionare la riproduzione casuale o la riproduzione programmata.
- 5** Tasti alfanumerici (22, 34)
 Premerli per introdurre direttamente un numero di pista o per introdurre le lettere o i numeri.
- 6** Tasto di registrazione musicale sincronizzata (MUSIC SYNC) (19)
 Premerlo per avviare la registrazione musicale sincronizzata.
- 7** Tasto di interruzione registrazione sincronizzata da compact disc (CD-SYNC STOP) (20)
 Premerlo per interrompere la registrazione sincronizzata da compact disc.
 Tasto di avvio registrazione sincronizzata da compact disc (CD-SYNC START) (19)
 Premerlo per avviare la registrazione sincronizzata da compact disc.
 Tasto di attesa di registrazione sincronizzata da compact disc (CD-SYNC STANDBY) (19)
 Premerlo per entrare nello stato di attesa per la registrazione sincronizzata da compact disc.
- 8** Tasto di pausa per il lettore CD (CD PLAYER II) (20)
 Premerlo per fare una pausa durante la riproduzione di un compact disc. Premerlo di nuovo per riprendere la riproduzione del compact disc.
 Tasti di avanzamento/retroceSSIONE per il lettore CD (CD PLAYER I◀/▶I) (20)
 Premerli per localizzare le piste sul compact disc.
- 9** Tasto di pausa (II) (15, 21)
 Premerlo per fare una pausa durante la riproduzione o la registrazione. Premerlo di nuovo per riprendere la riproduzione o la registrazione.
- 10** Tasto di arresto (■) (15, 21, 29)
 Premerlo per interrompere la riproduzione, per interrompere la registrazione o per annullare l'operazione selezionata.
- 11** Tasti di livello di registrazione (LEVEL +/-) (16)
 Premerli per regolare il livello di registrazione.

- 12** Tasto di riproduzione a ripetizione di una parte (A↔B) (24)
 Premerlo per selezionare la riproduzione della parte compresa tra i punti A e B (riproduzione "Repeat A-B").
- 13** Tasto di riproduzione a ripetizione (REPEAT) (23, 24)
 Premerlo per riprodurre le piste ripetutamente.
- 14** Tasti di avanzamento/retroceSSIONE (◀◀/▶▶) (23, 25, 30, 34)
 Premerli per localizzare un punto in una pista, per cambiare il contenuto di un programma o per spostare il cursore a destra.
- 15** Tasti di avanzamento/retroceSSIONE (◀◀/▶▶) (14-16, 21, 25, 29, 34, 38)
 Premerli per localizzare le piste, per regolare il livello di registrazione o per selezionare una voce di un menu.
- 16** Tasto di registrazione (●) (15-17)
 Premerlo per registrare sul minidisc, per controllare il segnale di ingresso o per marcare i numeri di pista.
- 17** Tasto di registrazione "Time Machine" (T.REC) (18)
 Premerlo durante la pausa di registrazione per avviare la registrazione "Time Machine".
- 18** Tasto di riproduzione (▷) (15, 21)
 Premerlo per avviare la riproduzione.
- 19** Tasto di assegnazione nome (NAME) (34)
 Premerlo per aggiungere il nome o per cambiare il nome di una pista o di un minidisc.
Tasto di selezione caratteri (CHAR) (34)
 Premerlo per selezionare il tipo di caratteri da introdurre quando si assegna un nome ad una pista o ad un minidisc.
- 20** Tasto di visualizzazione informazioni (DISPLAY) (12, 16, 25)
 Premerlo per selezionare le informazioni da visualizzare sul display.
Tasto di scorrimento (SCROLL) (12)
 Premerlo per far scorrere il nome di una pista o di un minidisc.
- 21** Tasto di visualizzazione menu/no (MENU/NO) (14, 29, 38)
 Premerlo per visualizzare "Edit Menu" (menu per il montaggio) o "Setup Menu" (menu per la predisposizione).
Tasto di esecuzione (YES) (14, 25, 29, 38)
 Premerlo per eseguire l'operazione selezionata.
- 22** Tasto di espulsione (▲) (15, 21)
 Premerlo per estrarre il minidisc.

Uso del display

Il display visualizza le informazioni sul minidisc o sulla pista. Questa sezione descrive le informazioni che appaiono per ciascuno stato della piastra.

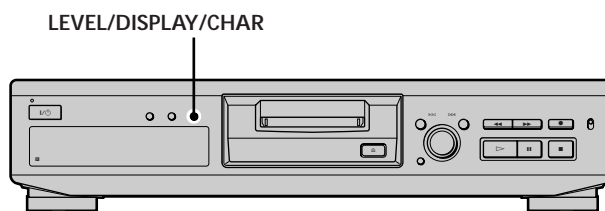

Nota

Il tipo di informazioni (p. es. il numero totale di piste, il tempo di registrazione effettuata, il tempo rimanente, il nome di pista o di disco) che è stato visualizzato per ultimo continua ad apparire finché lo si cambia premendo LEVEL/DISPLAY/CHAR (o DISPLAY), anche se si cambia lo stato di funzionamento della piastra. Per esempio, se quando si è fermata la piastra era visualizzato il tempo rimanente, il tempo rimanente continua ad apparire quando si inizia a riprodurre lo stesso minidisc di nuovo o un altro minidisc.

Quando si inserisce un minidisc

La visualizzazione sul display cambia automaticamente come mostrato di seguito:

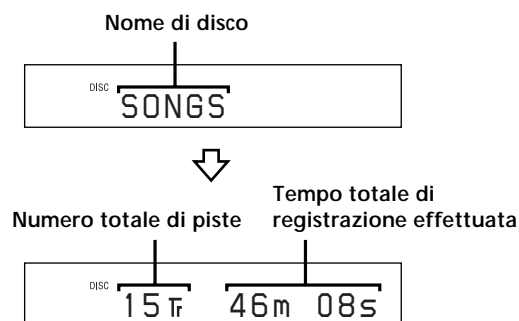

Uso del display

Mentre la piastra è ferma

Premere LEVEL/DISPLAY/CHAR (o DISPLAY) ripetutamente per far cambiare la visualizzazione sul display.

Ogni pressione del tasto fa cambiare la visualizzazione sul display come mostrato di seguito:



* Non visualizzato per i dischi premasterizzati.

**Quando il minidisc non ha un nome, appare "No Name" seguito dalla visualizzazione di default.

Mentre la piastra sta registrando

Premere LEVEL/DISPLAY/CHAR (o DISPLAY) ripetutamente per far cambiare la visualizzazione sul display.

Ogni pressione del tasto fa cambiare la visualizzazione sul display come mostrato di seguito:



* Quando la pista non ha un nome, appare "No Name" seguito dalla visualizzazione di default.

Quando la piastra sta riproducendo

Premere LEVEL/DISPLAY/CHAR (o DISPLAY) ripetutamente per far cambiare la visualizzazione sul display.

Ogni pressione del tasto fa cambiare la visualizzazione sul display come mostrato di seguito:

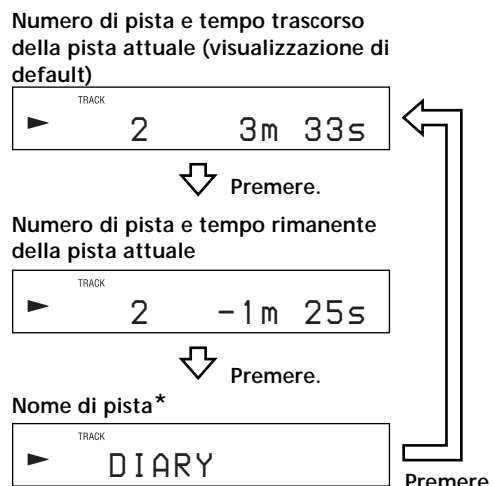

* Quando la pista non ha un nome, appare "No Name" seguito dalla visualizzazione di default.

💡 È possibile controllare il nome di pista in qualsiasi momento durante la riproduzione.

Premere SCROLL.

Il nome di pista appare e scorre. Mentre il nome di pista sta scorrendo, premere di nuovo il tasto per interrompere temporaneamente lo scorrimento, e premerlo ancora una volta per continuare lo scorrimento.

Registrazione su minidisc

Questo capitolo spiega i vari modi per registrare su un minidisc, e spiega come marcare i numeri di pista e come eseguire la registrazione sincronizzata con altri componenti.

Note sulla registrazione

Indicazioni che appaiono durante la registrazione

Quando "Protected" e "C11" si alternano sul display

La fessura di protezione da registrazioni è aperta e il minidisc è protetto da registrazioni. Per registrare sul minidisc, spostare la linguetta in modo da chiudere la fessura. Per i dettagli, vedere "Per evitare cancellazioni accidentali del materiale registrato" a pagina 15.

Quando "Din Unlock" e "C71" si alternano sul display

- Il componente digitale selezionato con l'interruttore INPUT non è collegato correttamente. Controllare il collegamento.
- Il componente digitale selezionato non è acceso. Accendere il componente.

Quando "Cannot Copy" appare sul display

La piastra MD utilizza il Serial Copy Management System (sistema di gestione copie in serie). I minidisc registrati tramite il connettore di ingresso digitale non possono essere copiati su altri minidisc o su nastri DAT tramite il connettore di uscita digitale. Per i dettagli, vedere "Guida al Serial Copy Management System (sistema di gestione copie in serie)" a pagina 14.

Quando "TRACK" lampeggia sul display

La piastra MD sta registrando su piste esistenti ("Registrazione su un minidisc" a pagina 14). L'indicazione cessa di lampeggiare quando la piastra giunge alla fine della parte registrata.

Indicazioni che appaiono dopo la registrazione

Quando "TOC" si illumina sul display

La registrazione è terminata ma il TOC (Table of Contents = indice) sul minidisc non è stato aggiornato in modo da riflettere il risultato della registrazione. La registrazione andrà perduta se si scollega il cavo di alimentazione CA mentre l'indicazione è illuminata. Il TOC viene aggiornato soltanto quando si estrae il minidisc o si spegne la piastra MD.

Quando "TOC Writing" lampeggia sul display

La piastra sta aggiornando il TOC. Non scollegare il cavo di alimentazione CA e non spostare la piastra mentre l'indicazione lampeggia.

Note sulla registrazione

Conversione automatica delle frequenze di campionamento digitale durante la registrazione

Un convertitore di frequenza di campionamento incorporato converte automaticamente la frequenza di campionamento di varie fonti digitali nella frequenza di campionamento di 44,1 kHz della piastra MD. Ciò consente di controllare e registrare fonti come trasmissioni via satellite o nastri DAT a 32 o 48 kHz, ed anche compact disc e minidisc.

Deenfattizzazione automatica dei segnali in ingresso per la registrazione digitale

Quando si registrano segnali in ingresso digitali che sono stati enfatizzati in frequenze più alte, la piastra deenfattizza automaticamente i segnali con un'attenuazione proporzionale al grado di enfasi. Il livello del segnale deenfattizzato viene indicato sui misuratori del livello di picco.

Guida al Serial Copy Management System (sistema di gestione copie in serie)

I componenti audio digitali, come i compact disc, i minidisc e i nastri DAT, facilitano la produzione di copie di elevata qualità di materiale musicale elaborando la musica come segnale digitale.

Per proteggere le fonti musicali tutelate dai diritti d'autore, questa piastra utilizza il Serial Copy Management System (sistema di gestione copie in serie) che consente di fare una singola copia di una fonte registrata digitalmente mediante collegamenti digitale a digitale.

È possibile fare una sola copia di prima generazione* mediante un collegamento digitale a digitale.

Di seguito forniamo alcuni esempi:

- È possibile fare una copia di un programma audio digitale disponibile in commercio (per esempio un compact disc o un minidisc), ma non è possibile fare una seconda copia dalla copia di prima generazione.
- È possibile fare una copia di un segnale digitale da un programma audio analogico registrato digitalmente (per esempio un disco analogico o un nastro a cassetta audio) o da una trasmissione via satellite digitale, ma non è possibile fare una seconda copia dalla copia di prima generazione.

* Per copia di prima generazione si intende la prima registrazione di una fonte audio digitale effettuata tramite il connettore di ingresso digitale della piastra. Per esempio, se si registra da un lettore CD collegato al connettore DIGITAL (OPTICAL) IN, quella copia è la copia di prima generazione.

Nota

Le limitazioni del Serial Copy Management System (sistema di gestione copie in serie) non valgono quando si effettua una registrazione mediante collegamenti analogico ad analogico.

Registrazione su un minidisc

Di seguito sono spiegate le operazioni per la registrazione normale. Se il minidisc contiene materiale registrato, la piastra inizia a registrare automaticamente dalla fine della parte registrata.

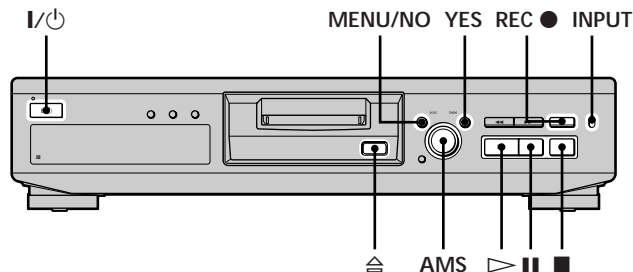

- 1 Accendere l'amplificatore e la fonte di programma, e selezionare la fonte sull'amplificatore.
- 2 Premere I/⏻ per accendere la piastra. L'indicatore STANDBY si spegne.
- 3 Inserire un minidisc registrabile.
- 4 Regolare INPUT nella posizione corrispondente alle prese (connettore) di ingresso collegate alla fonte di programma.

Se la fonte è collegata al/ai/alla/alte Regolare INPUT su

Connettore DIGITAL (OPTICAL) IN	DIGITAL
Prese LINE (ANALOG) IN	ANALOG

- 5 Premere MENU/NO due volte. "Setup Menu" appare sul display.
- 6 Girare AMS (o premere ◀◀/▶▶ ripetutamente) finché "Stereo Rec" o "Mono Rec" appare sul display, quindi premere AMS o YES.
- 7 Girare AMS (o premere ◀◀/▶▶ ripetutamente) per selezionare il modo di registrazione, quindi premere AMS o YES.

Per registrare in	Selezionare
Stereo	Stereo Rec (impostazione di fabbrica)
Monoaurale	Mono Rec

Il modo monoaurale consente di registrare circa il doppio del materiale registrabile in stereo.

- 8 Premere MENU/NO.

9 Se necessario, localizzare il punto sul minidisc da cui si desidera avviare la registrazione.

Se si desidera registrare su un nuovo minidisc o avviare la registrazione dalla fine della parte registrata, passare al punto 10.

Per registrare su una pista esistente del minidisc a partire dal suo inizio

Girare AMS (o premere ◀◀/▶▶ ripetutamente) finché appare il numero della pista su cui registrare.

Per registrare su una pista del minidisc a partire da un punto intermedio

Girare AMS (o premere ◀◀/▶▶ ripetutamente) finché appare il numero della pista su cui registrare, quindi premere ▷ per avviare la riproduzione. Premere ■ nel punto da cui si desidera avviare la registrazione.

10 Premere REC ●.

La piastra passa allo stato di pausa di registrazione.

11 Se si è regolato INPUT su ANALOG al punto 4 sopra, regolare il livello di registrazione.

Per i dettagli, vedere “Regolazione del livello di registrazione” a pagina 16.

12 Premere ▷ o ■.

La registrazione inizia.

13 Avviare la riproduzione della fonte di programma.

Operazioni possibili durante la registrazione

Per	Premere
Interrompere la registrazione	■
Fare una pausa durante la registrazione	■
Riprendere la registrazione dopo la pausa	▷ o ■
Estrarre il minidisc	⊞ dopo aver interrotto la registrazione

Quando si fa una pausa durante la registrazione

Il numero di pista aumenta di uno. Per esempio, se si fa una pausa durante la registrazione della pista 4, il numero di pista sarà 5 quando si riprende la registrazione.

Per evitare cancellazioni accidentali del materiale registrato

Per rendere impossibile la registrazione su un minidisc, spostare la linguetta di protezione da registrazioni nella direzione della freccia (vedere l'illustrazione sottostante) in modo da aprire la fessura. Per rendere possibile la registrazione, chiudere la fessura.

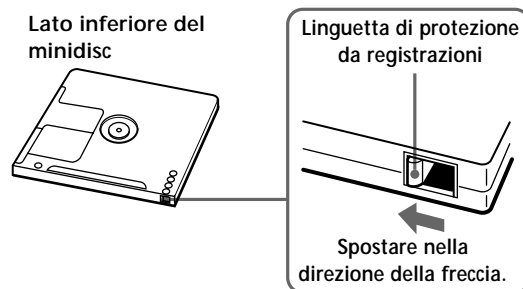

💡 Per riprodurre le piste appena registrate

Premere ▷ subito dopo aver interrotto la registrazione. La piastra inizia a riprodurre dalla prima pista del materiale appena registrato.

💡 Per riprodurre dalla prima pista del minidisc dopo la registrazione

1 Premere di nuovo ■ dopo aver interrotto la registrazione.

2 Premere ▷.

La piastra inizia a riprodurre dalla prima pista del minidisc.

Nota

Non è possibile registrare sul materiale esistente quando è stata selezionata la riproduzione casuale (pagina 24) o la riproduzione programmata (pagina 25). “Impossible” appare sul display in questi casi.

Regolazione del livello di registrazione

Eseguire il procedimento descritto di seguito per regolare il livello di registrazione.

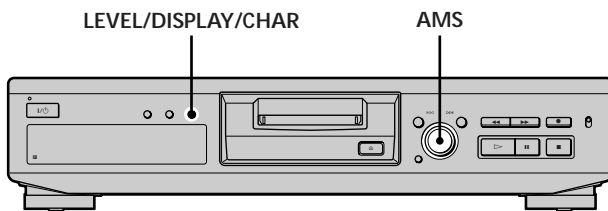

- 1 Eseguire i punti da 1 a 10 di "Registrazione su un minidisc" alle pagine 14 e 15.
- 2 Riprodurre la parte della fonte di programma con l'uscita più forte.
- 3 Premere LEVEL/DISPLAY/CHAR (o DISPLAY) ripetutamente finché appaiono i misuratori del livello di picco.
- 4 Controllando il suono, girare AMS (o premere ◀◀/▶▶ ripetutamente) per alzare il livello di registrazione fino al suo livello più alto senza far illuminare "OVER" sui misuratori del livello di picco. L'illuminazione occasionale di "OVER" è accettabile.



Evitare di far illuminare questa indicazione.

- 5 Interrompere la riproduzione della fonte di programma.
- 6 Per avviare la registrazione, continuare dal punto 12 di "Registrazione su un minidisc" a pagina 15.

È possibile regolare il livello di registrazione usando il telecomando. Durante la registrazione o la pausa di registrazione, premere LEVEL +/- ripetutamente.

Per visualizzare il livello del segnale più forte La funzione di tenuta di picco visualizza ininterrottamente il livello del segnale più forte in ingresso. Eseguire il procedimento descritto di seguito per attivare la tenuta di picco.

- 1 Mentre la piastra è ferma, premere MENU/NO due volte per visualizzare "Setup Menu".
- 2 Girare AMS (o premere ◀◀/▶▶ ripetutamente) finché appare "P.Hold", quindi premere AMS o YES.
- 3 Girare AMS (o premere ◀◀/▶▶ ripetutamente) per selezionare "P.Hold On", quindi premere AMS o YES.
- 4 Premere MENU/NO.

Per disattivare la tenuta di picco, ripetere il procedimento sopra descritto, selezionando "P.Hold Off" al punto 3.

Consigli per la registrazione

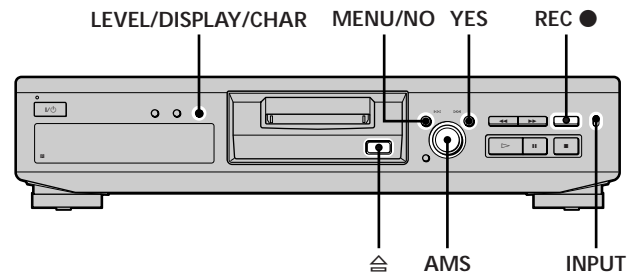

Controllo del tempo di registrazione possibile rimanente sul minidisc

Premere LEVEL/DISPLAY/CHAR (o DISPLAY) ripetutamente.

Mentre la piastra	Appaiono le seguenti informazioni.
È ferma	Numero totale di piste e tempo totale di registrazione effettuata → Tempo di registrazione possibile rimanente sul minidisc → Nome di disco
Sta registrando	Tempo di registrazione effettuata della pista attuale → Tempo di registrazione possibile rimanente sul minidisc → Indicazione del livello di ingresso → Nome di pista

Per i dettagli, vedere pagina 12.

Controllo del segnale in ingresso (controllo dell'ingresso)

È possibile controllare il segnale di ingresso selezionato anche quando non lo si sta registrando.

- 1 Premere ≡ per estrarre il minidisc.
- 2 Regolare INPUT nella posizione corrispondente alle prese (connettore) in cui è in ingresso il segnale che si desidera controllare.
- 3 Premere REC ●.

Quando INPUT è regolato su ANALOG

Il segnale analogico in ingresso dalle prese LINE (ANALOG) IN viene emesso alle prese LINE (ANALOG) OUT dopo la conversione A/D e la conversione D/A. "AD - DA" appare sul display in questo momento.

Quando INPUT è regolato su DIGITAL

Il segnale digitale in ingresso dal connettore DIGITAL (OPTICAL) IN passa prima attraverso il convertitore di frequenza di campionamento, e quindi viene emesso alle prese LINE (ANALOG) OUT dopo la conversione D/A. "- DA" appare sul display in questo momento.

Per cessare di controllare il segnale

Premere ■.

Cancellazione automatica di parti vuote ("Smart Space"/"Auto Cut")

È possibile impostare la piastra in modo che essa cancelli automaticamente eventuali spazi vuoti che vengono prodotti quando il segnale viene interrotto durante la registrazione. La funzione che si attiva ("Smart Space" o "Auto Cut") dipende dalla durata dell'interruzione, come descritto di seguito.

Funzione "Smart Space"

Se il segnale viene interrotto per meno di 30 secondi, la funzione "Smart Space" sostituisce la parte vuota con uno spazio vuoto di tre secondi circa, quindi fa continuare la registrazione. "Smart Space" appare sul display durante questo lasso di tempo.

Funzione "Auto Cut"

Se il segnale viene interrotto per 30 secondi circa, la funzione "Auto Cut" sostituisce la parte vuota con uno spazio vuoto di circa tre secondi, quindi interrompe temporaneamente la registrazione. "Auto Cut" appare sul display durante questo lasso di tempo.

Eseguire il procedimento descritto di seguito per attivare o disattivare "Smart Space" e "Auto Cut".

- 1 Mentre la piastra è ferma, premere MENU/NO due volte.
"Setup Menu" appare sul display.
- 2 Girare AMS (o premere ◀◀/▶▶ ripetutamente) finché appare "S.Space", quindi premere AMS o YES.
- 3 Girare AMS (o premere ◀◀/▶▶ ripetutamente) per selezionare l'impostazione, quindi premere AMS o YES.

Per	Selezionare
Attivare "Smart Space" e "Auto Cut"	S.Space On (impostazione di fabbrica)
Disattivare "Smart Space" e "Auto Cut"	S.Space Off

4 Premere MENU/NO.

Note

- Se si avvia la registrazione senza un segnale in ingresso, le funzioni "Smart Space" e "Auto Cut" non si attivano, a prescindere dall'impostazione.
- "Smart Space" non influenza l'ordine dei numeri di pista in fase di registrazione, anche se lo spazio vuoto viene a trovarsi in un punto intermedio di una pista.
- "Auto Cut" si attiva o si disattiva automaticamente in tandem con "Smart Space".
- Se si spegne la piastra o si scollega il cavo di alimentazione CA, la piastra memorizza l'ultima impostazione ("S.Space On" o "S.Space Off") e la applica quando si accende la piastra la volta successiva.

Marcatura dei numeri di pista durante la registrazione (marcatura di piste)

È possibile marcare i numeri di pista manualmente o automaticamente durante la registrazione. Marcando i numeri di pista in punti specifici, è possibile localizzare rapidamente quei punti in seguito o eseguire facilmente operazioni di montaggio sul minidisc.

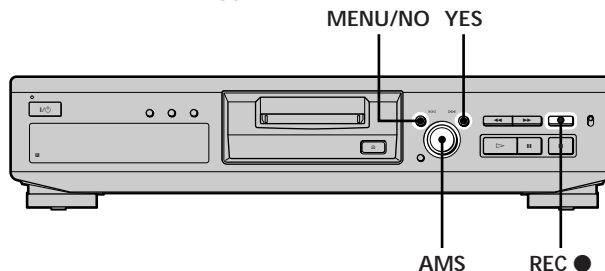

Marcatura manuale dei numeri di pista (marcatura di piste manuale)

Premere REC ● nel punto in cui si desidera aggiungere un numero di pista durante la registrazione.

Marcatura automatica dei numeri di pista (marcatura di piste automatica)

Quando si registra da un lettore CD o da una piastra MD collegati al connettore DIGITAL (OPTICAL) IN, la piastra marca i numeri di pista nello stesso ordine di quelli della fonte. Quando si registra da altre fonti collegate al connettore DIGITAL (OPTICAL) IN o da una fonte collegata alle prese LINE (ANALOG) IN, eseguire il procedimento descritto di seguito per marcare automaticamente i numeri di pista.

- 1 Mentre la piastra è ferma, premere MENU/NO due volte.
"Setup Menu" appare sul display.
- 2 Girare AMS (o premere ◀◀/▶▶ ripetutamente) finché appare "T.Mark", quindi premere AMS o YES.
- 3 Girare AMS (o premere ◀◀/▶▶ ripetutamente) per selezionare l'impostazione, quindi premere AMS o YES.

Per	Selezionare
Attivare la marcatura di piste automatica	T.Mark LSync (impostazione di fabbrica)
Disattivare la marcatura di piste automatica	T.Mark Off

4 Premere MENU/NO.

La piastra marca un numero di pista ogni volta che il livello del segnale in ingresso cala a -50 dB (il livello di azionamento per la marcatura di piste automatica) o al di sotto per almeno 1,5 secondi.

Marcatura dei numeri di pista durante la registrazione (marcatura di piste)

Per cambiare il livello di azionamento per la marcatura di piste automatica

Eeguire il procedimento descritto di seguito per cambiare il livello del segnale che aziona la marcatura di piste automatica.

- 1 Mentre la piastra è ferma, premere MENU/NO due volte.
"Setup Menu" appare sul display.
- 2 Girare AMS (o premere ◀◀/▶▶ ripetutamente) finché appare "LS(T)", quindi premere AMS o YES.
- 3 Girare AMS (o premere ◀◀/▶▶ ripetutamente) per selezionare il livello, quindi premere AMS o YES.
È possibile impostare il livello su un qualsiasi valore compreso tra -72 dB e 0 dB, in scatti di 2 dB.
- 4 Premere MENU/NO.

☛ Altre informazioni sulla marcatura di piste automatica

- Quando si registra da un lettore CD o da una piastra MD collegati al connettore DIGITAL (OPTICAL) IN, l'intero materiale potrebbe essere registrato come una singola pista nei seguenti casi:
 - Quando si registra consecutivamente la stessa pista due o più volte usando la riproduzione a ripetizione di una singola pista.
 - Quando si registrano consecutivamente due o più piste con lo stesso numero di pista ma da compact disc o minidisc differenti.
 - Quando si registrano piste da alcuni lettori CD o multidischi.

Inoltre, se la fonte è un minidisc, un numero di pista potrebbe non essere marcato per piste di durata inferiore a quattro secondi.

- Quando si registra da un componente collegato alle prese LINE (ANALOG) IN con "T.Mark Off" selezionato o quando si registra da una piastra DAT o da un sintonizzatore DBS collegati al connettore DIGITAL (OPTICAL) IN, l'intero materiale potrebbe essere registrato come una singola pista.
- Quando si registra da una piastra DAT o da un sintonizzatore DBS collegati al connettore DIGITAL (OPTICAL) IN, la piastra marca un numero di pista ogni volta che la frequenza di campionamento del segnale in ingresso cambia, a prescindere dall'impostazione del parametro di marcatura di piste ("T.Mark LSync" o "T.Mark Off").

☛ È possibile marcare i numeri di pista anche dopo che la registrazione è terminata.

Vedere "Divisione di piste" a pagina 31.

Nota

Se si spegne la piastra o si scollega il cavo di alimentazione CA, la piastra memorizza le ultime impostazioni ("T.Mark LSync" o "T.Mark Off" e il livello di azionamento) e le applica quando si accende la piastra la volta successiva.

Avvio della registrazione con sei secondi di dati audio prememorizzati (registrazione "Time Machine")

Ogni volta che la piastra è nello stato di pausa di registrazione, la memoria di transito della piastra memorizza ininterrottamente gli ultimi sei secondi di dati audio. Quando si preme AMS (o T.REC), la registrazione inizia con i dati presenti nella memoria di transito. La registrazione "Time Machine" consente dunque di evitare di perdere l'inizio di materiale registrato dal vivo da una trasmissione FM o via satellite.

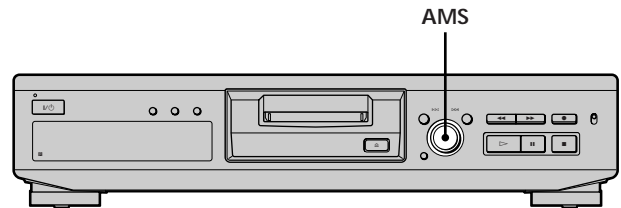

- 1 Eseguire i punti da 1 a 10 di "Registrazione su un minidisc" alle pagine 14 e 15.
La piastra passa allo stato di pausa di registrazione.
- 2 Avviare la riproduzione della fonte di programma.
- 3 Premere AMS (o T.REC) nel punto in cui si desidera iniziare la registrazione.
La registrazione inizia con i sei secondi di dati prememorizzati nella memoria di transito, e prosegue da allora in poi tramite la memoria di transito.

Per interrompere la registrazione "Time Machine"

Premere ■.

Nota

La memorizzazione di dati nella memoria di transito inizia dal momento in cui la piastra passa allo stato di pausa di registrazione. Pertanto, se si avvia la registrazione quando sono trascorsi meno di sei secondi dal momento in cui la piastra è passata allo stato di pausa di registrazione, meno di sei secondi di dati saranno registrati dalla memoria di transito. Lo stesso vale se la riproduzione sulla fonte di programma era durata meno di sei secondi nel momento in cui si è avviata la registrazione.

Registrazione sincronizzata con il componente audio desiderato (registrazione musicale sincronizzata)

La registrazione musicale sincronizzata consente di sincronizzare automaticamente la registrazione sulla piastra MD con la riproduzione della fonte di programma selezionata. La funzione di marcatura di piste, tuttavia, differisce a seconda della fonte di programma. Per i dettagli, vedere "Marcatura dei numeri di pista durante la registrazione" a pagina 17.

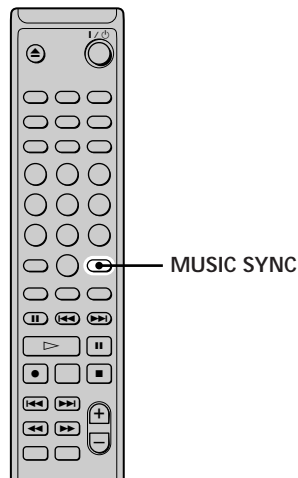

- 1 Eseguire i punti da 1 a 9 di "Registrazione su un minidisc" alle pagine 14 e 15.
- 2 Premere MUSIC SYNC.
La piastra passa allo stato di pausa di registrazione.
- 3 Avviare la riproduzione della fonte di programma.
La registrazione inizia automaticamente.

Per interrompere la registrazione musicale sincronizzata

Premere ■.

Nota

Durante la registrazione musicale sincronizzata, le funzioni "Smart Space" e "Auto Cut" si attivano a prescindere dalla loro impostazione ("S.Space On" o "S.Space Off").

Registrazione sincronizzata con un lettore CD Sony (registrazione sincronizzata da compact disc)

Quando la piastra è collegata ad un lettore CD o ad un sistema a componenti Hi-Fi Sony, è possibile copiare facilmente il contenuto di compact disc sul minidisc usando il telecomando della piastra. Poiché lo stesso telecomando controlla sia la piastra che il lettore CD o la sezione lettore CD del sistema a componenti, accertarsi di collocare la piastra MD e il lettore CD il più vicino possibile.

Nota

Su alcuni lettori CD e sistemi a componenti Hi-Fi, potrebbe risultare impossibile eseguire la registrazione sincronizzata da compact disc usando il telecomando della piastra. In questo caso, usare la registrazione musicale sincronizzata (questa pagina) per registrare da compact disc sul minidisc.

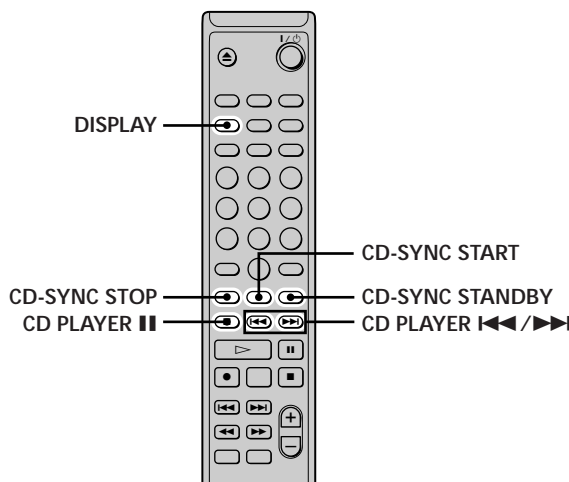

- 1 Accendere l'amplificatore e il lettore CD, e selezionare CD sull'amplificatore.
- 2 Eseguire i punti da 2 a 9 di "Registrazione su un minidisc" alle pagine 14 e 15.
- 3 Inserire un compact disc nel lettore CD e selezionare il modo di riproduzione (riproduzione casuale, riproduzione programmata, ecc.) sul lettore CD.
- 4 Premere CD-SYNC STANDBY.
Il lettore CD passa allo stato di attesa di riproduzione e la piastra MD passa allo stato di attesa di registrazione.
- 5 Premere CD-SYNC START.
La piastra inizia a registrare e il lettore CD inizia a riprodurre.
Il numero di pista e il tempo di registrazione trascorso della pista appaiono sul display.

Se il lettore CD non inizia a riprodurre

Alcuni lettori CD potrebbero non rispondere quando si preme CD-SYNC START. Premere ■■ sul telecomando del lettore CD invece di avviare la riproduzione sul lettore CD.

Registrazione sincronizzata con un lettore CD Sony (registrazione sincronizzata da compact disc)

Operazioni possibili durante la registrazione sincronizzata da compact disc

Per	Premere
Interrompere la registrazione	CD-SYNC STOP
Fare una pausa durante la registrazione	CD-SYNC STANDBY o CD PLAYER ■
Localizzare la pista successiva da registrare durante la pausa di registrazione	CD PLAYER I◀◀/▶▶I
Riprendere la registrazione dopo la pausa	CD-SYNC START o CD PLAYER ■
Controllare il tempo di registrazione possibile rimanente sul minidisc	DISPLAY (pagina 12)

💡 È possibile usare il telecomando del lettore CD durante la registrazione sincronizzata da compact disc.

Premere	Per far passare la piastra allo stato di	E far passare il lettore CD allo stato di
▷	Registrazione	Riproduzione
■	Pausa di registrazione	Arresto
	Pausa di registrazione	Pausa

💡 Durante la registrazione sincronizzata da compact disc, i numeri di pista vengono marcati nei seguenti modi:

- Quando il lettore CD è collegato al connettore DIGITAL (OPTICAL) IN, i numeri di pista vengono marcati automaticamente come appaiono sul compact disc.
- Quando il lettore CD è collegato alle prese LINE (ANALOG) IN, i numeri di pista vengono marcati automaticamente quando è stato selezionato "T.Mark LSync" (pagina 17).
- Quando si riprende la registrazione dopo la pausa di registrazione, un nuovo numero di pista viene marcato automaticamente, a prescindere dall'impostazione del parametro di marcatura di piste ("T.Mark LSync" o "T.Mark Off").

💡 È possibile sostituire i compact disc durante la registrazione sincronizzata da compact disc.

- 1 Premere ■ sul telecomando del lettore CD.
- 2 Sostituire il compact disc.
- 3 Premere ▷ sul telecomando del lettore CD.
La registrazione ricomincia.

💡 È possibile eseguire la registrazione sincronizzata anche con un lettore di CD video Sony.

Riprogrammando il telecomando della piastra MD, è possibile usare il procedimento sopra descritto per eseguire la registrazione sincronizzata con un lettore di CD video Sony. Premere il tasto numerico 2 tenendo premuto I/⏏ sul telecomando della piastra MD. È ora possibile controllare la piastra MD e il lettore di CD video con il telecomando. Per controllare di nuovo il lettore CD, premere il tasto numerico 2 tenendo premuto I/⏏ sul telecomando della piastra MD.

Note

- Quando si esegue la registrazione sincronizzata da compact disc con un lettore CD munito di selettore di modo, accertarsi di regolare il selettore su CD1.
- Quando si registrano piste da alcuni lettori CD o multidischi, l'intero materiale potrebbe essere registrato come una singola pista.

Riproduzione di minidisc

Questo capitolo spiega i vari modi per riprodurre i minidisc.

Riproduzione di un minidisc

Di seguito sono spiegate le operazioni per la riproduzione normale.

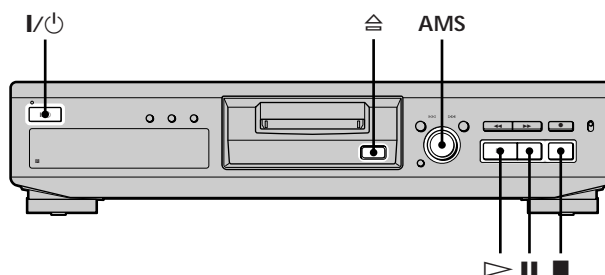

- 1 Accendere l'amplificatore e selezionare MD sull'amplificatore.
- 2 Premere I/⏻ per accendere la piastra. L'indicatore STANDBY si spegne.
- 3 Inserire un minidisc.
- 4 Se necessario, girare AMS (o premere ▶▶ ripetutamente) per localizzare la pista da cui si desidera iniziare a riprodurre. Se si desidera riprodurre dalla prima pista, passare al punto 5.
- 5 Premere ▶.
- 6 Regolare il volume sull'amplificatore.

Operazioni possibili durante la riproduzione

Per	Premere o girare
Interrompere la riproduzione	■
Fare una pausa durante la riproduzione	
Riprendere la riproduzione dopo la pausa	▶ o
Localizzare una pista successiva	AMS in senso orario (o premere ▶▶ ripetutamente)
Localizzare l'inizio della pista attuale o una pista precedente	AMS in senso antiorario (o premere ◀◀ ripetutamente)
Estrarre il minidisc	⊞ dopo aver interrotto la riproduzione

Riproduzione di una pista specifica

Mentre la piastra sta riproducendo o è ferma, usare il procedimento descritto di seguito per riprodurre rapidamente una pista qualsiasi.

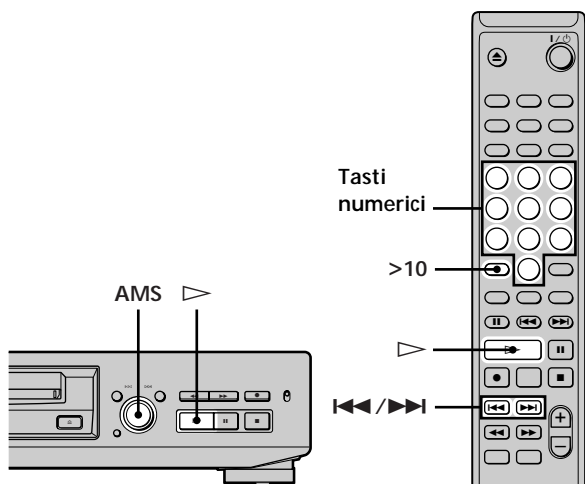

Localizzazione di una pista con l'AMS*

Per passare	Eeguire la seguente operazione:
Alla pista successiva o ad una pista più avanti durante la riproduzione	Girare AMS in senso orario (o premere ►► ripetutamente).
Ad una pista precedente durante la riproduzione	Girare AMS in senso antiorario (o premere ◄◄ ripetutamente).
All'inizio della pista attuale durante la riproduzione	Girare AMS in senso antiorario (o premere ◄◄ una volta).
Ad una pista specifica mentre la piastra è ferma	Girare AMS (o premere ◄◄/►► ripetutamente) finché il numero della pista alla quale si desidera passare appare sul display, quindi premere AMS o ▷.

* Automatic Music Sensor = sensore musicale automatico

💡 Per localizzare l'ultima pista del minidisc rapidamente
Mentre la piastra è ferma, girare AMS in senso antiorario (o premere ◄◄ una volta).

💡 Se si localizza una pista mentre la piastra è ferma o in stato di pausa
La piastra sarà ancora ferma o in stato di pausa all'inizio della pista localizzata.

Riproduzione di una pista mediante l'introduzione del numero di pista

Premere i tasti numerici per introdurre il numero della pista che si desidera riprodurre.

Per introdurre un numero di pista maggiore di 10

1 Premere >10 (vedere gli esempi riportati più avanti).

2 Introdurre le cifre corrispondenti.

Per introdurre 0, premere 10/0.

Esempi:

- Per riprodurre la pista numero 30, premere >10 una volta, quindi 3 e 10/0.
- Per riprodurre la pista numero 108, premere >10 due volte, quindi 1, 10/0 e 8.

💡 Se si introduce un numero di pista mentre la piastra è in stato di pausa
La piastra sarà ancora in stato di pausa all'inizio della pista.

Localizzazione di un punto particolare in una pista

È possibile localizzare un punto particolare in una pista durante la riproduzione o la pausa di riproduzione.

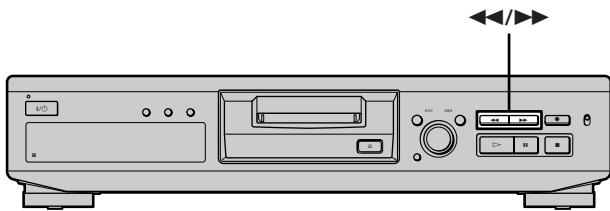

Localizzazione di un punto mediante l'ascolto del suono

Tenere premuto **◀◀/▶▶** durante la riproduzione. Sarà udibile il suono intermittente della riproduzione man mano che il disco avanza o retrocede. Quando si raggiunge il punto desiderato, rilasciare il tasto.

Note

- Se il disco giunge alla fine mentre si sta tenendo premuto **▶▶**, la piastra si ferma.
- Le piste che durano alcuni secondi soltanto potrebbero essere troppo corte affinché il loro ascolto sia possibile. Per tali piste, riprodurre il minidisc a velocità normale.

Localizzazione di un punto mediante l'osservazione dell'indicazione di tempo

Tenere premuto **◀◀/▶▶** durante la pausa di riproduzione.

Il tempo di riproduzione trascorso della pista appare sul display. Quando si raggiunge il punto desiderato, rilasciare il tasto. Il suono non viene emesso durante questo lasso di tempo.

Quando "- Over -" appare sul display

Il disco è giunto alla fine mentre si stava tenendo premuto **▶▶**. Girare AMS in senso antiorario (o premere **◀◀**) o premere **◀◀** per retrocedere.

Riproduzione a ripetizione delle piste

È possibile riprodurre un intero minidisc ripetutamente. Questa funzione può essere utilizzata con la riproduzione casuale per ripetere tutte le piste in ordine casuale (pagina 24), o con la riproduzione programmata per ripetere tutte le piste nel programma (pagina 25). È anche possibile ripetere una pista specifica o una parte all'interno di una pista.

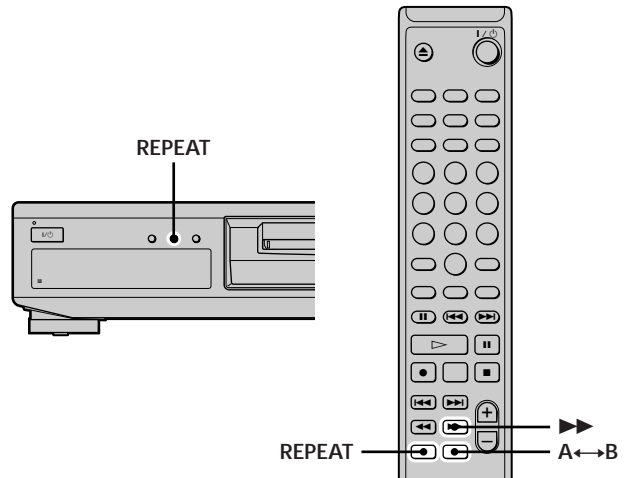

Nota

Se si spegne la piastra o si scollega il cavo di alimentazione CA, la piastra memorizza l'ultima impostazione della riproduzione a ripetizione ("Repeat All" o "Repeat 1") e la richiama quando si accende la piastra la volta successiva.

Ripetizione di tutte le piste del minidisc (riproduzione "Repeat All")

Premere REPEAT ripetutamente finché "Repeat All" appare sul display.

Quando si riproduce un minidisc, la piastra ripete le piste nel modo seguente:

Quando il modo di riproduzione è	La piastra ripete
Riproduzione normale (pagina 21)	Tutte le piste nell'ordine
Riproduzione casuale (pagina 24)	Tutte le piste in ordine casuale
Riproduzione programmata (pagina 25)	Tutte le piste nel programma nell'ordine

Per interrompere la riproduzione "Repeat All"

Premere **■**.

Per riprendere la riproduzione normale

Premere REPEAT ripetutamente finché "Repeat Off" appare sul display.

Riproduzione a ripetizione delle piste

Ripetizione della pista attuale (riproduzione "Repeat 1")

Quando la pista che si desidera ripetere è in fase di riproduzione, premere REPEAT ripetutamente finché "Repeat 1" appare sul display.

La riproduzione "Repeat 1" inizia.

Per interrompere la riproduzione "Repeat 1"

Premere ■.

Per riprendere la riproduzione normale

Premere REPEAT ripetutamente finché "Repeat Off" appare sul display.

Ripetizione di una parte specifica all'interno di una pista (riproduzione "Repeat A-B")

È possibile specificare una parte all'interno di una pista da riprodurre ripetutamente. Notare che la parte specificata deve essere compresa in una singola pista.

- 1 Mentre la piastra sta riproducendo, premere **A↔B** in corrispondenza del punto di inizio (punto A) della parte da riprodurre ripetutamente. "REPEAT A-" si illumina e "B" lampeggia sul display.
- 2 Continuare a riprodurre la pista o premere **▶▶** per localizzare il punto di fine (punto B), quindi premere **A↔B**. "REPEAT A-B" si illumina e la riproduzione "Repeat A-B" inizia.

Per interrompere la riproduzione "Repeat A-B" e riprendere la riproduzione normale

Premere REPEAT o ■.

È possibile impostare un nuovo punto di inizio e un nuovo punto di fine durante la riproduzione "Repeat A-B".

È possibile cambiare il punto di fine attuale in un nuovo punto di inizio, quindi specificare un nuovo punto di fine per ripetere una parte subito dopo la parte attuale.

- 1 Durante la riproduzione "Repeat A-B", premere **A↔B**. Il punto di fine attuale cambia nel nuovo punto di inizio (punto A). "REPEAT A-" si illumina e "B" lampeggia sul display.
- 2 Localizzare il nuovo punto di fine (punto B) e premere **A↔B**. "REPEAT A-B" si illumina e la piastra inizia a ripetere la nuova parte specificata.

Riproduzione delle piste in ordine casuale (riproduzione casuale)

Quando si seleziona la riproduzione casuale, la piastra riproduce tutte le piste del minidisc in ordine casuale.

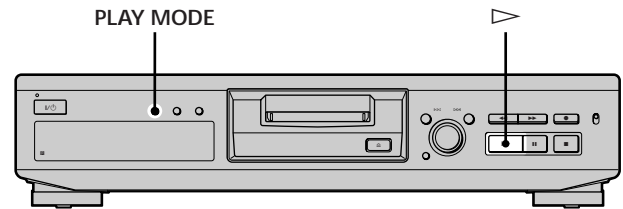

- 1 Mentre la piastra è ferma, premere **PLAY MODE** ripetutamente finché "SHUFFLE" si illumina sul display.
- 2 Premere **▷**. La riproduzione casuale inizia. **▷** appare mentre la piastra "mescola" le piste.

Per riprendere la riproduzione normale

Mentre la piastra è ferma, premere **PLAY MODE** ripetutamente finché "SHUFFLE" si spegne.

È possibile localizzare le piste durante la riproduzione casuale.

Girare AMS (o premere **◀◀/▶▶** ripetutamente).

- Per localizzare la pista successiva o una pista più avanti da riprodurre, girare AMS in senso orario (o premere **▶▶** ripetutamente).
- Per localizzare l'inizio della pista attuale, girare AMS in senso antiorario (o premere **◀◀**). Notare che non è possibile localizzare e riprodurre le piste che sono già state riprodotte una volta.

Creazione di un programma

(riproduzione programmata)

È possibile scegliere le piste preferite e specificare l'ordine di riproduzione per creare un programma contenente un massimo di 25 piste.

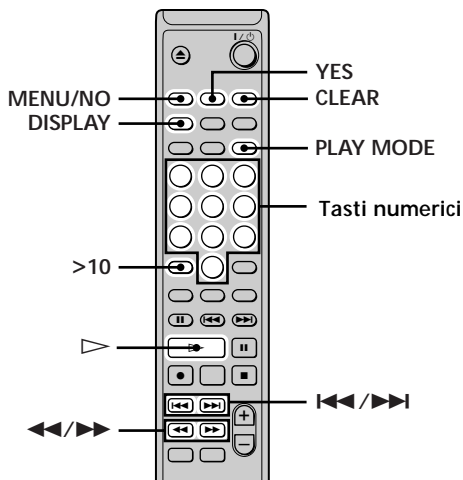
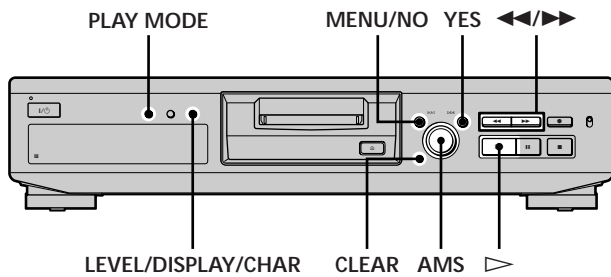

Programmazione delle piste

- 1 Mentre la piastra è ferma, premere MENU/NO due volte.
"Setup Menu" appare sul display.
- 2 Girare AMS (o premere <</>> ripetutamente) finché appare "Program ?", quindi premere AMS o YES.
- 3 Girare AMS finché appare il numero di pista che si desidera aggiungere al programma, quindi premere AMS o >> (o usare i tasti numerici per introdurre la pista direttamente).

Se si è introdotto il numero di pista errato

Premere <</>> ripetutamente finché il numero di pista errato lampeggia, quindi eseguire di nuovo il punto 3 sopra descritto.

Per introdurre un numero di pista maggiore di 10

Usare >10. Per i dettagli, vedere pagina 22.

Per controllare il tempo di riproduzione totale del programma

Premere LEVEL/DISPLAY/CHAR (o DISPLAY).

- 4 Ripetere il punto 3 per introdurre altre piste.
- 5 Premere YES.
Appare "Complete!!" e il programma è completo.
- 6 Premere PLAY MODE ripetutamente finché "PROGRAM" si illumina sul display.
- 7 Premere >.
La riproduzione programmata inizia.

Per interrompere la riproduzione programmata
Premere ■.

Per riprendere la riproduzione normale

Premere PLAY MODE ripetutamente finché "PROGRAM" si spegne.

Il programma rimane memorizzato anche dopo che la riproduzione programmata è terminata o è stata interrotta. Premere > per riprodurre di nuovo il programma.

Note

- Se si estrae il minidisc o si scollega il cavo di alimentazione CA, il programma va perduto.
- Il display visualizza "- - - m - - s" quando il tempo di riproduzione totale del programma supera 199 minuti.
- "ProgramFull!" appare quando si programma la 25ª pista.

Controllo del contenuto del programma

Mentre la piastra è ferma e "PROGRAM" è illuminato, premere LEVEL/DISPLAY/CHAR (o DISPLAY) ripetutamente.

Le prime piste nel programma appaiono sul display. Per vedere il resto del programma, girare AMS (o premere <</>> ripetutamente).

Creazione di un programma (riproduzione programmata)

Cambiamento del contenuto del programma

Mentre la piastra è ferma e "PROGRAM" è illuminato, eseguire i punti 1 e 2 di "Programmazione delle piste" a pagina 25, proseguendo con uno dei procedimenti descritti di seguito:

Per	Eseguire la seguente operazione:
Cancellare una pista	Premere ◀◀/▶▶ ripetutamente finché il numero della pista non desiderata lampeggia, quindi premere CLEAR.
Cancellare tutte le piste	Premere CLEAR ripetutamente finché tutti i numeri di pista scompaiono.
Aggiungere una pista all'inizio del programma	Premere ◀◀ ripetutamente finché "0" lampeggia prima del primo numero di pista, quindi eseguire i punti da 3 a 5 di "Programmazione delle piste" a pagina 25.
Aggiungere una pista in un punto intermedio del programma	Premere ◀◀/▶▶ ripetutamente finché il numero di pista che precederà la nuova pista lampeggia. Premere AMS per visualizzare lo "0" lampeggiante, quindi eseguire i punti da 3 a 5 di "Programmazione delle piste" a pagina 25.
Aggiungere una pista alla fine del programma	Premere ▶▶ ripetutamente finché "0" lampeggia dopo l'ultimo numero di pista, quindi eseguire i punti da 3 a 5 di "Programmazione delle piste" a pagina 25.
Sostituire una pista	Premere ◀◀/▶▶ ripetutamente finché il numero della pista da cambiare lampeggia, quindi eseguire i punti da 3 a 5 di "Programmazione delle piste" a pagina 25.

Consigli per la registrazione da minidisc su un nastro

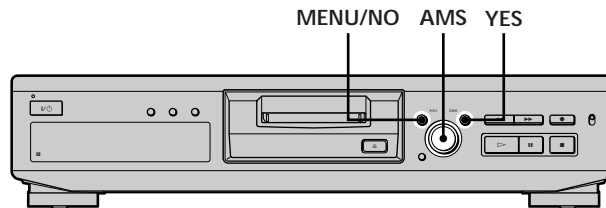

Inserimento di spazi vuoti tra le piste durante la riproduzione ("Auto Space")

È possibile impostare la piastra MD in modo che essa inserisca automaticamente uno spazio vuoto di tre secondi tra le piste durante la riproduzione. Questa funzione è utile quando si registra da un minidisc su un nastro analogico poiché lo spazio vuoto di tre secondi consente di utilizzare in seguito la funzione Multi-AMS per localizzare l'inizio delle piste sul nastro.

- 1** Mentre la piastra è ferma, premere MENU/NO due volte.
"Setup Menu" appare sul display.
- 2** Girare AMS (o premere ◀◀/▶▶ ripetutamente) finché appare "Auto", quindi premere AMS o YES.
- 3** Girare AMS (o premere ◀◀/▶▶ ripetutamente) per selezionare l'impostazione, quindi premere AMS o YES.

Per	Selezionare
Attivare "Auto Space"	Auto Space
Disattivare "Auto Space"	Auto Off (impostazione di fabbrica)

4 Premere MENU/NO.

Note

- Se si seleziona "Auto Space" e si registra un brano contenente molteplici numeri di pista (per esempio un pot-pourri o una sinfonia), sul nastro saranno creati degli spazi vuoti tra le varie sezioni.
- Se si spegne la piastra o si scollega il cavo di alimentazione CA, la piastra memorizza l'ultima impostazione ("Auto Space" o "Auto Off") e la richiama quando si accende la piastra la volta successiva.

Pausa dopo ciascuna pista ("Auto Pause")

È possibile impostare la piastra MD in modo che essa entri nello stato di pausa dopo ciascuna pista per dare il tempo all'utilizzatore di localizzare la pista successiva da registrare.

- 1** Mentre la piastra è ferma, premere MENU/NO due volte.
"Setup Menu" appare sul display.
- 2** Girare AMS (o premere ◀◀/▶▶ ripetutamente) finché appare "Auto", quindi premere AMS o YES.
- 3** Girare AMS (o premere ◀◀/▶▶ ripetutamente) per selezionare l'impostazione, quindi premere AMS o YES.

Per	Selezionare
Attivare "Auto Pause"	Auto Pause
Disattivare "Auto Pause"	Auto Off (impostazione di fabbrica)

- 4** Premere MENU/NO.

Per riprendere la riproduzione dopo la pausa

Premere ▷.

Nota

Se si spegne la piastra o si scollega il cavo di alimentazione CA, la piastra memorizza l'ultima impostazione ("Auto Pause" o "Auto Off") e la richiama quando si accende la piastra la volta successiva.

Montaggio di minidisc registrati

Questo capitolo spiega come eseguire operazioni di montaggio per le piste che sono state registrate su un minidisc.

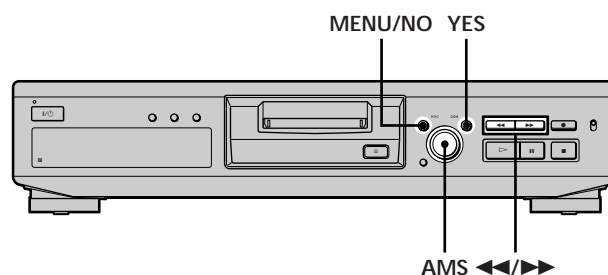

Breve descrizione dei tasti e del comando usati per il montaggio di minidisc

I tasti e il comando descritti di seguito servono per cancellare, dividere, spostare o unire le piste del minidisc.

Nota

Il funzionamento di questi tasti e del comando differisce quando si assegna un nome ad una pista o ad un minidisc. Per i dettagli, vedere "Assegnazione di un nome ad una pista o ad un minidisc" a pagina 33.

Tasto MENU/NO: Mentre la piastra è ferma, sta riproducendo o è in stato di pausa, premerlo per eseguire operazioni di montaggio per le piste. Durante il montaggio, premerlo per annullare il montaggio.

Comando AMS: Girarlo per selezionare un'operazione di montaggio o un numero di pista, quindi premerlo per introdurre la selezione. È possibile usare il comando anche per specificare i punti in una pista per la cancellazione o la divisione di piste.

Tasto YES: Premere questo tasto invece del comando AMS per introdurre una selezione.

Tasti <</>>: Premerli per specificare l'unità (minuti, secondi o frame) per cui il minidisc avanza quando si gira il comando AMS. È possibile usare questi tasti anche per localizzare il punto di fine della parte da cancellare.

Per ulteriori dettagli sulla funzione di ciascun tasto e del comando, vedere le sezioni sulle operazioni di montaggio.

Indicazione che appare durante il montaggio

Quando "Protected" appare sul display

La fessura di protezione da registrazioni è aperta. Per eseguire l'operazione di montaggio sul minidisc, spostare la linguetta in modo da chiudere la fessura. Per i dettagli, vedere "Per evitare cancellazioni accidentali del materiale registrato" a pagina 15.

Indicazioni che appaiono dopo il montaggio

Quando "TOC" si illumina sul display

Il montaggio è terminato ma il TOC (Table of Contents = indice) sul minidisc non è stato aggiornato in modo da riflettere il risultato del montaggio. Il montaggio andrà perduto se si scollega il cavo di alimentazione CA mentre l'indicazione è illuminata. Il TOC viene aggiornato soltanto quando si estrae il minidisc o si spegne la piastra MD.

Quando "TOC Writing" lampeggia sul display

La piastra sta aggiornando il TOC. Non scollegare il cavo di alimentazione CA e non spostare la piastra mentre l'indicazione lampeggia.

Cancellazione di piste

È possibile cancellare una pista o parte di una pista semplicemente specificando il numero della pista o la parte all'interno di una pista da cancellare. È anche possibile cancellare tutte le piste di un minidisc contemporaneamente.

Cancellazione di una pista

Specificare il numero della pista che si desidera cancellare.

Esempio: Cancellazione della seconda pista

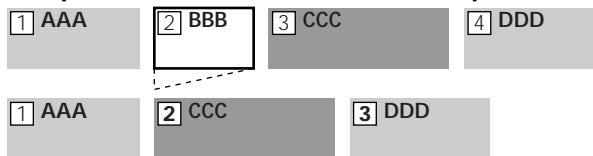

Quando si cancella una pista, tutte le piste dopo quella cancellata vengono rinumerate automaticamente. Per esempio, se si cancella il numero di pista 2, il precedente numero di pista 3 diventa il numero di pista 2 e il precedente numero di pista 4 diventa il numero di pista 3, e così via.

- 1 Mentre la piastra è ferma, sta riproducendo o è in stato di pausa, premere MENU/NO.
"Edit Menu" appare sul display.
- 2 Girare AMS (o premere ◀▶ ripetutamente) finché appare "Tr Erase ?", quindi premere AMS o YES.
La piastra inizia a riprodurre la pista indicata dal numero sul display.
- 3 Girare AMS (o premere ◀▶ ripetutamente) finché appare il numero della pista che si desidera cancellare.
- 4 Premere AMS o YES.
"Complete!!" appare per qualche secondo e la pista viene cancellata. Quindi, inizia la riproduzione della pista dopo quella cancellata. Se la pista cancellata era l'ultima del minidisc, inizia la riproduzione della pista prima di quella cancellata.

Per annullare l'operazione

Premere MENU/NO o ■.

💡 Se "Erase ????" appare al punto 4 sopra descritto
La pista è stata protetta da registrazioni su un'altra piastra MD. Se si desidera comunque cancellare quella pista, premere di nuovo AMS o YES mentre l'indicazione è visualizzata.

💡 Per evitare confusione quando si cancellano più piste
Iniziare a cancellare dalla pista con il numero più alto. In questo modo si evita che le piste che si intende cancellare siano rinumerate.

💡 È possibile annullare la cancellazione.

Per i dettagli, vedere "Annullamento dell'ultimo montaggio" a pagina 36.

Cancellazione di tutte le piste di un minidisc

Eseguire il procedimento descritto di seguito per cancellare tutte le piste, i nomi di pista e il nome di disco contemporaneamente.

- 1 Mentre la piastra è ferma, sta riproducendo o è in stato di pausa, premere MENU/NO.
"Edit Menu" appare sul display.
- 2 Girare AMS (o premere ◀◀/▶▶ ripetutamente) finché appare "All Erase ?", quindi premere AMS o YES.
"All Erase ??" appare sul display.
- 3 Premere AMS o YES.
"Complete!!" appare per qualche secondo e tutte le piste, i nomi di pista e il nome di disco vengono cancellati.

Per annullare l'operazione

Premere MENU/NO o ■.

💡 È possibile annullare la cancellazione.

Per i dettagli, vedere "Annullamento dell'ultimo montaggio" a pagina 36.

Cancellazione di una parte di una pista

È possibile cancellare facilmente una parte di una pista specificando il punto di inizio e il punto di fine della cancellazione.

Questa funzione è utile per cancellare le parti non necessarie di una pista registrata da una trasmissione FM o via satellite.

Esempio: Cancellazione della parte "B2" della seconda pista

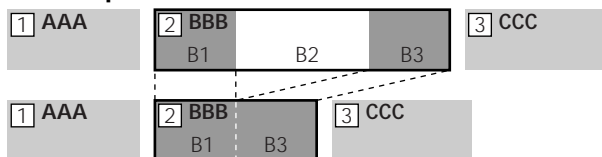

- 1 Mentre la piastra è ferma, sta riproducendo o è in stato di pausa, premere MENU/NO.
"Edit Menu" appare sul display.
- 2 Girare AMS (o premere ◀◀/▶▶ ripetutamente) finché appare "A-B Erase ?", quindi premere AMS o YES.
- 3 Girare AMS (o premere ◀◀/▶▶ ripetutamente) finché il numero della pista contenente la parte da cancellare lampeggia, quindi premere AMS o YES.
"-Rehearsal-" e "Point A ok?" si alternano sul display e la piastra riproduce ripetutamente i primi secondi della pista.

- 4 Ascoltando il suono, girare AMS (o premere ◀◀/▶▶ ripetutamente) per localizzare il punto di inizio della parte da cancellare (punto A).
Viene visualizzata l'indicazione di tempo ("m (minuti)", "s (secondi)" e "f (frame = 1/86 di secondo)") del punto attuale e alcuni secondi della pista a partire da quel punto vengono riprodotti ripetutamente.

Per trovare un punto rapidamente

Specificare un'unità (minuti, secondi o frame) per cui il minidisc avanza quando si gira AMS (o si preme ◀◀/▶▶ ripetutamente).

Per fare ciò, premere ◀◀/▶▶ al punto 4 ripetutamente per selezionare "m", "s" o "f". L'unità selezionata lampeggia sul display.

- 5 Ripetere il punto 4 finché si localizza il punto A.
- 6 Premere AMS o YES per introdurre il punto A.
Appare "Point B set" e alcuni secondi della pista a partire dal punto A vengono riprodotti ripetutamente.
- 7 Continuare a riprodurre la pista o premere ▶▶ per localizzare il punto di fine della parte da cancellare (punto B), quindi premere AMS o YES.
"A-B Ers" e "Point B ok?" si alternano sul display e alcuni secondi della pista prima del punto A e dopo il punto B vengono riprodotti ripetutamente.
- 8 Ripetere il punto 4 finché si localizza il punto B.
- 9 Premere AMS o YES per introdurre il punto B.
"Complete!!" appare per qualche secondo e la parte tra il punto A e il punto B viene cancellata.

Per annullare l'operazione

Premere MENU/NO o ■.

💡 È possibile annullare la cancellazione.

Per i dettagli, vedere "Annullamento dell'ultimo montaggio" a pagina 36.

Nota

Nei seguenti casi appare "Impossible" e non è possibile cancellare una parte di una pista:

- Il punto B introdotto si trova prima del punto A.
- Dopo ripetute operazioni di montaggio su una pista, potrebbe diventare impossibile cancellare ulteriormente una parte della pista. Questo è un limite tecnico del sistema MD e non si tratta di un errore meccanico.

Divisione di piste

È possibile dividere una pista registrata in un punto qualsiasi semplicemente aggiungendo un contrassegno di pista in quel punto. Questa funzione è particolarmente utile quando si desidera dividere del materiale registrato che contiene molteplici piste ma un solo numero di pista (vedere pagina 18), o quando si desidera localizzare un determinato punto nella pista.

Esempio: Divisione della seconda pista

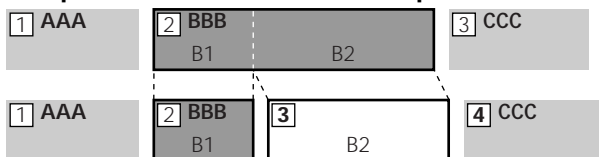

Quando si divide una pista, il numero totale di piste aumenta di uno e tutte le piste che si trovano dopo la pista divisa vengono rinumerate automaticamente.

Divisione di una pista dopo aver selezionato la pista

- 1 Mentre la piastra è ferma, sta riproducendo o è in stato di pausa, premere MENU/NO. "Edit Menu" appare sul display.
- 2 Girare AMS (o premere ◀◀/▶▶ ripetutamente) finché appare "Divide ?", quindi premere AMS o YES.
- 3 Girare AMS (o premere ◀◀/▶▶ ripetutamente) finché il numero della pista che si desidera dividere lampeggia, quindi premere AMS o YES. Appare "-Rehearsal-" e inizia la riproduzione della pista.
- 4 Ascoltando il suono, girare AMS (o premere ◀◀/▶▶ ripetutamente) per localizzare il punto di divisione. Viene visualizzata l'indicazione di tempo ("m", "s" e "f") del punto attuale e alcuni secondi della pista a partire da quel punto vengono riprodotti ripetutamente.
Per trovare un punto rapidamente
Specificare un'unità (minuti, secondi o frame) per cui il minidisc avanza quando si gira AMS (o si preme ◀◀/▶▶ ripetutamente).
Per fare ciò, premere ◀◀/▶▶ al punto 4 ripetutamente per selezionare "m", "s" o "f". L'unità selezionata lampeggia sul display.
- 5 Ripetere il punto 4 finché si localizza il punto di divisione.
- 6 Premere AMS o YES. "Complete!!" appare per qualche secondo e la pista viene divisa. La piastra inizia a riprodurre la nuova pista creata. Notare che la nuova pista non ha un nome.

Per annullare l'operazione

Premere MENU/NO o ■.

💡 È possibile annullare la divisione della pista.

Per i dettagli, vedere "Annullamento dell'ultimo montaggio" a pagina 36.

💡 È possibile dividere le piste durante la registrazione.

Per i dettagli, vedere "Marcatura dei numeri di pista durante la registrazione" a pagina 17.

Divisione di una pista dopo aver selezionato il punto di divisione

- 1 Mentre la piastra sta riproducendo, premere AMS nel punto in cui si desidera dividere la pista. "- Divide -" e "-Rehearsal-" si alternano sul display e la piastra inizia a riprodurre dal punto selezionato.
- 2 Se necessario, eseguire il punto 4 di "Divisione di una pista dopo aver selezionato la pista" in questa pagina per regolare precisamente il punto di divisione.
- 3 Premere YES. "Complete!!" appare per qualche secondo e la pista viene divisa. La piastra inizia a riprodurre la nuova pista creata. Notare che la nuova pista non ha un nome.

Per annullare l'operazione

Premere MENU/NO o ■.

💡 È possibile annullare la divisione della pista.

Per i dettagli, vedere "Annullamento dell'ultimo montaggio" a pagina 36.

💡 È possibile dividere le piste durante la registrazione.

Per i dettagli, vedere "Marcatura dei numeri di pista durante la registrazione" a pagina 17.

Unione di piste

Questa funzione consente di unire due piste qualsiasi per formare una singola pista. Non è necessario che le due piste siano consecutive o cronologiche. È possibile unire varie piste per formare un singolo pot-pourri, o varie parti registrate indipendentemente per formare una singola pista. Quando si uniscono due piste, il numero totale di piste diminuisce di uno e tutte le piste che si trovano dopo la pista ottenuta dall'unione vengono rinumerate.

Esempio: Unione della seconda pista e della quarta pista

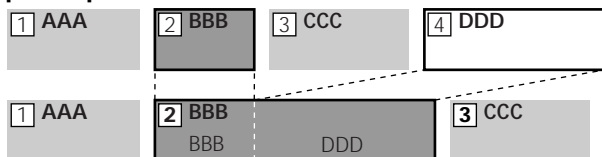

Se entrambe le piste unite hanno un nome di pista, il nome della seconda pista viene cancellato.

- 1 Mentre la piastra è ferma, sta riproducendo o è in stato di pausa, premere MENU/NO. “Edit Menu” appare sul display.
- 2 Girare AMS (o premere ◀▶ ripetutamente) finché appare “Combine?”, quindi premere AMS o YES.
- 3 Girare AMS (o premere ◀▶ ripetutamente) finché appare il numero della prima delle due piste da unire, quindi premere AMS o YES. Appare la visualizzazione per la selezione della seconda pista e la piastra riproduce ripetutamente la parte in cui avverrà l'unione (la fine della prima pista e l'inizio della pista seguente).
- 4 Girare AMS (o premere ◀▶ ripetutamente) finché appare il numero della seconda delle due piste da unire, quindi premere AMS o YES. “Complete!!” appare per qualche secondo e le piste vengono unite. La piastra inizia a riprodurre la pista ottenuta dall'unione.

Per annullare l'operazione

Premere MENU/NO o ■.

💡 È possibile annullare l'unione.

Per i dettagli, vedere “Annullamento dell'ultimo montaggio” a pagina 36.

Nota

Se “Impossible” appare sul display, le piste non possono essere unite perché sulle piste sono state effettuate ripetute operazioni di montaggio. Questo è un limite tecnico del sistema MD e non si tratta di un errore meccanico.

Spostamento di piste

Questa funzione consente di cambiare l'ordine di una pista qualsiasi.

Esempio: Spostamento della seconda pista dopo la terza pista

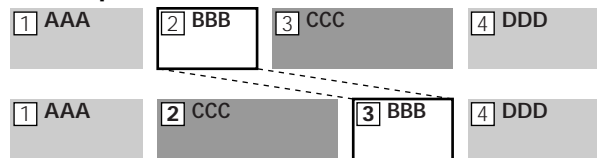

Dopo aver spostato una pista, le piste vengono rinumerate automaticamente.

- 1 Mentre la piastra è ferma, sta riproducendo o è in stato di pausa, premere MENU/NO. “Edit Menu” appare sul display.
- 2 Girare AMS (o premere ◀▶ ripetutamente) finché appare “Move?”, quindi premere AMS o YES.
- 3 Girare AMS (o premere ◀▶ ripetutamente) finché appare il numero della pista da spostare, quindi premere AMS o YES.
- 4 Girare AMS (o premere ◀▶ ripetutamente) finché appare la nuova posizione della pista, quindi premere AMS o YES. “Complete!!” appare per qualche secondo e la pista viene spostata. La piastra inizia a riprodurre la pista spostata.

Per annullare l'operazione

Premere MENU/NO o ■.

💡 È possibile annullare lo spostamento di piste.

Per i dettagli, vedere “Annullamento dell'ultimo montaggio” a pagina 36.

Assegnazione di un nome ad una pista o ad un minidisc

È possibile introdurre un nome per un minidisc registrato e per le singole piste. I nomi possono essere costituiti da lettere maiuscole e minuscole, numeri e simboli. Un numero totale di 1700 caratteri può essere memorizzato per tutti i nomi sul minidisc.

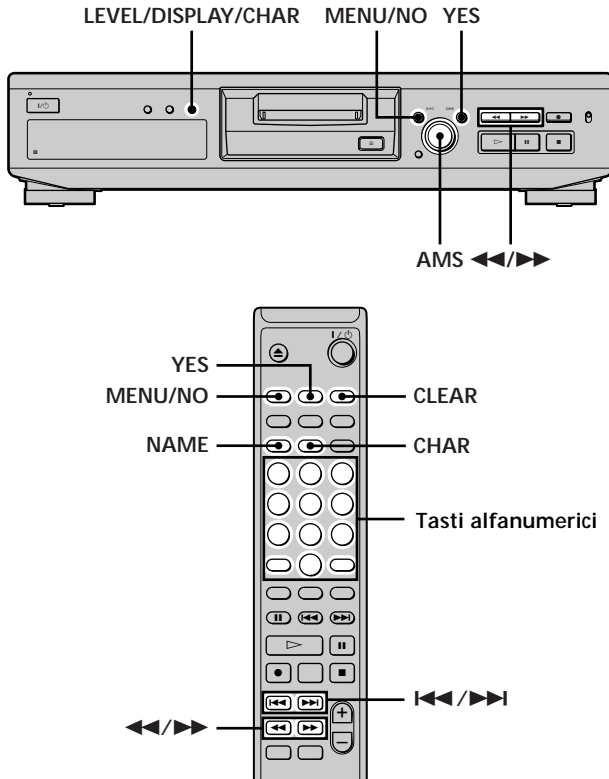

Nota

Se si assegna un nome ad una pista mentre questa è in fase di registrazione, accertarsi di completare l'operazione di assegnazione del nome prima che la pista termini. Se la pista termina prima che l'operazione sia stata completata, i dati di caratteri introdotti saranno scartati e la pista rimarrà senza nome. Inoltre, non è possibile assegnare un nome alle piste mentre la piastra sta registrando su materiale esistente.

Assegnazione di un nome ad una pista o ad un minidisc mediante i comandi sulla piastra

- 1 Premere MENU/NO mentre la piastra è in uno degli stati di funzionamento sotto elencati, a seconda di ciò a cui si desidera assegnare un nome:

Per assegnare un nome	Premere mentre la piastra
Ad una pista o al minidisc	È ferma, sta riproducendo o è in stato di pausa
Alla pista in fase di registrazione	Sta registrando la pista

"Edit Menu" appare sul display.

- 2 Girare AMS finché appare "Name ?", quindi premere AMS o YES.
Mentre la piastra sta registrando, un cursore lampeggiante appare sul display ed è possibile introdurre un nome per la pista in fase di registrazione. In questo caso, passare al punto 6.
- 3 Girare AMS finché appare "Nm In ?", quindi premere AMS o YES.
- 4 Girare AMS finché il numero di pista (quando si assegna un nome ad una pista) o "Disc" (quando si assegna un nome al minidisc) lampeggia, quindi premere AMS o YES.
- 5 Premere di nuovo AMS o YES.
Appare un cursore lampeggiante.



- 6 Premere LEVEL/DISPLAY/CHAR ripetutamente per selezionare il tipo di caratteri.

Per selezionare	Premere ripetutamente finché
Lettere maiuscole	"A" appare sul display
Lettere minuscole	"a" appare sul display
Numeri	"0" appare sul display
Simboli*	"!" appare sul display

* È possibile selezionare i seguenti simboli:

! " # \$ % & ' () * + , - . / : ; < = > ? @ _ `

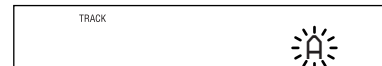

Per introdurre uno spazio

Premere ►► mentre il cursore lampeggia.

- 7 Girare AMS per selezionare il carattere. Il carattere selezionato lampeggia.

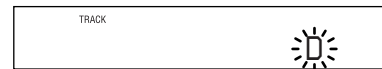

Per cambiare un carattere selezionato

Ripetere i punti 6 e 7.

Assegnazione di un nome ad una pista o ad un minidisc

8 Premere AMS.

Il carattere selezionato viene introdotto e rimane illuminato. Il cursore si sposta a destra, lampeggia e attende l'introduzione del carattere successivo.



9 Ripetere i punti da 6 a 8 per introdurre il resto del nome.

Per cambiare un carattere

Premere ◀◀/▶▶ ripetutamente finché il carattere da cambiare lampeggia, quindi ripetere i punti da 6 a 8.

Per cancellare un carattere

Premere ◀◀/▶▶ ripetutamente finché il carattere da cancellare lampeggia, quindi premere CLEAR.

10 Premere YES.

L'intero nome appare sul display.

Per annullare l'operazione

Premere MENU/NO o ■.

💡 È possibile annullare l'assegnazione di un nome ad una pista o ad un minidisc.

Per i dettagli, vedere "Annullamento dell'ultimo montaggio" a pagina 36.

Assegnazione di un nome ad una pista o ad un minidisc mediante il telecomando

1 Premere NAME mentre la piastra è in uno degli stati di funzionamento sotto elencati, a seconda di ciò a cui si desidera assegnare un nome:

Per assegnare un nome Premere mentre la piastra

Ad una pista	Sta riproducendo, è in stato di pausa, sta registrando, o è ferma con il numero di pista visualizzato
--------------	---

Al minidisc	È ferma senza numero di pista visualizzato
-------------	--

Un cursore lampeggiante appare sul display.

2 Premere CHAR ripetutamente per selezionare il tipo di caratteri.

Per selezionare	Premere ripetutamente finché
Lettere maiuscole	"Selected ABC" appare sul display
Lettere minuscole	"Selected abc" appare sul display
Numeri o simboli	"Selected 123" appare sul display

3 Introdurre un carattere.

Se si sono selezionate le lettere maiuscole o minuscole

1 Premere il tasto alfanumerico corrispondente ripetutamente finché il carattere da introdurre lampeggia.

Oppure, premere il tasto una volta e premere ◀◀/▶▶ ripetutamente.

2 Premere ▶▶.

Il carattere lampeggiante viene introdotto e rimane illuminato, e il cursore si sposta a destra.

Se si sono selezionati i numeri

Premere il tasto numerico corrispondente.

Il numero viene introdotto e il cursore si sposta a destra.

4 Ripetere i punti 2 e 3 per introdurre il resto del nome.

Per cambiare un carattere

Premere ◀◀/▶▶ ripetutamente finché il carattere da cambiare lampeggia, premere CLEAR per cancellare il carattere, quindi ripetere i punti 2 e 3.

5 Premere NAME.

L'intero nome appare sul display.

Per annullare l'operazione

Premere MENU/NO o ■.

💡 È possibile annullare l'assegnazione di un nome ad una pista o ad un minidisc.

Per i dettagli, vedere "Annullamento dell'ultimo montaggio" a pagina 36.

Copia di un nome di pista o di disco

È possibile copiare un nome di pista o di disco esistente e utilizzarlo per assegnare un nome ad un'altra pista sullo stesso disco o al disco stesso.

1 Mentre la piastra è ferma, sta riproducendo o è in stato di pausa, premere MENU/NO. "Edit Menu" appare sul display.

2 Girare AMS (o premere ◀◀/▶▶ ripetutamente) finché appare "Name ?", quindi premere AMS o YES.

3 Girare AMS (o premere ◀◀/▶▶ ripetutamente) finché appare "Nm Copy ?", quindi premere AMS o YES.

4 Girare AMS (o premere ◀◀/▶▶ ripetutamente) finché il numero di pista (quando si copia il nome della pista) o "Disc" (quando si copia il nome del disco) lampeggia, quindi premere AMS o YES per copiare il nome selezionato.

Quando "No Name" appare sul display

La pista o il disco selezionati non hanno un nome.

- 5** Girare AMS (o premere ◀◀/▶▶ ripetutamente) finché il numero di pista (quando si assegna un nome ad una pista) o "Disc" (quando si assegna un nome ad un disco) lampeggia, quindi premere AMS o YES per introdurre il nome copiato. "Complete!!" appare per qualche secondo e il nome viene copiato.

Per annullare l'operazione

Premere MENU/NO o ■.

💡 Quando "Overwrite ???" appare al punto 5 sopra descritto La pista o il disco selezionati al punto 5 hanno già un nome. Se si desidera sostituire il nome, premere di nuovo AMS o YES mentre l'indicazione è visualizzata sul display.

💡 È possibile annullare la copia di un nome di pista o di disco. Per i dettagli, vedere "Annullamento dell'ultimo montaggio" a pagina 36.

Assegnazione di un nuovo nome ad una pista o ad un minidisc 

- 1** Premere NAME mentre la piastra è in uno degli stati di funzionamento sotto elencati, a seconda di ciò a cui si desidera assegnare un nuovo nome:

Per assegnare un nuovo nome	Premere mentre la piastra
Ad una pista	Sta riproducendo, è in stato di pausa, sta registrando, o è ferma con il numero di pista visualizzato
Al minidisc	È ferma senza numero di pista visualizzato

Un nome di pista o di disco appare sul display.

- 2** Tenere premuto CLEAR finché il nome selezionato viene cancellato completamente.
- 3** Eseguire i punti da 6 a 9 di "Assegnazione di un nome ad una pista o ad un minidisc mediante i comandi sulla piastra" alle pagine 33 e 34 o i punti da 2 a 4 di "Assegnazione di un nome ad una pista o ad un minidisc mediante il telecomando" a pagina 34.
- 4** Premere NAME.

Cancellazione di un nome di pista o di disco

Usare questa funzione per cancellare il nome di una pista o di un disco.

- 1** Mentre la piastra è ferma, sta riproducendo, sta registrando o è in stato di pausa, premere MENU/NO. "Edit Menu" appare sul display.
- 2** Girare AMS (o premere ◀◀/▶▶ ripetutamente) finché appare "Name ?", quindi premere AMS o YES.

- 3** Girare AMS (o premere ◀◀/▶▶ ripetutamente) finché appare "Nm Erase ?", quindi premere AMS o YES.

- 4** Girare AMS (o premere ◀◀/▶▶ ripetutamente) finché il numero di pista (quando si cancella il nome della pista) o "Disc" (quando si cancella il nome del disco) lampeggia, quindi premere AMS o YES. "Complete!!" appare per qualche secondo e il nome viene cancellato.

Per annullare l'operazione

Premere MENU/NO o ■.

💡 È possibile annullare la cancellazione di un nome di pista o di disco.

Per i dettagli, vedere "Annullamento dell'ultimo montaggio" a pagina 36.

Cancellazione di tutti i nomi sul minidisc

È possibile cancellare tutti i nomi di pista e il nome di disco su un minidisc con una singola operazione.

- 1** Mentre la piastra è ferma, sta riproducendo o è in stato di pausa, premere MENU/NO. "Edit Menu" appare sul display.
- 2** Girare AMS (o premere ◀◀/▶▶ ripetutamente) finché appare "Name ?", quindi premere AMS o YES.
- 3** Girare AMS (o premere ◀◀/▶▶ ripetutamente) finché appare "Nm All Ers ?", quindi premere AMS o YES. "Nm All Ers??" appare sul display.
- 4** Premere AMS o YES. "Complete!!" appare per qualche secondo e tutti i nomi sul minidisc vengono cancellati.

Per annullare l'operazione

Premere MENU/NO o ■.

💡 È possibile annullare la cancellazione di tutti i nomi sul minidisc.

Per i dettagli, vedere "Annullamento dell'ultimo montaggio" a pagina 36.

💡 È possibile cancellare tutte le piste registrate e i nomi sul minidisc.

Per i dettagli, vedere "Cancellazione di tutte le piste di un minidisc" a pagina 30.

Annullamento dell'ultimo montaggio

È possibile annullare l'ultima operazione di montaggio e riportare il contenuto del minidisc alla condizione in cui si trovava prima dell'operazione. Notare, tuttavia, che non è possibile annullare un'operazione di montaggio se si esegue una qualsiasi delle seguenti operazioni dopo il montaggio:

- Si preme REC ● sulla piastra.
- Si preme ● o MUSIC SYNC sul telecomando.
- Si spegne la piastra o si estrae il minidisc.
- Si scollega il cavo di alimentazione CA.

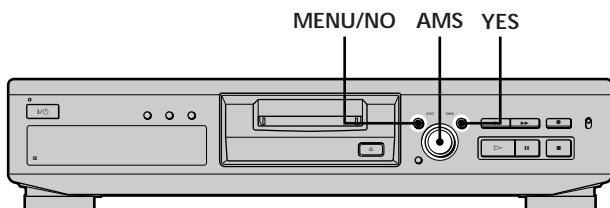

- 1** Mentre la piastra è ferma e nessun numero di pista è visualizzato sul display, premere MENU/NO. "Edit Menu" appare sul display.
- 2** Girare AMS (o premere ◀◀/▶▶ ripetutamente) finché appare "Undo?". "Undo?" non appare se nessuna operazione di montaggio è stata eseguita.
- 3** Premere AMS o YES. Appare uno dei seguenti messaggi a seconda dell'ultima operazione di montaggio.

Ultima operazione di montaggio	Messaggio
Cancellazione di una pista	
Cancellazione di tutte le piste su un minidisc	Erase Undo?
Cancellazione di una parte di una pista	
Divisione di una pista	Divide Undo?
Unione di piste	CombineUndo?
Spostamento di una pista	Move Undo?
Assegnazione di un nome ad una pista o ad un minidisc	
Copia di un nome di pista o di disco	
Assegnazione di un nuovo nome ad una pista o ad un minidisc	Name Undo?
Cancellazione di un nome di pista o di disco	
Cancellazione di tutti i nomi sul minidisc	

- 4** Premere AMS o YES.

"Complete!!" appare per qualche secondo e il minidisc viene riportato alla condizione in cui si trovava prima dell'operazione di montaggio.

Per annullare l'operazione

Premere MENU/NO o ■.

Altre funzioni

Questo capitolo descrive altre utili funzioni che sono disponibili sulla piastra MD.

Dissolvenza in apertura e dissolvenza in chiusura

È possibile usare la riproduzione con dissolvenza in apertura per far aumentare gradualmente il livello del segnale emesso alle prese LINE (ANALOG) OUT all'inizio della riproduzione. La riproduzione con dissolvenza in chiusura fa diminuire gradualmente il livello del segnale alla fine della riproduzione. La registrazione con dissolvenza in apertura fa aumentare gradualmente il livello del segnale all'inizio della registrazione. La registrazione con dissolvenza in chiusura fa diminuire gradualmente il livello del segnale alla fine della registrazione.

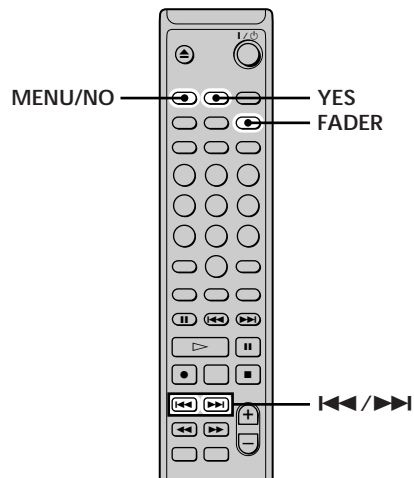

Nota

La registrazione con dissolvenza in apertura e la registrazione con dissolvenza in chiusura non hanno alcun effetto durante la registrazione digitale.

Riproduzione con dissolvenza in apertura e registrazione con dissolvenza in apertura

Durante la pausa di riproduzione (per la riproduzione con dissolvenza in apertura) o la pausa di registrazione (per la registrazione con dissolvenza in apertura), premere FADER.

◀ lampeggia sul display e la piastra esegue la riproduzione con dissolvenza in apertura o la registrazione con dissolvenza in apertura per cinque secondi finché il contatore giunge a "0.0s".

Riproduzione con dissolvenza in chiusura e registrazione con dissolvenza in chiusura

Durante la riproduzione (per la riproduzione con dissolvenza in chiusura) o la registrazione (per la registrazione con dissolvenza in chiusura), premere FADER.

▶ lampeggia sul display e la piastra esegue la riproduzione con dissolvenza in chiusura o la registrazione con dissolvenza in chiusura per cinque secondi finché il contatore giunge a "0.0s", quindi entra in stato di pausa.

Per addormentarsi al suono della musica (timer per lo spegnimento ritardato)

È possibile impostare la piastra in modo che essa si spenga automaticamente dopo 60 minuti.

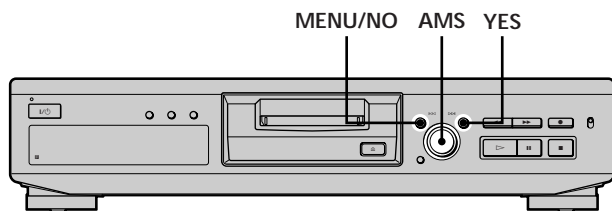

- 1** Mentre la piastra è ferma, premere MENU/NO due volte.
“Setup Menu” appare sul display.
- 2** Girare AMS (o premere **◀◀/▶▶** ripetutamente) finché “Sleep” appare sul display, quindi premere AMS o YES.
- 3** Girare AMS (o premere **◀◀/▶▶** ripetutamente) per selezionare l'impostazione, quindi premere AMS o YES.

Per	Selezionare
Attivare il timer per lo spegnimento ritardato	Sleep On
Disattivare il timer per lo spegnimento ritardato	Sleep Off (impostazione di fabbrica)

- 4** Premere MENU/NO.

Per disattivare il timer per lo spegnimento ritardato

Ripetere il procedimento sopra descritto, selezionando “Sleep Off” al punto 3.

Altre informazioni

Questo capitolo fornisce informazioni supplementari utili per comprendere il sistema della piastra MD e mantenerlo in efficienza.

Avvertenze

Sicurezza

- In caso di penetrazione di oggetti o liquidi all'interno del rivestimento, scollegare la piastra e farla controllare da personale qualificato prima di usarla nuovamente.
- L'uso di strumenti ottici con questo prodotto aumenta il rischio di danni alla vista.

Fonti di alimentazione

- Prima di usare la piastra, controllare che la tensione operativa della piastra sia identica a quella della rete di alimentazione locale. La tensione operativa è indicata sulla targhetta situata sul retro della piastra.
- L'apparecchio rimane collegato alla fonte di alimentazione CA (rete) fintanto che il cavo di alimentazione è inserito nella presa a muro, anche se l'apparecchio stesso è stato spento.
- Se si prevede di non usare la piastra per un lungo periodo, scollegare la piastra dalla presa a muro. Per scollegare il cavo di alimentazione CA, tirarlo afferrandolo per la spina; non tirare mai il cavo stesso.
- Il cavo di alimentazione CA deve essere sostituito solo presso un centro di assistenza qualificato.

Condensazione di umidità all'interno della piastra

Se la piastra viene portata direttamente da un luogo freddo a uno caldo, o se viene posta in un ambiente molto umido, l'umidità può condensarsi sulle lenti all'interno della piastra. In queste condizioni, la piastra potrebbe non funzionare correttamente. In questo caso, estrarre il minidisc e lasciare la piastra accesa per un'ora circa fino a che l'umidità non è evaporata.

Cartuccia del minidisc

- Non aprire il coperchio protettivo per esporre il disco.
- Non collocare la cartuccia in luoghi esposti a intensa luce solare, o a temperatura, umidità o polvere eccessive.

Pulizia

Pulire il rivestimento, il pannello e i comandi con un panno morbido leggermente inumidito con una blanda soluzione detergente. Non usare alcun tipo di straccio graffiante, polvere abrasiva o solventi come alcool o benzina.

In caso di interrogativi o problemi riguardanti la piastra, si prega di rivolgersi ad un rivenditore Sony.

Modo d'impiego dei minidisc

Il minidisc è racchiuso in una cartuccia che protegge il disco da sporco e impronte digitali, e lo rende facile da maneggiare. Tuttavia, la presenza di sporco o una cartuccia deformata possono impedire il corretto funzionamento del disco. Per assicurare sempre l'ascolto di musica della più alta qualità, osservare le precauzioni descritte di seguito:

- Non toccare direttamente il disco interno. Se si apre forzatamente il coperchio protettivo, il disco interno può subire danni.
- Accertarsi di applicare le etichette in dotazione al minidisc negli appositi spazi. La forma delle etichette può variare a seconda della marca del minidisc.

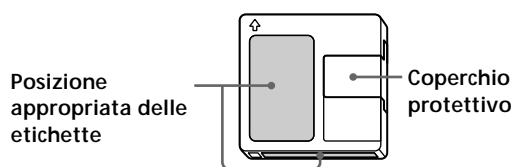

Dove riporre i minidisc

Non collocare la cartuccia in luoghi esposti a luce solare diretta, o estremamente caldi o umidi.

Normale manutenzione

Eliminare polvere e sporco dalla superficie della cartuccia con un panno asciutto.

Limitazioni del sistema

Il sistema di registrazione della piastra è radicalmente differente da quelli usati in piastre a cassette e piastre DAT, ed è caratterizzato dalle limitazioni descritte di seguito. Notare, tuttavia, che queste limitazioni sono dovute all'inerente natura del sistema di registrazione di minidisc stesso e non a cause meccaniche.

“Disc Full” appare sul display anche prima che il minidisc abbia raggiunto il tempo di registrazione massimo (60 minuti o 74 minuti).

Quando 255 piste sono già state registrate sul minidisc, “Disc Full” appare indipendentemente dal tempo totale di registrazione effettuata. Sul minidisc non è possibile registrare più di 255 piste. Per continuare a registrare, cancellare le piste non necessarie o usare un altro minidisc registrabile.

“Disc Full” appare prima che il numero massimo di piste sia stato raggiunto.

Fluttuazioni nell'enfasi nelle piste sono a volte interpretate come intervalli tra le piste, facendo aumentare il conteggio delle piste e facendo apparire “Disc Full”.

Il tempo di registrazione rimanente non aumenta neppure dopo che sono state cancellate numerose piste brevi.

Le piste di durata inferiore a 12 secondi non vengono conteggiate e pertanto la loro cancellazione potrebbe non portare ad un aumento nel tempo di registrazione.

La somma del tempo totale di registrazione effettuata e del tempo di registrazione possibile rimanente sul minidisc può non corrispondere al tempo di registrazione massimo (60 minuti o 74 minuti).

La registrazione viene effettuata in unità minime di 2 secondi ciascuna, a prescindere dalla brevità del materiale. Il contenuto registrato può pertanto essere più breve della capacità massima di registrazione. Lo spazio sul disco inoltre può ridursi ulteriormente a causa di graffi.

Limitazioni quando si registra su una pista esistente

- Il tempo di registrazione possibile rimanente corretto può non essere visualizzato.
- Potrebbe risultare impossibile registrare su una pista se su quella pista si è già registrato varie volte. Se ciò dovesse accadere, cancellare la pista (vedere pagina 29).
- Il tempo di registrazione possibile rimanente può ridursi non in proporzione con il tempo totale di registrazione effettuata.
- La riregistrazione su una pista esistente per eliminare il rumore non è consigliata poiché ciò può ridurre la durata della pista.
- Potrebbe risultare impossibile assegnare un nome ad una pista quando si registra su una pista esistente.

Le piste create tramite il montaggio possono manifestare cadute di suono quando si esegue la ricerca di un punto ascoltando il suono.

Alcune piste non possono essere unite ad altre.

Le piste possono non unirsi se esse sono state sottoposte a operazioni di montaggio.

I numeri di pista non vengono marcati correttamente.

L'assegnazione o la marcatura di numeri di pista possono risultare errate quando le piste del compact disc vengono divise in varie piste più piccole durante la registrazione digitale. Inoltre, quando si attiva la marcatura di piste automatica durante la registrazione, i numeri di pista possono non essere marcati come nell'originale, a seconda della fonte di programma.

“TOC Reading” appare per un lungo periodo.

Se il minidisc registrabile inserito è nuovo, “TOC Reading” appare sul display per più tempo rispetto a minidisc che sono già stati utilizzati.

Il tempo di registrazione effettuata/riproduzione corretto può non essere visualizzato durante la riproduzione di minidisc registrati in modo monoaurale.

Soluzione di problemi

Se ci si imbatte in una delle difficoltà sotto elencate durante l'uso della piastra, usare questa guida alla soluzione di problemi per risolvere il problema. Se il problema rimane irrisolto, rivolgersi ad un rivenditore Sony.

La piastra non funziona affatto o funziona male.

- ➔ Il minidisc potrebbe essere sporco o danneggiato. Sostituire il minidisc.
- ➔ Soltanto I/⏻ e INPUT funzionano mentre la piastra MD viene controllata da un personal computer.

La piastra non riproduce.

- ➔ L'umidità si è condensata all'interno della piastra. Estrarre il minidisc e lasciare la piastra in un luogo caldo per alcune ore finché l'umidità non è evaporata.
- ➔ La piastra non è accesa. Premere I/⏻ per accendere la piastra.
- ➔ La piastra potrebbe non essere collegata correttamente all'amplificatore. Controllare il collegamento.
- ➔ Il minidisc è inserito nella direzione errata. Infilare il minidisc nella fessura con la facciata con l'etichetta rivolta verso l'alto e la freccia puntata verso la fessura.
- ➔ Il minidisc potrebbe non essere registrato. Sostituire il disco con uno già registrato.

Il suono contiene molta statica.

- ➔ Un forte magnetismo da un televisore o da un dispositivo simile interferisce con le operazioni. Allontanare la piastra dalla fonte di tale forte magnetismo.

La piastra non registra.

- ➔ Il minidisc è protetto da registrazioni. Spostare la linguetta di protezione da registrazioni in modo da chiudere la fessura.
- ➔ La piastra non è collegata correttamente alla fonte di programma. Controllare il collegamento.
- ➔ Selezionare la fonte di programma corretta usando INPUT.
- ➔ Il livello di registrazione non è regolato appropriatamente. Regolare il livello di registrazione.
- ➔ È inserito un minidisc premasterizzato. Sostituirlo con un minidisc registrabile.
- ➔ Il tempo rimanente sul minidisc non è sufficiente. Sostituire il disco con un altro minidisc registrabile con meno piste registrate, o cancellare le piste non necessarie.
- ➔ Si è verificata un'interruzione di corrente o il cavo di alimentazione CA è stato scollegato durante la registrazione. I dati registrati fino a quel punto potrebbero essere andati perduti. Ripetere il procedimento di registrazione.

La piastra non esegue la registrazione sincronizzata con un lettore CD o un lettore di CD video.

- ➔ Il telecomando in dotazione alla piastra MD non è impostato correttamente. Impostare di nuovo il telecomando.

Un messaggio e un codice alfanumerico di tre caratteri si alternano sul display.

- ➔ Si è attivata la funzione di autodiagnostica. Fare riferimento alla tabella a pagina 44.

Nota

Se la piastra continua a non funzionare appropriatamente anche dopo che si è provato ad usare i rimedi suggeriti, spegnere la piastra, quindi reinserire la spina nella presa di corrente.

Caratteristiche tecniche

Sistema	Sistema audio digitale per minidisc
Disco	Minidisc
Laser	Laser a semiconduttore ($\lambda = 780 \text{ nm}$) Durata dell'emissione: Continua
Emissione laser	Meno di $44,6 \mu\text{W}^*$ * Questa emissione è il valore misurato a una distanza di 200 mm dalla superficie della lente dell'obiettivo sul blocco del trasduttore ottico con un'apertura di 7 mm.
Laser a diodo	Materiale: GaAlAs
Giri (CLV)	Da 400 giri al minuto a 900 giri al minuto
Correzione di errori	Advanced Cross Interleave Reed Solomon Code (ACIRC)
Frequenza di campionamento	44,1 kHz
Codifica	Adaptive Transform Acoustic Coding (codifica acustica a trasformazione adattativa) (ATRAC)
Sistema di modulazione	EFM (Eight-to-Fourteen Modulation)
Numero di canali	2 canali stereo
Risposta in frequenza	Da 5 a 20000 Hz $\pm 0,3 \text{ dB}$
Rapporto segnale/rumore	Oltre 94 dB durante la riproduzione
Wow e flutter	Al di sotto del limite misurabile
Ingressi	
LINE (ANALOG) IN	Tipo di presa: Fono Impedenza: 47 kilohm Ingresso nominale: 500 mVrms Ingresso minimo: 125 mVrms
DIGITAL (OPTICAL) IN	Tipo di connettore: Ottico quadrato Impedenza: 660 nm (lunghezza d'onda ottica)

Uscite

LINE (ANALOG) OUT	Tipo di presa: Fono
	Uscita nominale: 2 Vrms (a 50 kilohm)
	Impedenza di carico: Oltre 10 kilohm

Generali

Alimentazione

Luogo di acquisto	Alimentazione
U.S.A. e Canada	CA a 120 V, 60 Hz
Regno Unito e Europa continentale	CA a 220 - 230 V, 50/60 Hz
Australia	CA a 240 V, 50/60 Hz
Alcuni paesi dell'Asia	CA a 220 - 240 V, 50/60 Hz
Altri paesi	CA a 110 - 120 o 220 - 240 V selezionabile, 50/60 Hz

Consumo	15 W
Dimensioni (appross.)	430 × 95 × 290 mm (l/a/p), inclusi comandi e parti sporgenti
Massa (appross.)	3,5 kg

Accessori in dotazione

Vedere pagina 4.

Accessori opzionali

Minidisc registrabili	MDW-60 (60 min.), MDW-74 (74 min.)
-----------------------	------------------------------------

Brevetti Statunitensi e stranieri concessi in licenza dalla Dolby Laboratories Licensing Corporation.

Design e caratteristiche tecniche soggetti a modifiche senza preavviso.

Messaggi sul display

La tabella sottostante spiega i vari messaggi che appaiono sul display. Dei messaggi vengono visualizzati anche dalla funzione di autodiagnostica della piastra (vedere pagina 44).

Messaggio	Significato
Auto Cut	La funzione "Auto Cut" è attivata (pagina 17).
Blank Disc	È stato inserito un minidisc nuovo (vergine) o cancellato.
Cannot Copy	Si è tentato di fare una seconda copia da un minidisc duplicato digitalmente (pagina 14).
Cannot Edit	Si è tentato di eseguire un'operazione di montaggio sul minidisc durante la riproduzione programmata o casuale. Oppure, il minidisc è protetto da registrazioni.
Disc Full	Il minidisc è pieno (pagina 40).
Impossible	La piastra non può eseguire l'operazione specificata.
Initialize (lampeggiante)	Le impostazioni del menu di predisposizione ("Setup Menu") sono andate perdute.
Name Full	La capacità di assegnazione di nomi del minidisc ha raggiunto il suo limite (circa 1700 caratteri).
No Disc	Nella piastra non è inserito un minidisc.
No Name	La pista o il disco non hanno un nome.
No Program!!	Si è tentato di avviare la riproduzione programmata quando non esiste alcun programma.
Premastered	Si è tentato di registrare su un minidisc premasterizzato.
ProgramFull!	Il programma contiene il numero massimo di piste. Non è possibile aggiungere altre piste.
REMOTE	Un dispositivo esterno collegato alla piastra sta controllando il minidisc.*
Smart Space	La funzione "Smart Space" è attivata (pagina 17).
TOC Reading	La piastra sta controllando il TOC (Table of Contents = indice) sul minidisc.

* Se "REMOTE" appare in altre circostanze, spegnere la piastra e quindi riaccenderla.

Tabella di “Edit Menu”

La tabella sottostante fornisce una rapida guida alle varie funzioni di montaggio che è possibile eseguire usando “Edit Menu” (menu per il montaggio).

Per accedere a “Edit Menu”

Premere MENU/NO per visualizzare “Edit Menu”.

Nota

Le voci disponibili nel menu possono variare a seconda dello stato attuale della piastra.

Voce del menu	Voce secondaria	Funzione	Pagina/pagine di riferimento
Tr Erase ?	—	Cancella una pista.	29
All Erase ?	—	Cancella tutte le piste su un minidisc.	30
A-B Erase ?	—	Cancella una parte di una pista.	30
Divide ?	—	Divide una pista.	31
Combine ?	—	Unisce le piste.	32
Move ?	—	Sposta una pista.	32
Name ?	Nm In ?	Assegna un nome ad una pista o ad un minidisc.	33
	Nm Copy ?	Copia un nome per una pista o un minidisc.	34
	Nm Erase ?	Cancella un nome.	35
	Nm All Ers ?	Cancella tutti i nomi su un minidisc.	35
Undo ?	—	Annulla l'ultima operazione di montaggio.	36
Setup ?	—	Consente di entrare direttamente nel menu di predisposizione (“Setup Menu”) (pagina 44).	—

Tabella di "Setup Menu"

La tabella sottostante fornisce una descrizione delle varie voci di "Setup Menu" (menu per la predisposizione), inclusi i rispettivi parametri, le rispettive impostazioni di fabbrica e le rispettive pagine di riferimento nel manuale.

Per accedere a "Setup Menu"

Mentre la piastra è ferma, premere MENU/NO due volte per visualizzare "Setup Menu".

Voce del menu	Funzione	Parametri	Impostazione di fabbrica	Pagina/pagine di riferimento
Program ?	Crea un programma.	—	—	25
T.Mark	Attiva o disattiva la marcatura di piste automatica.	Off/LSync	LSync	17
LS(T)	Fa cambiare il livello di azionamento per la marcatura di piste automatica.	Da -72 a 0dB*	-50 dB	18
Auto	Attiva o disattiva le funzioni "Auto Space" e "Auto Pause".	Off/Space/Pause	Off	26, 27
S.Space	Attiva o disattiva le funzioni "Smart Space" e "Auto Cut".	On/Off	On	17
P.Hold	Visualizza ininterrottamente il livello del segnale più forte.	On/Off	On	16
Sleep	Attiva o disattiva la funzione di timer per lo spegnimento ritardato.	On/Off	Off	38
Rec	Seleziona il modo di registrazione.	Stereo/Mono	Stereo	14

* Regolabile in scatti di 2 dB.

Per richiamare un'impostazione di fabbrica

Premere CLEAR mentre si seleziona il parametro.

Funzione di autodiagnostica

La funzione di autodiagnostica della piastra controlla automaticamente le condizioni della piastra MD quando si verifica un errore, quindi emette un codice di tre caratteri e un messaggio di errore sul display. Se il codice e il messaggio si alternano, localizzarli nella tabella sottostante ed usare il rimedio suggerito. Se il problema persiste, rivolgersi ad un rivenditore Sony.

Codice di tre caratteri/Messaggio	Causa/Rimedio
C11/Protected	Il minidisc inserito è protetto da registrazioni. ➔ Estrarre il minidisc e chiudere la fessura di protezione da registrazioni (pagina 15).
C13/REC Error	La registrazione non è stata eseguita appropriatamente. ➔ Collocare la piastra su una superficie stabile, e ripetere il procedimento di registrazione. Il minidisc inserito è sporco (con tracce di sporco, impronte digitali, ecc.), graffiato o di qualità scadente. ➔ Sostituire il disco e ripetere il procedimento di registrazione.
C13/Read Error	La piastra non è riuscita a leggere correttamente il TOC sul minidisc. ➔ Estrarre il minidisc e inserirlo di nuovo.
C14/TOC Error	La piastra non è riuscita a leggere correttamente il TOC sul minidisc. ➔ Inserire un altro disco. ➔ Se possibile, cancellare tutte le piste sul minidisc (pagina 30).
C71/Din Unlock	La comparsa sporadica di questo messaggio è causata dal segnale digitale in fase di registrazione. Ciò non influenza la registrazione. Mentre si stava registrando da un componente digitale collegato tramite il connettore DIGITAL (OPTICAL) IN, il cavo di collegamento digitale è stato scollegato o il componente digitale è stato spento. ➔ Ricollegare il cavo o riaccendere il componente digitale.

Indice analitico

A, B

- Accessori
 - in dotazione 4
 - opzionali 42
- AMS 22
- Annullamento 36
- Assegnazione di un nome
 - assegnazione di un nuovo nome 35
 - copia 34
 - esecuzione 33, 34
- Auto Cut 17
- Auto Pause 27
- Auto Space 26

C

- Cancellazione
 - un nome 35
 - una parte di una pista 30
 - una pista 29
 - tutte le piste 30
 - tutti i nomi 35
- Cavo di collegamento audio 4, 5
- Cavo ottico 4, 5
- Controllo del segnale in ingresso.
Vedere Controllo dell'ingresso.
- Controllo dell'ingresso 16
- Convertitore di frequenza di campionamento 14

D, E, F, G, H

- Deenfattizzazione 14
- Dissolvenza in apertura
 - Registrazione 37
 - Riproduzione 37
- Dissolvenza in chiusura
 - Registrazione 37
 - Riproduzione 37
- Divisione
 - dopo aver selezionato il punto 31
 - dopo aver selezionato la pista 31

I, J, K

- Indice. *Vedere TOC.*

L

- Livello
 - registrazione 16
 - segnale in ingresso 12
- Localizzazione
 - piste 22
 - punto particolare 23

M, N, O

- Marcatura di piste automatica
 - altre informazioni 18
 - esecuzione 17
 - livello di azionamento 18
- Marcatura di piste manuale 17
- Minidisc
 - estrazione 15, 21
 - linguetta di protezione da registrazioni 15
 - premasterizzato 12
 - registrabile 12, 14
- Misuratori del livello di picco 16

P, Q

- Pausa
 - dopo ciascuna pista. *Vedere Auto Pause.*
 - registrazione 15
 - riproduzione 21
- Pila 4

R

- Registrazione
 - esecuzione 14, 15
 - modo 14
 - su piste esistenti 15
- Registrazione musicale sincronizzata 19
- Registrazione sincronizzata da compact disc 19
- Registrazione "Time Machine" 18
- Ripetizione
 - pista attuale. *Vedere Riproduzione "Repeat 1".*
 - tutte le piste. *Vedere Riproduzione "Repeat All".*
 - una parte. *Vedere Riproduzione "Repeat A-B".*

Riproduzione

- dalla prima pista 21
- introduzione del numero 22
- pista specifica. *Vedere Localizzazione.*
- Riproduzione casuale 24
- Riproduzione programmata
 - cambiamento del contenuto 26
 - controllo del contenuto 25
 - programmazione 25
- Riproduzione "Repeat A-B" 24
- Riproduzione "Repeat All" 23
- Riproduzione "Repeat 1" 24

S

- SCMS. *Vedere Serial Copy Management System (sistema di gestione copie in serie).*
- Scorrimento del nome 12
- Serial Copy Management System (sistema di gestione copie in serie) 14
- Smart Space 17
- Spazi vuoti
 - cancellazione durante la registrazione. *Vedere Smart Space e Auto Cut.*
 - inserimento durante la riproduzione. *Vedere Auto Space.*
- Spostamento 32

T

- Telecomando 4
- Tenuta di picco 16
- Timer per lo spegnimento ritardato 38
- TOC 13, 29

U

- Unione 32

V, W, X, Y, Z

- Visualizzazione
 - nome di disco 11, 12
 - nome di pista 12
 - numero totale di piste 11, 12

