

Tourne-disque stéréo automatique

AT-PL50

Installation et fonctionnement

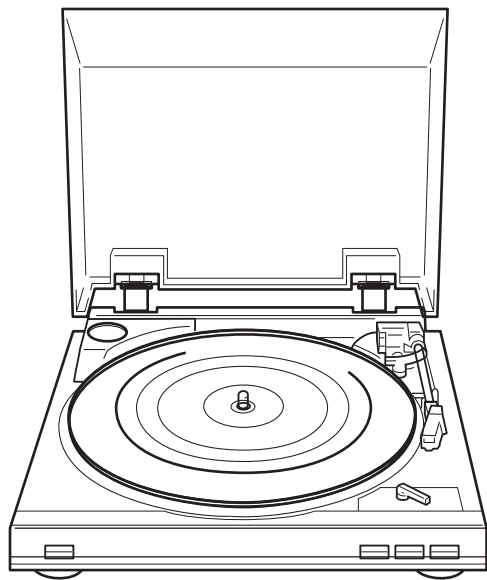

Tourne-disque stéréo automatique

Installation et fonctionnement



Warning: To prevent fire or shock hazard, do not expose this appliance to rain or moisture.
Attention : Pour prévenir feu ou choc électrique, ne pas exposer l'appareil à la pluie ou à l'humidité.

CAUTION
RISK OF ELECTRIC SHOCK
DO NOT OPEN

AVIS
RISQUE DE CHOC ÉLECTRIQUE
NE PAS OUVRIR



To prevent electric shock, do not remove the cover. There are no user-serviceable parts inside. Internal adjustments are for qualified professionals only. Refer all servicing to qualified service personnel.



Pour prévenir un choc électrique, ne pas ouvrir le couvercle. Il n'y a aucune pièces de rechanges à l'intérieur. Tout ajustement interne doit être fait par une personne qualifié seulement. Référez tout réparation au personnel qualifié.

Introduction

Merci d'avoir acheté l'AT-PL50. Depuis plus de quarante ans, Audio-Technica est un chef de file parmi les fabricants de tourne-disques stéréo novateurs. Nous pensons que ce tourne-disque saura vous séduire par ses excellentes performances et ses caractéristiques pratiques.

Le tourne-disque stéréo automatique AT-PL50 se caractérise par :

- Un fonctionnement entièrement automatique
- Deux vitesses : 33 1/3 /45 tr/min
- Un plateau professionnel en aluminium
- Une cellule Integral Dual Magnet™ Audio-Technica avec pointe de lecture en diamant remplaçable
- Un préamplificateur stéréo commutable intégré qui permet d'utiliser cet appareil avec des amplificateurs stéréo ayant soit des entrées phono magnétique ou des entrées « AUX » de niveau élevé et avec la plupart des haut-parleurs dotés d'amplificateurs.
- Un mécanisme de relève-bras/repérage avec amortissement et commande sur le panneau avant
- Un couvercle pare-poussière amovible et esthétique

Pour tirer tout le parti des possibilités de cet appareil, veuillez suivre les instructions contenues dans ce manuel. Pour pouvoir le consulter, veuillez le conserver dans un endroit facilement accessible.

Nous vous recommandons de conserver l'emballage pour tout envoi, déménagement ou entreposage.

ATTENTION : Pour éviter d'endommager la pointe de lecture, veuillez vous assurer que la protection incluse est en place, lors de chaque installation, déplacement ou nettoyage de l'appareil.

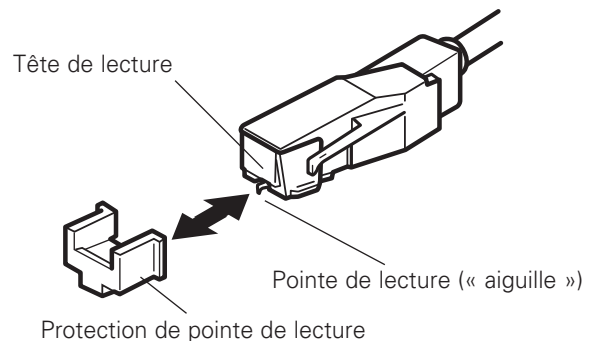
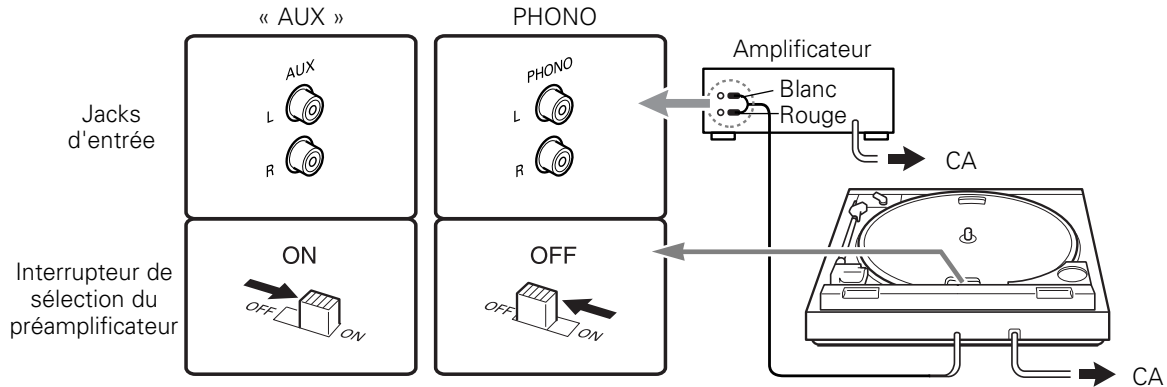

Figure 1 : Entrées et interrupteur de sélection du préamplificateur



Installation de l'interrupteur du préamplificateur

Dans le but d'améliorer la souplesse d'utilisation, ce tourne-disque dispose d'un préamplificateur interne stéréo. L'interrupteur de sélection du préamplificateur se trouve sous le plateau du tourne-disque à l'arrière, au centre (fig. 1). Si l'amplificateur du système que vous utilisez dispose d'une entrée PHONO, positionnez l'interrupteur de sélection du préamplificateur sur « OFF ». Si votre amplificateur ne dispose pas d'une entrée PHONO, placez l'interrupteur de sélection du préamplificateur sur « ON » et branchez les câbles de sortie du tourne-disque à AUX ou sur une autre entrée à niveau élevé de l'amplificateur (voir plus loin).

Montage du tourne-disque

1. Installez soigneusement le plateau sur l'axe central, en vérifiant qu'il est bien inséré.
2. En tenant les deux extrémités du ruban rouge sur la courroie du tourne-disque, installez cette courroie sur la poulie du moteur (fig. 2a). (Si la courroie tombe, enlevez le plateau et remettez la courroie dessus, tel qu'expliqué à la page 6).
3. Une fois que la courroie est installée dans la rainure de la poulie, enlevez délicatement le ruban. Vérifiez que la courroie n'est pas tordue.
4. Placez le couvre-plateau sur le plateau du tourne-disque (fig. 2b).
5. Le cas échéant, il est possible d'enlever le couvercle pare-poussière monté sur charnière. Prenez le couvercle des deux côtés et tirez vers le haut **doucement et uniformément** pour l'enlever du tourne-disque (fig. 2c). Conservez ce couvercle dans un endroit propre et sûr.

Figure 2 : Montage du tourne-disque

2a Courroie d'entraînement

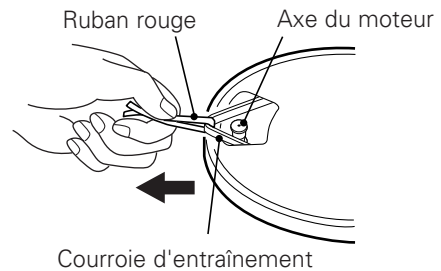

2b Couvre-plateau

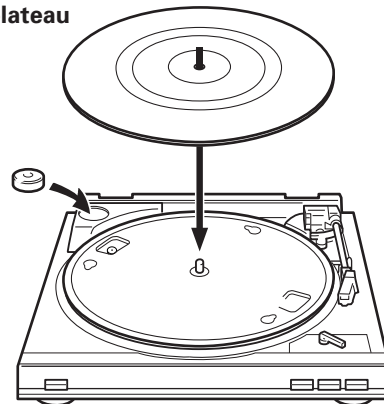

2c Enlèvement du couvercle pare-poussière

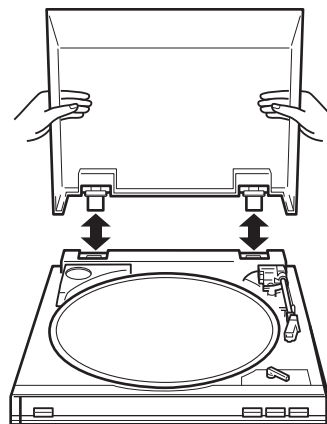

Branchement au système stéréo

1. Branchez la fiche RCA rouge dans l'entrée du canal de droite et la fiche RCA blanche dans l'entrée du canal de gauche de l'amplificateur (fig. 1, page 3.)
2. Pour garantir que le mécanisme automatique est parfaitement ajusté, en maintenant le bras de lecture fixé sur le repose-bras, faites tourner lentement le plateau **dans le sens des aiguilles d'une montre** dix fois.
3. Enlevez l'attache en vinyle qui maintient le bras de lecture sur le repose-bras.
4. Branchez le cordon d'alimentation dans une prise CA.

Branchement aux ordinateurs ou aux appareils d'écoute ayant une entrée 3,5 mm

L'AT-PL50 se branche sans adaptateur aux appareils équipés de connecteurs RCA. Pour assurer un maximum de souplesse, nous incluons deux câbles adaptateurs pour les entrées audio les plus courantes.

Le premier de ces câbles adaptateurs, double RCA vers miniprise stéréo 3,5 mm (mâle), convient pour les entrées audio de la plupart des ordinateurs*. Il permet également la connexion de la sortie RCA du tourne-disque à d'autres équipements, entre autres :

- Une boombox* stéréo équipée d'une entrée miniprise 3,5 mm
- Des haut-parleurs actifs * équipés d'une entrée miniprise 3,5 mm
- Un mélangeur * ou système de sonorisation * équipé d'une miniprise 3,5 mm

Le second câble adaptateur inclus, double RCA vers miniprise stéréo 3,5 mm (femelle), convient pour la connexion de la sortie du tourne-disque vers les haut-parleurs amplifiés * ou appareils de même type. La miniprise stéréo 3,5 mm du câble adaptateur accepte les miniprises stéréo.

Sur ces deux câbles, l'« extrémité » transmet le signal au canal de gauche et la « bague » transmet le signal de droite et le « manchon » sert de prise de terre.

Pour les utiliser, branchez les fiches RCA rouge et blanche du tourne-disque dans les jacks RCA des câbles adaptateurs.

*** Lors de l'utilisation de câbles adaptateurs, placez toujours l'interrupteur de sélection du préamplificateur du tourne-disque AT-PL50 sur « ON ». (Cet interrupteur se trouve sous le plateau du tourne-disque AT-PL50.)**

REMARQUE : Pour établir une connexion avec un amplificateur ou un haut-parleur mono, utilisez un adaptateur stéréo vers mono, en vente chez votre détaillant ou dans une boutique d'électronique. L'insertion d'une prise mono dans un jack stéréo ferme l'un des canaux stéréo. Les concessionnaires et les détaillants offrent d'autres types de câbles adaptateurs pour les appareils requérant des terminaisons différentes.

Fonctionnement :

Fonctionnement automatique

1. Enlevez la protection de la pointe de lecture de la tête de lecture (fig. 3).
2. Placez un disque sur le plateau. Si besoin est, utilisez l'adaptateur pour 45 tours (fig. 4).
3. Sélectionnez la dimension du disque : 30 cm (12 po) ou 18 cm (7 po) (fig. 5).
4. Sélectionnez la vitesse : 33 1/3 tr/min ou 45 tr/min (fig. 6).
5. **Démarrage :** Appuyez délicatement sur la touche START (fig. 7a). Le tourne-disque démarre et le bras de lecture se positionne automatiquement dans le sillon de départ. À la fin du disque, le bras de lecture retourne automatiquement sur le repose-bras et le tourne-disque s'éteint.
6. **Arrêt :** Pour arrêter le disque avant la fin, appuyez sur la touche STOP (fig. 7b). Le bras de lecture retourne automatiquement sur le repose-bras et le tourne-disque s'éteint.
7. **Pause :** Pour arrêter temporairement le disque avant la fin, appuyez sur la touche du relèvement (fig. 7c). Appuyez de nouveau sur la touche du relèvement pour continuer à écouter le disque.

Figure 3

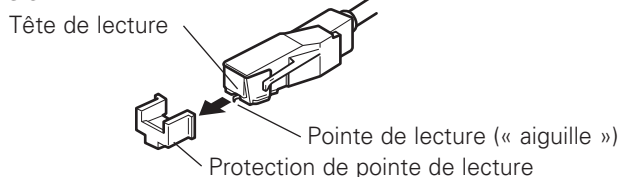
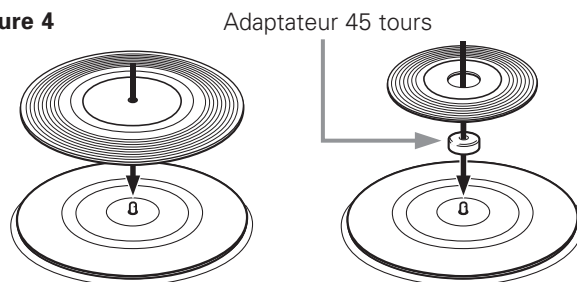

Figure 4



Attention : Lorsque le bras de lecture atteint la fin du disque, il se relève automatiquement pour revenir sur le repose-bras. Durant cette opération, **n'interférez pas avec le mouvement du bras de lecture, au risque d'endommager le mécanisme.**

Si le bras de lecture ne retourne pas automatiquement sur le repose-bras à la fin de la lecture du disque, appuyez sur la touche STOP pour compléter l'opération.

Fonctionnement manuel :

1. Enlevez la protection de la pointe de lecture de la tête de lecture (fig. 3).
2. Placez un disque sur le plateau. Si besoin est, utilisez l'adaptateur pour 45 tours (fig. 4).
3. Sélectionnez la dimension du disque : 30 cm (12 po) ou 18 cm (7 po) (fig. 5).
4. Sélectionnez la vitesse : 33 1/3 tr/min ou 45 tr/min (fig. 6).
5. Enfoncer la touche du relève-bras pour relever le bras de lecture (fig. 7c).
6. Remplacez doucement le bras de lecture, afin que la pointe de lecture se retrouve au-dessus du sillon du disque voulu.
7. Appuyez de nouveau sur la touche du relève-bras pour abaisser le bras et écouter le disque.

Figure 5

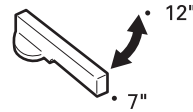

Figure 6

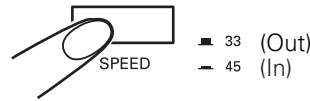
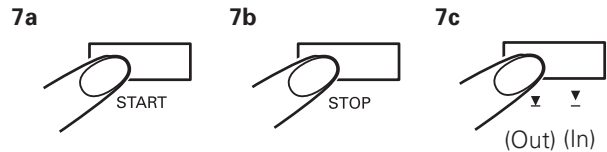

Figure 7



Remplacement de la pointe de lecture

En maintenant l'avant du bras de lecture, décrochez la tête de lecture avec un mouvement vers le bas et vers l'avant pour la sortir (fig. 8). (Lors du changement de tête, notez sa position et la manière dont elle s'enclenche afin de pouvoir installer la nouvelle.)

Installez la nouvelle tête de lecture selon les indications de la figure 9a/9b, en évitant soigneusement de toucher la pointe de lecture. Assurez-vous **tout d'abord** que la saillie à l'arrière de cette pièce est parfaitement engagée dans le corps de la cellule (fig. 9a) et qu'elle s'enclenche bien afin de ne laisser aucun espace entre le sommet de cette pièce et l'avant de plastique noir du bras de lecture (fig. 9b). Il faut remplacer la pointe de lecture après 400 heures d'écoute.

Pour conserver la qualité de la performance d'origine, exigez une nouvelle pointe de lecture Audio-Technica. Pour vous en assurer, vérifiez que la marque de commerce Audio-Technica (Ⓐ) figure bien à l'avant de la tête de lecture et sur l'emballage.

Figure 8 : Enlèvement de la pointe de lecture

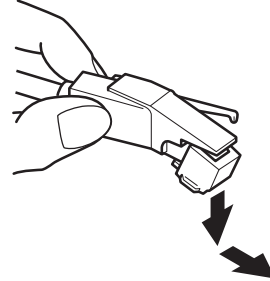
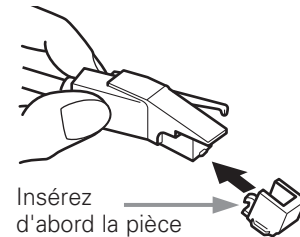
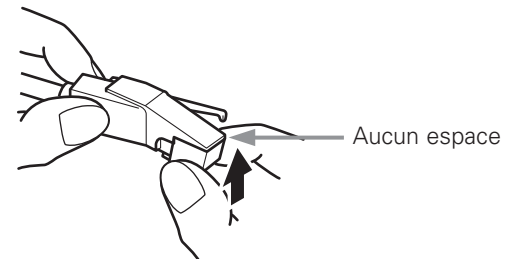

Figure 9 : Installation d'une nouvelle pointe de lecture

9a



9b



Le tourne-disque ne fonctionne pas

1. Vérifiez que le cordon d'alimentation CA est bien branché dans une prise CA et que cette prise est sous tension.
2. Vérifiez que la courroie d'entraînement est installée correctement (voir la figure 10).

A) Enlevez le couvre-plateau du plateau du tourne-disque (fig. 10a). Mettez le couvre-plateau dans l'emballage de carton pour ne pas le perdre. En regardant par un des orifices qui se trouvent sur le plateau, vérifiez que la courroie d'entraînement se trouve bien autour de la poulie du moteur (fig. 10b).

B) Si cette courroie ne s'y trouve pas : enlevez le plateau vers le haut. Placez les pouces dans les ouvertures sur chaque côté du plateau, et en appuyant sur le contre-plateau avec les doigts, soulevez le plateau **en ligne droite** (fig. 10c). Évitez d'appuyer sur le bras de lecture.

C) Retournez le plateau, et placez ensuite la courroie d'entraînement le long du rebord extérieur de l'entraînement du tourne-disque, afin qu'elle soit parfaitement ajustée et sans aucune torsion tout au long de l'entraînement (fig. 10d).

D) Remettez le plateau sur l'axe central, en vous assurant qu'il est parfaitement installé et alignez l'une de ses ouvertures sur l'endroit où se trouve la poulie du moteur.

E) Prenez la courroie du tourne-disque en passant un doigt dans cette ouverture ou en utilisant le ruban rouge d'origine (n'utilisez **jamais** un instrument tranchant) et replacez la courroie sur la poulie du moteur (fig. 10e). Vérifiez que la courroie n'est pas tordue entre la poulie et le rebord de l'entraînement du plateau.

F) Remettez le couvre-plateau sur le plateau.

G) En maintenant le bras de lecture sur le repose-bras, faites tourner le plateau lentement à la main dans le sens des aiguilles d'une montre au moins une dizaine de fois pour restaurer l'entraînement automatique du mécanisme.

Figure 10 : Vérification de la courroie d'entraînement

10a

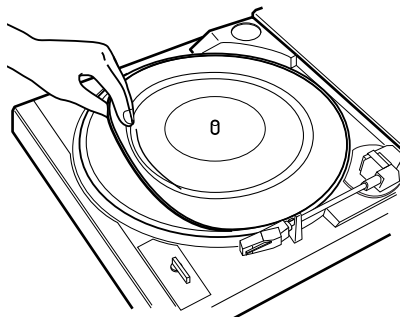

10b

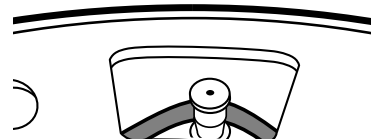

10c

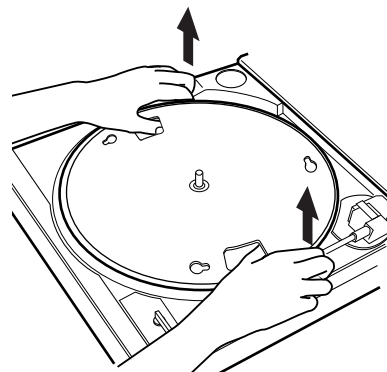

10d

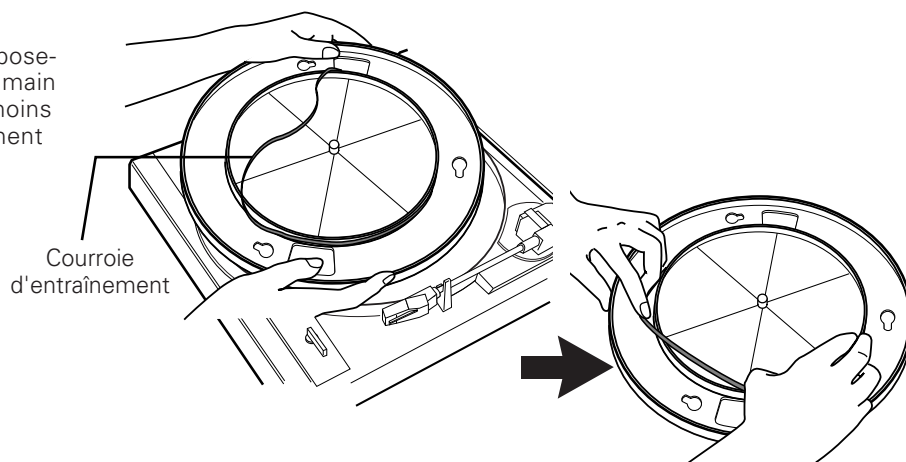

10e

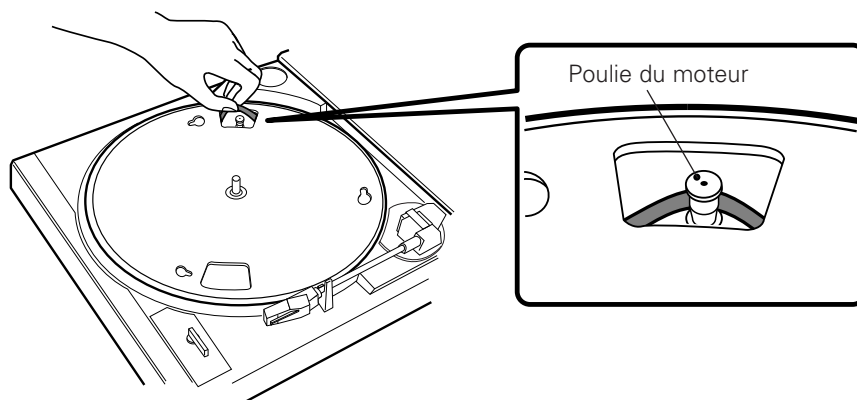

Dépannage (suite)

Le tourne-disque fonctionne, mais n'émet aucun son

1. La protection de la pointe de lecture n'a pas été enlevée.
2. La touche du relève-bras est enfoncée.
3. Les commandes de l'amplificateur sont mal réglées : mauvaise sélection de l'entrée, les haut-parleurs sont éteints, etc.
4. Vérifiez que la tête de lecture est bien installée sur la cellule du tourne-disque. Consultez la page 5 du mode d'emploi pour changer la tête de lecture.

Le tourne-disque fonctionne, mais n'émet aucun son ou le son reste faible

1. Si le tourne-disque est branché à une entrée AUX (de haut niveau) : L'interrupteur de sélection du préamplificateur est peut-être placé à « OFF » (niveau d'entrée phono).
2. Le gain d'entrée du haut-parleur amplifié ou d'un appareil de même type est peut-être trop bas.
3. La tête de lecture est peut-être mal insérée dans le corps de la cellule (voir la figure 9 à la page 5).

La distorsion du son est importante

1. Le tourne-disque est branché à l'entrée PHONO de l'amplificateur : L'interrupteur du préamplificateur est peut-être placé à « ON » (niveau de sortie élevé AUX), l'entrée phono se trouve surchargée.

Le plateau oscille légèrement en tournant

1. C'est tout à fait normal et cela ne pose normalement pas de problème. Au cas où cette oscillation empêcherait la lecture du disque, veuillez contacter votre détaillant ou notre service à la clientèle.

Assurez-vous que le tourne-disque se trouve sur une surface ne recevant aucune vibration des murs ou du sol, ou directement du son d'un haut-parleur.

Caractéristiques techniques

Type	Tourne-disque à entraînement par courroie, entièrement automatique
Plateau	Aluminium
Moteur	à servocommande CC
Vitesses	33 1/3 /45 tr/min
Fluctuations de vitesse	0,25 % WRMS
Rapport signal/bruit	45 dB
Cellule	Cellule stéréo Integral Dual Magnet™ avec pointe de lecture en diamant
Niveau de sortie	
Préamp « Off » (arrêt) :	2,5 mV nominal à 1 KHz, 5 cm/sec
Préamp « On » (marche) :	200 mV nominal à 1 KHz, 5 cm/sec
Gain préamp du phono	38 dB nominal, égalisé RIAA
Alimentation	120 V CA, 60 Hz, 3 W
Dimensions	Largeur 360 mm (14,17 po), Hauteur 97 mm (3,82 po), Profondeur 357 mm (14,06 po)
Poids net	2,4 kg (5,3 lbs.)
Accessoires fournis	Câble adaptateur stéréo double RCA (femelle) à miniprise 3,5 mm (mâle) ; câble adaptateur stéréo double RCA (femelle) à miniprise 3,5 mm (femelle) ; adaptateur de 45 tours
Pointe de lecture de remplacement	ATN3600L

Conseils pour améliorer la performance

- En soulevant ou en refermant le couvercle pare-poussière, prenez-le délicatement au centre ou sur les deux côtés
- Ne touchez pas la pointe de lecture avec les doigts et évitez de la faire tomber sur le couvre-plateau ou sur le rebord des disques
- Nettoyez le bout de cette pointe fréquemment, à l'aide d'une brosse douce et **uniquement avec un mouvement d'avant en arrière.**
- Si vous utilisez du liquide de nettoyage, que ce soit **avec parcimonie.**
- Essayez délicatement le couvre-plateau et le socle du tourne-disque avec un chiffon doux. Pour nettoyer le couvercle pare-poussière et le tourne-disque n'employez qu'une petite quantité de détergent doux.
- N'employez jamais de produits chimiques forts ou de solvants pour nettoyer le tourne-disque.
- Avant de déplacer cet appareil, débranchez de la prise CA et fixez le bras de lecture sur le repose-bras avec l'attache en vinyle fournie.

Consultez notre site Web : www.audio-technica.com

Garantie limitée d'1 an

Les produits de la marque Audio-Technica achetés aux Etats-Unis sont garantis pendant un an à compter de la date d'achat contre tout défaut de matériaux et de fabrication par Audio-Technica U.S., Inc. (A.T.U.S.). Dans l'éventualité d'un tel défaut, le produit sera soit réparé gratuitement et dans les plus brefs délais, soit remplacé à notre convenance par un nouveau produit d'une valeur égale ou supérieure. Le produit doit être retourné en port payé à A.T.U.S. ou à un centre agréé de service après-vente avec un ticket de caisse ou autre preuve de la date d'achat. **Le renvoi ne peut avoir lieu sans l'accord préalable de A.T.U.S.** Cette garantie exclut les défauts liés à une usure normale, à un usage abusif, à tout incident survenu lors du transport ou à une utilisation non conforme au mode d'emploi. Cette garantie n'est pas valable en cas de réparation ou de modification effectuée par un personnel non agréé ou dans le cas où la marque du produit aurait été enlevée ou abîmée.

Pour obtenir notre accord pour le retour et pour tout renseignement concernant le transport, veuillez prendre contact avec le département de service après-vente, Audio-Technica U.S., Inc., 1221 Commerce Drive, Stow, Ohio 44224.

A.T.U.S. ne sera pas tenu responsable des dommages indirects, accessoires ou spéciaux à moins que la loi applicable de l'Etat n'en dispose autrement; **quand cette garantie expire, toute garantie de valeur marchande ou d'aptitude à un usage particulier expire.**

Cette garantie vous confie des droits spécifiques et il se peut que vous ayez d'autres droits qui varient d'un Etat à l'autre.

En dehors des Etats-Unis, veuillez prendre contact avec votre revendeur local pour plus de détails concernant la garantie.

