

CD Radio Cassette-Corder

Istruzioni per l'uso

*CFD-E90
CFD-E90L*

Attenzione

Per evitare il pericolo di incendi o scosse elettriche, non esporre il lettore alla pioggia o all'umidità.

Per evitare scosse elettriche, non aprire l'apparecchio. Per la manutenzione rivolgersi solo a personale qualificato.

Attenzione

Non installare l'apparecchio in uno spazio chiuso, come una libreria o un mobiletto.

Onde evitare incendi o scosse elettriche, non collocare sull'apparecchio oggetti contenenti liquidi come ad esempio vasi.

Nota

Si dichiara che l'apparecchio è stato fabbricato in conformità all'Art 2 Comma 1 del D.M. 28.08.1995 n. 548.

Informazioni sul manuale

Le istruzioni contenute nel presente manuale riguardano i modelli CFD-E90 e CFD-E90L. Prima di consultarlo, controllare che il numero del modello corrisponda a quello del proprio apparecchio. Le illustrazioni fanno riferimento al modello CFD-E90L.

Nota

Il nome dell'interruttore per spegnere/accendere il lettore viene indicato qui di seguito:

“OPERATE”: CFD-E90L

“POWER”: CFD-E90

Indice

Operazioni principali

Riproduzione di un CD	4
Ascolto della radio	6
Riproduzione di una cassetta	8
Registrazione su cassetta	10

Letture CD

Utilizzo del display	12
Individuazione di un punto specifico di un brano	12
Riproduzione ripetuta di brani (Riproduzione ripetuta)	13
Riproduzione dei brani in ordine casuale (Riproduzione in ordine casuale)	14
Creazione di un programma personalizzato (Riproduzione programmata)	14

Radio

Preselezione delle stazioni radio	16
Ascolto delle stazioni radio preselezionate ..	17

Accentuazione dei bassi

Selezione del tipo di enfasi audio (MEGA BASS)	18
---	----

Timer

Impostazione dell'orologio	19
Svegliarsi con la musica	20
Addormentarsi con la musica	21

Preparazione

Scelta delle fonti di alimentazione	23
Collegamento di componenti opzionali (solo CFD-E90L)	25

Altre informazioni

Precauzioni	27
Soluzione dei problemi	29
Manutenzione	31
Caratteristiche tecniche	32
Indice analitico	33

Informazioni sul modo di dimostrazione

Se "HELLO" viene visualizzato nel display, significa che il lettore si trova nel modo di dimostrazione. Per disattivare il modo di dimostrazione, impostare l'orologio oppure premere DISPLAY per circa 2 secondi.

Riproduzione di un CD

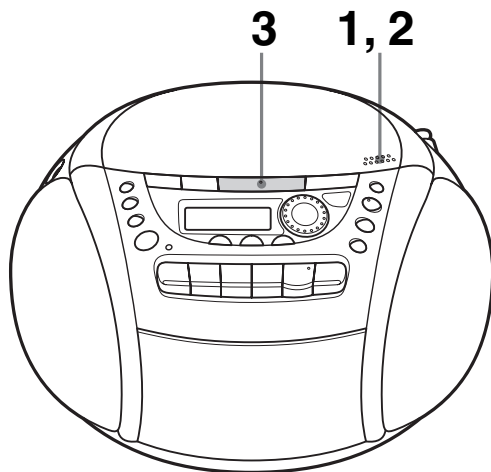

Collegare il cavo di alimentazione CA in dotazione (vedere pagina 23).

1

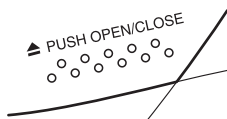

Premere ▲PUSH OPEN/CLOSE per aprire lo scomparto CD ed inserire il CD.

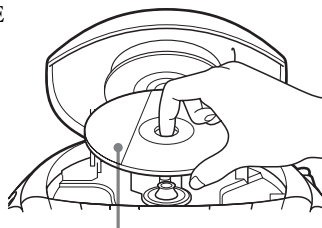

L'etichetta deve essere rivolta verso l'alto

2

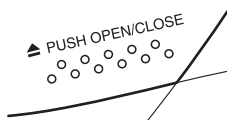

Chiudere il coperchio dello scomparto CD.

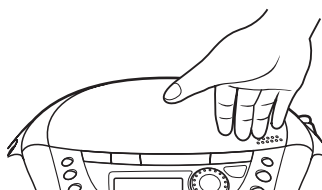

3



Premere ▶||.

L'apparecchio si accende (accensione diretta) e il lettore riproduce tutti i brani una volta.

Display



Numero del brano

Durata della riproduzione

Per eseguire altre operazioni utilizzare i seguenti tasti

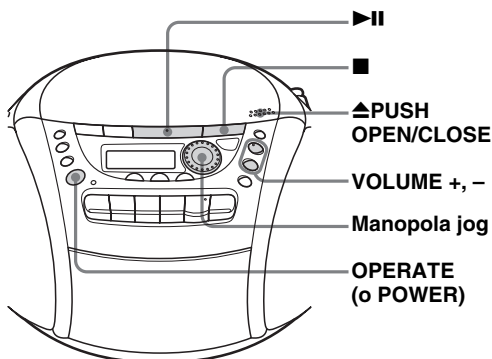

Per	Procedere come segue
regolare il volume	Premere VOLUME +*, – (VOL +, – sul telecomando).
interrompere la riproduzione	Premere ■.
fare una pausa	Premere ▶ *: Premere ancora il tasto per riprendere la riproduzione dopo la pausa.
passare al brano successivo	Ruotare la manopola jog in senso orario. (Premere ►► sul telecomando.)
tornare al brano precedente	Ruotare la manopola jog in senso antiorario. (Premere ◄◄ sul telecomando.)
togliere il CD	Premere ▲PUSH OPEN/CLOSE.
accendere/spgnere l'apparecchio	Premere OPERATE (o POWER, vedere pagina 2).

* Il tasto dispone di un punto tattile.

Ascolto della radio

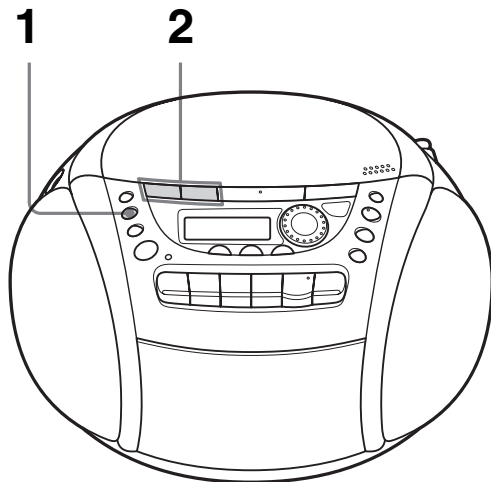

Collegare il cavo di alimentazione CA in dotazione (vedere pagina 23).

1



Premere **RADIO•BAND•AUTO PRESET** fino a che sul display non viene visualizzata la banda di frequenza desiderata (accensione diretta).

Display



Ad ogni pressione del tasto, la banda cambia come indicato di seguito:

CFD-E90: "FM" → "AM"

CFD-E90L: "FM" → "MW" → "LW"

2

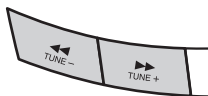

Tenere premuto il tasto **TUNE +** o **TUNE -** finché le cifre relative alla frequenza non iniziano a scorrere sul display.

L'apparecchio scorre automaticamente le frequenze radio e si ferma quando trova una stazione con una frequenza sufficientemente chiara.

Se non è possibile sintonizzarsi su una stazione, premere il tasto ripetutamente e cambiare la frequenza passo per passo.

Indica che la trasmissione FM è stereo



Per eseguire altre operazioni, premere i seguenti tasti

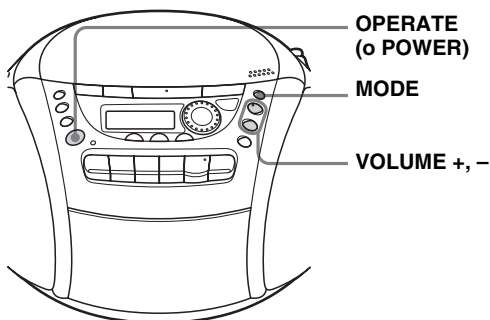

Suggerimenti

- Se la trasmissione in FM è disturbata, premere MODE finché non viene visualizzato “Mono” e la ricezione diventa monofonica.
- Se si desidera modificare l’intervallo di sintonia AM/MW, vedere pagina 24.

Per	Premere
regolare il volume	VOLUME +*, – (VOL +, – sul telecomando)
accendere/spengere la radio	OPERATE (o POWER, vedere pagina 2)

* VOLUME + dispone di un punto tattile.

Miglioramento della ricezione delle trasmissioni radio

Per la ricezione in FM, riorientare l’antenna. Per la ricezione in AM o MW/LW, riorientare l’apparecchio stesso.

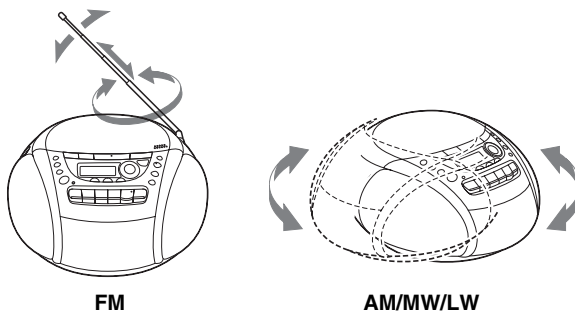

Riproduzione di una cassetta

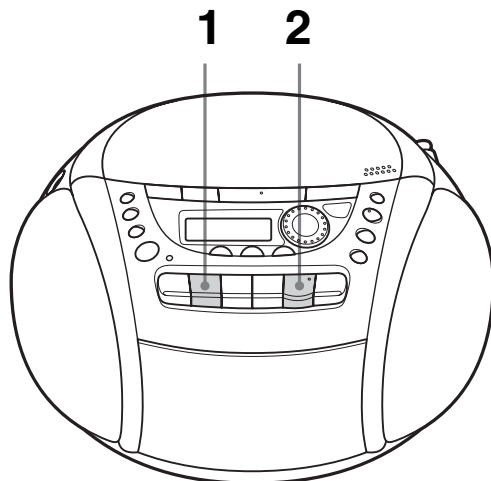

Collegare il cavo di alimentazione CA in dotazione (vedere pagina 23).

1

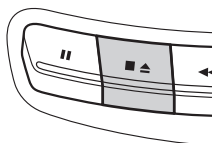

Premere ■▲ per aprire lo scomparto cassetta e inserire una cassetta registrata. Utilizzare unicamente cassette TYPE I (normal). Richiudere lo scomparto.

Con il lato che si desidera riprodurre rivolto in avanti

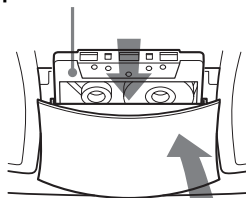

2

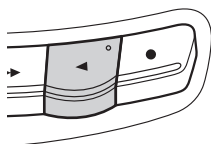

Premere ■▲.

L'apparecchio si accende (accensione diretta) e inizia a riprodurre la cassetta.

Display

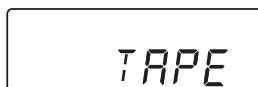

Per eseguire altre operazioni, utilizzare i seguenti tasti

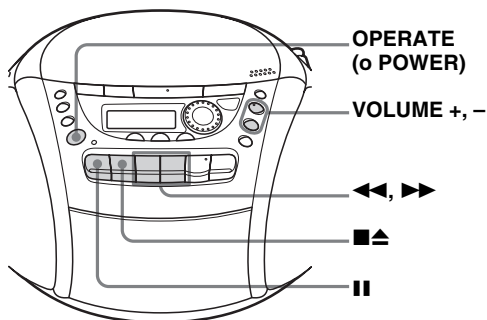

Per	Premere
regolare il volume	VOLUME +*, - (VOL +, - sul telecomando)
arrestare la riproduzione	■▲
far avanzare rapidamente o riavvolgere il nastro	◀◀ o ▶▶
fare una pausa	 Premere ancora il tasto per riprendere la riproduzione dopo una pausa.
togliere la cassetta	■▲
accendere/spengere l'apparecchio	OPERATE (o POWER), vedere pagina 2)

* VOLUME + e ◀ dispongono di un punto tattile.

Registrazione su cassetta

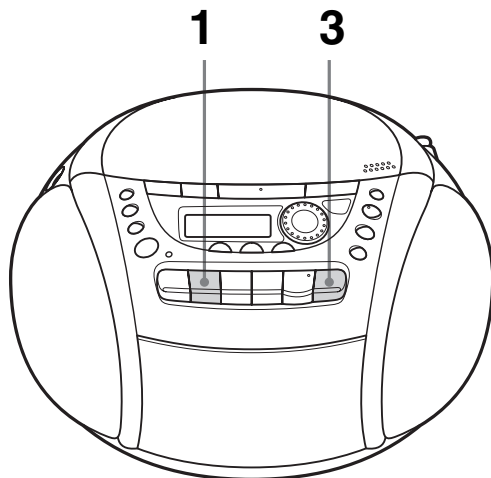

Collegare il cavo di alimentazione CA in dotazione (vedere pagina 23).

1

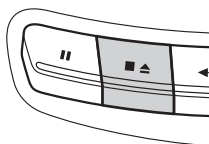

Premere ■▲ per aprire il vano cassetta e inserire una cassetta vergine. Usare solo cassette TYPE I (normal).

Con il lato su cui si desidera registrare rivolto in avanti

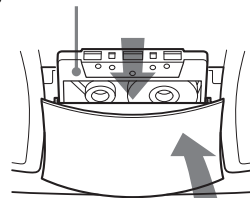

2

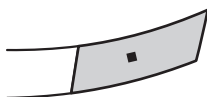

Selezionare il programma che si desidera registrare.

Per registrare dal lettore CD, inserire un CD (vedere pagina 4) e premere ■ sulla sezione CD.

Display



Per registrare dalla radio, sintonizzare l'apparecchio sulla stazione che si desidera registrare (vedere pagina 6).



3

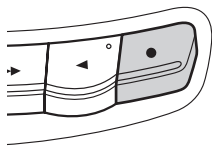

Premere ● per iniziare la registrazione (◀ si abbassa automaticamente).

Suggerimenti

- La regolazione del volume o dell'enfasi audio (vedere pagina 18) non modifica in alcun modo il volume di registrazione.
- Se il programma AM/MW/LW produce un sibilo dopo aver premuto il tasto ● al punto 3, premere MODE per selezionare la posizione di ISS (selettore per l'eliminazione di interferenze) in cui il disturbo viene ridotto al minimo.
- Per ottenere i risultati migliori, utilizzare l'alimentazione CA.
- Per cancellare una registrazione, procedere nel modo seguente:
 - 1 Inserire la cassetta di cui si desidera eliminare il contenuto.
 - 2 Premere più volte FUNCTION sul telecomando fino a visualizzare "TAPE".
 - 3 Premere ●.

Per altre operazioni premere i seguenti tasti

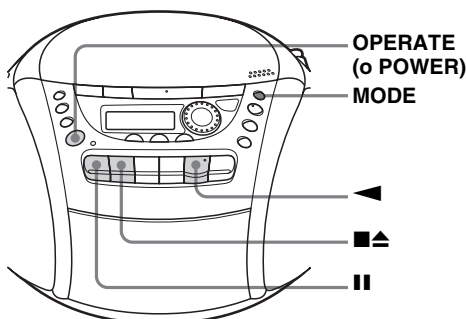

Per	Premere
interrompere la registrazione	■▲
fare una pausa	 Premere di nuovo il tasto per riprendere la registrazione.
accendere/spengere l'apparecchio	OPERATE (o POWER, vedere pagina 2)

Utilizzo del display

Il display consente di ottenere alcune informazioni sul CD.

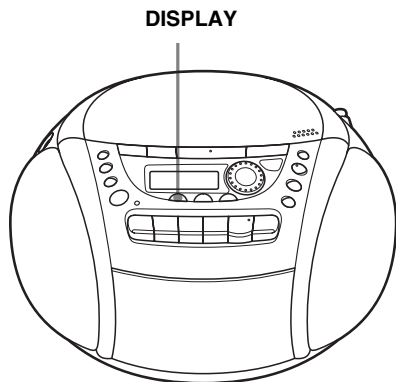

Controllo del numero complessivo di brani e della durata di riproduzione

Premere DISPLAY in modo di arresto.

Durata complessiva della riproduzione

Numero complessivo di brani



Controllo del tempo residuo

Premere DISPLAY durante la riproduzione del CD. Il display cambia nel modo seguente:

→ il numero del brano corrente e la durata della riproduzione

↓
il numero del brano corrente e il tempo residuo sul brano corrente*

↓
il numero di brani rimanenti e il tempo residuo sul CD

* Se il CD contiene più di 20 brani, il tempo mancante alla fine del CD viene visualizzato sul display nel seguente modo: “- -: -”.

Individuazione di un punto specifico di un brano

È possibile individuare rapidamente un punto specifico di un brano durante la riproduzione di un CD.

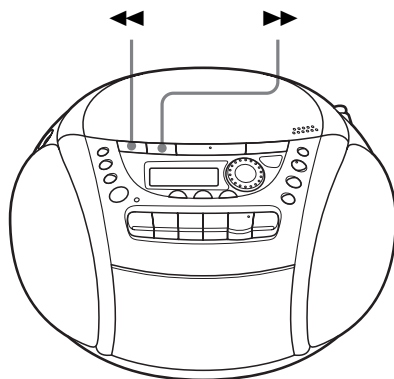

Per ricercare

un punto del brano continuando ad ascoltare

Premere

▶▶ (avanti) o ◀◀ (indietro) durante la riproduzione e tenere premuto fino a quando non si raggiunge il punto desiderato. (Sul telecomando, utilizzare ▶▶ o ◀◀.)

un punto del brano guardando il display

▶▶ (avanti) o ◀◀ (indietro) in pausa e tenere premuto fino a quando non si raggiunge il punto desiderato. (Sul telecomando, utilizzare ▶▶ o ◀◀.)

Riproduzione ripetuta di brani (Riproduzione ripetuta)

È possibile riprodurre più volte lo stesso brano in modo normale, casuale o programmato (vedere pagina 14).

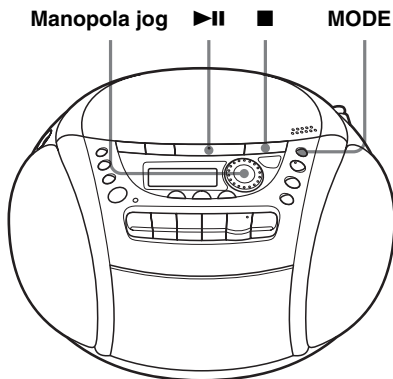

Per annullare la riproduzione ripetuta

Premere MODE finché “REP” non scompare dal display.

1 Premere ■.

Sul display viene visualizzata la scritta “Cd”.

2 Procedere nel seguente modo:

Per ripetere Effettuare la seguente operazione

un brano singolo	1 Premere MODE fino a quando non viene visualizzato “REP 1”. 2 Ruotare la manopola jog per selezionare il brano che si desidera ripetere. 3 Premere ►II.
tutti i brani	1 Premere MODE fino a quando non viene visualizzato “REP ALL”. 2 Premere ►II.
i brani in ordine casuale	1 Premere MODE fino a quando non viene visualizzato “SHUF REP”. 2 Premere ►II.
i brani programmati	1 Premere MODE fino a quando non viene visualizzato “PGM REP”. 2 Programmare i brani (vedere il punto 3 a pagina 14). 3 Premere ►II.

Riproduzione dei brani in ordine casuale

(Riproduzione in ordine casuale)

È possibile riprodurre i brani in ordine casuale.

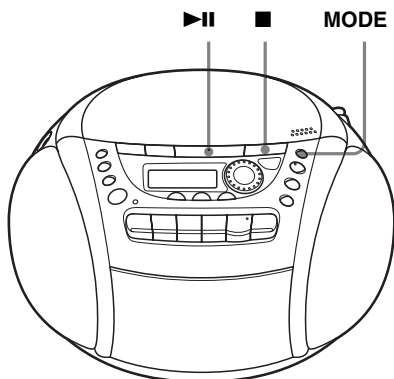

- 1 Premere ■.
“Cd” appare nel display.
- 2 Premere MODE fino a visualizzare “SHUF” nel display.
- 3 Premere ▶II per avviare la riproduzione in ordine casuale.

Per annullare la riproduzione casuale

Premere MODE fino a che “SHUF” non scompare dal display.

Creazione di un programma personalizzato

(Riproduzione programmata)

È possibile organizzare l'ordine di riproduzione di un massimo di 20 brani per CD.

ENTER

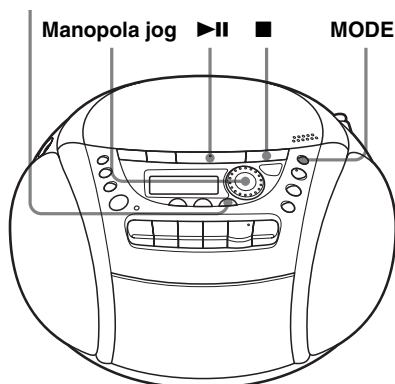

- 1 Premere ■.
Sul display viene visualizzata la scritta “Cd”.
- 2 Premere MODE finché sul display non compare la scritta “PGM”.
- 3 Ruotare la manopola jog per selezionare il brano che si desidera programmare, quindi premere ENTER.
Ripetere questo punto.

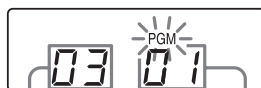

Brano programmato

Sequenza di riproduzione

- 4 Per iniziare la riproduzione programmata premere ▶II.

Per annullare la riproduzione programmata

Premere MODE finché “PGM” non scompare dal display.

Per controllare l'ordine dei brani prima di riprodurli

Premere ENTER.

Ogni volta che si preme questo tasto, il numero di brano viene visualizzato nell'ordine programmato.

Per modificare il programma attuale

Premere ■ una volta se il CD è fermo e due volte durante la riproduzione. Il programma attuale verrà cancellato. Creare quindi un nuovo programma seguendo la procedura indicata.

Suggerimenti

- È possibile riprodurre di nuovo lo stesso programma poiché questo rimane memorizzato fino a quando non viene aperto lo scomparto CD.
- È possibile registrare un programma personalizzato. Dopo aver creato il programma, inserire una cassetta vergine e premere ● per avviare la registrazione.

Preselezione delle stazioni radio

È possibile impostare stazioni radiofoniche nella memoria del lettore.

Si possono memorizzare fino a 30 stazioni radiofoniche (CFD-E90), 20 per FM e 10 per AM, nell'ordine desiderato, o 40 stazioni radiofoniche (CFD-E90L), 20 per FM e 10 per MW e LW, nell'ordine desiderato.

**RADIO
BAND
AUTO PRESET** Manopola jog **ENTER**

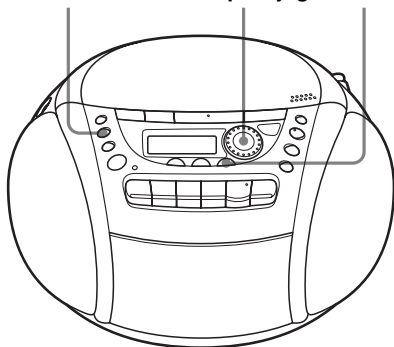

1 Premere **RADIO•BAND•AUTO PRESET** per selezionare la banda.

2 Tenere premuto **RADIO•BAND•AUTO PRESET** per 2 secondi fino a visualizzare "AUTO" nel display.

3 Premere **ENTER**.
Le stazioni vengono memorizzate dalla frequenza più bassa alla più alta.

Se non è possibile memorizzare una stazione automaticamente

È necessario impostare manualmente la stazione con segnale debole.

1 Premere **RADIO•BAND•AUTO PRESET** per selezionare la banda.

2 Sintonizzare la stazione desiderata.

3 Tenere premuto **ENTER** per 2 secondi.

4 Ruotando la manopola jog, selezionare il numero di preselezione sul quale memorizzare la nuova stazione.

5 Premere **ENTER**.

La nuova stazione impostata sostituisce quella vecchia.

Ascolto delle stazioni radio preselezionate

Una volta preimpostate le stazioni, utilizzare la manopola jog del lettore o PRESET +, - del telecomando per sintonizzarsi sulle stazioni preferite.

**RADIO
BAND
AUTO PRESET** Manopola jog

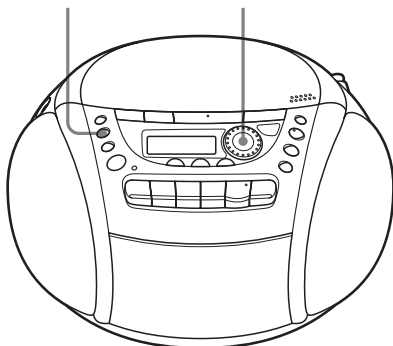

-
- 1** Premere **RADIO•BAND•AUTO PRESET** per selezionare la banda.
 - 2** Ruotare la manopola jog per sintonizzarsi sulla stazione memorizzata.
-

Sul telecomando

- 1 Premere **BAND** fino a visualizzare la banda desiderata nel display.
- 2 Premere **PRESET +, -** per sintonizzare la stazione memorizzata.

Selezione del tipo di enfasi audio (MEGA BASS)

È possibile impostare il tipo di enfasi audio più consono alla musica che si sta ascoltando.

MEGA BASS

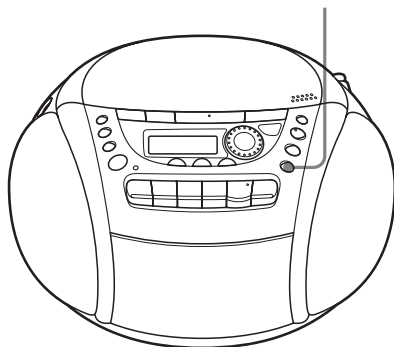

Potenziamento dei bassi

Premere MEGA BASS.

“MEGA BASS” appare nel display.

Per ripristinare il suono normale, premere nuovamente il tasto.

Impostazione dell'orologio

Sul display appare l'indicazione “- -: -” fino a quando non si imposta l'orologio.

CLOCK/SLEEP/TIMER

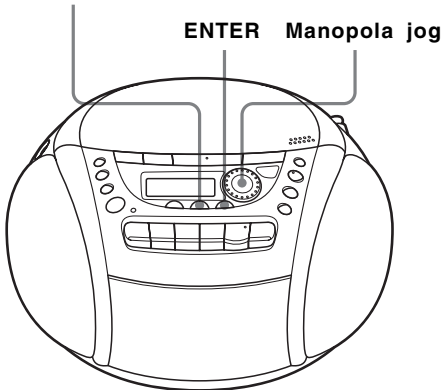

Prima di impostare l'orologio, collegare la fonte di alimentazione (vedere a pagina 23).

- 1 Premere CLOCK/SLEEP/TIMER fino a visualizzare “CLOCK” nel display. Le cifre dell'ora lampeggiano.



- 2 Ruotare la manopola jog per impostare l'ora corrente, quindi premere ENTER. Le cifre dei minuti lampeggiano. Impostare i minuti ruotando la manopola jog fino a visualizzare i minuti correnti.

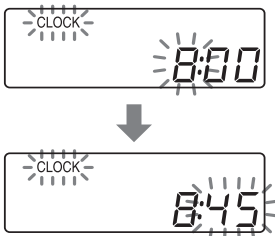

- 3 Premere ENTER. L'orologio parte da 00 secondi.

Suggerimento

Il sistema di visualizzazione dell'ora:
 CFD-E90: Sistema a 12 ore
 CFD-E90L: Sistema a 24 ore

Svegliarsi con la musica

È possibile svegliarsi con la musica ad un'ora prefissata. Accertarsi di aver impostato l'orologio ("Impostazione dell'orologio" a pagina 19).

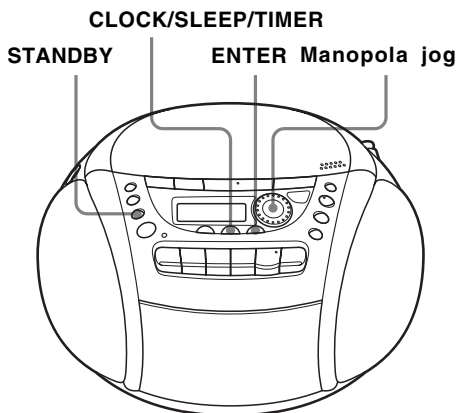

Prima di cominciare, assicurarsi che l'indicatore ☺ (orologio) non sia acceso nel display. In tal caso, premere STANDBY.

- 1 Preparare la fonte musicale con la quale si desidera essere svegliati.

Per riprodurre Procedere come segue

la radio	Sintonizzarsi su una stazione.
un CD	Inserire un CD.

- 2 Premere CLOCK/SLEEP/TIMER fino a visualizzare "TIMER" nel display, quindi premere ENTER.

L'indicatore ☺ (orologio) lampeggia.

- 3 Ruotando la manopola jog, impostare il timer sull'ora in cui si desidera avviare la musica, quindi premere ENTER.

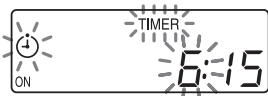

- 4 Impostare il timer sull'ora e i minuti in cui si desidera che la musica venga disattivata. (Procedere come al punto 3.)

- 5 Selezionare la fonte sonora ("Cd" o "RADIO") ruotando la manopola jog, quindi premere ENTER.

- 6 Ruotare la manopola jog per impostare il volume, quindi premere ENTER.



- 7 Premere STANDBY.

L'indicatore ☺ si accende e l'apparecchio si spegne.

All'ora programmata, l'apparecchio si accende e la musica inizia. All'ora programmata l'apparecchio si spegne e entra nel modo di attesa.

Per verificare/cambiare l'inizio della riproduzione

Premere CLOCK/SLEEP/TIMER fino a visualizzare "TIMER" nel display, quindi premere ENTER. Ogni volta che si preme ENTER, un'impostazione memorizzata viene visualizzata nell'ordine impostato. Per cambiare l'impostazione, visualizzare l'impostazione che si desidera modificare e reinserirla.

Per utilizzare il lettore prima della riproduzione con timer

Per poter usare il lettore, basterà accenderlo. Spegndo il lettore prima dell'ora programmata, la riproduzione con timer inizierà all'ora impostata.

Per la radio, invece, se la stazione sintonizzata è diversa da quella programmata al punto 1 a pagina 20, sarà quella corrente che si sentirà all'ora programmata. Accertarsi di essere sintonizzati sulla stazione che si desidera sentire al risveglio prima di spegnere il lettore.

Per interrompere la riproduzione

Premere OPERATE (o POWER) per spegnere l'apparecchio.

Note

- Se si preme STANDBY al punto 7 a pagina 20, assicurarsi che non venga premuto il tasto ◀ o ● sul lettore cassette.
- Quando si preme il tasto ◀ o ● del lettore cassette nel modo timer:
Se la lunghezza di un lato del nastro è superiore all'ora preimpostata, il lettore verrà spento al termine del nastro e non all'ora preimpostata.

Suggerimenti

- Per uscire dal modo di attesa, premere STANDBY per far scomparire ☺ dal display.
- Le impostazioni preselezionate rimangono fino a quando vengono impostate di nuovo.

Addormentarsi con la musica

È possibile impostare il lettore perché si spenga automaticamente dopo 10, 20, 30, 60, 90 o 120 minuti, per addormentarsi con la musica.

CLOCK/SLEEP/TIMER

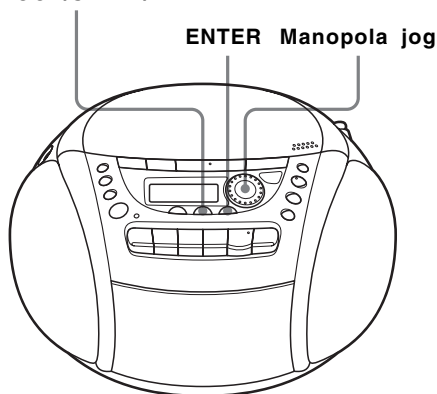

Timer

1 Riprodurre la fonte musicale desiderata.

2 Premere CLOCK/SLEEP/TIMER fino a visualizzare "SLEEP" nel display, quindi premere ENTER.

3 Ruotare la manopola jog per impostare i minuti fino a quando il lettore si spegne automaticamente.

Ad ogni rotazione della manopola jog, le indicazioni cambiano nel modo seguente:

"60" → "90" → "120" → "OFF" → "10" → "20" → "30".



continua

Addormentarsi con la musica (continua)

Per annullare la funzione di autospegnimento

Premere OPERATE (o POWER) per spegnere l'apparecchio.

Nota

Quando si riproduce un nastro utilizzando questa funzione:

Se la lunghezza di un lato del nastro è più lunga della durata stabilita, il lettore non si disattiva finché il nastro non raggiunge la fine.

Suggerimenti

- Ci si può addormentare e risvegliarsi con un tipo di musica diverso. Impostare prima il timer di accensione (vedere pagina 20), accendere l'alimentazione, quindi impostare il timer di autospegnimento. Non è però consentito memorizzare stazioni radio diverse.
- È possibile impostare livelli di volume diversi per il timer di sveglia e per il timer di autospegnimento. Ad esempio, è possibile addormentarsi con un volume più basso e svegliarsi con un volume più alto.

Scelta delle fonti di alimentazione

Come fonte di alimentazione è possibile utilizzare l'alimentazione CA o le pile.

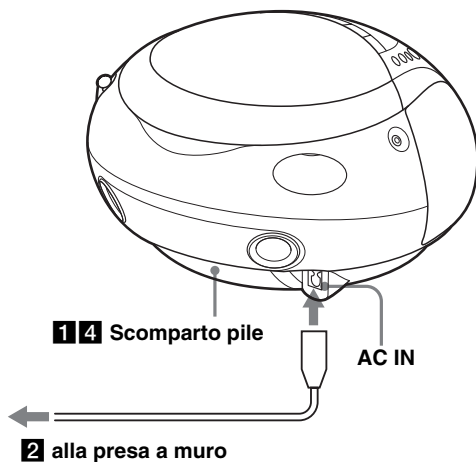

- 1** Inserimento delle pile di riserva
Inserire tre pile R6 (formato AA) (non in dotazione) nello scomparto per le pile. Queste pile hanno la funzione di salvare i dati di memoria.

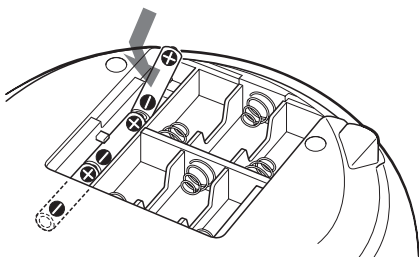

Sostituzione delle pile

Rimuovere le pile come indicato nella figura.

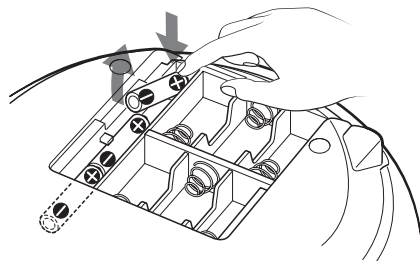

Nota

Sostituire tutte le pile esaurite assicurandosi prima di aver tolto il CD dal lettore.

Scelta delle fonti di alimentazione (continua)

2 Collegamento del cavo di alimentazione CA

Inserire un'estremità del cavo di alimentazione CA nella presa AC IN situata sul lato posteriore dell'apparecchio e l'altra estremità nella presa di rete.

Modifica dell'intervallo di sintonia AM/MW

L'intervallo di sintonia AM/MW è preimpostato in fabbrica su 9 kHz.

Se si desidera modificare l'intervallo di sintonia AM/MW, eseguire quanto segue:

- 1 Premere RADIO•BAND•AUTO PRESET fino a visualizzare "AM" o "MW".
- 2 Premere ENTER per 2 secondi.
- 3 Premere RADIO•BAND•AUTO PRESET per 2 secondi.
"AM 9" "MW 9" o "AM 10" "MW 10" lampeggia.
- 4 Ruotare la manopola jog per selezionare "AM 9" "MW 9" per l'intervallo a 9 kHz o "AM 10" "MW 10" per l'intervallo a 10 kHz.
- 5 Premere ENTER.

Dopo aver modificato l'intervallo di sintonia, è necessario ripristinare le stazioni radiofoniche AM/MW preselezionate.

3 Inserimento delle pile nel telecomando

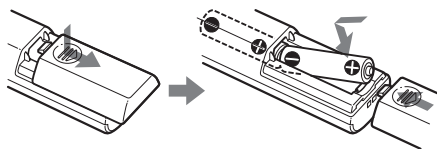

Inserire due pile R03 (formato AAA) (non in dotazione).

Sostituzione delle pile

Con un uso normale, le pile dovrebbero durare circa sei mesi. Quando il telecomando non aziona più il lettore, sostituire tutte le pile con pile nuove.

- ### 4 Funzionamento a pile dell'apparecchio
- Inserire sei pile R14 (formato C) (non in dotazione) nello scomparto pile.
- Per poter alimentare l'apparecchio con le pile, lo si deve scollegare dal cavo di alimentazione CA.

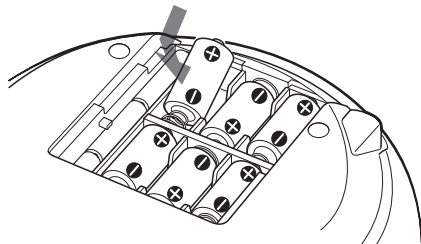

Sostituzione delle pile

Sostituire le pile quando la spia OPR/BATT diventa meno luminosa oppure quando l'apparecchio non funziona più. Sostituire tutte le pile con pile nuove.

Note

- Sostituire tutte le pile esaurite assicurandosi prima di aver tolto il CD dal lettore.
- Quando il lettore viene alimentato dalle pile, non è possibile accendere il lettore utilizzando il telecomando.

Suggerimento

Se il lettore viene utilizzato con le pile, sostituire le pile di riserva quando il display con l'ora visualizzata diventa scuro oppure quando non è possibile utilizzare il timer. Sostituire tutte le pile con altre nuove. Con un utilizzo normale, le pile di riserva dovrebbero durare circa sei mesi. Per salvare i dati in memoria, sostituire le pile lasciando collegato il cavo di alimentazione CA.

Collegamento di componenti opzionali (solo CFD-E90L)

Tramite gli altoparlanti di questo lettore è possibile registrare un CD su un MiniDisc oppure sfruttare la qualità del suono di un videoregistratore, televisore o lettore/registratore MiniDisc.

Prima di effettuare i collegamenti assicurarsi che gli apparecchi siano spenti.

Per maggiori dettagli consultare le relative istruzioni per l'uso dell'apparecchio da collegare.

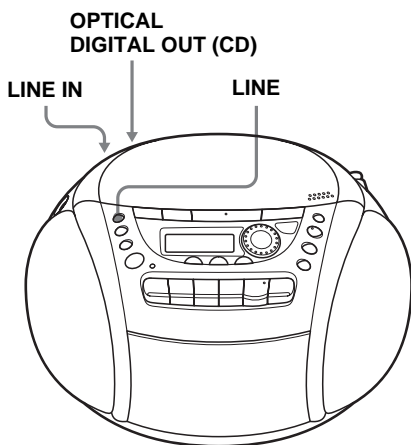

Registrazione di un CD su un registratore MiniDisc e un registratore DAT

Registratore MiniDisc, registratore DAT, ecc.

Pannello posteriore del lettore

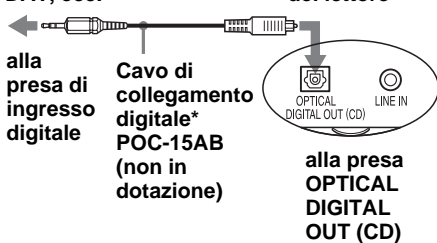

* Selezionare un cavo di collegamento a seconda del tipo di presa dell'ingresso digitale del registratore da collegare. Per maggiori dettagli consultare le relative istruzioni per l'uso del componente da collegare. La presa OPTICAL DIGITAL OUT (CD) di questo apparecchio è una presa con forma quadrata.

Tipo di presa del componente da collegare	Numero del modello del cavo di collegamento
Minipresa ottica (registratore MiniDisc, ecc.)	POC-15AB
Connettore ottico a forma quadrata (registratore MiniDisc, registratore DAT, ecc.)	POC-15A

- 1 Aprire il coperchio delle prese MD LINK del lettore e collegare la presa OPTICAL DIGITAL OUT (CD) alla presa di ingresso digitale del registratore MiniDisc o di un altro apparecchio mediante il cavo di collegamento digitale (non in dotazione).
- 2 Attivare l'alimentazione di questo lettore e del componente collegato.
- 3 Predisporre per la registrazione il componente collegato.
- 4 Avviare la riproduzione di un CD su questo lettore.

continua

Collegare i componenti opzionali (continua)

Ascolto tramite televisore, videoregistratore e lettore/ registratori MiniDisc

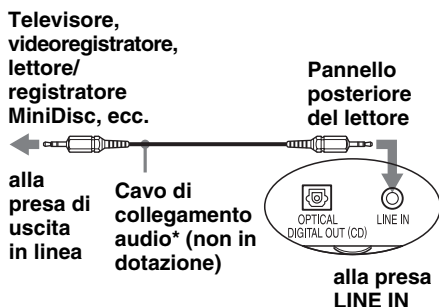

* Per il registratore MiniDisc: cavo con entrambe le estremità dotate di mini spina stereo.

Per il televisore e il videoregistratore: cavo con un'estremità dotata di mini spina stereo e l'altra estremità dotata di due spine fono.

- 1** Aprire il coperchio delle prese MD LINK del lettore e collegare la presa LINE IN alla presa di uscita in linea del lettore MiniDisc o di un altro apparecchio mediante il cavo di collegamento audio (non in dotazione).
- 2** Attivare l'alimentazione del lettore e del componente collegato.
- 3** Premere LINE ed avviare la riproduzione del suono sul componente collegato.
Il suono dal componente collegato viene emesso dagli altoparlanti.

Nota

Per evitare problemi di funzionamento collegare i cavi a fondo.

Suggerimento

È possibile registrare il suono del componente collegato. Inserire un nastro vergine nel vano cassetta, e premere ● (pagina 11).

Precauzioni

Norme di sicurezza

- Poiché il lettore CD emette un raggio laser dannoso per la vista, non smontare l'apparecchio e far eseguire eventuali interventi di manutenzione soltanto a personale qualificato.
- Se degli oggetti o dei liquidi dovessero penetrare all'interno dell'apparecchio, prima di riutilizzarlo scollegarlo dalla rete e farlo controllare da personale qualificato.
- I CD dalle forme irregolari (ad esempio a forma di cuore, quadrato, stella) non vengono riprodotti dal lettore. L'utilizzo di tali dischi potrebbe causare danni al lettore.

Fonti di alimentazione

- Per il funzionamento con alimentazione CA, controllare che la tensione operativa del lettore corrisponda alla tensione operativa locale (vedere "Caratteristiche tecniche") ed utilizzare esclusivamente il cavo di alimentazione in dotazione.
- L'apparecchio è allacciato alla fonte di alimentazione principale CA finché è collegato alla presa di rete, anche se è già stato spento.
- Per il funzionamento a pile, utilizzare sei pile R14 (formato C).
- Se le pile non vengono utilizzate, toglierle per evitare danni causati dalla perdita di elettrolita o da corrosione.
- La targhetta che riporta i dati relativi alla tensione, al consumo di elettricità e altri dati, si trova sulla parte inferiore dell'apparecchio.

Collocazione dell'apparecchio

- Non esporre l'apparecchio a fonti di calore o alla luce del sole e non lasciarlo in luoghi polverosi, né sottoporlo a sollecitazioni meccaniche.
- Non appoggiare il lettore su una superficie inclinata o instabile.
- Non mettere alcunché ad una distanza inferiore a 10 mm dall'apparecchio. Per garantire il buon funzionamento dell'apparecchio e una lunga durata dei componenti, è necessario che i fori di ventilazione non vengano mai ostruiti.
- Se si lascia l'apparecchio in un'automobile al sole, assicurarsi di collocarlo in modo che non sia direttamente esposto ai raggi solari.
- Poiché le casse sono dotate di un magnete molto potente, tenere lontane carte di credito con banda magnetica e orologi a molla perché la calamita potrebbe danneggiarli.

Fuizionamento

- Se l'apparecchio viene trasferito da un luogo freddo ad uno più caldo o se viene collocato in un ambiente molto umido, potrebbe formarsi della condensa sulla lente del lettore CD che impedirebbe il corretto funzionamento dell'apparecchio. Se ciò dovesse accadere, estrarre il CD e attendere per circa un'ora finché la condensa non sia evaporata.
- Se l'apparecchio non viene utilizzato per un lungo periodo di tempo, impostarlo sul modo di riproduzione e farlo riscaldare per alcuni minuti prima di introdurre una cassetta.

continua

Precauzioni (continua)

Note sulle cassette

- Togliere la linguetta dal lato A o B per evitare di registrare accidentalmente la cassetta. Se si desidera riutilizzare una cassetta per registrarla, ricoprire il foro della linguetta strappata con del nastro adesivo.

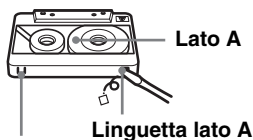

Linguetta lato B

- Si consiglia di non utilizzare cassette con una durata superiore a 90 minuti, se non per registrazioni o riproduzioni particolarmente lunghe e senza interruzioni.

Note sui CD

- Prima di riprodurre un CD, pulirlo con un panno dall'interno verso l'esterno.



- Non utilizzare solventi quali benzene, diluenti o altri detergenti in commercio, né spray antistatici per la pulizia dei dischi in vinile.
- Non esporre il CD ai raggi solari o a fonti di calore, ad esempio alle prese d'aria calda e non lasciarli in un'automobile esposta al sole perché la temperatura dell'abitacolo potrebbe aumentare considerevolmente.
- Non applicare autoadesivi né carta sul CD né graffiarne la superficie.
- Dopo la riproduzione, riporre il CD nell'apposita custodia.

Graffi, polvere o impronte sul CD potrebbero causare errori di lettura della traccia.

Note sui CD-R/CD-RW

Il presente lettore è in grado di riprodurre CD-R/CD-RW registrati nel formato CD-DA*, tuttavia la capacità di riproduzione può variare in base alla qualità del disco e alle condizioni del dispositivo utilizzato per la registrazione.

* L'abbreviazione CD-DA sta per Compact Disc Digital Audio (audio digitale per CD), che è uno standard di registrazione utilizzato per i CD audio.

Dischi musicali codificati mediante tecnologie di protezione del copyright

Questo prodotto è stato progettato per la riproduzione di dischi conformi allo standard CD (Compact Disc). Di recente, alcune case discografiche hanno lanciato sul mercato vari dischi musicali codificati mediante le tecnologie di protezione del copyright. Si noti che alcuni di tali dischi non sono conformi allo standard CD e pertanto potrebbero non essere riprodotti dall'apparecchio.

Per eventuali problemi o difficoltà nell'uso dell'apparecchio, rivolgersi al più vicino rivenditore Sony.

Soluzione dei problemi

Generali

Non arriva corrente.

- Collegare saldamente il cavo di alimentazione CA alla presa AC IN e a una presa a muro.
- Assicurarsi che le pile siano state inserite correttamente.
- Quando le pile sono scariche sostituirle tutte con pile nuove.
- Non è possibile accendere il lettore mediante il telecomando quando è alimentato dalle pile.

Non si sente alcun suono.

- Scollegare le cuffie quando si ascolta dai diffusori.

L'alimentazione viene disattivata improvvisamente.

- Sostituire tutte le pile con pile nuove.

L'audio risulta strano.

L'audio è disturbato, debole o di scarsa qualità.

- Quando le pile sono scariche sostituirle tutte con pile nuove.

Nel display vengono visualizzate diverse indicazioni in successione.

- Il lettore si trova nel modo di dimostrazione.
→ Impostare l'ora, o accendere, quindi premere DISPLAY per circa 2 secondi per disattivare il modo dimostrazione.

Vi sono disturbi sonori.

- Si sta utilizzando il lettore vicino a un telefono cellulare o un apparecchio che emette onde radio.
→ Collocare il telefono cellulare, ecc. lontano dal lettore.

Lettore CD

Il CD non viene riprodotto o l'indicazione "no diSC" appare nel display anche dopo che è stato caricato un CD.

- Inserire il CD con l'etichetta rivolta verso l'alto.
- Pulire il CD.
- Estrarre il CD e lasciare lo scomparto aperto per circa un'ora in modo da far evaporare la condensa.
- Il CD-R/CD-RW non è stato finalizzato. Finalizzare il CD-R/CD-RW con il dispositivo di registrazione.
- La qualità del CD-R/CD-RW è scadente oppure il dispositivo di registrazione o il programma applicativo presentano dei problemi.
- Quando le pile sono scariche sostituirle tutte con pile nuove.

Il livello del suono diminuisce.

Vi sono disturbi sonori.

- Abbassare il volume.
- Pulire il CD e sostituirlo se è danneggiato.
- Collocare l'apparecchio in un luogo in cui non ci siano vibrazioni.
- Pulire la lente con un soffietto disponibile in commercio.
- Il suono potrebbe interrompersi o essere disturbato quando si utilizzano CD-R/CD-RW di qualità scadente oppure se il dispositivo di registrazione o il programma applicativo presentano dei problemi.

Non è possibile aprire/chiedere il coperchio dello scomparto CD.

- Posizionare il lettore su una superficie piana e aprire/chiedere il coperchio.

Radio

Il suono è debole o scadente.

- Quando le pile sono scariche sostituirle tutte con pile nuove.
- Allontanare l'apparecchio dal televisore.
- Se si utilizza il telecomando durante l'ascolto di una stazione radio AM (CFD-E90) o MW/LW (CFD-E90L), è possibile udire un fruscio. Ciò è inevitabile.

L'immagine del televisore non è stabile.

- Se si ascolta un programma in FM con un'antenna interna accanto al televisore, allontanare l'apparecchio dal televisore.

Soluzione dei problemi (continua)

Letture cassette

Il nastro non scorre quando si preme uno dei tasti di controllo.

- Chiudere bene lo scomparto della cassetta.

Il tasto REC ● non funziona/la cassetta non viene riprodotta.

- Assicurarsi che la linguetta di sicurezza della cassetta non sia stata rimossa.

La cassetta non si cancella completamente.

- Pulire le testine di cancellazione (vedere pagina 31).
- Quando le pile sono scariche sostituirle tutte con pile nuove.
- Si sta riproducendo una sorgente registrata su un nastro TYPE II (high position) o TYPE IV (metal) mediante questo apparecchio. Registrare su nastro TYPE I (normal) ed eseguire la riproduzione.

Il nastro non viene registrato.

- Assicurarsi che la cassetta sia inserita correttamente.
- Assicurarsi che la linguetta di sicurezza della cassetta non sia stata rimossa.

Il suono è debole/scadente.

- Pulire le testine, il rullo e la puleggia (vedere pagina 31).
- Smagnetizzare le testine con uno smagnetizzatore (vedere pagina 31).

Il suono è distorto.

- Si sta utilizzando un nastro TYPE II (high position) o TYPE IV (metal). Utilizzare solo nastri TYPE I (normal).

Timer

Il timer non funziona.

- Accertarsi di aver regolato l'orologio sull'ora esatta.
- Accertarsi che l'apparecchio sia alimentato.
- Accertarsi di vedere visualizzata l'indicazione ⌚ (orologio).

Telecomando

Il telecomando non funziona.

- Se le pile sono scariche, sostituire tutte le pile nel telecomando con pile nuove.
- Assicurarsi di puntare il telecomando verso il sensore del telecomando posto sul lettore.
- Rimuovere gli ostacoli presenti fra il telecomando e il lettore.
- Assicurarsi che il sensore del telecomando non sia esposto a forti sorgenti luminose come la luce diretta del sole o lampade fluorescenti.
- Durante l'utilizzo del telecomando avvicinarsi al lettore.

Se i disturbi permangono anche dopo aver applicato i metodi precedentemente descritti, disinserire il cavo di alimentazione CA e togliere le pile. Quando le scritte sul display saranno scomparse, collegare nuovamente il cavo e reinserire le pile. Se il problema non viene risolto, rivolgersi al rivenditore Sony più vicino.

Manutenzione

Pulizia della lente

Se la lente è sporca, il suono potrebbe risultare alterato durante l'ascolto del CD. Pulire la lente con un soffiatico reperibile in commercio.

Pulizia delle testine e del percorso del nastro

Pulire le testine, il rullo e la puleggia di trascinamento con un bastoncino di cotone imbevuto di detergente liquido o di alcol denaturato. Per ottenere una qualità ottima di riproduzione e registrazione, effettuare tale operazione ogni 10 ore di funzionamento. Per ottimizzare la registrazione, si consiglia di pulire prima tutte le superfici che entrano in contatto con il nastro.

Smagnetizzazione delle testine.

Dopo circa 20 - 30 ore di funzionamento le testine avranno accumulato una carica elettrostatica tale da poter causare un indebolimento dei suoni ad alta frequenza e dei fruscii. Se ciò dovesse accadere, procedere a smagnetizzare le testine e le parti metalliche del percorso del nastro utilizzando l'apposito dispositivo reperibile in commercio.

Pulizia dell'involucro

Usare un panno morbido inumidito con una soluzione detergente neutra. Non usare spugne o polveri abrasive, né solventi come alcol o benzene.

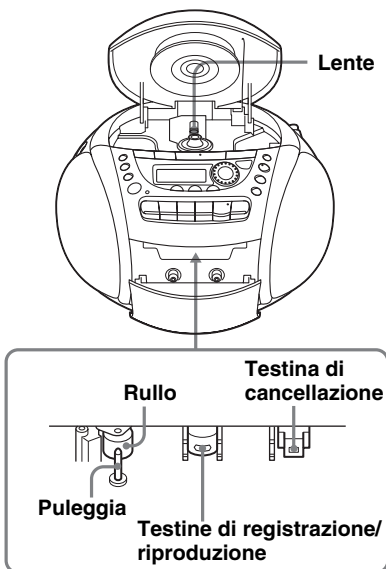

Prima di inserire una cassetta, assicurarsi che i componenti con cui entra in contatto siano completamente asciutti.

Caratteristiche tecniche

Letture CD

Sistema

Sistema audio digitale per compact disc

Proprietà del diodo al laser

Materiale: GaAlAs

Lunghezza d'onda: 780 nm

Durata emissione: Continua

Uscita laser: Inferiore a 44,6 μ W

(Questo valore di uscita è stato misurato a una distanza di circa 200 mm dalla superficie della lente dell'obiettivo sul blocco di cattura ottico con un'apertura di 7 mm.)

Velocità di rotazione

Da 200 r/min (rpm) a 500 r/min (rpm) (CLV)

Numero di canali

2

Risposta in frequenza

Da 20 a 20 000 Hz

Wow and flutter

Inferiore al limite misurabile

Radio

Gamma di frequenza*

CFD-E90

FM 87,5 - 108 MHz

AM 531 - 1 611 kHz (passi da 9 kHz)
530 - 1 610 kHz (passi da 10 kHz)

CFD-E90L

FM 87,5 - 108 MHz

MW 531 - 1 611 kHz (passi da 9 kHz)
530 - 1 610 kHz (passi da 10 kHz)

LW 153 - 279 kHz

IF

FM: 10,7 MHz

AM/MW/LW: 450 kHz

Antenne

FM: Antenna telescopica

AM/MW/LW: Antenna incorporata a barre di ferrite

Registratore

Sistema di registrazione

4 piste, 2 canali stereo

Tempo di avvolgimento rapido

Circa 110 sec. con cassetta Sony C-60

Risposta di frequenza

Utilizzando cassette TYPE I (normal):
da 50 a 15 000 Hz

Dati generali

Diffusori

Serie completa: 8 cm dia., 4 Ω , tipo a cono (2)

Uscite

Presa per cuffie (minipresa stereo)

Per cuffie con impedenza a 16 - 68 Ω

Massima potenza di uscita

4 W

Alimentazione

Radioregistratore con lettore CD:

Modello per la Corea: 220 V CA, 60 Hz

Altri modelli: 230 V CA, 50 Hz

Pile da 9 V CC, 6 R14 (formato C)

Per la memoria di riserva:

Pile da 4,5 V CC, 3 R6 (formato AA)

Per il telecomando:

Pile da 3 V CC, 2 R03 (formato AAA)

Consumo

CA 14 W

Durata pile

Radioregistratore con lettore CD:

Registrazione in FM

Pile Sony R14P: circa 13,5 h

Sony alcaline LR14: circa 20 h

Riproduzione cassette

Pile Sony R14P: circa 7,5 h

Sony alcaline LR14: circa 15 h

Riproduzione CD

Pile Sony R14P: circa 2,5 h

Sony alcaline LR14: circa 7 h

Dimensioni

Circa 272 \times 164 \times 285 mm (l/a/p)
(comprese le parti sporgenti)

Peso

Circa 3 kg (comprese le pile)

Accessori in dotazione

Cavo di alimentazione CA (1)

Telecomando (1)

Il design e le caratteristiche tecniche sono soggetti a modifiche senza preavviso.

Accessori opzionali

Serie cuffie Sony MDR

*di cui al par.3 dell'Allegato A al D.M. 25/06/85 e al par.3 dell'Allegato 1 al D.M. 27/08/87.

Indice analitico

A, B

Ascolto
della radio 6
tramite televisore,
videoregistratore e lettere
MiniDisc 26

C

Collegamento
del cavo di alimentazione
CA 23
i componenti opzionali 25
Creazione di un programma
personalizzato 14

D

Display 12

E

Enfasi audio 18

F, G, H

Fonti di alimentazione 23

I, J, K

Impostazione dell'orologio 19
Individuazione di un brano
specifico 12

L

Lettore CD 12

M, N, O

MEGA BASS 18
Miglioramento della ricezione
radio 7

P, Q

Pile
per il lettore 24
per la memoria di riserva
23
per telecomando 24

Preparazione 23

Preselezione di stazioni radio
16

Pulizia
rivestimento 31
testine e percorso del
nastro 31

R

Registrazione di una cassetta 10
Riproduzione casuale 14
Riproduzione di
brani ripetuta 13
stazioni radiofoniche
preselezionate 17
un CD 4
una cassetta 8
Riproduzione programmata 14
Riproduzione ripetuta 13

S

Scelta delle fonti di
alimentazione 23

Selezione
brani 5
enfasi audio 18

Smagnetizzazione delle testine
per la cassetta 31

Soluzione dei problemi 29

Stazioni radio
ascolto 17
preselezione 16

T

Timer
addormentarsi con la
musica 21
svegliarsi con la musica
20

U, V, W, X, Y, Z

Uso del display 12

