

TOURNE-DISQUES NOSTALGIA
RADIO AM/FM STEREO
LECTEUR CD ET ENCODEUR USB/SD

Model no. TD79



MANUEL D'INSTRUCTIONS

ATTENTION

Certains disques dont la durée est trop longue ne pourront être lus entièrement si l'AUTO STOP est positionné sur ON. Placez donc l'AUTO STOP sur OFF pour écouter ces disques entièrement.

WARNING

Some records may not be read entirely if their recorded time is too long and if the AUTO STOP function is ON. Please put this automatic system to OFF to read these records completely.



ATTENTION
RISQUE DE CHOC ELECTRIQUE
NE PAS OUVRIR



AVERTISSEMENT : Pour éviter tout risque de choc électrique, ne tentez pas d'ouvrir l'appareil. En cas de dysfonctionnement, faites appel à un réparateur professionnel. De même, n'exposez pas cet appareil à l'eau et à l'humidité.



L'éclair fléché dans un triangle équilatéral alerte l'utilisateur de la présence d'un voltage dangereux pouvant entraîner un choc électrique.



Le point d'exclamation dans un triangle équilatéral avise l'utilisateur que ce manuel d'instructions contient des informations importantes et essentielles au bon fonctionnement et à la bonne utilisation de l'appareil.

- N'ouvrez pas l'appareil (celui-ci contient des circuits électriques qui peuvent être mis à jour et être dangereux). Aucune partie concernant l'utilisation de l'appareil ne s'y trouve. Néanmoins l'utilisation normale de cet appareil ne présente aucun danger.
- En cas de dysfonctionnement, faites appel à un réparateur professionnel.
- Toute tentative de réparation par une personne non qualifiée peut entraîner une exposition à une radiation hasardeuse.

- Ne pas jeter les appareils électriques et électroniques à la poubelle.
- Les remettre au centre de collecte dont vous dépendez.
- Certains éléments contenus dans ces appareils peuvent nuire à la santé et à l'environnement.



FR94320992977

Ce produit est un produit de classe 1, cela signifie qu'il contient un rayonnement laser qui se situe à l'intérieur du coffrage de l'appareil. Il est contenu dans un boîtier et son rayonnement ne peut atteindre l'utilisateur que si ce dernier ouvre les parties internes de l'appareil. L'utilisation normale de l'appareil ne présente donc aucun danger.



TOUCHES DE CONTROLE :

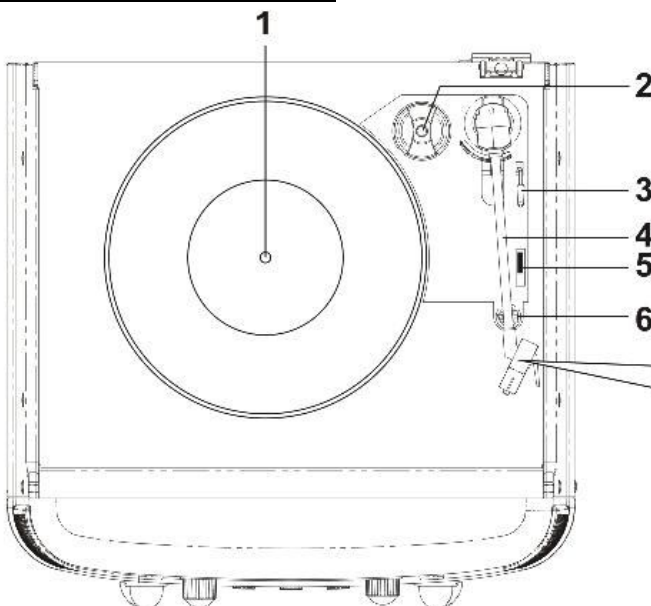

Avant d'utiliser le tourne-clics, ôtez la protection de saphir en tirant doucement sur la partie blanche.
Le schéma ci dessous vous montre comment procéder...



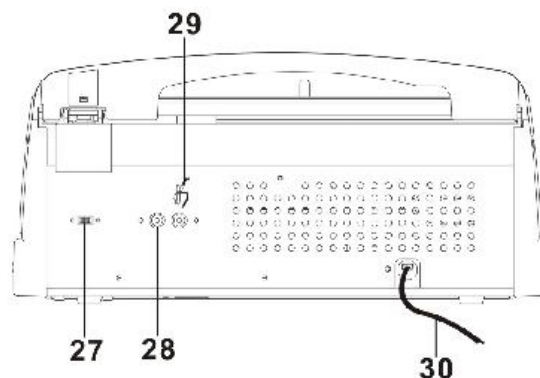
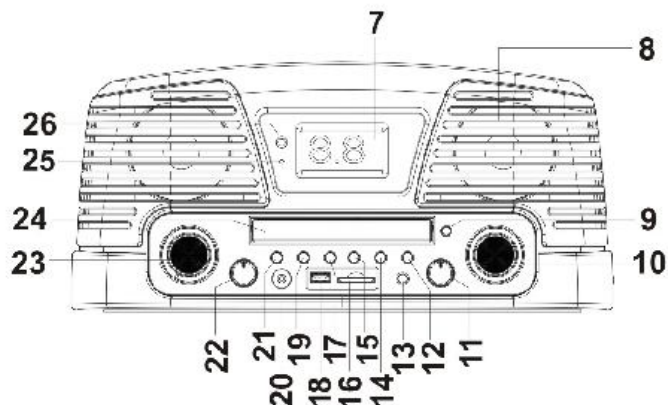

1. Plateau tourne-disques
2. Adaptateur 45 tours
3. Levier bras de lecture (utiliser ce levier pour élever le bras)
4. Bras de lecture
5. Sélection vitesses 33/45/78 tours
6. Support bras de lecture
7. Affichage LCD
8. Haut-parleurs
9. Open/Close
10. Tuning
11. Sélection des ondes (Band)
12. MODE : Repeat, Program et Random
13. Touche BBS (Bass Boost)
14. Touche Skip + (Avance)
15. Touche Skip – (Retour)
16. Lecteur de cartes SD
17. STOP/CD/USB/SD
18. Port USB
19. PLAY/PAUSE
20. Prise casque (casque non fourni)
21. Record
22. Sélection des fonctions
23. Contrôle du volume
24. Compartiment CD
25. Indicateur de fonctionnement - Power
26. Capteur télécommande
27. Auto Stop on/off
28. AUX-OUT
29. Antenne FM
30. Prise secteur (220V)

RADIO AM/FM :

- **Utilisation :**

1. Sélectionnez la fonction Radio.
2. Sélectionnez les ondes souhaitées.
3. Choisissez votre radio.
4. Ajustez le volume.
5. Pour arrêter la radio, positionnez la touche de sélection sur OFF.

- **Antenne :**

L'antenne filaire vous permet d'obtenir une meilleure réception des ondes FM. Pour cela bougez la jusqu'à l'obtention d'une bonne réception et fixez la (grâce à de l'adhésif par exemple).

Une antenne interne est prévue pour les ondes AM. Vous pouvez donc tourner légèrement l'appareil ou le placer près d'une fenêtre pour une meilleure réception.

- **FM Stéréo :**

Lorsqu'un signal FM est capté, positionnez la touche de sélection des ondes sur FM ST. Cela permet d'écouter la radio en stéréo. « FM » s'affiche.

TOURNE-DISQUES :

- **Préparation :**

Levez le couvercle.

Libérez le bras de lecture.

Otez la protection du saphir.

- **Ecouter des vinyles :**

1. Positionnez la touche de sélection sur PHONO.
2. Placez un vinyle sur le plateau. Si votre vinyle est un 45 tours (diamètre 17 cm), vous aurez besoin de l'adaptateur.
3. Sélectionnez la vitesse appropriée.
4. Libérez le bras de lecture (n'oubliez pas d'ôter la protection du saphir).
5. Levez le bras de lecture grâce au levier.
6. Placez le saphir délicatement au dessus du vinyle (soit au début du disque soit à un emplacement choisi).
7. Grâce au levier, baissez le bras afin qu'il se pose sur le vinyle et commence la lecture.
8. Une fois le vinyle lu, l'arrêt s'effectue automatiquement. Levez le bras de lecture et posez-le sur son support.
9. Pour un arrêt manuel, levez le bras de lecture et posez-le sur son support.
10. Positionnez la touche de sélection des fonctions sur OFF pour que le plateau cesse de tourner.

Notes : ne tentez pas d'arrêter le plateau manuellement.

Ne bougez pas l'appareil sans avoir bloqué le bras de lecture. Cela l'endommagerait.

Si vous n'utilisez pas le tourne - disques pendant un certain temps, remplacez la protection du saphir pour éviter l'accumulation de poussière.

Pour les 33 tours, placez la touche sur "On", l'arrêt se fait automatiquement après la fin du disque.

Pour les 45 et 78 tours, placez la touche sur "Off", le disque sera lu entièrement.

- **Prise de sortie AUX :**

Cette prise sert à l'ajout de haut-parleurs (4 ohms - amplificateurs) supplémentaires.

Branchez vos haut-parleurs (non fournis) dans les prises correspondantes (« L » et « R »).

Lors du branchement de hauts - parleurs externes, le son émanant du haut-parleur intégré n'en est pas pour autant coupé.

SELECTION SOURCES - Touche STOP / CD / USB / SD

Maintenir appuyer cette touche durant 3 secondes, permettant le passage des modes CD ou USB ou SD.

PRISE CASQUE :

(Casque non fourni)

Cette prise supporte un casque ayant une prise de 3.5mm de diamètre et une impédance de 8 Ohms ou plus.

Lorsque vous branchez votre casque, le son émanant du haut-parleur intégré est automatiquement coupé.

LECTEUR CD/MP3 :

- **Avant la lecture :**

Positionnez la touche de sélection des fonctions sur CD.

Ouvrez le compartiment CD grâce à la touche OPEN.

Une fois le compartiment ouvert, placez votre CD (face avec inscriptions visible pour l'utilisateur).

Fermez le compartiment.

Le CD se met à tourner puis le nombre total de pistes contenues par le CD s'affiche.

LECTURE CD ET CD MP3

1. Positionnez la touche de sélection des fonctions sur CD.

- A) Mode CD

Permet de lire les CD/CD-R

- B) Mode MP3

Permet de lire également les CD/MP3

- **Lecture :**

2. Positionnez la touche de sélection des fonctions sur CD.

3. Appuyez sur la touche PLAY/PAUSE une fois pour commencer la lecture à la première piste. L'indicateur PLAY s'affiche.

4. Pour mettre en pause la lecture, appuyez à nouveau sur la touche PLAY/PAUSE. Le nombre de la piste clignote.

5. Appuyez sur 'STOP/CD/USB/SD' pour arrêter la lecture.

- **SKIP +/- :**

1. Appuyez sur FOLDER UP/DOWN (via la télécommande) pour sélectionner l'album.

2. Pour passer à la piste suivante, appuyez une fois brièvement sur la touche SKIP +.

Pour revenir à la piste précédente, appuyez brièvement sur la touche SKIP -.

Pour effectuer une avance rapide à l'intérieur d'une piste, maintenez appuyée la touche SKIP +.

Pour effectuer un retour rapide à l'intérieur d'une piste, maintenez appuyée la touche SKIP -.

3. Vous pouvez aussi appuyer sur STOP puis choisir la piste que vous souhaitez lire (les numéros des pistes s'affichent et vous permettent de choisir facilement). Appuyez sur PLAY pour lancer la lecture de la piste sélectionnée.

- **MODE SKIP MP3:**

1. Appuyez sur la touche, le numéro de l'album en cours apparaît.

2. Appuyez sur les touches SKIP +/SKIP - le numéro de la chanson en cours apparaît.

3. Lorsque la chanson souhaitée est sélectionnée, appuyez sur la touche « PLAY » pour démarrer la lecture.

- **REPEAT (LECTURE REPETITIVE):**

1. Lors de la lecture d'une piste, si vous souhaitez lire cette piste de manière répétitive, appuyez sur MODE. La piste sera lue en boucle jusqu'à ce que vous appuyiez sur STOP.

2. Pour lire de CD complet de manière répétitive, appuyez deux fois sur MODE. Vous voyez s'afficher « REP ALL ».

3. Pour annuler toute demande de lecture répétitive, appuyez sur STOP ou appuyez à nouveau sur la touche MODE jusqu'à ce que les indicateurs disparaissent.

Note : Si vous êtes en mode « REP ALL » et si vous avez effectué une programmation, l'album sera lu de manière répétitive selon votre programmation.

- **LECTURE ALEATOIRE DU CD :**

1. En mode lecture, appuyez sur la touche MODE 4 fois, vous voyez s'afficher « RANDOM ».
2. Appuyez sur la touche PLAY/PAUSE, pour débiter la lecture. Les chansons seront lues aléatoirement.
3. Pour annuler la fonction RANDOM, appuyez sur la touche STOP deux fois de suite jusqu'à ce que l'indicateur disparaisse.

- **PROGRAM (LECTURE PROGRAMMEE) :**

Vous devez être en mode STOP pour pouvoir entrer votre programmation.

1. Appuyez sur la touche PROGRAM. L'indicateur apparaît.
2. Grâce aux touches SKIP +/-, vous pouvez sélectionner la piste que vous souhaitez lire en premier.
3. Appuyez sur PROGRAM pour confirmer votre choix.

Répétez ces étapes (jusqu'à 20 fois) pour créer votre programmation.

Lecture de la programmation :

A la fin de votre programmation, appuyez sur PLAY pour lancer la lecture suivant l'ordre que vous avez enregistré.

Pour annuler votre programmation, appuyez sur STOP et passer à une autre fonction (PHONO/RADIO...ou OFF), votre programmation est effacée

LECTURE DE CARTE USB/SD

1. Insérez la carte mémoire SD ou USB dans le port
 2. Appuyez sur la touche STOP/USB/SD, la totalité des chansons seront lues automatiquement
- NOTE: seuls les fichiers sous format MP3 sont acceptés

Lecture complète de la carte SD

1. Insérez votre carte, la lecture commence automatiquement. L'écran indique le numéro de chanson en cours.
2. Pour mettre en pause, appuyez de nouveau sur la touche PLAY/PAUSE. Le temps indiqué sur l'écran clignotera.
3. Pour reprendre la lecture, appuyez sur PLAY/PAUSE.
4. Pour interrompre la lecture, appuyez sur la touche STOP

ENCODAGE ET STOCKAGE A PARTIR D'UN CD

Vous pouvez encoder vos chansons favorites en format MP3 et les stocker via le port USB ou sur votre carte SD/MMC.

1. Sélectionnez la fonction mode CD
2. Appuyez sur la touche SKIP+/- pour choisir votre chanson, puis appuyez sur PLAY/PAUSE pour débiter l'encodage.
3. Appuyez sur la touche RECORD pour synchroniser la chanson à encoder. L'écran affichera « USB » ou « CARD ».
4. Appuyez sur la touche SKIP+ pour sélectionner le type d'enregistrement sur USB ou carte SD/MMC, appuyez sur REC pour confirmer.
5. Appuyez sur la touche RECORD ou STOP/CD/USB/SD pour arrêter l'encodage.
6. Remarque : Ne pas interrompre ou ne pas stopper l'enregistrement durant la durée de la chanson, sous peine d'échec de l'encodage. Vous devrez alors recommencer l'enregistrement.

Attention : Certains CD originaux sont protégés contre la copie et ne pourront donc pas être encodés.

ENCODAGE ET STOCKAGE A PARTIR D'UN VINYLE

Vous pouvez encoder vos vinyles préférés en format MP3 et les stocker via le port USB ou sur votre carte SD/MMC

1. Sélectionnez la fonction mode PHONO
2. Sélectionnez la chanson à encoder.
3. Appuyez sur la touche RECORD pour synchroniser la chanson à encoder. L'écran affichera « USB » ou « CARD »
4. Appuyez sur la touche SKIP+ pour sélectionner le type d'enregistrement sur USB ou carte SD/MMC
5. Appuyez sur la touche RECORD ou STOP/CD/USB/SD pour arrêter l'encodage.

COPIE A PARTIR D'UN CD MP3

Vous pouvez copier vos fichiers sous format MP3 sur votre clé USB ou sur votre carte SD/MMC.

1. Insérez le disque MP3 et sélectionnez la fonction CD.
2. Appuyez sur la touche SKIP +/- pour sélectionner la chanson à copier, puis appuyez sur la touche PLAY/PAUSE.
3. Appuyez sur la touche RECORD pour débuter la copie, l'écran affichera « REC » « USB/CARD ».
4. Appuyez sur la touche SKIP +/- pour sélectionner USB ou carte SD/MMC.
5. Appuyez sur la touche RECORD ou STOP/USB/SD pour arrêter l'encodage.

COPIE DE L'USB SUR CARTE SD OU DE LA CARTE SD SUR USB

1. Vous pouvez copier vos fichiers d'un lecteur MP3 ou d'une clé USB et les transférer via le port USB ou carte SD/MMC.
2. Insérez le lecteur MP3 ou la clé USB dans le port USB, et la carte SD dans l'emplacement SD. Positionnez la touche fonction sur USB. Appuyez sur la touche STOP/USB/SD durant plus de 3 secondes, l'écran affichera « COPY USB>SD ». L'écran affichera un compte de 1 à 100% durant l'enregistrement. Ne pas interrompre la copie pendant l'enregistrement.
3. Insérez la carte SD et le lecteur MP3 ou la clé USB dans le port USB. Positionnez la touche fonction sur CD/MP3/USB/SD. Appuyez sur la touche STOP/USB/SD durant plus de 3 secondes, l'écran affichera « COPY SD>USB ». L'écran affichera un compte de 1 à 100% durant l'enregistrement. Ne pas interrompre la copie pendant l'enregistrement.

BASS BOOST :

Appuyez sur la touche BBS pour donner plus d'ampleur aux basses.

TELECOMMANDE :

• **Avant utilisation :**

1. Ouvrez le compartiment à piles.
2. Insérez une pile type CR2032 (3V). Veillez à respecter les polarités.
3. Remplacez le couvercle du compartiment à piles.

1. PLAY/PAUSE
2. Record
3. STOP/CD/USB/SD (sélection source)
4. SKIP-
5. SKIP+
6. OPEN
7. PROG
8. MODE (répétition 1, répétition album, répétition disque, aléatoire)
9. FOLDER +
10. FOLDER -

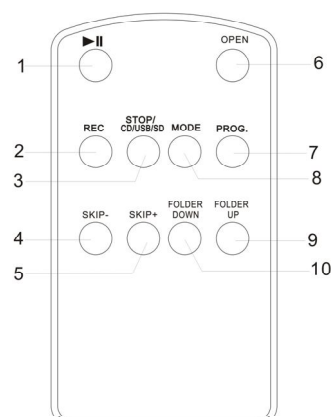

• **Remplacement des piles :**

Si la distance de portée de la télécommande se réduit ou si les touches ne répondent pas correctement, remplacez la pile par une nouvelle pile du même type.

• **Utilisation de la télécommande :**

Pour utiliser la télécommande, pointez-la en direction du capteur infrarouge et appuyez sur la touche concernée selon l'action voulue.

La distance de portée est approximativement de 5 mètres. Elle sera réduite selon l'angle de visée.

Une lumière forte peut empêcher le bon fonctionnement de la télécommande.

Si un obstacle se trouve entre la télécommande et le capteur, les touches ne répondront pas.

SPECIFICITES :

Alimentation : Secteur 220/230V ~ 50 Hz
Consommation : 13W
Fréquences couvertes : FM 87.5 ~ 108 MHz
AM 520 ~ 1620 KHz



ATTENTION : UTILISATION D'UN CASQUE

L'écoute prolongée à un volume inadapté peut endommager l'oreille de l'utilisateur. Vous risquez notamment une atteinte du tympan et la surdité partielle ou totale. Si une douleur se fait ressentir suite à un usage à un volume inapproprié, consultez votre médecin immédiatement.

Importé par BIGBEN INTERACTIVE SA
ZI DES PORTES DU NORD
62820 LIBERCOURT
www.bigben.fr