

# DESCRIPTIF PA 7025 - 7050

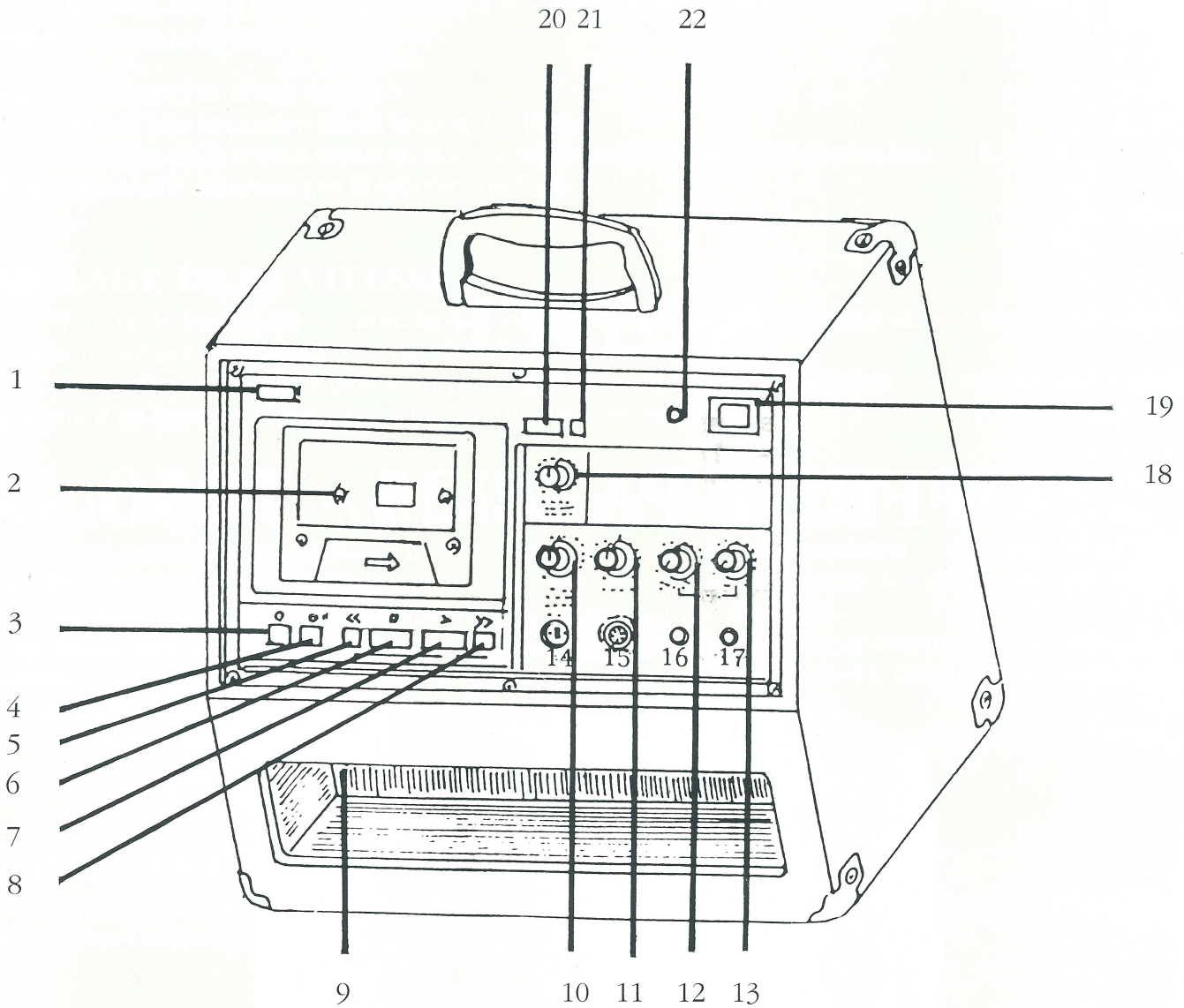

- 1 - Ouverture et éjection de la cassette
- 2 - Logement de la cassette
- 3 - Touche enregistrement avec contrôle lumineux
- 4 - Touche repos attente avec contrôle lumineux
- 5 - Rebobinage arrière avec CUE
- 6 - Arrêt du système cassette
- 7 - Ecoute de l'enregistrement
- 8 - Rebobinage avant avec CUE
- 9 - Logement pour cordon alimentation et micro
- 10 - Tonalité grave
- 11 - Tonalité aiguë
- 12 - Volume son micro
- 13 - Volume son cassette
- 14 - Douille haut-parleur supplémentaire
- 15 - Douille DIN entrée et sortie modulation
- 16 - Douille entrée microphone
- 17 - Douille casque d'écoute
- 18 - Bouton de réglage vitesse de défilement
- 19 - Arrêt et marche de l'appareil
- 20 - Compteur
- 21 - Remise à zéro du compteur
- 22 - Témoin lumineux contrôle de mise en marche de l'appareil

## CARACTERISTIQUES GENERALES

Pistes	2 - mono
Vitesse	4,75 cm s
Fréquences	40 à 14 000 Hz
Alimentation	220 V alternatif
Puissance	25 W sur le modèle 7025 50 W sur le modèle 7050
Compteur	3 chiffres
Lampes contrôle	Marche - Enregistrement - Pose
Enregistrement	1 seule touche
Arrêt	Automatique avant/arrière
Moteurs	2 moteurs (rebobinage et défilement)
Tonalité	Grave et aigu séparés
Prise casque	Fiche 6,3 mm monoral
Impédance HP	8 ohms
Douille ligne	Entrée - 1 et 4 Sortie - 3 et 5 - Douille 2 = masse
Poids	6,2 kg pour le 7025 8,5 kg pour le 7050