

**VOXSON (Faret) - Mod. 604 Superdinghy.** Portatile di tipo personale, con alimentazione a pile-rette. Gamma onde medie da 578 a 187 metri, e gamma onde corte da 51 a 47,5 (banda 49 m) e da 23,3 a 24,4 m (banda 25 m). MF a 455 kc/s. Corrente accensione a 125 o 100 mA; corrente anodica 7 o 5 mA. Per allineamento v. istruzioni mod. 603 Dinghy.

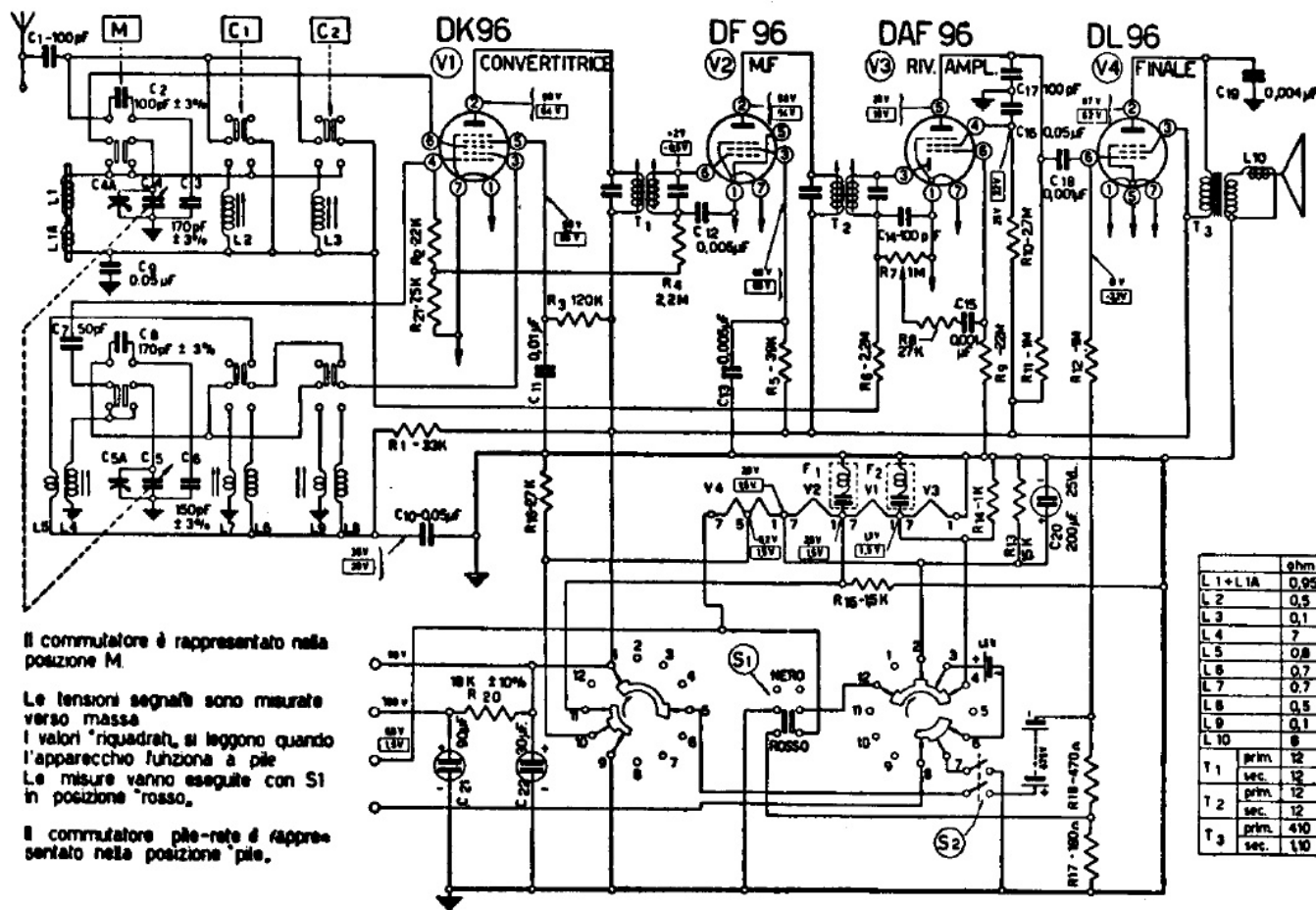

Il commutatore è rappresentato nella posizione M.  
 Le tensioni segnate sono misurate verso massa. I valori riquadrati, si leggono quando l'apparecchio funziona a pile. Le misure vanno eseguite con S1 in posizione rosso.  
 Il commutatore pile-rete è rappresentato nella posizione pile.

	ohm
L 1 + L 1A	0,95
L 2	0,5
L 3	0,1
L 4	7
L 5	0,8
L 6	0,7
L 7	0,7
L 8	0,5
L 9	0,1
L 10	8
T 1	prim. 12
	sec. 12
T 2	prim. 12
	sec. 12
T 3	prim. 410
	sec. 110

**SOSTITUZIONE DELLA FUNICELLA**

In caso di rottura della funicella non sarà difficile sostituirla seguendo la schematica rappresentazione della figura.  
 È necessario impiegare una funicella con calza di nylon che garantisce una maggiore resistenza al logorio e si dovrà porre la massima cura per dare una tensione regolare, caricando nella giusta misura la molla di ricupero alloggiata nell'interno della puleggia calettata sull'albero del rotore del condensatore variabile.  
 Se la funicella risulta troppo tesa, oppure se essa è poco flessibile aumenta lo sforzo necessario per far muovere l'indice, con possibile pregiudizio del corretto funzionamento della demoltiplica incorporata nel condensatore variabile.

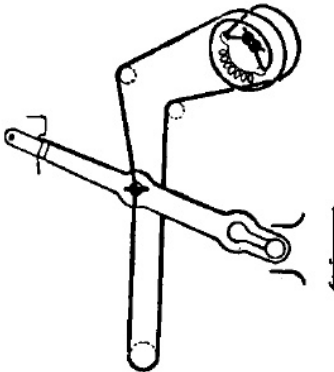

Funicella con rivestimento in nylon paraffinata, diametro 0,5 mm. Posizione corrispondente a condensatore variabile aperto.

**MICROFONICITÀ**

Il VOXSON 604 consente la ricezione a pieno volume senza che si riscontrino effetti di microfonicità.  
 Qualora si noti tendenza al manifestarsi dell'inconveniente sopra citato, generalmente questo sarà da attribuire a difetto di una delle valvole che non sarà difficile individuare e sostituire.  
 Se la sostituzione di valvole non porta alcun giovamento, occorre verificare:  
 - l'integrità della sospensione elastica del condensatore variabile;  
 - l'integrità della sospensione elastica del complesso su cui sono montate le valvole ed i trasformatori di M. F.

**ALTOPARLANTE**

L'altoparlante è fissato direttamente sulla custodia e pertanto di regola non vi è necessità di rimuoverlo per compiere controlli e riparazioni sul ricevitore.  
 Qualora questa necessità si presenti, occorre procedere in modo da evitare sollecitazioni al cestello che possano determinare anche lievi decentramenti della bobina mobile provocandone di conseguenza lo strisciamento sulle pareti del traferro.  
 Fare attenzione a non attribuire all'altoparlante vibrazioni spurie o zirilli di origine meccanica provenienti dalla griglia o da parti fissate imperfettamente allo chassis.

**CONTROLLO DELLE TENSIONI**

Sullo schema sono indicate le tensioni relative ai punti più interessanti del circuito. I numeri riquadrati si riferiscono alle tensioni leggibili quando l'apparecchio funziona a pile; gli altri numeri invece riguardano le tensioni esistenti quando il ricevitore funziona alimentato dalla rete. In entrambi i casi il commutatore S1 si intende nella posizione di consumo normale.  
 Il controllo delle tensioni deve essere effettuato con uno strumento elettronico ad elevata resistenza interna (maggiore di 10 MΩ).  
 Mentre le tensioni relative ai vari elettrodi delle valvole o ad altre parti del circuito possono

assumere valori che differiscono da quelli indicati dal ±15%, è necessario che la tensione di accensione delle valvole risulti compresa entro limiti ben definiti. Si dovrà controllare infatti che, funzionando l'apparecchio con tensione di rete normale e cioè di valore corrispondente a quello segnato sul cambio-tensioni dell'alimentatore, la tensione di accensione di ciascun filamento non superi 1,4 V e r.on sia inferiore ad 1,2 V.  
 Sopraelevazioni di tensioni di rete del 10% in più del valore nominale, possono mettere in pericolo la vita delle valvole.

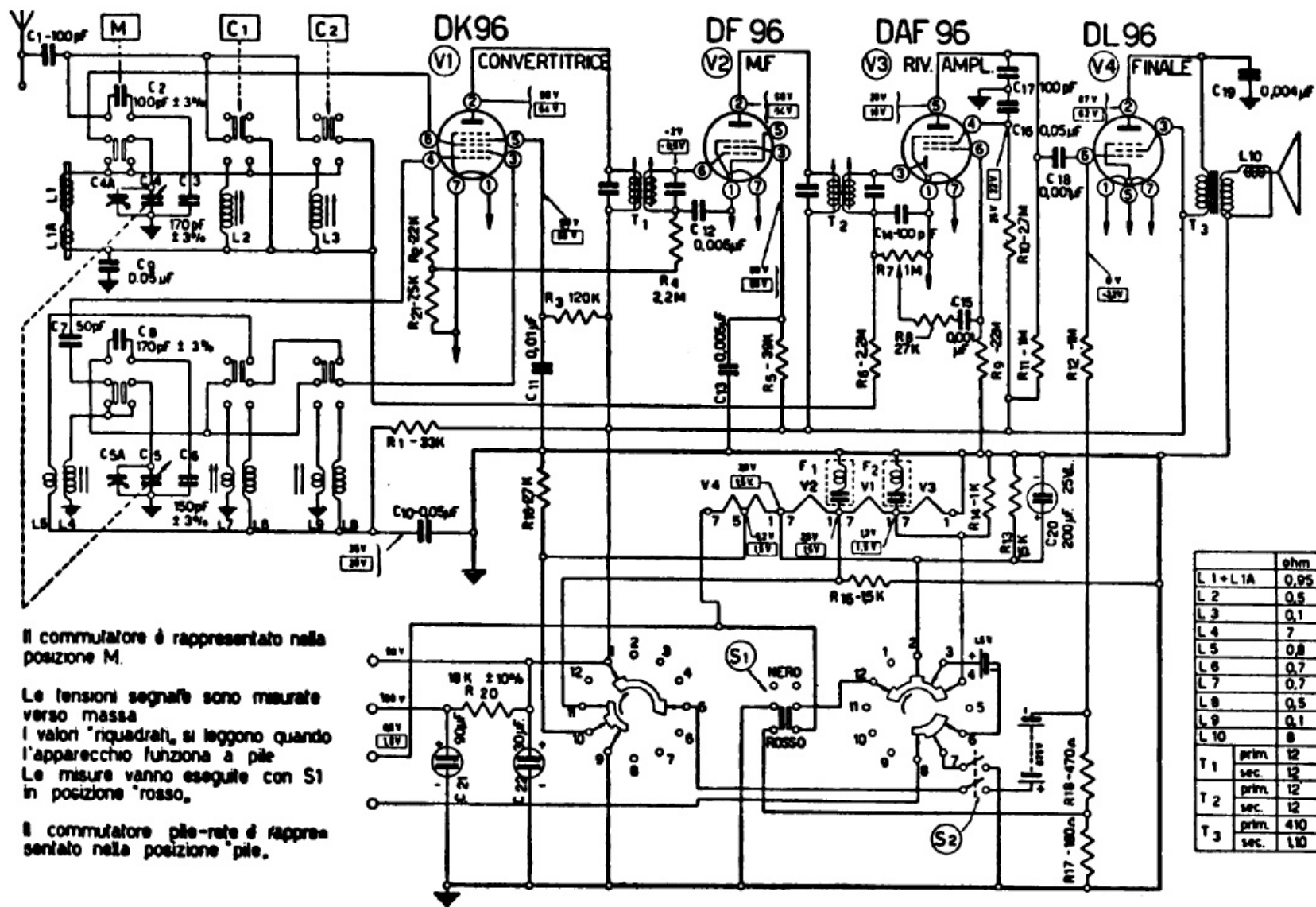

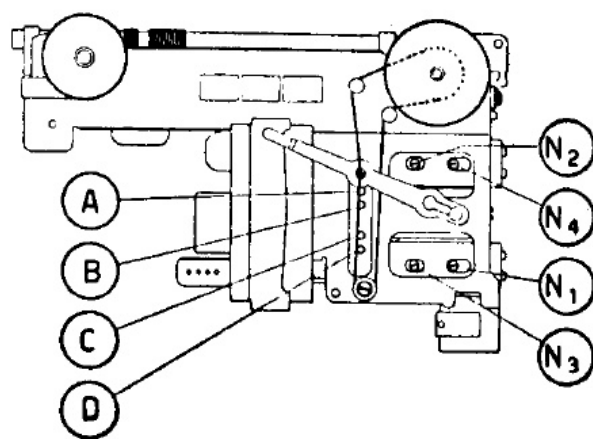
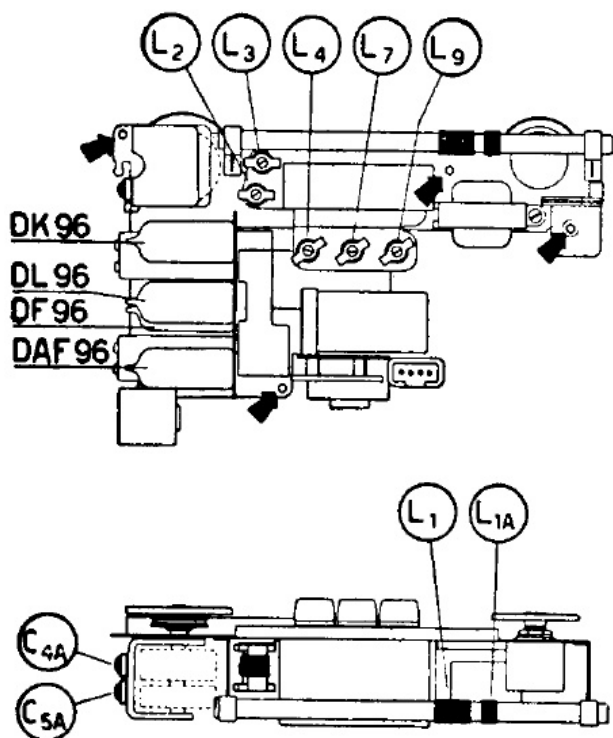

➔ POSIZIONE VITI DI FISSAGGIO

### PARTI DI RICAMBIO

Riferimento schema	DESCRIZIONE	N. di catalogo	Riferimento schema	DESCRIZIONE	N. di catalogo
	<b>RICEVITORE</b>				
C4, C4A C5, C5A	Condensatore variabile a comando demoltiplicato . . . . .	3-1973		Pomellino terminale per antenna a stilo . . . . .	5-1644
	Commutatore di gamma . . . . .	3-2698		Complesso contatto per antenna a stilo . . . . .	5-2059
	Nucleo per regolazione induttanze . . . . .	5-1566		Attacco batteria anodica . . . . .	4-2081
	Supporto elastico per antenna ferrite . . . . .	5-1598		Assieme contatto pos. pila A . . . . .	4-2060
L1, L1A	Bobina di antenna O.M. con nucleo in ferrite . . . . .	4-2067	C21, C22	Contatto negativo pila A . . . . .	5-1897
L2	Bobina di antenna 49 m . . . . .	4-2085		Supporto per contatto negativo pila A . . . . .	4-1933
L3	Bobina di antenna 25 m . . . . .	4-2086	C20	Condens. elettrolitico doppio 90+30/uF 150 VI. . . . .	4-1988
L4, L5	Bobina oscillatore O. M. . . . .	4-2700		Condens. elettrolitico tubolare 200/uF 25 VI. . . . .	5-1943
L6, L7	Bobina oscillatore 49 m . . . . .	4-2701		Corpo anter. custodia completo di griglia dor. e maniglia, esclusi: altoparlante, antenna stilo e contatto negativo pila A . . . . .	3-2412
L8, L9	Bobina oscillatore 25 m . . . . .	4-2082		Chiusura posteriore custodia Maniglia . . . . .	3-2143
F1, F2	Filtro per M. F. . . . .	5-1731		Tastino M . . . . .	2-1901
R7, S2	Potenzimetro 1 MΩ con interruttore doppio . . . . .	4-1929		Tastino C1 . . . . .	5-2096
S1	Commutatore doppio per economizzatore pile . . . . .	4-1961		Tastino C2 . . . . .	5-2097
	Pattino di comando in polistirolo per economizzatore . . . . .	4-1938			5-2098
	Molla di scatto economizzat. . . . .	4-1937		<b>ALIMENTATORE RETE</b>	
	Molla di ritegno . . . . .	5-1941		Semicustodia con spinotti . . . . .	2-2635
	Insieme comando scatto e flangia di comm. pile-rete . . . . .	2-2695		Semicustodia superiore con cambio tensione e vite . . . . .	3-2730
	Flangia di commutazione pile-rete . . . . .	4-2697		Spinotto mobile . . . . .	5-2630
	Spina quadripolare fissa . . . . .	3-2137		Fusibile . . . . .	5-2731
T1	Il trasformatore di M. F. . . . .	4-1976		Cavetto tripolare . . . . .	4-2732
T2	Il trasformatore di M. F. . . . .	4-1977		Spina quadripolare . . . . .	4-2733
T3	Trasformatore di uscita . . . . .	4-2916		Corpo isolante inferiore . . . . .	3-2136
	Zoccolo porta-valvola . . . . .	5-1720		Corpo isolante superiore . . . . .	3-2135
	Altoparlante completo . . . . .	4-1980		Raddrizzatore . . . . .	4-2734
	Manopola per il com. sintonia . . . . .	3-1931		Resistenza 4200 Ω 3 W . . . . .	5-2649
	Puleggia comando funicella sintonia in polistirolo . . . . .	4-1934		Supporto raddrizzatore-resistenza . . . . .	4-2639
	Manopola per controllo volume ed interruttore . . . . .	4-1932		Trasformatore . . . . .	4-2727
	Complesso indice . . . . .	5-2099		Vite a testa isolante . . . . .	5-2654
	Puleggia ottone rinviofunic. . . . .	5-1946		Condensatore a carta 0.025 MFD. . . . .	
	Complesso antenna a stilo . . . . .	3-1970		160 V L. c.a.	