

**S. F. R. T.**

72, RUE MARCEAU  
MONTREUIL (SEINE)

# Radiomatic

**SERVICE APRÈS VENTE**

TÉL. : AVR. 19-90  
POSTE 991

NOTICE D'INSTALLATION DES "AUTO-RADIO" M3-A28-A3-S3 SUR UNE

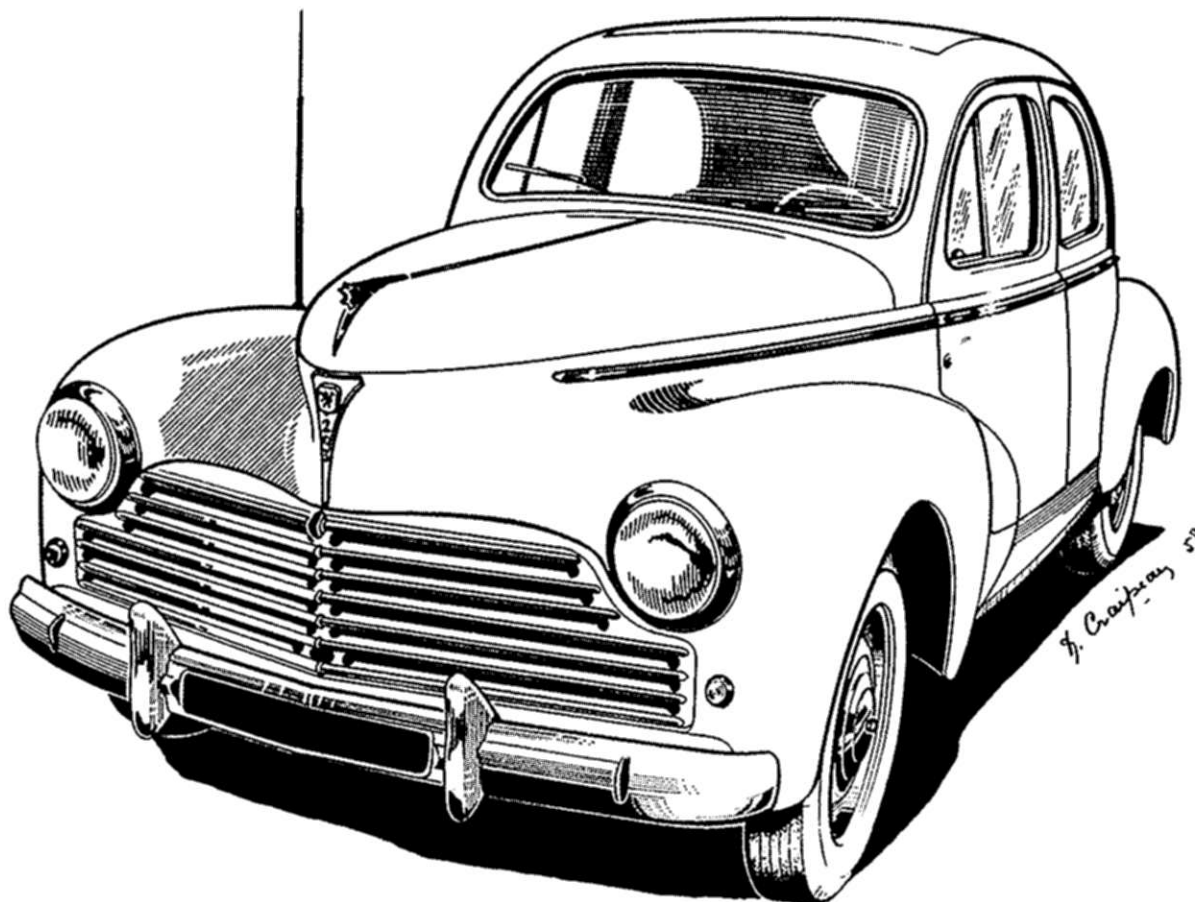

**203 58-59**

## Les Opérations à effectuer pour équiper avec un A3 un A28S ou un S3 une 203

### SUR LE FLANC DROIT INSTALLATION DU H. P.

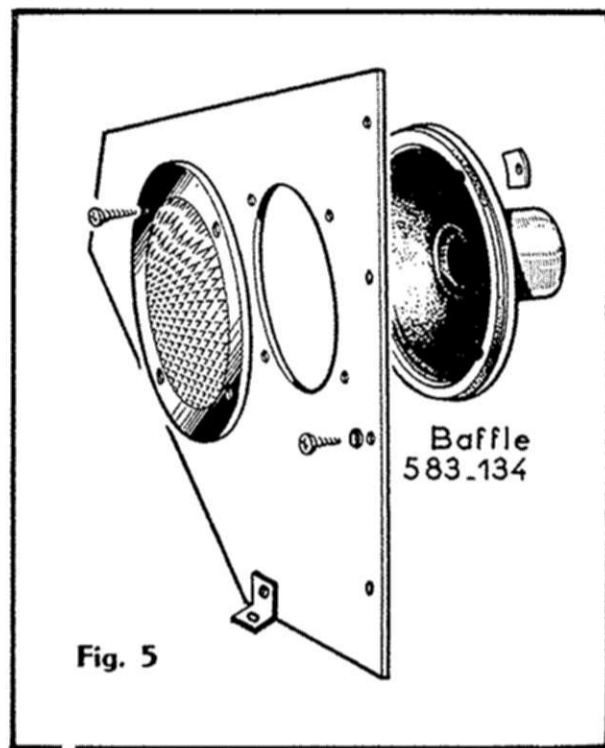

1° Assembler le H.P. et sa grille ainsi que l'équerre E sur le baffle fourni avec l'équipement, voir figure 5.

2° Démontez la garniture du flanc droit, puis mettez l'ensemble (H.P. et baffle) à la place de cette dernière.

3° En se servant du baffle comme gabarit, pointer et percer dans le montant, les quatre trous de fixation.

4° Utiliser pour la fixation de l'équerre E, la vis de fixation du bouton pression du tapis.

### SUR LE PAVILLON

1° Après avoir démonté les pare-soleil et le rétroviseur, retirer le jonc d'aluminium bordant l'ouverture du toit ouvrant.

2° Découper le tissu sur toute la largeur.

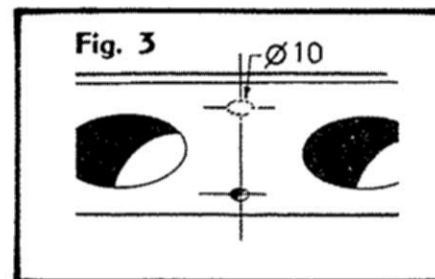
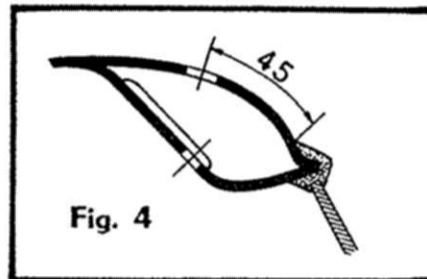

3° Repérer avec soin l'axe du pavillon, puis de l'extérieur, pointer et percer un trou de 10 mm.

4° Découper soigneusement la tôle du pavillon autour du trou, puis mettre l'antenne en place, en suivant les indications de la notice se rapportant au type employé.

5° Faire passer le câble par le montant droit puis regarnir le pavillon.

**Nota.** — Dans le cas d'un véhicule n'étant pas équipé d'un toit ouvrant, pour dégarnir, il faut démonter l'encadrement du pare-brise, puis découper le tissu.

### SUR LA PLANCHE DE BORD INSTALLATION DE LA H. F.

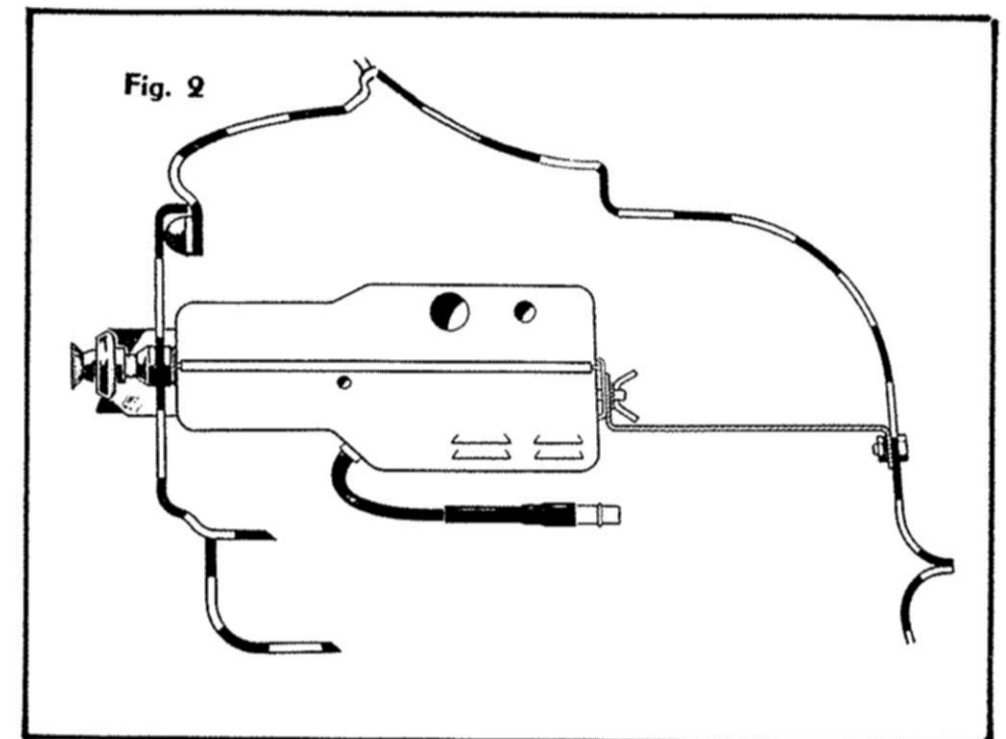

### SOUS LA PLANCHE DE BORD

Le boîtier BF se place sous la planche de bord, à gauche de la colonne de direction et du renfort de carrosserie.

1° En suivant les cotes de la figure 6, pointer et percer un trou de 8,5 mm dans le tablier.

2° Découper soigneusement la tôle, côté moteur, afin d'assurer une masse franche.

3° Visser le goujon de 8x80 dans le prisonnier prévu à cet effet sur le fond du boîtier BF, puis mettre ce dernier en place et le fixer à l'aide des rondelles et de l'écrou.

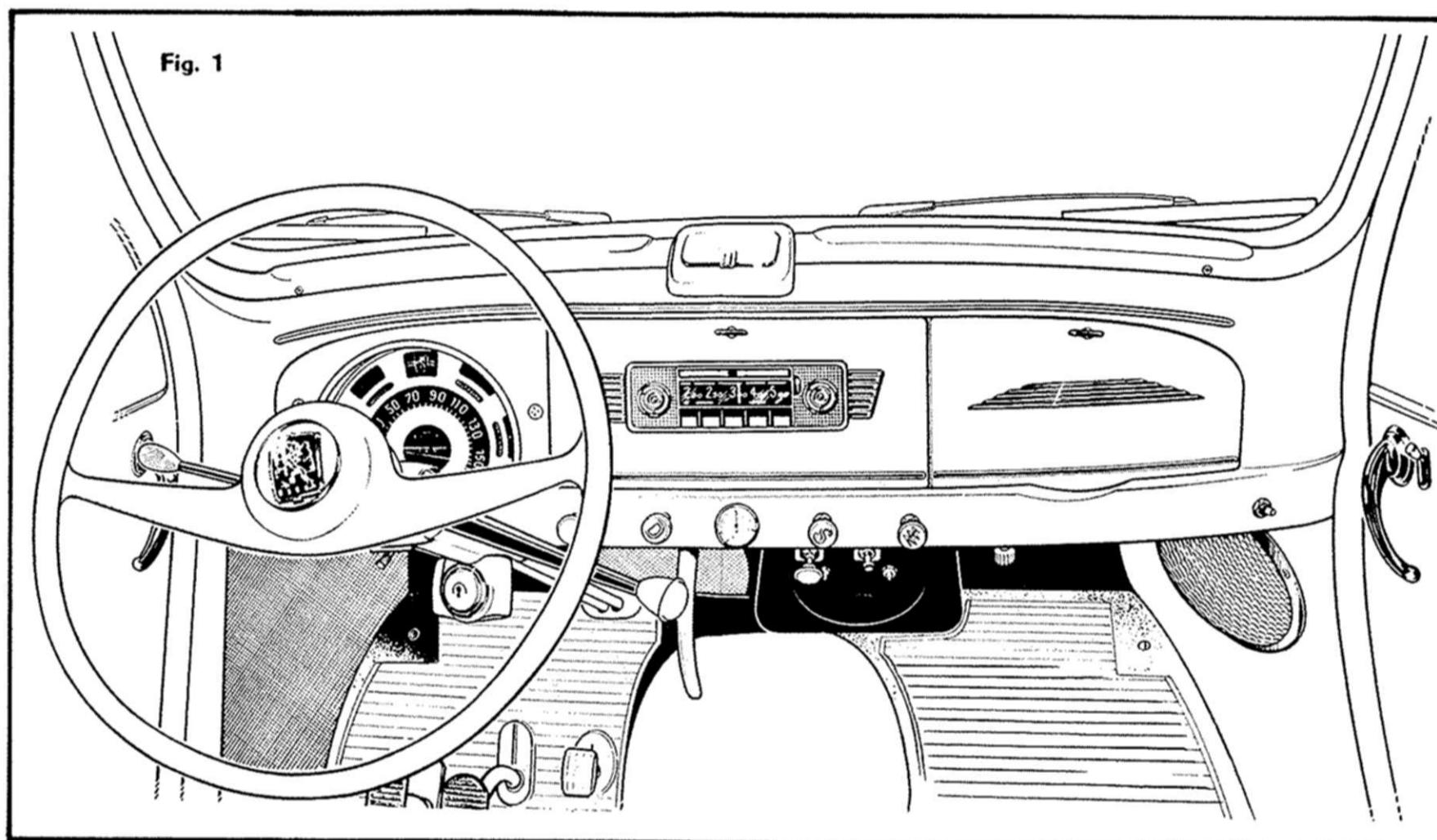
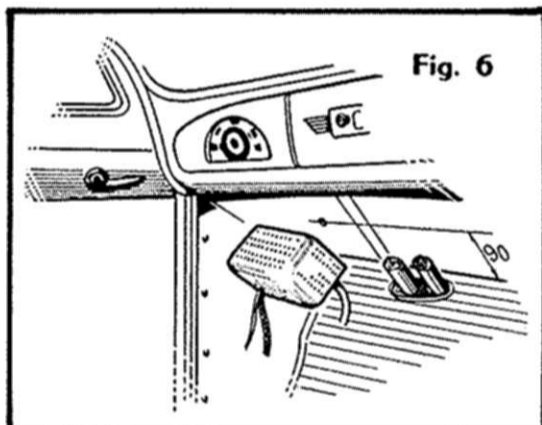

Le boîtier HF se monte, encastré dans la porte du vide-poches central, figure 1.

1° Démontez la porte de la boîte à gants, ainsi que le coffret en carton.

2° Démontez le décor central puis, en se servant du cache comme gabarit, tracer la découpe et les deux perçages.

**Nota.** — Centrer la découpe du cadran sur la ligne d'axe des deux trous de fixation du décor d'origine.

3° En suivant les cotes de la figure 2 percer, dans le tablier, le trou de fixation de la patte arrière.

4° En suivant les instructions de la figure 2, fixer sur le boîtier HF, la patte arrière, puis monter ce dernier sur la porte.

5° Mettre l'ensemble en place, en maintenant la porte par les épingles charnières, comme à l'origine, puis fixer la patte arrière à l'aide d'une vis à tôle n° 10.

**Nota.** — Le boîtier HF et la porte, sont maintenus en place par le tirage de la patte arrière.

### SUR L'AILE

Il est possible, sur ce type de véhicule, d'installer l'antenne d'aile, soit à droite, soit à gauche, toutefois, il est préférable de la placer côté droit, l'allumage se trouvant à gauche.

1° En suivant les cotes de la figure 7 tracer et percer un trou de 15 mm de diamètre.

2° Découper, soigneusement, le dessous de l'aile autour du trou afin d'assurer une masse franche, indispensable pour un bon antiparasitage.

3° Monter sur le pied d'antenne la patte de fixation, puis mettre l'antenne en place.

4° Fixer cette patte à l'aide de la vis inférieure, maintenant la plaque de protection se trouvant à la base de la jointure de la porte et de l'aile.

5° Le passage du câble d'antenne à l'intérieur de la carrosserie, existe d'origine sur la voiture, il est obturé par une pastille en caoutchouc, qu'on retirera et que l'on remplacera par le passe-fil fourni avec l'antenne.

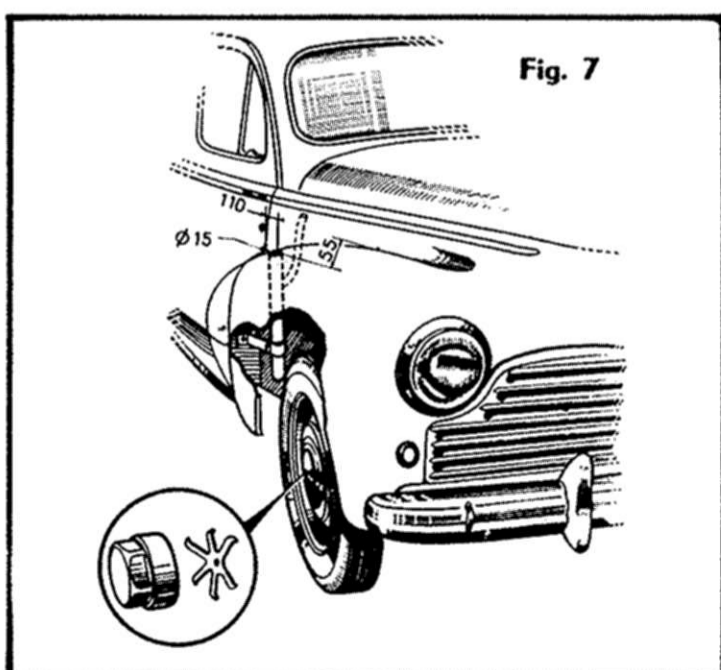

### SUR LE TRAIN AVANT

L'antiparasitage consiste à court-circuiter les roulements avant, puis la suspension et la caisse, les figures 7 et 8 donnent une vue d'ensemble de cet antiparasitage.

1° Démontez la roue, puis enlever le chapeau de fusée.

2° Ne pas oublier de rabattre la goupille sur le côté de l'écrou de moyeu, afin d'éviter que le frotteur ne risque pas d'être entraîné et mis hors d'usage.

3° Mettre dans le chapeau de fusée un frotteur, puis remettre l'ensemble en place en centrant la pointe de contact dans la cuvette, se trouvant à l'extrémité de la fusée.

4° En suivant les indications de la figure 8, placer une tresse entre le graisseur du pivot de fusée et un des écrous de fixation de l'amortisseur.

5° Ne pas oublier d'assujettir la tresse sur le bras d'amortisseur avec un collier, afin d'éviter la rupture de cette dernière au ras des cosses, sous l'effet des trépidations.

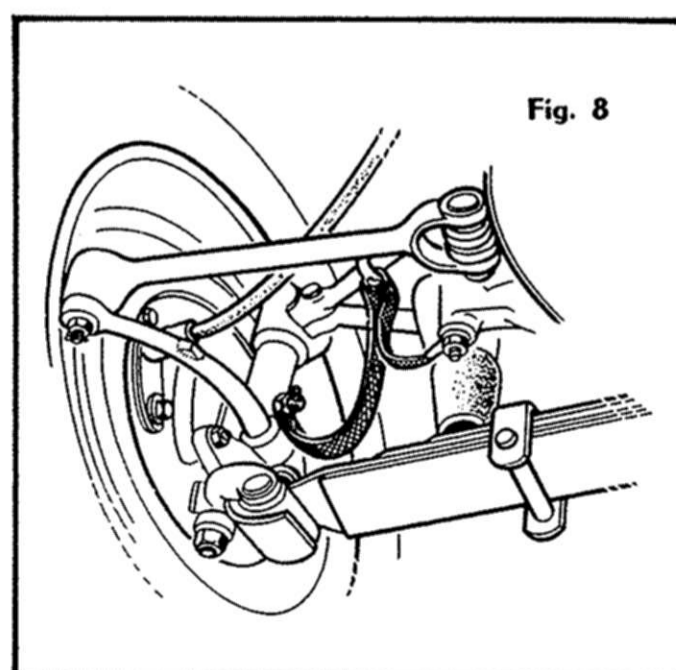

### SOUS LE CAPOT

**Bobine.** — En utilisant une de ses deux fixations, placer un condensateur C15 et brancher le fil rouge sur la borne batterie de la bobine.

**Allumeur.** — Couper le fil HT, puis intercaler un suppresseur droit.

**Bougies.** — Après avoir démonté les bougies, dévisser les embouts maintenant les ressorts de branchement, puis visser directement sur les bougies les suppresseurs spéciaux et en utilisant les embouts, fixer les ressorts sur les suppresseurs.

**Dynamo.** — En utilisant la borne de masse, fixer sur la dynamo un condensateur C15 en prenant le fil bleu avec le collier de fixation, le fil rouge étant branché sur la borne de charge.

**Nota.** — Sur ce type de véhicule on obtient d'excellents résultats, dans les cas difficiles, en mettant à la masse le cache culbuteurs en prenant une tresse de masse entre ce dernier et la rondelle d'épaulement de la fixation, côté tablier, l'autre extrémité de la tresse fixée sur le tablier à l'aide d'une vis à tôle.

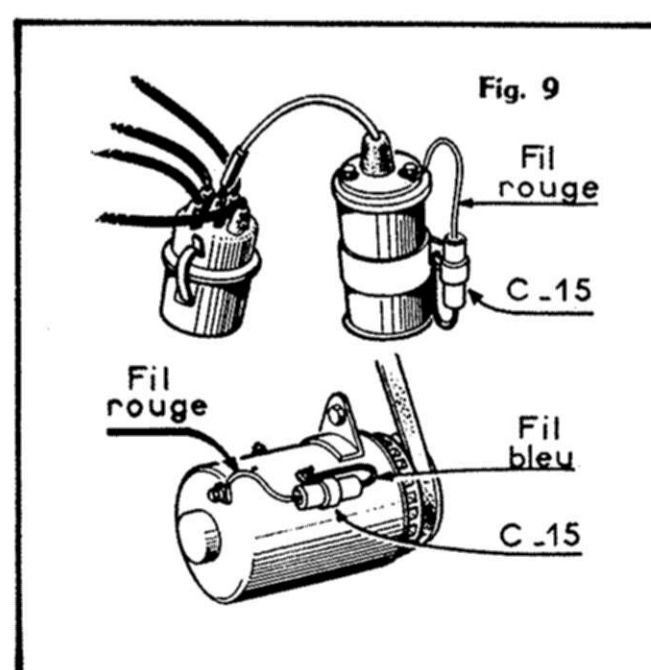

### DÉCOUPE S 3

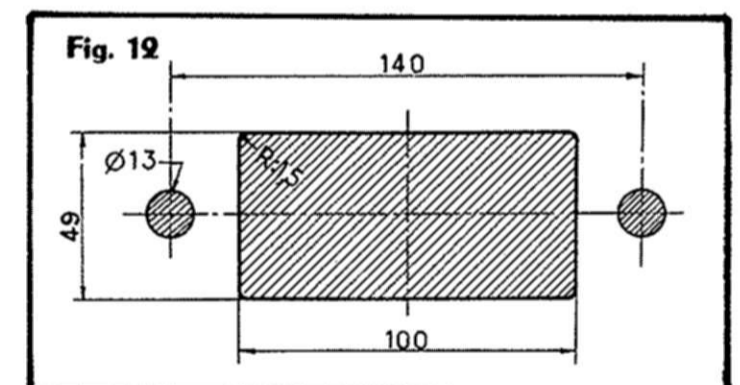

### DÉCOUPE A 3

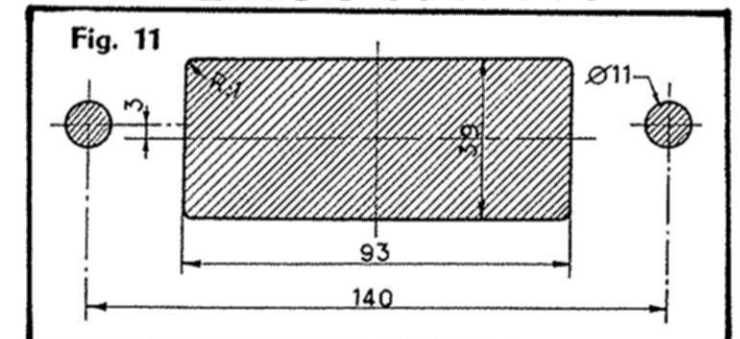

### DÉCOUPE A 2 M 3

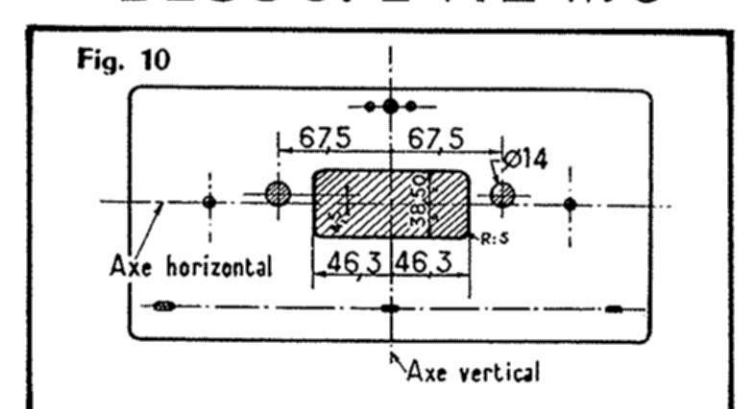

# M3 - MB

L'installation de ces appareils est identique à celle des " Auto-Radio " A28S - A3S - A3P - S3 à l'exclusion de la partie BF qui sur les MB et M3 est incorporée, donc pour la mise en place des antennes HP et pour l'antiparasitage, se reporter à la notice générale.

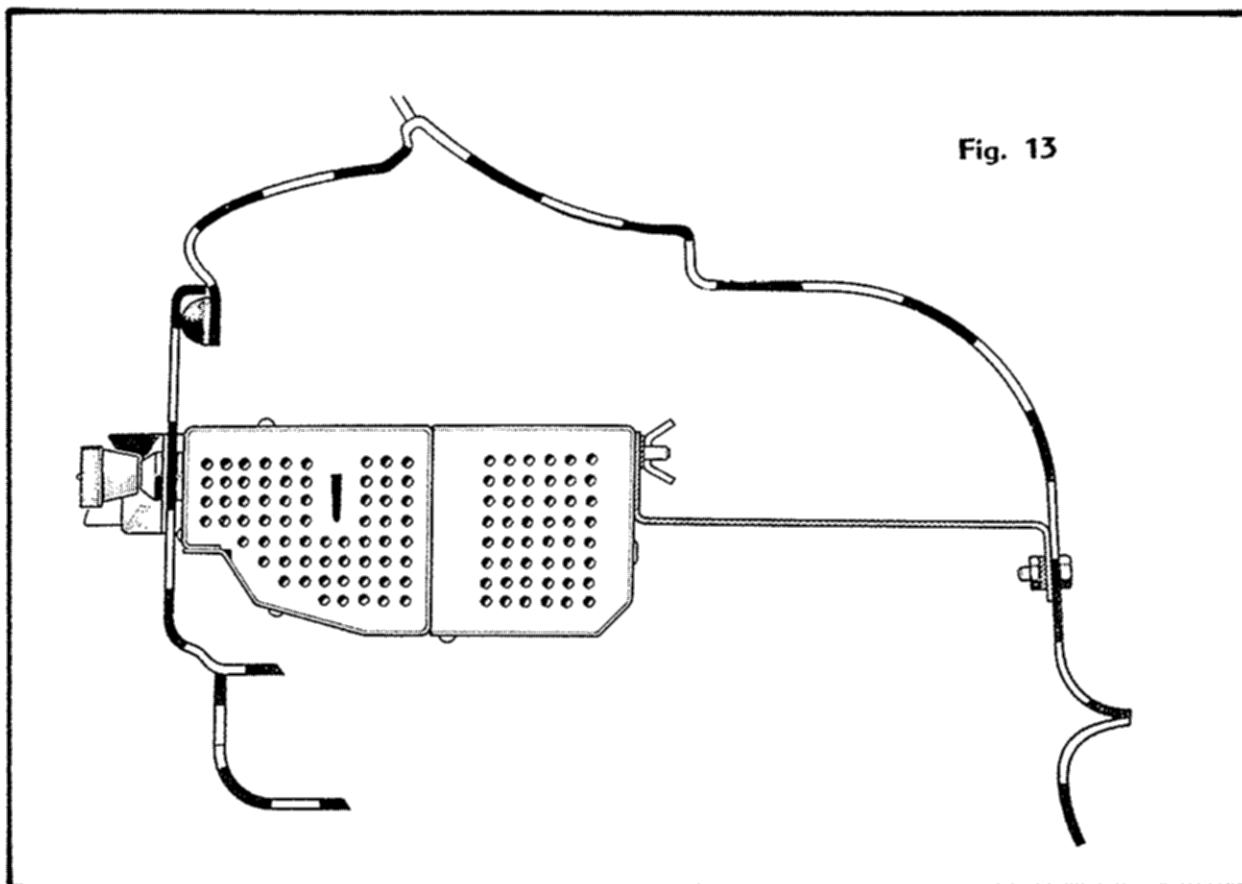

# Nomenclature

Ne pas oublier à la commande de spécifier le type d'Auto-Radio utilisé, le tableau ci-dessous donne le détail des pièces qui diffèrent suivant le type d'équipement.

ÉQUIPEMENT 203 58-59		A2-M3	A3-A28S	S3
1 Cache.....		543-76	543-127	543-102
1 Plaque arrière.....			528-495	528-495
1 Baffle.....	583-134			
1 H.P. 17 cm rond.....	200-62			
1 Cordon H.P.....				
1 Grille 17 cm.....	543-74			
4 Vis T.G.S.....	7 × 25,4			
4 Ecoux prestole noir.....	NRL1303			
1 Equerre pour baffle.....	520-176			
1 Patte arrière.....	529-45			
1 Ecoux papillon.....	5 × 90			
1 Ecoux 6 pans.....	ø 8			
5 Prestole simple pour vis.....	n° 7			
1 Prestole simple pour vis.....	n° 10			
1 Goujon.....	8 × 80			
1 Vis T.M.B.....	10 × 31,7			
5 Vis T.G.S.....	7 × 19,5			
1 Rondelle plate 8,2 × 25 × 2.....				
2 Rondelle plate 5,2.....	630-18			
5 Rondelle cuvette.....	13F			
1 Rondelle éventail.....	ø 8			
1 Rondelle éventail.....	ø 5			

---

**Service Après Vente Auto-Radio**  
**72, Rue MARCEAU - MONTREUIL-S/-BOIS**  
Tél. : AVR. 19-90    POSTES 991-992