

VOLTMÈTRE A LAMPE MOD.742 C MÉTRIX
VUE AVANT

COMPAGNIE GENERALE DE METROLOGIE

METRIX

ANNECY

FRANCE

VOLTOHMETRE ELECTRONIQUE 742 C

NOTICE TECHNIQUE

TABLE DES MATIERES

	<u>Pages :</u>
I - GENERALITES	1 à 3
II - CARACTERISTIQUES TECHNIQUES	4 - 5
III - DESCRIPTION	6 - 7
IV - MISE EN OEUVRE	8 à 14
V - MAINTENANCE	15 - 16
LISTE DES PIECES ELECTRIQUES	I - II

Planches :

- Vue avant	IC 3,837
- Schéma de principe	IC 1,500
- Schéma de câblage	IC 2,429
- Tableau de correction	IG 521

IC 3,767
YD

REPARATIONS

METRIX attire l'attention de son aimable clientèle sur le fait qu'une garantie de six mois est accordée à tout matériel ayant subi une réparation par notre Service "Après-Vente" (à l'exclusion des tubes et semi-conducteurs).

Ces réparations sont exécutées à des prix soigneusement étudiés pour assurer toute satisfaction à l'utilisateur.

Nous conseillons à nos clients demeurant à l'étranger de bien vouloir s'adresser à l'agent exclusif "METRIX" pour le pays considéré.

CHAPITRE I

GENERALITES

1.1. - BUT.

Le Voltchmètre électronique 742 C permet d'effectuer les mesures suivantes :

- mesure des tensions continues
- mesure des tensions alternatives
de 30 Hz à 50 MHz, avec sonde standard
de 30 Hz à 600 MHz, avec sonde VHF sur demande
- mesure des résistances.

Son impédance d'entrée très élevée permet d'effectuer ces mesures sur les circuits à forte résistance.

L'appareil peut être utilisé indifféremment en position verticale ou horizontale, l'aiguille de son galvanomètre étant parfaitement équilibrée.

L'ensemble de ses commandes est réuni sur la platine avant (voir description).

1.2. - PRINCIPE.

1.2.1. Mesure d'une tension continue.

Considérons le circuit formé par les demi tubes :

V1a, dont la grille est attaquée par la tension à mesurer (prélevée sur la douille $+ V =$ ou $+ V = \pi 3$) et V1b.

Ces deux demi-tubes peuvent être assimilés à deux résistances variables placées dans les branches d'un pont dont les résistances R19 - R18 et P4 constituent les deux autres branches.

Ce pont est alimenté par une tension continue appliquée entre les plaques de V1 et le curseur de P4, qui détermine l'équilibre du Pont. (Tarage zéro).

Lors du tarage zéro, en supposant l'absence de courant grille, les grilles du tube V1 sont au potentiel de la masse lorsque la douille "+ V =" (ou $+ V = \pi 3$) est elle-même à ce potentiel.

C2 a pour rôle de mettre la grille de V1a à la masse du point de vue alternatif (ronflement parasite).

La tension continue appliquée sur la grille du tube V1a se mesure :

- directement pour des tensions inférieures ou égales à 1,6 V.
- par l'intermédiaire d'un diviseur à résistances pour les tensions supérieures, afin de ne pas dépasser 1,6 V sur la grille, et travailler ainsi dans une partie linéaire de la caractéristique de V1.

Cette tension continue modifie la valeur de la résistance interne du tube V1a, ce qui provoque le déséquilibre du pont mesuré par M1.

La tension apparaissant entre les cathodes de V1 est sensiblement égale à la tension appliquée à la grille du tube V1a (tube amplificateur à charge cathodique).

Le commutateur S1 réalise l'inversion de la polarité du galvanomètre M1 selon le sens du déséquilibre qui est fonction de la polarité du potentiel mesuré.

Dispositif à résistances.

On dispose de deux gammes de calibres :

Entrée \pm V = : 6 calibres de 1,6 à 500 V avec une impédance d'entrée constante et égale à 7,5 M Ω .

Entrée \pm V = x 3 : 6 calibres de 5 à 1600 V.
impédance d'entrée constante et égale à 23,7 M Ω

Une sonde T.H.T., livrée comme accessoire supplémentaire, forme avec la résistance d'entrée de l'appareil un diviseur de rapport 200/1, qui réalise ainsi 5 calibres de 320 à 32.000 V. (impédance d'entrée 1500 M Ω).

1.2.2. Mesure d'une tension alternative.

Elle se fait, soit à l'aide d'une sonde standard pour les fréquences comprises entre 30 Hz et 50 MHz, soit avec une sonde spéciale pour les fréquences supérieures, jusqu'à 600 MHz.

Dans les deux cas, la tension à mesurer est appliquée à un montage détecteur inclus dans la sonde, qui délivre à l'appareil une tension continue proportionnelle à la valeur de crête de la tension mesurée.

L'étalonnage de l'appareil est effectué en tension sinusoïdale, et la graduation du cadran indique la valeur efficace de cette tension. Le courant de zéro de la diode de détection dans le cas de la sonde standard, est compensé par une seconde diode montée en opposition, les deux éléments étant dans le même tube. On supprime ainsi les instabilités dues aux variations du courant de chauffage de la diode.

Les sensibilités 1,6 V et 5 V sont lues sur des échelles spéciales en raison de la caractéristique obligatoirement courbée de la diode pour les tensions faibles. L'erreur devient négligeable pour les tensions supérieures à 5 V.

Pour l'utilisation de la sonde spéciale VHF, voir le chapitre "Mise en oeuvre".

1.2.3. Mesure des résistances.

Sur la position "0" de S1, on applique sur la grille de V1a une tension constante prélevée sur la pile B1 à travers une résistance de précision.

Le potentiomètre P3 "0" permet de faire dévier le galvanomètre à son maximum (∞ échelle verte) sur n'importe quel calibre adopté.

Le zéro doit être réglé avec P4 en réunissant la douille "0" à la douille " $\frac{1}{2}$ ".

En branchant entre la grille de V1a et la masse la résistance à mesurer X, on réalise en l'absence de courant grille un diviseur de la tension VB1 de la pile. Ce diviseur est constitué par la résistance inconnue X et une résistance de précision Rp.

Dans ce cas, on applique à la grille de V1a une tension

$$V = \frac{X}{X + R_p} \cdot VB1$$

qui est traduite sur le galvanomètre en valeur de résistance.

S2 met en série avec la pile différentes résistances de précision, permettant de mesurer des résistances de 1 Ω à 200 M Ω .

CHAPITRE II

CARACTERISTIQUES TECHNIQUES

2.1. - CARACTERISTIQUES ELECTRIQUES.

- Voltnètre continu :

Utilisation jusqu'à 1600 V : calibres 1,6 - 5 - 16 - 50 - 160 - 500 V.

résistance d'entrée : 7,5 M Ω

calibres 5 - 16 - 50 - 160 - 500 - 1600 V.

résistance d'entrée : 23,7 M Ω

tensions positives ou négatives par rapport à la masse.

précision : + 3 % du maximum

Utilisation avec la sonde THT : calibres 320 - 1000 - 3200 - 10000 - 32000 V.

résistance d'entrée : 1500 M Ω

tensions positives ou négatives par rapport à la masse.

précision : + 7 %

- Voltnètre alternatif :

Avec sonde standard 30 Hz - 50 MHz

calibres : 1,6 - 5 - 16 - 50 - 160 V efficaces

capacité d'entrée : < 10 pF - Précision 5 %

Avec sonde VHF 30 Hz - 600 MHz.

Mêmes calibres.

Capacité d'entrée : 2,3 pF

Réponse en fréquence : constante à + 1,5 dB, de 30 Hz à 600 MHz

Ohmmètre : 6 calibres Ω , $\Omega \times 10$, $\Omega \times 100$, $K\Omega$, $K\Omega \times 10$, $K\Omega \times 100$.

mesure des résistances de 1Ω à $200 M\Omega$

Alimentation : 110 ou 220 V $\pm 10 \%$

Accessoires : 1 sonde standard HA 161 livrée avec l'appareil.

1 sonde THT	HA 278	} <u>sur demande</u>
1 sonde VHF	HA 271	
1 raccord coaxial	HA276	
1 té de mesure	HA 502	

2.2. - CARACTERISTIQUES MECANIQUES.

Poignée de transport

Dimensions hors tout : 120 x 260 x 180 mm

Poids : 2,9 kg

CHAPITRE III

DESCRIPTION

L'appareil se présente sous la forme d'un coffret rectangulaire, reposant en position horizontale sur quatre pieds protecteurs en caoutchouc.

Un cordon secteur, solidaire du coffret, alimente l'appareil en 110 ou 220 V, selon la position des cavaliers situés sur la face supérieure de l'appareil (l'accès aux cavaliers se fait après avoir ôté la plaque protectrice gravée, donnant les indications de branchement).

Les fusibles F1 et F2 incorporés aux cavaliers sont de 0,5 A.

La platine avant comporte les organes suivants :

3.1. - GALVANOMETRE (1)

Il permet d'effectuer la lecture lors d'une mesure. Ce galvanomètre possède une remise à zéro mécanique constituée par une vis bakélite située sous le cadran.

3.2. - INTERRUPTEUR DE MISE EN SERVICE (2)

Il permet d'alimenter l'appareil sur la position "MARCHE".

3.3. - COMMANDE "ZERO" (3)

Elle permet de réaliser le zéro électrique de l'appareil.

3.4. - COMMUTATEUR DE FONCTIONS (4)

Il permet d'adapter l'appareil à la mesure à effectuer :

tensions alternatives, continues, (positives ou négatives), résistances.

3.5. - LA PRISE POUR SONDES ALTERNATIVES (5)

Elle permet de brancher, soit la sonde standard pour les mesures de tensions alternatives de 30 Hz à 50 MHz, soit la sonde VHF pour les tensions alternatives de fréquences supérieures (jusqu'à 600 MHz).

3.6. - DOUILLES DE MESURE (6)

Elles sont utilisées pour les mesures de tensions continues ou de résistances.

Ce sont :

une douille commune " $\frac{1}{\Omega}$ "

une douille permettant de relier le coffret de l'appareil à la terre.

3 douilles " $\frac{1}{\Omega}$ V =" " $\frac{1}{\Omega}$ V = x 3" et " Ω "

3.7. - COMMUTATEUR DE CALIBRES (7)

Il permet de choisir le calibre en fonction de la valeur de la tension ou de la résistance à mesurer.

3.8. - LE POTENTIOMETRE Ω (8)

Il sert au tarage de l'appareil utilisé en ohmmètre.

3.9. - LOGEMENT POUR PILE (9)

La pile de l'ohmmètre est accessible de l'extérieur en dévissant le capuchon protecteur de son logement.

CHAPITRE IV

MISE EN OEUVRE

4.1. - OPERATIONS PRELIMINAIRES.

4.1.1. Avant de brancher l'appareil sur le secteur, s'assurer de la conformité de la position des cavaliers avec l'indication gravée sur leur plaque protectrice, en fonction de la tension secteur adoptée (110 ou 220 V. à $\pm 10\%$).

Vérifier l'état des fusibles F1 et F2 incorporés aux cavaliers.

4.1.2. L'appareil n'étant pas alimenté, effectuer le tarage mécanique du galvanomètre en amenant l'aiguille au point 0 des échelles, à l'aide de la vis en bakélite située sous le cadran (1).

4.1.3. La pile est livrée en sachet plastique séparé. Sa mise en place s'effectue de la façon suivante :

- Dévisser le bouchon de fermeture du logement pour pile
- Engager la pile dans son logement suivant le schéma ci-dessous.

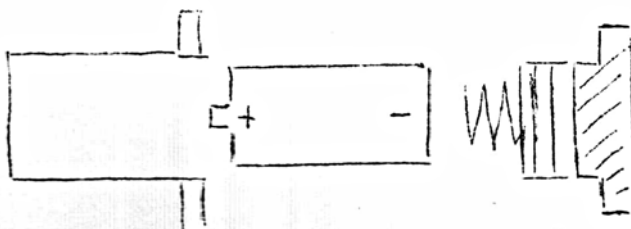

4.1.4. Vérification et mise en route.

- Placer le sélecteur de fonction sur Ω , et le sélecteur de gammes sur $1,6 V = \Omega$.
- Raccorder l'appareil au secteur à l'aide du cordon d'alimentation solidaire du coffret, et placer l'interrupteur (2) sur "MARCHE".
- Laisser chauffer l'appareil pour le stabiliser avant utilisation.
- L'aiguille du galvanomètre doit dévier vers la droite lorsque l'on court-circuite les cordons de mesure, sinon la pile est montée à l'envers.

4.1.5. Observer les précautions générales suivantes :

- comme dans tous les appareils de ce type, le circuit d'entrée présente une douille réunie à la masse de l'appareil, laquelle doit être mise, si possible, à la terre.

Le circuit sur lequel on effectue la mesure doit donc :

- soit posséder une masse; dans ce cas, la masse du voltmètre sera réunie à la masse du circuit.
- soit être complètement isolé et susceptible d'être mis à la terre en un point que l'on réunira à la masse du voltmètre.

En procédant ainsi, on élimine les dangers de claquage interne des circuits du voltmètre par rapport au secteur, dans le cas de mesure sur des circuits à haute tension.

ATTENTION : Dans tous les cas, brancher la douille " $\frac{1}{\text{---}}$ " la première.

Ne jamais appliquer aux sondes alternatives des tensions supérieures à 160 V efficaces, et des tensions continues supérieures à 500 V.

4.2. - MESURE DES TENSIONS CONTINUES JUSQU'À 1600 V.

Les opérations préliminaires étant effectuées :

- 4.2.1. Placer le commutateur de fonctions (4) sur " -V= " ou "+ V = " selon la polarité de la tension à mesurer, par rapport à la masse.
- 4.2.2. Brancher deux cordons de mesure, l'un à la douille " $\frac{1}{\text{---}}$ ", l'autre à la douille "+ V =" pour la mesure des tensions inférieures à 500 V. ou "+ V = x 3" pour la mesure des tensions comprises entre 500 V et 1600 V. Cette dernière douille permet de disposer d'une impédance d'entrée plus élevée (23,7 M Ω) intéressante pour certaines mesures.
- 4.2.3. Effectuer le tarage "ZERO".

Agir sur le bouton "ZERO" (3), le commutateur de calibres (7) étant placé sur le calibre choisi. Amener l'aiguille sur le zéro des échelles "Volts", les cordons de mesure étant réunis. Ce réglage doit être vérifié périodiquement.

4.2.4. Choisir le calibre désiré à l'aide du commutateur de calibres (7)

4.2.5. Brancher les extrémités des pointes de touche :

celle du cordon de mesure raccordé à la douille " $\frac{1}{\text{---}}$ ", sur le point de masse du circuit à mesurer.

celle du cordon de mesure raccordé à " $+ V =$ " ou " $+ V = x 3$ " sur le point de potentiel positif ou négatif du circuit à mesurer.

4.2.6. Effectuer la lecture sur les échelles noires supérieures :

- dans le cas de l'utilisation de la douille " $+ V =$ " :

Sur le calibre 1,6 V lire sur l'échelle noire supérieure et diviser par 10.

Sur le calibre 5 V. lire directement sur l'échelle noire inférieure.

Sur le calibre 16 V. lire directement sur l'échelle noire supérieure.

Sur le calibre 50 V. lire sur l'échelle noire inférieure et multiplier par 10.

Sur le calibre 160 V. lire sur l'échelle noire supérieure, et multiplier par 10.

Sur le calibre 500 V. lire sur l'échelle noire inférieure, et multiplier par 100.

- dans le cas de l'utilisation de la douille " $+ V = x 3$ " :

Sur le calibre 1,6 V. lire directement sur l'échelle noire inférieure.

Sur le calibre 5 V. lire directement sur l'échelle noire supérieure.

Sur le calibre 16 V. lire sur l'échelle noire inférieure, et multiplier par 10.

Sur le calibre 50 V. lire sur l'échelle noire supérieure, et multiplier par 10.

Sur le calibre 160 V. lire sur l'échelle noire inférieure, et multiplier par 100

Sur le calibre 500 V. lire sur l'échelle noire supérieure, et multiplier par 100.

4.3. - MESURE DES TENSIONS CONTINUES JUSQU'À 32 kV.

Utiliser la sonde THT qui possède un anneau de garde prolongé par le blindage du conducteur à l'intérieur du manche.

Cette protection de la main de l'opérateur est complétée par la distance de 20 cm séparant le point sous tension de la main de l'utilisateur.

D'autre part, le corps et le manche de la sonde sont constitués par un matériau à très haut isolement (polystyrène).

Outre ces diverses protections, il convient pour la mesure de très hautes tensions.

- de s'assurer que la sonde est parfaitement propre, la poussière pouvant rendre sa surface conductrice.
- de travailler dans un lieu très sec, sur un tapis caoutchouc.
- d'éviter tous les contacts entre la main libre ou une autre partie du corps et des pièces métalliques réunies à la terre.
- de ne pas effectuer la mesure si possible au point où la tension est la plus élevée, mais de préférence après une résistance qui, en cas d'accident, provoquerait une chute de tension importante.

Effectuer la mesure comme suit, après avoir réalisé les opérations préliminaires, et vérifié la continuité du circuit entre l'anneau de garde et les fiches bananes noires.

- 4.3.1. Brancher la fiche métallique dans la douille "+ V =" et la fiche banane noire, extrémité du fil court, dans la douille " ".
 - 4.3.2. Placer le commutateur de fonctions (4) sur "+ V =" ou "- V=" selon la polarité de la haute tension à mesurer, par rapport à la masse.
 - 4.3.3. Placer le commutateur de calibres (7) sur le calibre convenable.
 - 4.3.4. Effectuer le tarage "ZERO" (4.2.3.) en reliant les douilles "+ V=" et " \perp ".
 - 4.3.5. Réunir l'extrémité du fil long avec fiche banane noire à la masse du circuit, puis toucher le point sous tension à l'aide de la sonde.
 - 4.3.6. Effectuer la lecture normalement sur les cinq premiers calibres (4.2.) puis multiplier par 200 le résultat, compte tenu du calibre adopté.
- Le calibre 500 V ne doit pas être utilisé.

4.4. - MESURE DE TENSIONS ALTERNATIVES JUSQU'A 160 V EFFICACES.

Effectuer les opérations préliminaires (4.1.), puis :

- 4.4.1. Placer le commutateur de fonctions (4) sur $V \sim$
- 4.4.2. Brancher la sonde standard ou la sonde VHF selon la fréquence de la tension alternative à mesurer.

4.4.3. Choisir le calibre avec le commutateur de calibres (7) et effectuer le réglage de zéro sur le calibre 1,6 V. Agir sur le bouton "ZERO" (3) pour amener l'aiguille au zéro des échelles volts, en reliant l'extrémité de la sonde à la masse.

4.4.4. Brancher la masse de la sonde au point masse, et l'extrémité de la sonde au point sous tension du circuit à mesurer.

Remarque : Si la tension mesurée comporte une composante continue, l'appareil ne mesure que la composante alternative de cette tension.

4.4.5. Effectuer la lecture :

- directement sur l'échelle rouge 1,6 pour le calibre 1,6 V.
- directement sur l'échelle rouge 5 pour le calibre 5 V.
- sur les échelles noires, pour les calibres 16 - 50 - 160 V.

Remarque : Le cadran de l'appareil est gradué en volts efficaces, bien qu'il mesure la tension de crête de l'onde. Son étalonnage est valable pour une tension sinusoïdale pure. La mesure d'une tension avec une distorsion harmonique peut introduire une erreur.

4.4.6. Emploi de la sonde VHF (30 Hz - 600 MHz).

La réponse de la courbe aux basses fréquences n'est plus plate au-dessous de 50 Hz (voir caractéristiques techniques : constante à $\pm 1,5$ dB, de 30 Hz à 600 MHz).

Ceci est dû à la capacité de blocage C7 (6700 pF) placée dans le capuchon de la sonde.

L'utilisation de cette sonde doit être faite conformément aux paragraphes précédents, jusqu'à 100 MHz.

Aux fréquences supérieures à 100 MHz, dévisser et enlever le capuchon de la sonde dans lequel est logée la capacité de blocage, insérer en série une valeur plus faible (50 pF à 100 MHz environ). Ne jamais souder sur le contact à ressort de la sonde.

4.4.7. Emploi du raccord de type N.

Ce raccord est prévu pour effectuer des mesures de tensions sur les lignes coaxiales de 50 Ω d'impédance, utilisant les fiches coaxiales de type N.

Il se visse d'un côté sur la sonde VHF HA 271, après avoir enlevé le capuchon isolant extérieur.

De l'autre côté, le raccord comporte une fiche mâle coaxiale qui se visse sur une prise femelle de type N.

Le raccord contient un condensateur (coaxial) de blocage de 500 pF mais aucune résistance de charge.

La tension de crête maximum à appliquer au raccord est de 250 V. soit 160 V. efficaces sinusoïdal.

4.4.8. Emploi du Té de mesure.

Cet accessoire se fixe de la même façon que le raccord de type N, et permet d'introduire le voltohmmètre sur une ligne coaxiale.

4.5. - MESURE DES RESISTANCES.

Effectuer les opérations préliminaires.

- 4.5.1. Placer le commutateur de fonctions (4) sur "Ω".
- 4.5.2. Brancher les cordons de mesure sur les douilles " $\frac{1}{\Omega}$ " et "Ω".
- 4.5.3. Choisir le calibre avec le commutateur de calibres (7) en fonction de la valeur de la résistance à mesurer, pour avoir une déviation voisine du milieu de l'échelle. Si l'on change de calibre en cours de mesure, il est inutile de reprendre les tarages réalisés ci-après 4.5.4. - 4.5.5.
- 4.5.4. Court-circuiter les extrémités des cordons, et amener l'aiguille au zéro de l'échelle ohmmètre, à l'aide du bouton "ZERO" (3).
- 4.5.5. Supprimer le court-circuit et amener l'aiguille sur ∞ de l'échelle ohmmètre, à l'aide du bouton "Ω" (8).
- 4.5.6. Brancher les cordons de mesure aux bornes de la résistance à mesurer, et lire sur l'échelle verte "ohms" en multipliant le résultat par le facteur affiché sur la position utilisée du commutateur de calibres (7).

4.6. - MESURE EN DECIBELS.

- 4.6.1. La mesure s'effectue selon les opérations exposées au paragraphe 4.4. concernant les tensions alternatives.
- 4.6.2. La lecture est faite différemment. L'échelle inférieure est graduée de - 10 à + 6 dB, le point 0 dB correspondant à une dissipation de 1 mW sur 600 Ω, c'est-à-dire au point 0,775 V de l'échelle 1,6 V.

L'échelle dB correspond à l'échelle 1,6 V sans correction.
Pour les échelles supérieures, on appliquera aux lectures la correction indiquée dans le tableau concernant les mesures en décibelmètre (voir en fin de notice) chaque saut d'une échelle inférieure à l'échelle supérieure est de + 10 dB.

4.6.3. Exemple : Niveau mesuré V1 = + 2 dB échelle 1,6 V. (pas de correction)

Niveau mesuré V2 = + 4 dB échelle 16 V.

Correction V2 = + 3 dB + 20 dB (changement de calibres = 2 sauts) soit 23 dB.

Lecture $\frac{V2}{V1} = + 23 - 2 = 21$ dB

CHAPITRE V

MAINTENANCE

5.1. - DEMONTAGE.

Oter les vis hexagonales situées sur la platine avant, et retirer cette dernière en faisant coulisser le cordon secteur dans son passe-fil, après avoir précédemment vérifié que ce cordon était débranché.

5.2. - ENTRETIEN.

Après de nombreux mois de fonctionnement, il peut être nécessaire de remplacer les tubes 12AU7 ou 6AL5, un tel remplacement n'affectant pas la précision de l'appareil.

Après un long service, ou à la suite d'une panne, il est néanmoins recommandé de contrôler l'étalonnage de l'appareil (voir 5.3.)

5.3. - CONTROLES.

La précision de l'étalonnage étant au plus égale à celle des étalons, et dépendant de la qualité des sources de tension employées, il est recommandé d'utiliser :

- 1 voltmètre permettant de mesurer 1,6 V = avec 0,5 % de précision.
- 1 voltmètre permettant de mesurer 160 V ~ avec 1 % de précision.
- 1 source de tension continue et ajustable autour de 1,6 V (s'il y a redressement, cette source doit être filtrée).
- 1 source de tension sinusoïdale ajustable autour de 160 V (distorsion harmonique < 2 %).
- 1 source d'alimentation de 110 ou 220 V stabilisée.

Avant tout étalonnage, retoucher le zéro mécanique de l'appareil.

Mettre l'appareil sous tension :

- pendant 30 minutes, avec des tubes ayant déjà fonctionné.
- pendant 24 heures, avec des tubes neufs.

5.3.1. Etalonnage en continu.

Brancher l'appareil selon les indications concernant la mesure de tensions continues (voir 4.2.)

Appliquer 1,6 V = entre les douilles "+ V =" et "1".

Agir sur P2 pour que l'aiguille du galvanomètre indique 1,6 V sur l'échelle noire (voir emplacement de P2 sur le schéma de câblage).

Vérifier, à l'aide de diverses tensions continues, l'exactitude du diviseur.

5.3.2. Etalonnage en alternatif.

Brancher l'appareil selon les indications concernant la mesure de tensions alternatives 160 V. (voir 4.4.)

Appliquer 160 V ~ entre la masse et l'extrémité de la sonde standard.

Agir sur P1 pour que l'aiguille indique $16 \times 10 = 160$ V. sur l'échelle noire (voir emplacement de P1 sur le schéma de câblage).

5.3.3. Tableau de mesures.

Transfo	1	2	3	4	5	6	7	8		Cond. de mesure
T1	110 V ~		110 V ~		100 V ~		6,3 ~			F1 et F2 sur 220 V
Tube	1	2	3	4	5	6	7	8	9	Observ. ou cond. de mesure
V1	60 V=		3,2 V=			60 V=		3,2 V=		S1 sur + V= S2 sur 1,6 V

SYMB.	VALEUR	CARACTERISTIQUES	REFER. METRIX	FOURNISSEUR - Référence
<u>RESISTANCES</u>				
R1	16,2 M Ω	1 % en 2 résistances de 8,1 M Ω 1 W sonde standard		BAUSENHART
R2	10 M Ω	1 % 1 W " "		"
R3	10 M Ω	1 % 1 W " "		"
R4	23,7 k Ω	1 % 1 W		DACO
R5	51,3 k Ω	1 % 1 W		"
R6	162 k Ω	1 % 1 W		"
R7	513 k Ω	1 % 1 W		"
R8	1,62 M Ω	1 % 1 W		"
R9	5,13 M Ω	1 % 1 W		BAUSENHART
R10	50 Ω	1 % 1/4 W		DACO
R11	500 Ω	1 % 1/4 W		"
R12	5 k Ω	1 % 1/4 W		"
R13	50 k Ω	1 % 1/4 W		"
R14	500 k Ω	1 % 1/4 W		"
R15	5 M Ω	1 % 1 W		BAUSENHART
R16	51 k Ω	5 % 1/2 W		OHMIC
R17	51 k Ω	5 % 1/2 W		"
R18	68 k Ω	10 % 1/2 W		"
R19	68 k Ω	10 % 1/2 W		"
R20	4,7 k Ω	10 % 1/2 W		"
R21	5,6 M Ω	10 % 1/2 W		"
R22	5,6 M Ω	10 % 1/2 W		"
R23	13 M Ω	5 % 1/2 W - sonde VHF		"
R24	1.500 M Ω	5 % sonde THT		BAUSENHART - HSG 160
<u>FUSIBLES</u>				
F1		0,5 A	AA 36	
F2		0,5 A	AA 36	
<u>REDRESSEUR</u>				
D1		Redresseur		L.M.T. - 04 A5 T1
<u>TRANSFORMATEUR</u>				
T1		Transformateur d'alimentation	LA 138	

SYMB.	VALEUR	Caractéristiques	REF. METRIX	FOURNISSEUR - Référence
<u>POTENTIOMETRES</u>				
P1	10 k Ω	10 % graphité linéaire	UA 27	RADIOHM D 25 standard R courbe A
P2	10 k Ω	10 % " "	UA 27	" "
P3	10 k Ω	10 % " "	UA 84	" "
P4	100 k Ω	10 % " "	UA 126	" "
<u>GALVANOMETRE</u>				
M1	100 μ A	Galvanomètre	NA 823	
<u>CONTACTEURS</u>				
S1		Contacteur 4 positions	KE 511	JEANRENAUD type H
S2		" 6 "	KE 478	" " "
S3		Interrupteur unipolaire	AA 17	DAVELEC
<u>CONDENSATEURS</u>				
C1	22000 pF	10 % 630/1500 V	C.O.	CGC - Siretub HUN 223 A 2
C2	10000 pF	10 % moulé 400 V = Capamyl V	C.P.	CAPA
C3	8 μ F	chinique 500/550 V	C.Y.	MICRO - code Claude
C4	10 pF	+ 1 pF céramique Capamyl V	C.P.	CAPA
C5	2000 pF	20 % 350 V subminiature	C.H.	TEMCO type W 99
C6	80 pF	constitué par bande mica GE 6,13 et bande Arcap GC 186	HA 232	
C7	6400 pF	en 2 condensateurs 3200 pF 10 % 1500 V mica	CJ	ALTER - type passe-fil 16 C sans cosse
<u>PILE</u>				
B1		Pile 1,5 V	AL5	LECLANCHE - T6
<u>TUBES</u>				
V1		sonde standard		Divers - 6AL5
V2				" - 12AU7
V3		sonde VHF		" - EA52

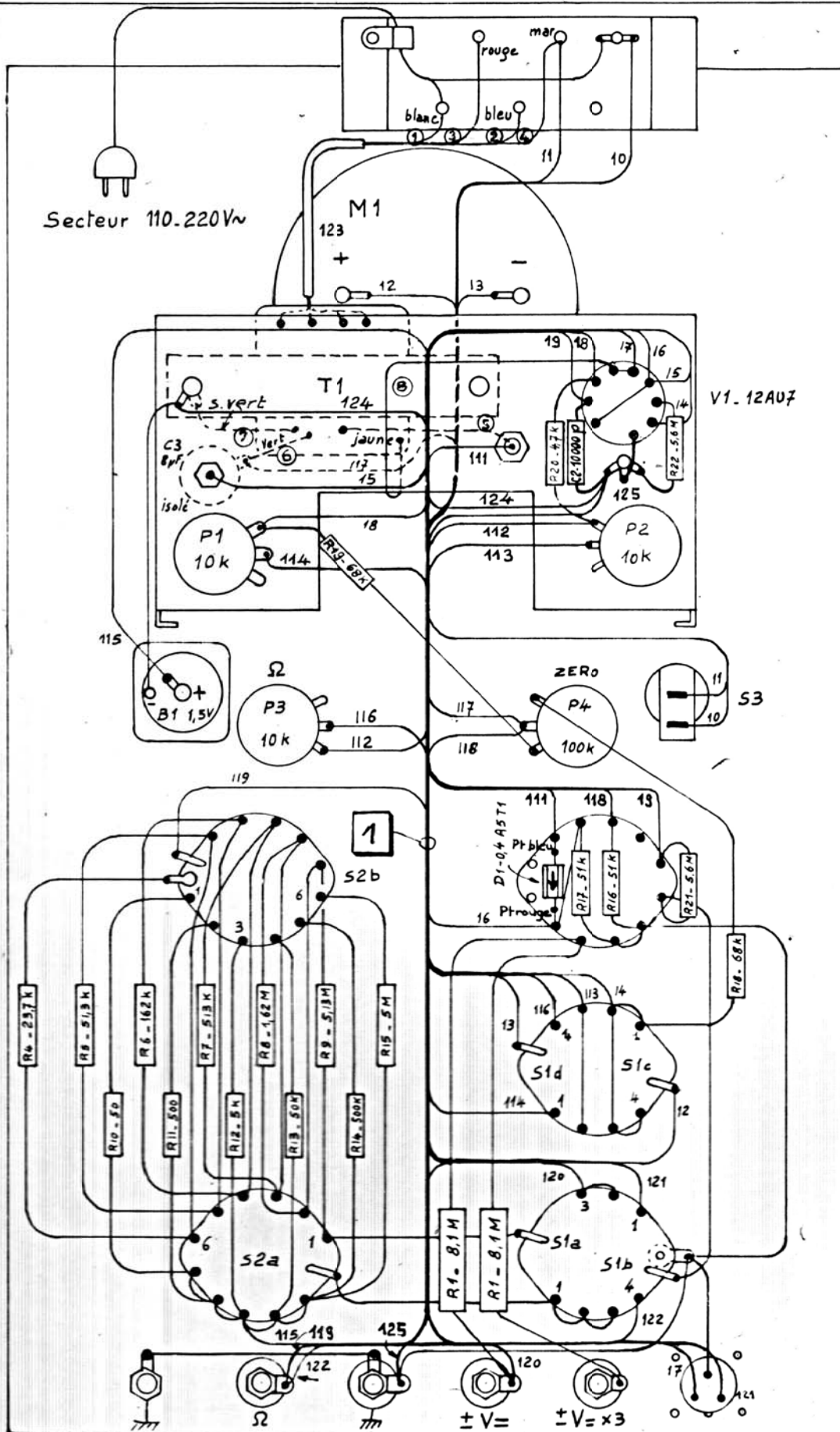

Peigne	Connexion	Couleur	Référence
	10	blanc	Périmètre
	11	gris	106T
	12	rouge	1x96
	13	noir	
	14	blanc	
	15	rouge	
	16	rouge	
	17	vert	
	18	jaune	
	19	bleu	
1	111	jaune	
	112	jaune	
	113	bleu	
	114	bleu	
	115	blanc	
	116	vert	
	117	gris	
	118	gris	
	119	gris	
	120	mar.	
	121	jaune	
	122	gris	
	123	sp/2φ3	
	124	noir	
	125	noir	

VOLTGHIMMÈTRE ÉLECTRONIQUE Mod.742C
Schéma de câblage

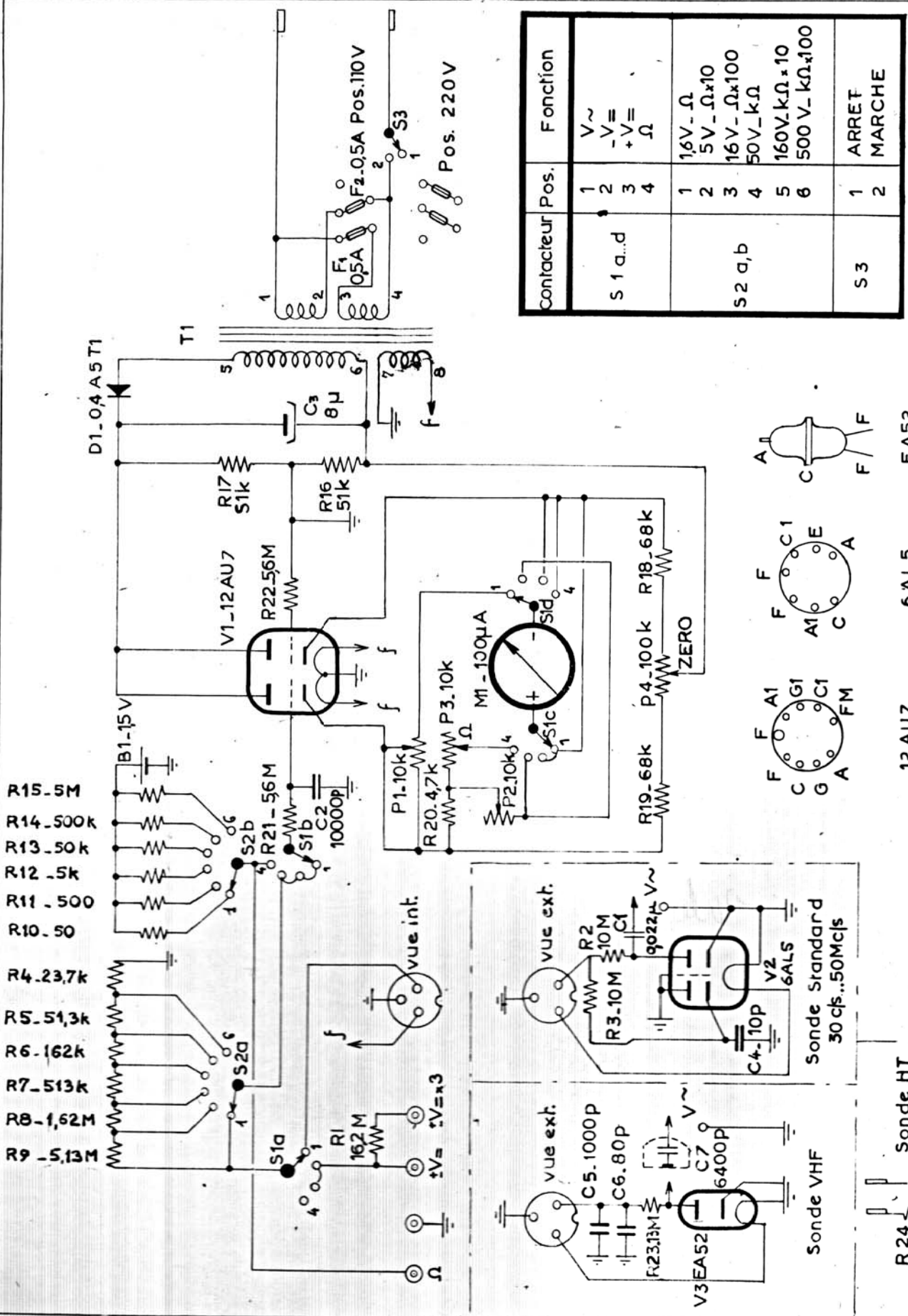

Contacteur	Pos.	Fonction
S 1 a...d	1	V~
	2	-V=
	3	+V=
	4	Ω
S 2 a,b	1	16V-Ω
	2	5V-Ωx10
	3	16V-Ωx100
	4	50V-kΩ
	5	160V.kΩx10
	6	500V-kΩx100
S 3	1	ARRET
	2	MARCHE

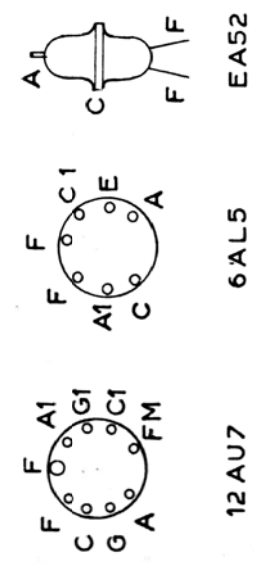

VOLTOHMMÈTRE ÉLECTRONIQUE - Mod. 742 B&C
Schéma de principe

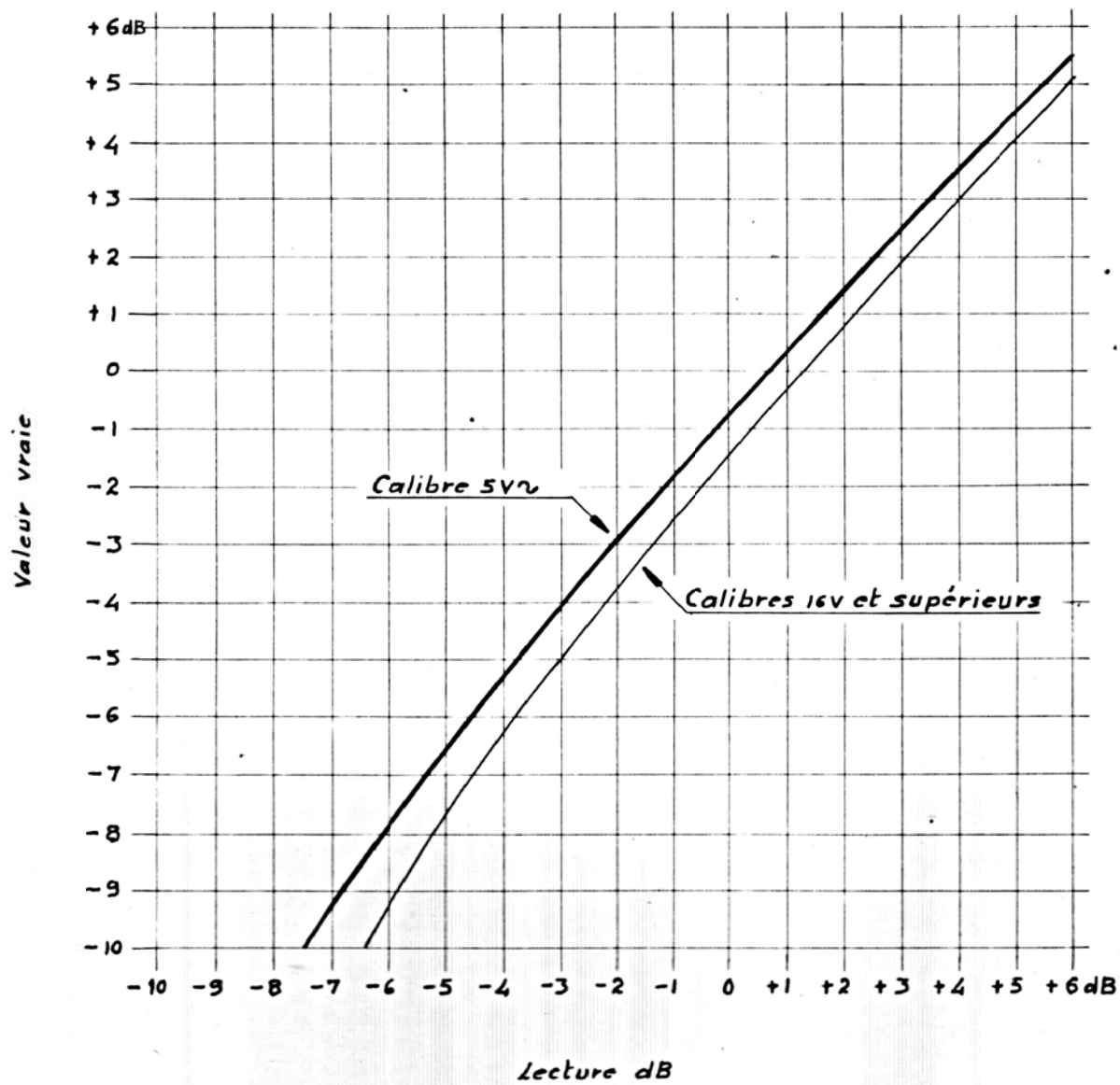

Nota: Aucune correction n'est nécessaire pour le calibre 1,6V

VOLTOHMMETRE ELECTRONIQUE 742C
 Courbes de correction pour les mesures en dB

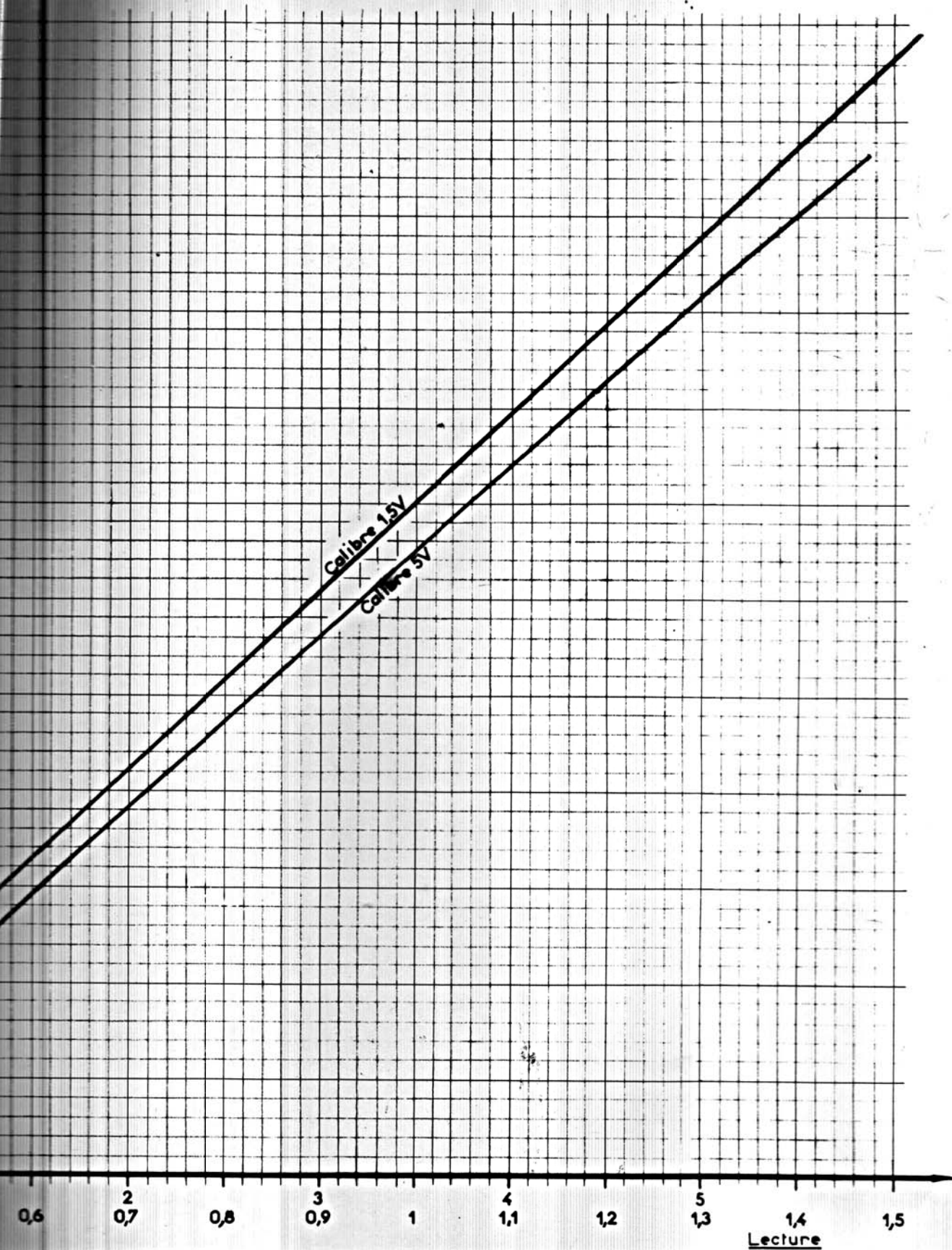

COURBES DE CORRECTION SONDE VHF
VOLTOHMMETRE 742 C