

Mini Hi-Fi System



Let's make things better.



PHILIPS

Important notes for users in the U.K.

Mains plug

This apparatus is fitted with an approved 13 Amp plug. To change a fuse in this type of plug proceed as follows:

- 1 Remove fuse cover and fuse.
- 2 Fix new fuse which should be a BS1362 5 Amp, A.S.T.A. or BSI approved type.
- 3 Refit the fuse cover.

If the fitted plug is not suitable for your socket outlets, it should be cut off and an appropriate plug fitted in its place.

If the mains plug contains a fuse, this should have a value of 5 Amp. If a plug without a fuse is used, the fuse at the distribution board should not be greater than 5 Amp.

Note: The severed plug must be disposed of to avoid a possible shock hazard should it be inserted into a 13 Amp socket elsewhere.

How to connect a plug

The wires in the mains lead are coloured with the following code: blue = neutral (N), brown = live (L).

- As these colours may not correspond with the colour markings identifying the terminals in your plug, proceed as follows:
 - Connect the blue wire to the terminal marked N or coloured black.
 - Connect the brown wire to the terminal marked L or coloured red.
 - Do not connect either wire to the earth terminal in the plug, marked E (or \perp) or coloured green (or green and yellow).

Before replacing the plug cover, make certain that the cord grip is clamped over the sheath of the lead - not simply over the two wires.

Copyright in the U.K.

Recording and playback of material may require consent. See Copyright Act 1956 and The Performer's Protection Acts 1958 to 1972.

Italia

DICHIARAZIONE DI CONFORMITA'

Si dichiara che l'apparecchio FW-C390 Philips risponde alle prescrizioni dell'art. 2 comma 1 del D.M. 28 Agosto 1995 n. 548.

Fatto a Eindhoven

Philips Consumer Electronics
Philips, Glaslaan 2
5616 JB Eindhoven, The Netherlands

Norge

Typeskilt finnes på apparatens underside.

Observer: Nettbryteren er sekundert innkoplet. Den innebygde nettdelen er derfor ikke frakoplet nettet så lenge apparatet er tilsluttet nettkontakten.

For å redusere faren for brann eller elektrisk støt, skal apparatet ikke utsettes for regn eller fuktighet.

CAUTION

Use of controls or adjustments or performance of procedures other than herein may result in hazardous radiation exposure or other unsafe operation.

Généralités

Accessoires fournis	32
Agrément	32
Environnement	32
Consignes de sécurité	32

Préparatifs

Connexions arrière	33–34
Power	
Connexions d'antenne	
Connexion des enceintes	
Connexions facultatives	34
Connexion d'autres appareils à votre chaîne	
Installation des piles dans la télécommande	34

Commandes

Commandes sur la chaîne et sur la télécommande	35–36
--	-------

Fonctions de base

Plug & Play	37–38
Mode de démonstration	38
Pour mettre le système en marche	38
Pour mettre la chaîne en mode de veille	38
Pour mettre la chaîne en mode de veille	
d'économie d'énergie	38
Mode de gradateur	38
Réglage du volume	39
Fonctions sonores	39–40
Son MAX - son optimal	
VEC (Virtual Environment Control)	
- commande d'environnement virtuel	
DSC (Digital Sound Control)	
- Commande du son numérique	
DBB (Dynamic Bass Boost)	
- renforcement dynamique des basses	
Incredible Surround - effet surround	

Utilisation du lecteur de CD

Disques acceptés pour la lecture	41
Chargement des disques	41
Lecture des disques	42
Sélection d'une plage ou d'un passage particuliers	42
Echange des disques en cours de lecture	42
Répétition et lecture aléatoire (Repeat et Shuffle)	42–43
Lecture répétée	
Lecture aléatoire	
Programmation de plages	43
Effacement du programme	43

Réception radio

Réglage sur les émetteurs radio	44
Mémorisation des stations de radio préréglées	44–45
Programmation automatique de stations de radio préréglées	
Programmation manuelle de stations de radio préréglées	
Accord sur des stations radio préréglées	45
RDS	45–46
Réglage de l'horloge RDS	
NEWS (nouvelles)	46

Utilisation du lecteur de cassettes / enregistrement

Introduction d'une cassette	47
Lecture de cassettes	47–48
Rebobinage/bobinage	48
Généralités sur l'enregistrement	48
Préparation avant l'enregistrement	48
Enregistrement immédiat	49
Synchronisation du début de l'enregistrement du CD	49
Copie de cassettes	49

Horloge / Temporisateur

Affichage de l'horloge	50
Réglage de l'horloge	50
Réglage du temporisateur	51
Désactivation de la temporisateur	
Activation de la temporisateur	
Réglage du minuteur de mise en veille	52

Sources externes

Ecoute de sources externes	52
----------------------------------	----

Spécifications 53**Entretien** 54**Dépannage** 54–55

Ce produit est conforme aux prescriptions de la Communauté Européenne relatives à la limitation des perturbations radioélectriques.

Accessoires fournis

- 2 haut-parleurs
- Télécommande
- Piles (2 piles de type AA) pour la télécommande
- Antenne cadre pour modulation d'amplitude (AM)
- Antenne filaire pour modulation de fréquence (FM)
- Cordon secteur

Agrément

Energy Star

En tant que partenaire d'ENERGY STAR®, Philips a conclu que ce produit est conforme aux directives d'ENERGY STAR® en matière d'économie d'énergie.



Environnement

Tous les matériaux d'emballage superflus ont été supprimés. Nous avons fait notre possible pour faciliter le tri des matériaux d'emballage en trois catégories: carton (emballage extérieur), mousse de polystyrène (calage) et polyéthylène (sachets, film protecteur en mousse).

Votre appareil est constitué de matériaux susceptibles d'être recyclés et réutilisés s'il est démonté par une firme spécialisée. Veuillez observer la réglementation locale en vigueur sur la manière de vous débarrasser des matériaux d'emballage, des piles usagées et de vos anciens appareils.

Consignes de sécurité

- Avant d'utiliser le système, vérifiez si la tension d'alimentation figurant que la plaquette signalétique (ou la tension indiquée à côté du sélecteur de tension) correspond à celle du secteur. Dans la négative, consultez votre revendeur.
- Placez l'appareil sur une surface plane, ferme et stable.
- L'appareil doit être installé à un emplacement suffisamment ventilé pour écarter tout risque d'échauffement interne. Laissez un espace d'au moins 10 cm à l'arrière et au-dessus du boîtier, et de 5 cm de chaque côté.
- L'appareil, les piles ou les disques ne doivent jamais être exposés à une humidité excessive, à la pluie, à du sable ou à des sources de chaleur, dont notamment des appareils de chauffage ou un ensoleillement direct.
- S'il est amené directement d'un environnement froid à un local chaud, ou s'il est placé dans une pièce très humide, une condensation peut se produire sur la lentille du lecteur à l'intérieur du système. Le cas échéant, le lecteur de CD ne fonctionnera pas normalement. Laissez-le en marche pendant une heure environ, sans disque, avant que la lecture puisse s'effectuer normalement.
- Les éléments mécaniques de l'appareil sont équipés de roulements autolubrifiés qui ne doivent être ni huilés ni graissés.
- **Lorsque l'appareil est en mode de veille (STANDBY), il continue à consommer de l'électricité. Pour le déconnecter totalement de l'alimentation secteur, débrancher la fiche secteur de la prise murale.**

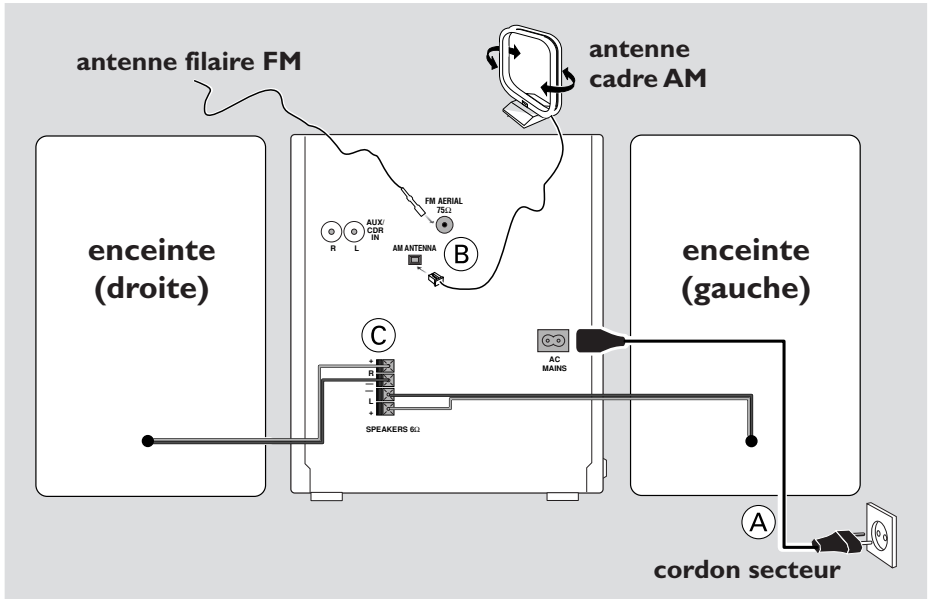

Connexions arrière

La **plaquette signalétique** est apposée à l'arrière de l'appareil.

A Power

Avant de brancher le cordon secteur dans la prise murale, vérifiez si tous les autres branchements sont effectués.

AVERTISSEMENT!

- Pour une performance optimale, utilisez uniquement le câble de puissance original.
- Ne faites ni ne changez jamais les connexions avec la puissance mise en circuit.

Pour éviter une surchauffe du système, un circuit de sécurité a été intégré. A cet effet, votre système peut commuter automatiquement en mode de veille en cas de conditions extrêmes. Si cela arrive, laissez refroidir le système avant de le réutiliser (non disponible pour toutes les versions).

B Connexions d'antenne

Connectez l'antenne cadre AM et l'antenne filaire FM aux bornes correspondantes. Positionnez les antennes de manière à obtenir une réception optimale.

Antenne AM

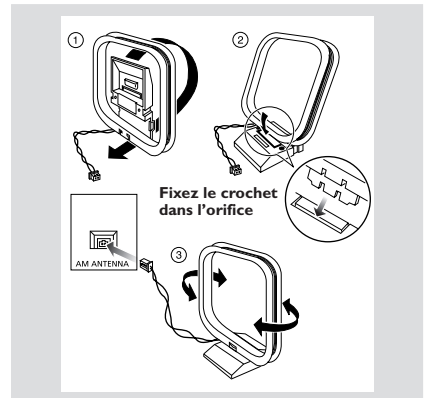

- Eloignez le plus possible l'antenne d'un téléviseur, d'un magnétoscope ou de toute source de rayonnement.

Antenne FM

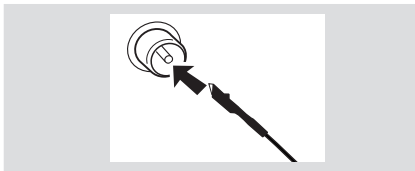

- Pour améliorer la réception FM stéréo, connectez une antenne FM extérieure à la prise d'antenne FM ANTENNA.

C Connexion des enceintes

Enceintes avant

Reliez les enceintes aux prises SPEAKERS, enceinte de gauche aux prises "L" et enceinte de droite aux prises "R". Raccordez le fil de couleur (repéré) au "+" et le fil noir (non repéré) au "-".

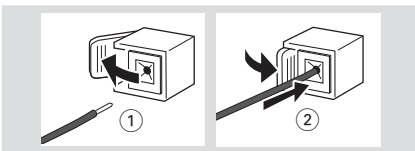

- Pincez la section dénudée du fil d'enceinte comme illustré.

Remarques:

- Pour obtenir une qualité sonore optimale, il est recommandé d'utiliser les enceintes fournies.
- Ne connectez pas plus d'une enceinte à l'une ou l'autre paire de prises de haut-parleur + / -.
- Ne connectez pas des hauts-parleurs dont l'impédance est inférieure à celle des enceintes fournies. Consultez à cet effet la section SPECIFICATIONS du présent manuel.

Connexions facultatives

Les appareils et cordons ci-dessous ne sont pas fournis. Pour plus de détails, reportez-vous au mode d'emploi des appareils connectés.

Connexion d'autres appareils à votre chaîne

Utilisez un cordon Cinch pour connecter les prises **AUX/CDR IN** de sortie audio analogique d'un appareil externe (téléviseur, magnéto, lecteur de disques laser, d'un lecteur de DVD ou d'un enregistreur de CD).

Remarque:

- Si vous connectez un équipement avec une sortie mono (une sortie audio simple), connectez-le au terminal **AUX/CDR IN** gauche. Comme alternative, vous pouvez utiliser un câble cinch "simple à double" (le son restera mono).

Installation des piles dans la télécommande

Installez deux piles (type R06 ou AA) dans la télécommande en respectant la polarité indiquée par les symboles "+" et "-" dans le logement.

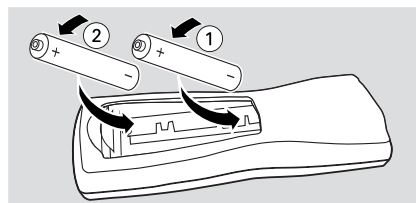

ATTENTION!

- Enlevez les piles si elles sont usées ou si la télécommande doit rester inutilisée pendant une période de temps prolongée.
- Ne mélangez pas des piles usagées, neuves ou de marques différentes.
- Les piles renferment des substances chimiques et doivent donc être éliminées dans les règles.

Commandes sur la chaîne et sur la télécommande

① **STANDBY ON** ☺

- pour mettre le système en marche ou en mode de veille.

② **ECO POWER**

- pour mettre le système en marche ou en mode de veille d'économie d'énergie.

③ **DISC 1/2/3 (CD DIRECT 1/2/3)**

- pour sélectionner une plage CD en lecture.

④ **Sélection de la source** – pour sélectionner ce qui suit :

CD (CD 1•2•3)

- pour sélectionner le tiroir de disque 1, 2 ou 3.

TUNER (BAND)

- pour sélectionner la gamme d'onde : FM, MW ou LW.

TAPE (TAPE 1• 2)

- pour sélectionner le lecteur de cassettes 1 ou 2.

AUX (VIDEO/CDR)

- pour sélectionner l'entrée d'un appareil supplémentaire : AUX ou CDR.

⑤ **Sélection du mode**

◀▶ SEARCH•TUNING

fonction CD pour rechercher une plage en avant ou en arrière.

fonction TUNER...pour rechercher une fréquence radio supérieure ou inférieure.

fonction TAPE.. pour le rembobinage ou l'avance rapides.

fonction CLOCK...(sur la chaîne uniquement) pour régler l'heure.

■ **STOP•CLEAR (DEMO STOP)**

fonction CD pour arrêter la lecture ou effacer un programme.

fonction TUNER...(sur la chaîne uniquement) pour arrêter la programmation.

fonction TAPE.. pour arrêter la lecture ou l'enregistrement.

fonction DEMO...(sur la chaîne uniquement) pour activer ou désactiver le mode de démonstration.

fonction CLOCK...(sur la chaîne uniquement) pour terminer le réglage de l'horloge ou pour neutraliser le temporisateur.

fonction PLUG & PLAY...(sur la chaîne uniquement) pour terminer l'installation Plug & Play.

▶ II **PLAY•PAUSE**

fonction CD pour arrêter ou interrompre la lecture.

fonction TAPE.. pour démarrer la lecture.

fonction PLUG & PLAY...(sur la chaîne uniquement) pour démarrer et activer l'installation Plug & Play.

◀ **PREV / ▶ NEXT (▼ PRESET ▲)**

fonction CD pour passer au début de la plage actuelle, précédente ou suivante.

fonction TUNER...pour sélectionner un émetteur radio pré-programmé.

fonction CLOCK...(sur la chaîne uniquement) pour régler les minutes.

⑥ **SOUND NAVIGATION**

- pour sélectionner et activer le bouton JOG pour la fonction sonore désirée : DBB, DSC ou VEC.

⑦ **JOG**

- pour sélectionner l'effet sonore voulu avec chacune des fonctions sonores sélectionnées.

DBB DBB 1, DBB 2 ou DBB3.

DSC OPTIMAL, JAZZ, ROCK ou TECHNO.

VEC CINEMA, HALL ou CONCERT.

Commandes

⑧ INCREDIBLE SURROUND (INC. SURR.)

- mise en ou hors service de l'effet de sonorité surround.

⑨ CLOCK•TIMER

- pour afficher l'heure, régler l'heure ou régler le temporisateur.

⑩ Utilisation de la platine à cassettes

RECORD ●

- pour commencer l'enregistrement sur la platine à cassette 2.

DUBBING

- pour copier une cassette.

A. REPLAY

- pour sélectionner le mode de lecture AUTO REPLAY (lecture continue automatique) ou seulement ONCE (une fois).

⑪ Lecteur de cassette 1

⑫ Lecteur de cassette 2

⑬ DIM MODE

- pour sélectionner les différents modes de gradateur : DIM 1, DIM 2, DIM 3 ou DIM OFF (gradateur hors fonction).

⑭ ▲ OPEN

- pour ouvrir la porte du compartiment de la cassette.

⑮ PROGRAM

fonction CD pour programmer les plages du CD.

fonction TUNER...pour programmer les stations de radio.

fonction CLOCK...pour sélectionner le mode d'horloge sur 12 ou 24 heures.

⑯ MAX SOUND (MAX)

- pour activer ou désactiver le mixage optimal des différentes fonctions sonores.

⑰

- pour le branchement d'un casque.

⑱ VOLUME (VOLUME + / -)

- pour augmenter ou réduire le volume.

⑲ NEWS

- pour écouter les nouvelles.

⑳ RDS

- pour sélectionner les données RDS.

㉑ Tiroir de disque

㉒ OPEN•CLOSE

- pour ouvrir et fermer le tiroir de disque.

㉓ DISC CHANGE

- pour changer le ou les disques.

㉔ Afficheur

- pour visualiser le réglage en cours de votre système.

㉕ REPEAT

- pour lire en boucle des plages/disques/programme.

㉖ SLEEP

- mise en fonction, mise hors fonction ou réglage du temporisateur de mise en veille.



㉗ SHUFFLE

- lecture de tous les disques disponibles et leurs pistes/programme dans un ordre aléatoire.

㉘

- pour mettre le système en mode de veille.
- pour mettre le système en mode de veille d'économie d'énergie.

Remarques pour la télécommande:

- Sélectionnez d'abord la source que vous désirez commander en appuyant sur l'une des touches de sélection de la source sur la télécommande (par exemple CD, TUNER).
- Sélectionnez ensuite la fonction voulue (par exemple , , ).

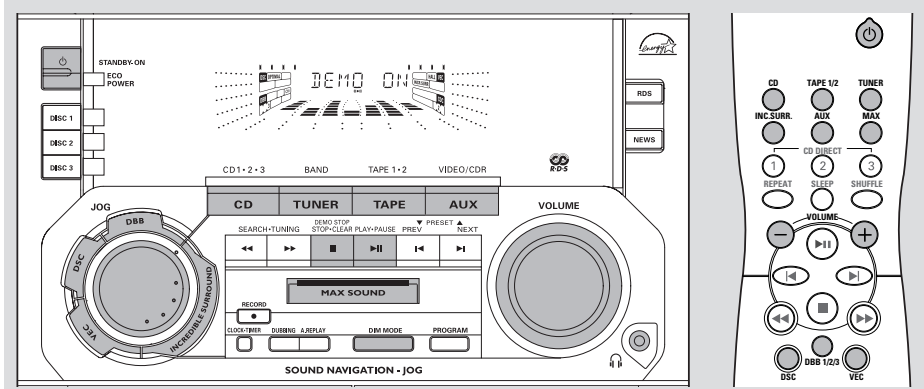

IMPORTANT!

Avant d'utiliser le système, effectuez les opérations préparatoires.

Plug & Play

La fonction Plug & Play vous permet de mettre automatiquement en mémoire tous les émetteurs radio et les émetteurs RDS disponibles.

Première installation ou mise en service

- 1 Lors de la mise sous tension, le message "AUTO INSTALL -- PRESS PLAY" (installation automatique - appuyez sur PLAY) s'affiche.
- 2 Appuyez sur ►|| sur la chaîne pour démarrer l'installation.
 - "INSTALL" (installation) s'affiche suivi de "TUNER" (syntoniseur) et ensuite de "AUTO" (automatique).
 - **PROG** se met à clignoter.
 - Le système mémorise automatiquement les stations de radio dont l'intensité du signal est suffisante, d'abord toutes les stations RDS puis les stations FM (modulation de fréquence), MW (ondes moyennes) et LW (ondes longues) respectivement. Les stations RDS à signal faible peuvent être mémorisées lors de programmations ultérieures.
 - Lorsque toutes les stations radio disponibles ont été mémorisées, ou que les 40 présélections de la mémoire ont été utilisées, la dernière station programmée (ou la première station RDS disponible) est diffusée.

- 3 Le système passe à la programmation de l'horloge RDS si la première présélection correspond à une station RDS.
 - "INSTALL" s'affiche suivi de "TIME" et ensuite de "SEARCH RDS TIME".
 - Une fois que le temps RDS a été détecté, "RDS TIME" (temps RDS) s'affiche et l'heure actuelle est mémorisée.
 - Au cas où l'émetteur RDS n'émet pas l'heure RDS dans les 90 secondes, le programme sera automatiquement terminé et "NO RDS TIME" sera visible à l'affichage.
- Si l'émetteur RDS est disponible au niveau du premier préréglage;
 - Le programme est automatiquement mis hors service.

Pour réinstaller Plug & Play

- 1 En mode de veille ou de démonstration, appuyez sur ►|| sur la chaîne et maintenez enfoncé jusqu'à ce que "AUTO INSTALL -- PRESS PLAY" soit affiché.
- 2 Appuyez à nouveau sur ►|| pour démarrer l'installation.
 - Toutes les stations radio préalablement mémorisées seront remplacées.

Pour quitter sans mémoriser les programmations Plug & Play

- Appuyez sur ■ sur la chaîne.
 - Si vous n'achevez pas l'installation Plug & Play, cette fonction sera relancée lors de la prochaine mise en marche.

Fonctions de base

Remarques:

- Lors de la mise sous tension, le tiroir porte-disque peut s'ouvrir et se refermer pour initialiser le système.
- Si aucune fréquence stéréo n'a été trouvée pendant l'installation Plug & Play, "CHECK ANTENNR" (contrôler l'antenne) sera affiché.
- Pendant Plug & Play, si aucune touche n'est enfoncée dans les 15 secondes, le système quittera automatiquement l'installation Plug & Play.

Mode de démonstration

Le système comporte un mode de démonstration qui présente les diverses fonctions disponibles.

Pour activer le mode de démonstration

- En mode de veille, maintenez enfoncée la touche **■** sur la chaîne jusqu'à ce que l'indication "DEMO ON" s'affiche.
→ La démonstration commence alors.

Pour désactiver le mode de démonstration

- Maintenez enfoncée la touche **■** sur la chaîne jusqu'à ce que l'indication "DEMO OFF" (arrêt démo) s'affiche.
→ Le système passe alors en mode de veille.

Pour mettre le système en marche

À partir du mode de veille/démonstration

- Appuyez sur **STANDBY ON** pour commuter la dernière source sélectionnée.
- Appuyez sur **CD, TUNER, TAPE (TAPE 1/2)** ou **AUX**.
- Appuyez sur **OPEN•CLOSE**.
→ Le système passe en mode CD.

À partir du mode de veille d'économie d'énergie

- Appuyez sur **ECO POWER** pour commuter la dernière source sélectionnée.
- Appuyez sur **CD, TUNER, TAPE 1/2** ou **AUX** sur la télécommande.

Pour mettre la chaîne en mode de veille

À partir du mode de démonstration

- Maintenez enfoncé **■** sur la chaîne.

Pour tous les autres modes de source (sauf en mode de veille d'économie d'énergie)

- Appuyez sur **STANDBY ON** (ou **⏻** de la télécommande).
→ En mode de veille, l'horloge s'affiche.

Pour mettre la chaîne en mode de veille d'économie d'énergie (< 1 Watt)

- Appuyez sur **ECO POWER** (maintenez enfoncée la touche **⏻** de la télécommande).
→ "ECO PWR" s'affiche, puis l'afficheur s'éteint.
→ Le témoin à LED d'économie d'énergie STANDBY ON est alors allumé.

Remarque:

- Si le mode de démonstration n'a pas été désactivé, il reprendra cinq secondes après que le système passe en mode de veille d'économie d'énergie ou en mode de veille.

Mode de gradateur

Cette option permet de sélectionner l'intensité d'éclairage de l'afficheur:

- Dans tous les autres modes de source (sauf en mode de veille d'économie d'énergie ou en mode de veille), appuyez à plusieurs reprises sur **DIM MODE** pour sélectionner le mode d'affichage DIM 1, DIM 2, DIM 3 ou DIM OFF (gradateur hors fonction).
→ **DIM** s'affiche, sauf en mode DIM OFF.

DIM mode	Luminosité	Analyseur de spectre
1	normale	hors fonction
2	atténuée	en fonction
3	atténuée	hors fonction
OFF	normale	en fonction

Réglage du volume

Réglez le **VOLUME** de manière à augmenter (tournez dans le sens horaire ou **VOLUME +**) ou diminuer (tournez dans le sens anti-horaire ou **VOLUME -**) le niveau sonore.

Pour l'écoute au casque

- Connectez la fiche du casque dans la prise  située à l'avant de la chaîne.

→ Les hauts-parleurs sont alors coupés.

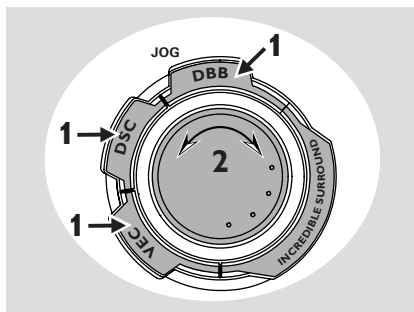

Fonctions sonores

Pour une écoute optimale, vous ne pouvez sélectionner que l'une ou l'autre des fonctions sonores: la fonction de son MAX, DSC ou VEC.

Son MAX - son optimal

La fonction de son MAX vous offre le mixage optimal des différentes fonctions sonores (par exemple DSC, VEC, DBB).

- Appuyez de manière répétée sur **MAX SOUND** (ou sur **MAX** sur la télécommande).



- Lorsque la fonction est activée, **MAX SOUND** sera affiché et la touche MAX SOUND s'allume.
- Si la fonction est désactivée, "FF" sera affiché.

Remarque:

– Lorsque le son MAX est sélectionné, tous les autres effets sonores seront désactivés automatiquement.

VEC (Virtual Environment Control) - commande d'environnement virtuel

La fonction VEC vous permet de sélectionner un type d'environnement particulier sur le système.

- 1 Appuyez sur **VEC**.
→ L'option VEC sélectionnée est affichée.
- 2 Tournez le bouton **JOG** (ou appuyez de manière répétée sur **VEC** sur la télécommande) pour sélectionner : CINEMA, HALL ou CONCERT.

Remarque:

– Lorsque l'effet d'environnement virtuel VEC est sélectionné, le son Incredible Surround est automatiquement activé.

DSC (Digital Sound Control) - Commande du son numérique

La fonction DSC vous permet de bénéficier d'effets sonores spéciaux préréglés par égaliseur pour vous fournir la meilleure reproduction musicale qui soit.

- 1 Appuyez sur **DSC**.
→ L'option DSC sélectionnée est affichée.
- 2 Tournez le bouton **JOG** (ou appuyez de manière répétée sur **DSC** sur la télécommande) pour sélectionner : OPTIMAL, JAZZ, ROCK ou TECHNO.

Fonctions de base

DBB (Dynamic Bass Boost) - renforcement dynamique des basses

Il existe trois réglages DBB possibles pour améliorer la réponse des fréquences des graves.

- 1 Appuyez sur **DBB**.
→ L'option **DBB** sélectionnée est affichée, sauf en mode DBB OFF.
- 2 Tournez le bouton **JOG** (ou appuyez de manière répétée sur **DBB 1/2/3** sur la télécommande) pour sélectionner : DBB 1, DBB 2, DBB 3 ou DBB OFF.

Remarque:

– Certains CD ou certaines cassettes peuvent être enregistrés en modulation élevée. Ceci peut entraîner une distorsion à un volume élevé. Si c'était le cas, neutralisez l'effet DBB ou diminuez le volume.

Sélection DSC-DBB automatique

Le meilleur réglage DBB est produit automatiquement pour chaque sélection DSC. Vous pouvez sélectionner manuellement le réglage DBB qui correspond le mieux à votre environnement d'écoute.

DSC	DBB
JAZZ	hors fonction
ROCK	en fonction (3)
TECHNO	en fonction (3)
OPTIMAL	en fonction (2)

Incredible Surround - effet surround

Le son Incredible Surround amplifie la distance virtuelle entre les haut-parleurs avant pour un effet stéréo incroyablement large et enveloppant.

- Appuyez à plusieurs reprises sur **INCREDIBLE SURROUND** (ou sur **INC. SURR.** sur la télécommande).
→ Lorsque l'effet est activé, **INC. SUR** et "INCR SURROUND" s'affichent.
→ Si "IS OFF" a été sélectionné, Incredible Surround sera désactivé.

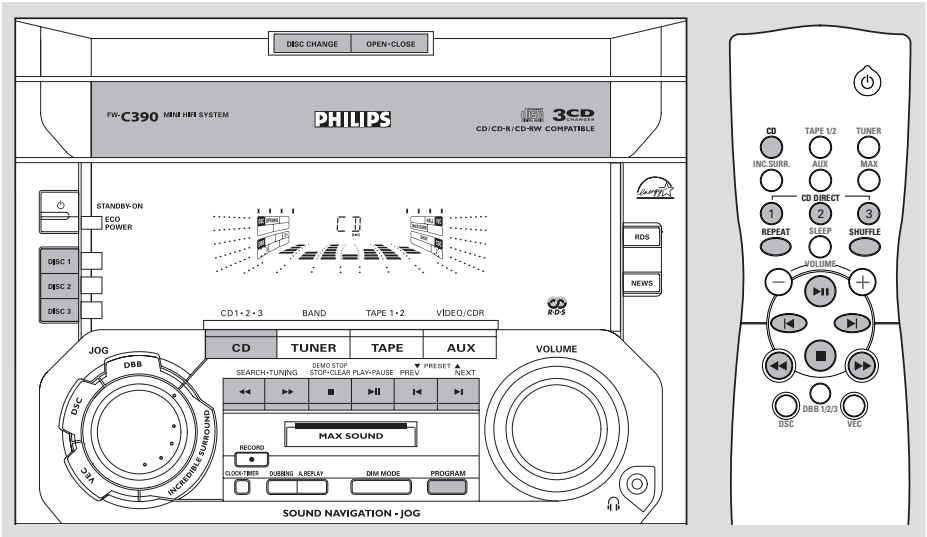

IMPORTANT!

- Ce système est conçu pour les disques courants. N'utilisez aucun accessoire, comme des bagues stabilisatrices ou des films de traitement des disques, etc., car ils risquent d'endommager le mécanisme.
- Ne chargez pas plus d'un disque dans chaque tiroir.

Disques acceptés pour la lecture

Ce système peut lire tous les CD audio-numériques, les CD enregistrables audionumériques finalisés (CD-R) et les CD ré-enregistrables finalisés (CD-RW).



Chargement des disques

- 1 Appuyez sur **OPEN•CLOSE** pour ouvrir le tiroir de disque.
- 2 Chargez deux disques sur le plateau. Pour charger le troisième, appuyez sur **DISC CHANGE**.
→ Le plateau tourne alors pour permettre d'accéder au troisième emplacement.

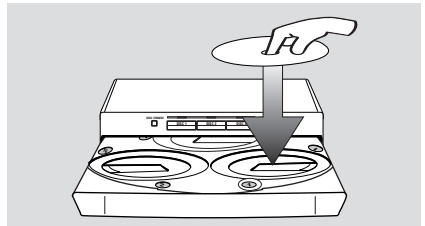

- 3 Appuyez sur **OPEN•CLOSE** pour fermer le tiroir de disque.
→ "READING" (lecture) s'affiche. Le disque sélectionné, le nombre total de pages et la durée d'écoute s'affichent.
→ Un témoin est allumé pour indiquer qu'un disque est chargé dans le tiroir.

Remarques:

- Chargez les disques face étiquette vers le haut.
- Pour un fonctionnement optimal, attendez la fin de la lecture des informations initiales du ou des disques avant de poursuivre.

Lecture des disques

Pour lire tous les disques du tiroir

- Appuyez sur ►||.
- Tous les disques présents sont lus une fois, puis la lecture s'arrête.
- Pendant la lecture, le numéro du disque sélectionné, le numéro de la plage en cours de lecture et le temps d'écoute écoulé de cette plage s'affichent.

Pour lire un seul disque

- En mode CD, appuyez sur **DISC 1/2/3** (ou **CD DIRECT 1/2/3** de la télécommande).
- Le disque choisi est lu une fois, puis la lecture s'arrête.

Pour interrompre momentanément la lecture

- Appuyez sur ►||.
- La durée de la plage en cours de lecture clignote.
- Pour reprendre la lecture, appuyez de nouveau sur ►||.

Pour arrêter la lecture

- Appuyez sur ■.

Sélection d'une plage ou d'un passage particuliers

Pour rechercher un passage particulier en cours de lecture

- Maintenez enfoncée la touche ◀◀ ou ▶▶ jusqu'à ce que le passage voulu soit localisé.
- Pendant cette recherche, le volume est réduit.

Pour sélectionner une plage particulière

- Appuyez à plusieurs reprises sur ◀ ou ▶ de manière à afficher la plage voulue.
- Si le lecteur est arrêté, appuyez sur ►|| pour commencer la lecture.

Remarque:

– En mode de lecture aléatoire, la touche ◀ ne permet que de revenir au début de la plage en cours de lecture.

Pour revenir au début de la plage en cours de lecture

- Appuyez une fois sur ◀.

Echange des disques en cours de lecture

- 1 Appuyez sur **DISC CHANGE**.
→ Le tiroir de disque s'ouvre sans interrompre l'écoute en cours.
- 2 Pour remplacer le disque intérieur, appuyez de nouveau sur **DISC CHANGE**.
→ "DISC CHANGE" (changement de disque) s'affiche et la lecture s'arrête.
→ Le tiroir se referme pour récupérer le disque intérieur et s'ouvre de nouveau en permettant cette fois d'accéder au disque intérieur.

Répétition et lecture aléatoire (Repeat et Shuffle)

Vous pouvez sélectionner et changer les divers modes de lecture avant ou pendant l'écoute.

Lecture répétée

- 1 Appuyez de manière répétée sur **REPEAT** sur la télécommande pour sélectionner :
→ "TRACK" – pour répéter la lecture de la plage actuel.
→ "DISC" – pour répéter la lecture du disque actuel.
→ "ALL DISC" ou "PROGRAM" – pour répéter la lecture de tous les disques ou programmes disponibles.
- 2 Pour reprendre la lecture normale, appuyez sur **REPEAT** jusqu'à ce que le mode "OFF" s'affiche.
→ **REP** s'affiche, sauf en mode REPEAT OFF.

Lecture aléatoire

- 1 Appuyez sur **SHUFFLE** sur la télécommande.
→ "SHUFFLE" et **SHUF** s'affichent.
→ Tous les disques disponibles ou toutes les plages programmées (si le mode de programme est actif) seront lus dans un ordre aléatoire.
- 2 Pour reprendre la lecture normale, appuyez de nouveau sur **SHUFFLE**.
→ **SHUF** disparaît de l'afficheur.

Remarques:

- Pendant la lecture d'un programme ou en mode de lecture aléatoire, il n'est pas possible de répéter la lecture du disque actuel uniquement (Mode Repeat Disc).
- Si vous appuyez sur **OPEN•CLOSE**, tous les modes de répétition et lecture aléatoire seront supprimés.

Programmation de plages

La programmation des plages est possible lorsque la lecture est arrêtée. Il est possible de mémoriser jusqu'à 40 plages dans un ordre quelconque.

- 1 Chargez les disques à écouter dans le tiroir (voir "Chargement des disques").
- 2 Appuyez sur **PROGRAM** pour commencer la programmation.
→ **PROG** se met à clignoter.
- 3 Appuyez sur **CD** ou **DISC 1/2/3** pour sélectionner un disque.
- 4 Appuyez sur **◀** ou **▶** pour sélectionner une plage particulière.
- 5 Appuyez sur **PROGRAM** pour mémoriser la plage.
- Répétez les **étapes 3–5** pour mémoriser d'autres disques et plages.
- 6 Pour mettre fin à la programmation, appuyez **une seule fois** sur **■**.
→ **PROG** reste affiché et le mode de programmation reste activé.
→ Le nombre total de plages programmées et la durée totale d'écoute s'affichent.

- 7 Appuyez sur **▶||** pour lancer la lecture programmée.
→ "PLAY PROGRAM" (lecture du programme) s'affiche.

Remarques:

- Si la durée totale d'écoute est supérieure à "99:59" ou si l'une des plages programmées porte un numéro supérieur à 30, "----" s'affiche alors à la place du temps total d'écoute.
- Si vous tentez de programmer plus de 40 plages, "FULL" s'affiche.
- Si vous appuyez sur l'une ou l'autre des touches **CD DIRECT 1/2/3**, le système lit le disque ou la plage sélectionné et le programme mémorisé est momentanément ignoré. L'indication **PROG** disparaît également momentanément de l'afficheur. Elle réapparaît lorsque la lecture du disque sélectionné est terminée.
- Pendant la programmation, si aucune touche n'est actionnée dans un délai de 20 secondes, le système abandonne automatiquement le mode de programmation.

Pour vérifier le programme

- Arrêtez la lecture et appuyez à plusieurs reprises sur **◀** ou **▶**.
- Pour quitter le mode de vérification, appuyez sur **■**.

Effacement du programme

- Appuyez **une seule fois** sur **■** lorsque la lecture est arrêtée, ou **deux fois** lorsqu'elle est en cours.
→ **PROG** disparaît et "PROGRAM CLEAR" (programme effacé) s'affiche.

Remarque:

- Le programme est effacé si l'on débranche le système de l'alimentation secteur ou si l'on ouvre le tiroir des disques.

Pour l'enregistrement, voir "Utilisation du lecteur de cassettes/enregistrement".

Réception radio

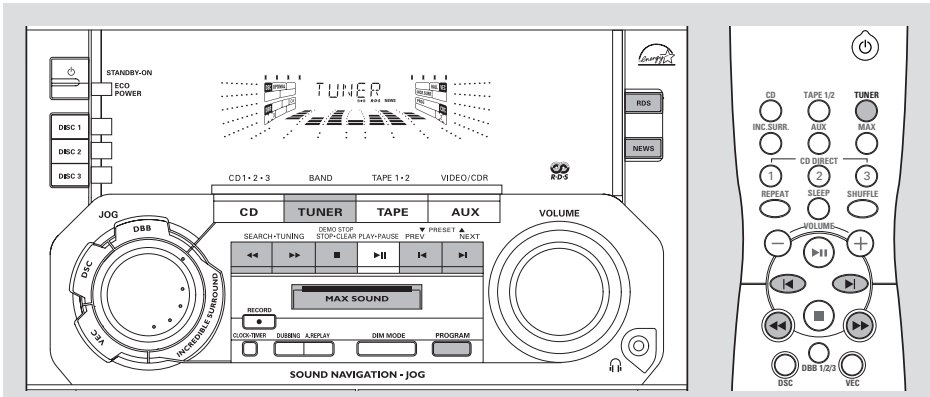

Réglage sur les émetteurs radio

- 1 Appuyez sur **TUNER** pour sélectionner le mode Radio.
→ "TUNER" s'affiche. Quelques secondes plus tard, la fréquence radio actuelle s'affiche.
 - 2 Appuyez sur **TUNER** à plusieurs reprises pour sélectionner la gamme d'onde : FM, MW ou LW.
 - 3 Maintenez enfoncée la touche ◀◀ ou ▶▶ jusqu'à ce que la fréquence affichée commence à changer, puis relâchez-la.
→ L'afficheur indique "SEARCH" (recherche) jusqu'à ce qu'une station dont le signal est suffisamment puissant soit captée.
 - 4 Si nécessaire, répétez le point 3 jusqu'à ce que vous trouviez l'émetteur souhaité.
- Pour sélectionner une émission dont le signal est faible, appuyez brièvement et à plusieurs reprises sur ◀◀ ou ▶▶ jusqu'à ce que la réception soit optimale.

Mémorisation des stations de radio préréglées

Vous pouvez mémoriser jusqu'à 40 stations de radio préréglées.

Programmation automatique de stations de radio préréglées

- L'installation Plug & Play (voir "Fonctions de base - Plug & Play").
OU

- 1 Appuyez sur **TUNER** pour sélectionner le mode Radio.

Pour commencer le préréglage automatique à partir d'un numéro de présélection voulu

- Appuyez sur ◀ ou ▶ pour sélectionner le numéro voulu.
→ Une station radio préalablement mémorisée ne peut être mémorisée à nouveau.
- 2 Maintenez enfoncée la touche **PROGRAM** jusqu'à ce que "AUTO" (automatique) s'affiche.
→ **PROG** se met à clignoter.
→ Le système mémorise automatiquement les stations de radio dont l'intensité du signal est suffisante, d'abord toutes les stations RDS puis les stations FM (modulation de fréquence), MW (ondes moyennes) et LW (ondes longues) respectivement. Les stations RDS à signal faible peuvent être mémorisées lors de programmations ultérieures.
→ Lorsque toutes les stations radio disponibles ont été mémorisées, ou que les 40 présélections de la mémoire ont été utilisées, la dernière station programmée (ou la première station RDS disponible) est diffusée.

Pour arrêter la programmation automatique de stations de radio préréglées

- Appuyez sur **PROGRAM** ou ■ sur la chaîne.

Remarque:

– Si aucun numéro n'est sélectionné, le **préréglage automatique** commence à (1) et tous les autres **préréglages** sont effacés.

Programmation manuelle de stations de radio préréglées

- 1 Réglez sur un émetteur de votre choix (voir "Réglage sur les émetteurs radio").
- 2 Appuyez sur **PROGRAM**.
→ **PROG** se met à clignoter.
→ Le numéro suivant disponible pouvant être sélectionné s'affiche.

Pour mémoriser cette station sous un autre numéro de préréglage

- Appuyez sur ◀ ou ▶ pour sélectionner le numéro préréglé voulu.
- 3 Appuyez de nouveau sur **PROGRAM** pour mémoriser la station.
→ **PROG** disparaît de l'afficheur.
- Recommencez les **étapes 1–3** pour mémoriser d'autres stations préréglées.

Pour quitter la programmation manuelle de stations de radio préréglées

- Appuyez sur ■ sur la chaîne.

Remarques:

– Si vous tentez de mémoriser plus de 40 stations radio préréglées, "FULL" s'affiche.
– Pendant la programmation, si aucune touche n'est actionnée dans un délai de 20 secondes, le système abandonne automatiquement le mode de programmation.

Accord sur des stations radio préréglées

- Lorsque vous avez mémorisé les stations radio, appuyez sur ◀ ou ▶ pour sélectionner le numéro de station préréglée voulu.
→ Le numéro de la station, la fréquence radio et la gamme d'onde s'affichent.

Pour l'enregistrement, voir "Utilisation du lecteur de cassettes/enregistrement".

RDS

Le système RDS (**R**adio **D**ata **S**ystem) est un service de diffusion permettant aux émetteurs FM d'envoyer des informations supplémentaires par le signal radio FM normal. Ces informations supplémentaires peuvent concerner:

Nom de l'émetteur: Le nom de l'émetteur est affiché.

Type de programme: Les types de programmes suivants existent et pouvant être captés par votre syntoniseur: nouvelles, questions d'actualité, informations, sports, éducation, théâtre, culture, sciences, divers, musique pop, musique rock, musique commerciale, musique légère, musique classique, autre musique, aucun type.

Texte radio (RT): des messages sous forme de textes apparaissent sur l'afficheur.

Réception d'un émetteur RDS

- Syntonisez une station radio de la bande FM.
→ Si la station radio n'émet un signal RDS, le logo RDS (**RDS**) et le nom de l'émetteur seront affichés.

Pour afficher les informations RDS

- Appuyez à plusieurs reprises sur **RDS** pour passer aux informations suivantes (si disponibles):
NOM DE L'EMETTEUR → TYPE DE PROGRAMME → TEXTE RADIO → FREQUENCE DE L'EMETTEUR → NOM DE L'EMETTEUR ...

Remarques:

– Si l'émetteur syntonisé n'émet pas de signal RDS ou s'il ne s'agit pas d'un émetteur RDS, "NO RDS" (pas de RDS) s'affiche.
– Si les messages de texte RDS ne sont disponibles pour l'émetteur RDS, "NO RDS TEXT" (pas de texte RDS) s'affiche.

Réception radio

Réglage de l'horloge RDS

Certaines stations de radio RDS peuvent émettre un signal horaire toutes les minutes. Il est possible de régler l'horloge en utilisant le signal horaire superposé au signal RDS émis.

- 1 Appuyez **deux fois** sur **CLOCK•TIMER**.
- 2 Appuyez sur **RDS**.
→ "SEARCH RDS TIME" (recherche de l'heure RDS) s'affiche.
→ A réception du signal horaire RDS, "RDS TIME" (heure RDS) s'affiche et l'heure actuelle est mémorisée.
→ Si l'heure RDS n'est pas détectée dans les 90 secondes, le message "NO RDS TIME" (pas d'heure RDS) s'affiche.

Remarque:

– Certaines stations RDS peuvent transmettre une heure à temps réel à une minute d'intervalle. L'exactitude de l'heure transmise dépend de la station RDS qui effectue la transmission.

NEWS (nouvelles) (uniquement

disponible sur les émetteurs RDS)

Dès que le type de programme NEWS (nouvelles) a été détecté sur un émetteur RDS, le système passera automatiquement en mode de syntoniseur.

IMPORTANT!

Vous pouvez activer la fonction NEWS à partir du mode de veille, du mode de démonstration ou à partir d'un mode de source quelconque sauf le mode de syntoniseur et le mode de veille d'économie d'énergie.

Pour activer la fonction NEWS

- 1 Maintenez enfoncé **NEWS** jusqu'à ce que "NEWS" s'affiche.
→ **NEWS** s'affichent.
→ Le système recherche les 5 premières stations radio préréglées et attend que des données de type informations soient diffusées par l'une ou l'autre de ces stations RDS.
→ Pendant une recherche NEWS, la source sonore actuellement active n'est pas interrompue.

- 2 Si une transmission de nouvelles est détectée, le système passera en mode de syntoniseur.
→ **NEWS** se met à clignoter:

Remarques:

- Avant de mettre en marche la fonction **NEWS**, vous devez quitter le mode de syntoniseur.
- Avant d'utiliser la fonction **NEWS**, assurez-vous que les 5 stations radio préréglées sont des émetteurs RDS.
- La fonction **NEWS** ne marche qu'une fois pour chaque activation.
- La fonction **NEWS** ne se mettra pas en marche si un enregistrement est en cours.
- Si aucune station RDS n'est détectée, "NO RDS NEWS" (pas d'informations RDS) s'affiche.

Pour annuler la fonction NEWS

- Appuyez de nouveau sur **NEWS** ou appuyez sur **TUNER** pour sélectionner le mode de syntoniseur.
- Pendant une émission des nouvelles, appuyez sur une des touches de sélection de source disponibles pour commuter sur la source correspondante.

Utilisation du lecteur de cassettes/enregistrement

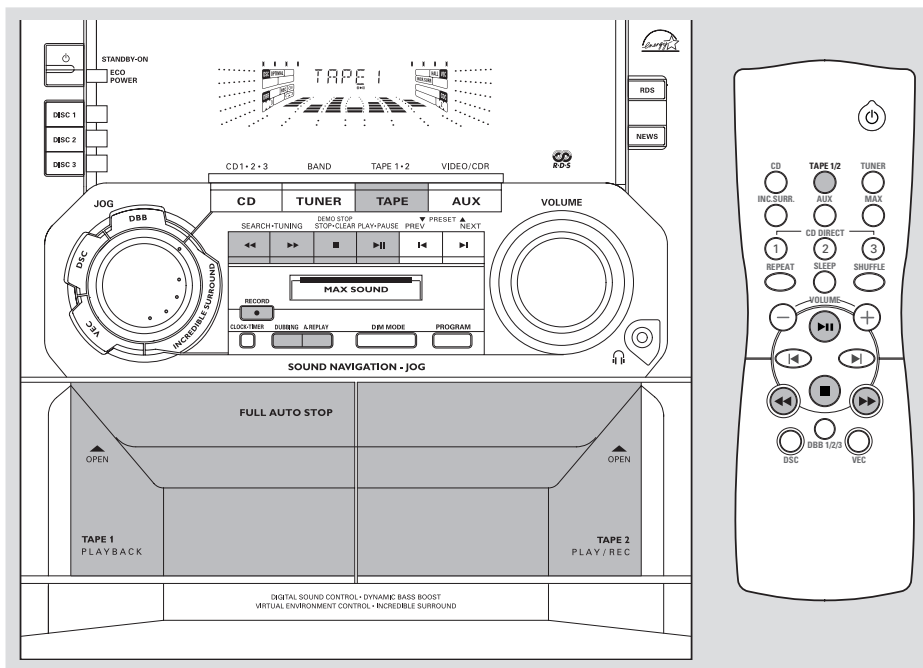

IMPORTANT!

- Avant d'écouter une cassette, veillez à retendre la bande à l'aide d'un crayon. Si elle est détendue, elle risque de se coincer et de se rompre dans le mécanisme.
- La bande des cassettes C-120 est extrêmement fine et peut facilement se déformer ou être endommagée. Son utilisation dans cette chaîne est déconseillée.
- Conserver les cassettes à la température de la pièce et tenez-les à une certaine distance des champs magnétiques (par exemple un transformateur, un téléviseur ou un haut-parleur).

Introduction d'une cassette

- 1 Appuyez sur **OPEN** pour ouvrir la porte du compartiment de la cassette.
- 2 Insérez une cassette, côté ouvert vers le bas et bobine pleine vers la gauche.
- 3 Refermez le volet de la platine cassette.

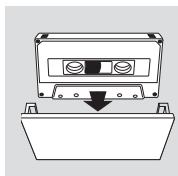

Lecture de cassettes

Pour sélectionner un lecteur de cassette



- 1 Appuyez à plusieurs reprises sur **TAPE** (ou sur **TAPE 1/2** sur la télécommande) pour sélectionner le lecteur de cassettes 1 ou 2.
- 2 Appuyez sur **▶ II**.

Pour arrêter la lecture

- Appuyez sur **■**.

Utilisation du lecteur de cassettes/enregistrement

Pour sélectionner la répétition automatique ou la lecture unique

- Appuyez à plusieurs reprises sur **A.REPLAY** pour sélectionner les différents modes de lecture.
→ "AUTO REPLAY" () ou "ONCE" () s'affiche.

AUTO REPLAY ...est sélectionné, la cassette se rebobinera automatiquement à la fin de la lecture de la face sélectionnée. La lecture reprendra ensuite. La lecture continue aura lieu au maximum 20 fois.

ONCE a été sélectionné, la face sélectionnée de la cassette sera lue une fois, puis la lecture s'arrêtera.

Rebobinage/bobinage

- 1 Arrêtez la lecture et appuyez sur **◀◀** ou **▶▶**.
→ Le rebobinage ou l'avance rapide s'arrête automatiquement en fin de bande.
- 2 Appuyez sur **■** pour arrêter le rebobinage ou le bobinage rapide.

Remarque:

– Pendant le rebobinage ou l'avance rapide d'une cassette, il est également possible de sélectionner une autre source (par exemple CD ou TUNER).

Généralités sur l'enregistrement

- Pour l'enregistrement, n'utilisez que des cassettes IEC type I (bande normal).
- Le niveau d'enregistrement se règle automatiquement, quelle que soit la position des commandes, par exemple VOLUME, DBB ou DSC.
- Une bande-amorce est fixée aux deux extrémités de la bande proprement dite. Les six à sept premières et dernières secondes de la bande ne seront pas enregistrées.

- Pour empêcher tout enregistrement accidentel, cassez la languette située sur le bord gauche de la face de la cassette que vous désirez protéger.
- Si "CHECK TAPE" (contrôler la cassette) s'affiche, la languette de protection est absente. Collez un morceau de ruban adhésif sur le trou.

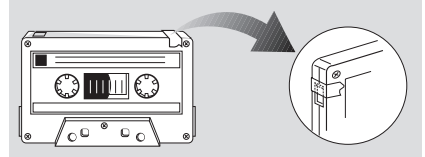
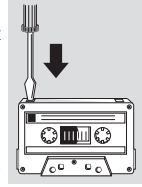

IMPORTANT!

- L'enregistrement est autorisé dans la mesure où il n'enfreint aucun droit de reproduction ni aucun autre droit détenu par des tiers.
- L'enregistrement n'est possible que sur la platine 2.

Préparation avant l'enregistrement

- 1 Appuyez sur **TAPE** pour sélectionner le TAPE 2.
- 2 Chargez une cassette enregistrable dans la platine 2, bobine pleine dirigée vers la gauche.
- 3 Préparez la source à enregistrer:
CD – chargez le(s) disque(s).
TUNER – sélectionnez la station radio voulue.
TAPE – chargez la cassette pré-enregistrée dans la platine 1, bobine pleine dirigée vers la gauche.
AUX – connectez l'appareil externe.

Si un enregistrement est en cours

- **REC** se met à clignoter.
- Il n'est pas possible d'écouter une autre source sauf pour la copie de cassettes.
- Il n'est pas possible d'activer la fonction de temporisateur pendant l'enregistrement ou la copie de cassettes.

Enregistrement immédiat

- 1 Appuyez sur **CD**, **TUNER** ou **AUX** pour sélectionner la source.
- 2 Lancez la lecture de la source sélectionnée.
- 3 Appuyez sur **RECORD** pour commencer l'enregistrement.

Pour arrêter l'enregistrement

- Appuyez sur ■.

Remarque:

– L'enregistrement immédiat est impossible en mode cassette, "SELECT SOURCE" (sélectionnez la source) s'affiche.

Synchronisation du début de l'enregistrement du CD

- 1 Appuyez sur **CD** pour sélectionner du disque.
 - Appuyez sur ◀ ou ▶ pour sélectionner la piste sur laquelle l'enregistrement doit commencer.
 - Vous pouvez programmer les plages dans l'ordre voulu pour leur enregistrement (voir "Utilisation du lecteur de CD - Programmation de plages").
- 2 Appuyez sur **RECORD** pour commencer l'enregistrement.
→ La lecture du disque commence automatiquement.

Pour sélectionner une autre plage pendant l'enregistrement

- 1 Appuyez sur ▶ || pour interrompre l'enregistrement.
- 2 Appuyez sur ◀ ou ▶ pour sélectionner la plage voulue.
- 3 Appuyez sur ▶ || pour reprendre l'enregistrement.

Pour arrêter l'enregistrement

- Appuyez sur ■.
→ L'enregistrement et la lecture du CD s'arrêteront simultanément.

Copie de cassettes

- 1 Chargez la cassette pré-enregistrée dans la platine 1.
 - Vous pouvez arrêter la cassette à l'endroit où l'enregistrement doit commencer.
- 2 Appuyez sur **DUBBING**.
→ La lecture et l'enregistrement commenceront simultanément.
→ "DUB" (copie) s'affiche.
- La copie des cassettes n'est possible que sur une face de la cassette. Pour continuer la copie sur la face arrière, à la fin de la face A, retournez les cassettes sur la face B et recommencez l'opération.

Pour arrêter la copie

- Appuyez sur ■.

Remarques:

- La copie de cassettes n'est possible que de la platine 1 à la platine 2.
- Pour éviter les problèmes de copie, utilisez des bandes de même longueur.

Horloge/Temporisateur

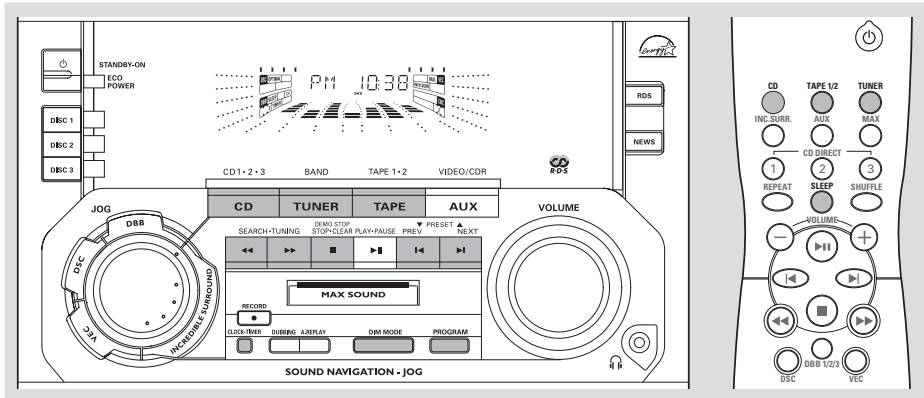

IMPORTANT!

En mode d'économie d'énergie, la fonction d'horloge/temporisateur est inactive.

Affichage de l'horloge

L'horloge (si elle doit être réglée) s'affiche en mode de veille.

Pour afficher l'horloge dans un mode de source quelconque (par exemple CD, TUNER)

- Appuyez sur **CLOCK•TIMER**.
→ L'horloge s'affiche pendant quelques secondes.
→ Si l'horloge n'a pas été réglée, "--:--:--" s'affiche.

Réglage de l'horloge

L'horloge peut être réglée sur le mode 12 ou 24 heures, par exemple "FM 12:00" ou "00:00".

- 1 En mode de veille ou en mode d'affichage de l'horloge, appuyez **une fois** sur **CLOCK•TIMER**. Pour les autres modes de source, appuyez **deux fois** sur **CLOCK•TIMER**.
- 2 Appuyez à plusieurs reprises sur **PROGRAM** pour sélectionner le mode d'horloge.
→ "FM 12:00" ou "00:00" se met à clignoter.
- 3 Appuyez à plusieurs reprises sur **◀◀** ou **▶▶** sur la chaîne pour régler les heures.

- 4 Appuyez à plusieurs reprises sur **◀** ou **▶** sur la chaîne pour régler les minutes.
- 5 Appuyez de nouveau sur **CLOCK•TIMER** pour mémoriser le réglage.
→ L'horloge commence à fonctionner.

Pour quitter sans mémoriser le réglage

- Appuyez sur **■** sur la chaîne.

Remarques:

- Les réglages de l'horloge sont effacés si l'on débranche le cordon secteur ou en cas de panne de courant.
- Pendant le réglage de l'horloge, si aucune touche n'est actionnée pendant 90 secondes, le système abandonne automatiquement le mode de réglage de l'horloge.
- Pour régler l'horloge automatiquement à l'aide du signal horaire RDS, voir "Réception radio - Réglage de l'horloge RDS".

Réglage du temporisateur

La chaîne peut lancer automatiquement le mode CD, TUNER ou TAPE 2 à une heure programmée. Elle peut ainsi faire office de réveil-matin.

IMPORTANT!

- Avant de régler le programmeur, assurez-vous que l'horloge est à l'heure.
- Le temporisateur est toujours mis en fonction une fois programmé.
- Le temporisateur ne se déclenche pas si un enregistrement est en cours.
- Le volume du temporisateur augmente progressivement du minimum au dernier niveau de volume sélectionné.

- 1 Maintenez enfoncée la touche **CLOCK•TIMER** pendant plus de **deux secondes** pour sélectionner le mode de temporisateur.
→ "FM 12:00" ou "00:00" ou la dernière programmation du temporisateur se met à clignoter.
→ **TIMER** se met à clignoter.
→ La source sélectionnée s'allume alors que toutes les autres sources disponibles clignent.
- 2 Appuyez sur **CD, TUNER** ou **TAPE** pour sélectionner la source voulue.
 - Assurez-vous que la source de musique est préparée.
CD – Chargez le(s) disque(s). Pour démarrer la lecture à partir d'une page particulière, mémorisez un programme (voir "Utilisation du lecteur de CD - Programmation de pages").
TUNER – sélectionnez la station radio pré-réglée voulue.
TAPE – chargez la cassette pré-enregistrée dans la platine cassette.
- 3 Appuyez à plusieurs reprises sur ◀ ou ▶ sur la chaîne pour régler l'heure à laquelle le temporisateur doit se déclencher.
- 4 Appuyez à plusieurs reprises sur ◀ ou ▶ sur la chaîne pour régler les minutes pour le déclenchement du temporisateur.

- 5 Appuyez sur **CLOCK•TIMER** pour mémoriser le réglage du temporisateur.
→ **TIMER** reste affiché.
- A l'heure programmée, la source sélectionnée sera mise en marche.

Pour quitter sans mémoriser le réglage

- Appuyez sur ■ sur la chaîne.

Remarques:

- Lorsque l'heure programmée est atteinte alors que le tiroir de disque sélectionné est vide, le disque disponible suivant est sélectionné. Si aucun des tiroirs n'est disponible, le tuner est automatiquement sélectionné.
- Pendant le réglage du temporisateur, si aucune touche n'est actionnée pendant un délai de 90 secondes, le système abandonnera automatiquement le mode de temporisateur.

Désactivation de la temporisateur

- 1 Maintenez enfoncée la touche **CLOCK•TIMER** pendant plus de **deux secondes**.
- 2 Appuyez sur ■ sur la chaîne pour neutraliser la minuterie.
→ L'afficheur indique "OFF" et **TIMER** disparaît de l'afficheur.

Activation de la temporisateur (pour la même heure et la même source)

- 1 Maintenez enfoncée la touche **CLOCK•TIMER** pendant plus de **deux secondes**.
- 2 Réappuyez sur **CLOCK•TIMER** pour mémoriser l'heure de début.
→ **TIMER** s'affiche.

Horloge/Temporisateur

Réglage du minuteur de mise en veille

Le minuteur de mise en veille permet de commuter automatiquement le système en mode de veille après un délai programmé.

- 1 Appuyez à plusieurs reprises sur **SLEEP** sur la télécommande pour sélectionner un délai.
→ Les réglages sont les suivants (temps en minutes):
15 → 30 → 45 → 60 → OFF → 15 ...
→ "SLEEP xx" ou "OFF" s'affiche. "xx" indique le temps en minutes.
- 2 Lorsque vous avez atteint le délai voulu, relâchez le bouton **SLEEP**.
→ **SLEEP** s'affiche, sauf en mode "OFF" (arrêt).
→ Le minuteur de mise en veille est alors programmé. Avant que le système passe en mode de veille, le compte à rebours sera affiché pendant 10 secondes.
"SLEEP 10" → "SLEEP 9".... → "SLEEP 1"
→ "SLEEP"

Contrôle du temps restant une fois que le temporisateur de mise en veille a été activé

- Appuyez **une fois** sur **SLEEP**.

Modification du réglage du temporisateur de mise en veille

- Appuyez de nouveau sur **SLEEP** lorsque le temps restant de programmation de mise en veille est affiché.
→ Les réglages suivants pour le minuteur de mise en veille seront affichés.

Pour désactiver le temporisateur de mise en veille

- Appuyez à plusieurs reprises sur **SLEEP** jusqu'à ce que "OFF" (arrêt) s'affiche, ou appuyez sur le bouton **STANDBY ON**.

Sources externes

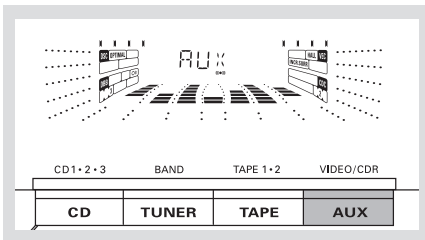

- 2 Appuyez sur **AUX** pour sélectionner l'entrée d'un appareil externe.
→ "AUX" ou "CDR" s'affiche.

Remarque:

- Toutes les fonctions de contrôle du son (par exemple DSC, DBB) peuvent être sélectionnées.
- Pour de plus amples détails, consultez le mode d'emploi de l'appareil connecté.

Ecoute de sources externes

- 1 Connectez les prises de sortie audio de l'appareil externe (téléviseur, magnétoscope, lecteur de disques laser, lecteur de DVD ou enregistreur de CD) aux prises **AUX/CDR IN** de votre chaîne.

Pour l'enregistrement, voir "Utilisation du lecteur de cassettes/enregistrement".

AMPLIFICATEUR

Puissance de sortie	2 × 120 W MPO
.....	2 × 60 W RMS ⁽¹⁾
Rapport signal à bruit	≥ 67 dBA (IEC)
Réponse en fréquence	50 – 15000 Hz
Sensibilité d'entrée	
Entrée AUX / Entrée CDR	500 mV / 1V
Sortie	
Hauts-parleurs	≥ 6 Ω
Casques	32 Ω – 1000 Ω
(1) (6 Ω, 1 kHz, 10% THD)	

LECTEUR DE CD

Nombre de pistes programmables	40
Réponse en fréquence	20 – 20000 Hz
Rapport signal à bruit	≥ 80 dBA
Séparation des canaux	≥ 60 dB (1 kHz)
Distorsion harmonique totale	< 0,003%

RÉCEPTION RADIO

Gamme d'onde FM	87,5 – 108 MHz
Gamme d'onde MW	531 – 1602 kHz
Gamme d'onde LW	153 – 279 kHz
Nombre de présélections	40
Antenne	
FM	75 Ω fil
AM	Antenne cadre

LECTEUR DE CASSETTES

Réponse en fréquence	
Bande normale (type I) 80 – 12500 Hz (8 dB)	
Rapport signal à bruit	
Bande normale (type I)	≥ 48 dBA
Pleurage et scintillement	≤ 0,4% DIN

ENCEINTES

Système	3 voies, double port bass reflex
Impédance	6 Ω
Caïsson de basses	1 × 5,25"
Tweeter	1 × 2,5"
Dimensions (l × h × p)	210 × 315 × 235 (mm)
Poids	3,0 kg chacune

GENERALITES

Matériau/ finition	Polystyrène/Métal
Alimentation	220 – 230 V / 50 Hz
Consommation	
Fonctionnement	60 W
Veille	≤ 25 W
Economie d'énergie	< 1 W
Dimensions (l × h × p)	265 × 310 × 381 (mm)
Poids (sans enceintes)	7,0 kg

Les spécifications et l'aspect extérieur sont susceptibles d'être modifiés sans préavis

Entretien

Nettoyage du coffret

- Utilisez un chiffon doux légèrement imprégné d'une solution de détergent doux. N'utilisez aucune solution contenant de l'alcool, de l'ammoniac ou des abrasifs.

Nettoyage des disques

- Si un disque est sale, utilisez un chiffon de nettoyage. Essuyez le disque en partant du centre. N'essayez pas en mouvements circulaires.
- N'utilisez pas de solvants, comme de l'essence, du diluant, des produits de nettoyage du commerce ou une bombe antistatique destinée aux disques vinyle.



Nettoyage de la lentille

- A l'usage, la saleté ou la poussière peuvent s'accumuler sur la lentille. Pour maintenir la qualité de lecture, nettoyez la lentille à l'aide de produit Philips CD Lens Cleaner ou autre produit de nettoyage du commerce. Suivez les instructions fournies avec ce produit.

Nettoyage des têtes des platines et du trajet de la bande

- Pour maintenir la qualité de lecture et d'enregistrement, nettoyez les têtes (A), les cabestans (B) et les galets presseurs (C) toutes les 50 heures d'utilisation de la platine.
- Utilisez un coton-tige légèrement imprégné de liquide de nettoyage ou d'alcool.
- Vous pouvez également nettoyer les têtes en passant une fois une cassette de nettoyage.

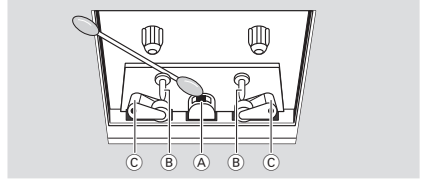

Démagnétisation des têtes

- Utilisez une bande de démagnétisation disponible chez votre revendeur.

Dépannage

ATTENTION

N'ouvrez pas l'appareil en raison des risques d'électrocution! Vous ne devez en aucun cas tenter de réparer vous-même l'appareil car la garantie serait alors invalidée.

En cas de problème, contrôlez au préalable les points ci-dessous avant de faire réparer l'appareil. Si vous ne parvenez pas à résoudre le problème en suivant ces conseils, consultez votre revendeur ou votre centre de service après-vente.

Problème

Solution

UTILISATION DU LECTEUR DE CD

"NO DISC" (pas de disque) s'affiche.

- Introduisez un disque.
- Vérifiez si le disque est tourné du bon côté.
- Attendez que la condensation ait disparu de la lentille.
- Remplacez ou nettoyez le disque, voir "Entretien".

"DISC NOT FINALIZED" (disque non finalisé) s'affiche.

- Utilisez un disque finalisé CD-RW ou CD-R.

RECEPTION RADIO

Mauvaise réception radio.

- Le signal est trop faible, réglez l'antenne ou connectez une antenne extérieure pour améliorer la réception.
- Eloignez l'appareil du téléviseur ou du magnétoscope.

UTILISATION DE LA PLATINE A CASSETTES ET ENREGISTREMENT

La lecture ou l'enregistrement est impossible.

- Nettoyez les éléments de la platine, voir "Entretien".
- Utilisez uniquement des bandes de type NORMAL (IEC I).
- Appliquez un morceau de ruban adhésif à la place de la languette de protection de l'enregistrement.

La porte du compartiment à cassette ne s'ouvre pas.

- Débranchez puis rebranchez le cordon secteur puis remettez la chaîne en marche.

GENERALITES

Tous les boutons sont sans effet.

- Débranchez puis rebranchez le cordon secteur puis remettez la chaîne en marche.

Pas de son ou son de mauvaise qualité.

- Réglez le volume.
- Débranchez le casque.
- Vérifiez si les hauts-parleurs sont correctement branchés.
- Contrôlez si l'extrémité dénudée des fils des hauts-parleurs est bien pincée.

Inversion du son de droite et de gauche.

- Contrôlez les branchements et l'emplacement des hauts-parleurs.

La télécommande ne fonctionne pas correctement.

- Sélectionnez la source (par exemple CD, TUNER) avant d'appuyer sur le bouton de fonction (par exemple ►, ◀, ▶).
- Réduisez la distance par rapport à la chaîne.
- Installez des piles en respectant la polarité indiquée (signes +/−).
- Remplacez les piles.
- Dirigez la télécommande vers le capteur de la chaîne.

Le temporisateur ne fonctionne pas.

- Réglez correctement l'horloge.
- Maintenez enfoncée la touche CLOCK•TIMER pour mettre le temporisateur en marche.
- Si l'enregistrement ou la copie de cassettes est en cours, arrêtez l'enregistrement.

Tous les boutons lumineux sont éteints.

- Appuyez sur DIM jusqu'à ce que le mode d'affichage DIM OFF soit indiqué.

Le réglage de l'horloge et du temporisateur est effacé.

- Il s'est produit une panne de courant ou le cordon secteur a été débranché. Réglez de nouveau l'horloge et le temporisateur.

Le système affiche les fonctions automatiquement et les boutons se mettent à clignoter.

- Maintenez enfoncée la touche ■ sur la chaîne pour arrêter le mode de démonstration.