

Contenu

Accessoires	5
Insertion des piles	6
Portée de la télécommande	6
Caractéristiques	7
Plusieurs formats musicaux sont pris en charge, tous dans un facteur de forme compact	7
Fonctionnement aisé	7

Nomenclature et fonctions

Panneau avant	8
Panneau arrière	10
Télécommande	12

Connexions

Connexion des enceintes	16
Connexion des câbles d'enceinte	16
Connexion du subwoofer	17
Connexion à l'enceinte	17
Connexion d'un appareil analogique	18
Connexion d'un appareil numérique	18
Connexion d'un iPod ou d'un dispositif mémoire USB sur le port USB	19
Connexion à un réseau domestique (LAN)	21
LAN filaire	21
LAN sans fil	22
Connexion du cordon d'alimentation	23

Lecture

Utilisation basique	25
Mise sous tension	25
Sélection de la source d'entrée	25
Réglage du volume principal	26
Coupure temporaire du son	26
Écoute de Radio Internet	27
Écoute de Radio Internet	28
Lecture de la dernière station Radio Internet lue	29
Utilisation de vTuner pour ajouter des stations Radio Internet comme favoris	29
Lecture de fichiers stockés sur un ordinateur et un stockage NAS	30
Application des paramètres de partage des fichiers multimédia ..	31
Lecture de fichiers stockés sur un ordinateur et un stockage NAS	32
Écoute de Last.fm	34
Écoute de Last.fm	35
Déconnexion	36
Écoute de Spotify	37
Écoute de Spotify	37
Fonction Favoris	40
Enregistrement de stations ou fichiers dans la liste des favoris ..	41
Appel de stations ou fichiers de la liste des favoris	41
Pour passer de stations enregistrées aux fichiers pendant la lecture	41
Suppression des stations ou fichiers de la liste des favoris	41



Lecture du contenu d'un iPod	42
Écoute de musique avec un iPod	43
Configuration du mode de fonctionnement (Mode Remote iPod)	44
Charge de l'iPod	45
Lecture du contenu d'un dispositif mémoire USB	46
Lecture des fichiers d'un dispositif mémoire USB	47
Écoute d'une source ANALOG IN	48
Écoute d'une source DIGITAL IN	48
Fonction AirPlay	49
Jouer directement de la musique d'iPhone, iPod touch, ou iPad ..	49
Lecture de la musique iTunes avec cet appareil	50
Sélection d'enceintes (matériels) multiples	50
Réalisation des opérations de lecture sur iTunes avec la télécommande de cet appareil	51
Fonction de lecture à distance	52
Réglages requis pour chaque périphérique	53
Fonction de contrôle Internet	54
Contrôle de l'appareil à partir d'un contrôle Web	54
Autres fonctions	59
Réglage de la tonalité	60
Fonction de minuterie sommeil	61
Vérification de l'heure actuelle	61
Sélection de la luminosité de l'affichage	61

Réglages

Plan du menu de l'interface graphique	62
Fonctionnement du menu	64
Saisie de caractères	65
Utilisation des touches numériques	65
Utilisation des curseurs	65
Général	66
Alarme	66
Horloge	67
égalisation des enceintes	67
Langue	68
Mode veille auto	68
Micro logiciel	68
Réseau	71
Informations réseau	71
Contrôle réseau	71
Nom du produit	71
Affichage Last.fm	71
Réglages	72



Conseils

Contenu	<u>75</u>
Conseils.....	<u>76</u>
Dépistage des pannes.....	<u>77</u>
Réinitialisation des réglages d'usine	<u>87</u>

Annexe

Lecture de dispositifs mémoire USB	<u>88</u>
Lecture de radio Internet.....	<u>89</u>
Lecture de fichiers stockés sur un ordinateur ou un stockage NAS.....	<u>90</u>
Fonction dernière mémoire.....	<u>91</u>
Explication des termes	<u>92</u>
Renseignements relatifs aux marques commerciales.....	<u>96</u>
Spécifications	<u>97</u>
Index	<u>100</u>
Licence	<u>102</u>



Nous vous remercions d'avoir acquis cet appareil Marantz. Afin d'assurer son bon fonctionnement, veuillez lire attentivement ce manuel de l'utilisateur avant d'utiliser l'appareil.

Après avoir lu le manuel, veuillez le conserver pour toute référence future.

Accessoires

Assurez-vous que les articles suivants sont fournis avec l'appareil.

① Guide de démarrage rapide

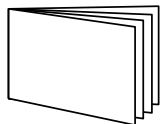

② CD-ROM (Manuel de l'utilisateur)

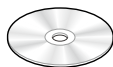

③ Consignes de sécurité

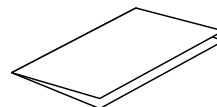

④ Remarques sur la radio

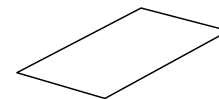

⑤ Cordon d'alimentation

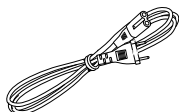

⑥ Télécommande (RC010CR)

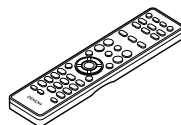

⑦ Piles R03/AAA



Insertion des piles

- ① Déplacez le couvercle arrière dans la direction de la flèche et retirez-le.

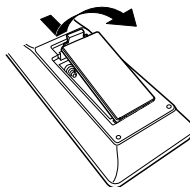

- ② Insérez correctement les deux piles comme indiqué par les marques ⊕ et ⊖ situées dans le compartiment des piles.

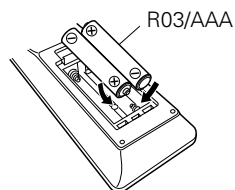

- ③ Remettez le couvercle en place.

REMARQUE

- Lorsque vous insérez les piles, assurez-vous de les placer dans le bon sens, en respectant les marques ⊕ et ⊖ qui figurent dans le compartiment à piles.
- Pour éviter un endommagement de la télécommande ou une fuite du liquide des piles:
 - Ne pas mélanger piles neuves et anciennes.
 - Ne pas utiliser deux types de piles différents.
- Ôtez les piles de la télécommande si vous ne l'utilisez pas pendant longtemps.
- En cas de fuite du liquide de pile, essayez soigneusement l'intérieur du compartiment avant d'insérer de nouvelles piles.

Portée de la télécommande

Pointez la télécommande vers le capteur de télécommande de l'unité.

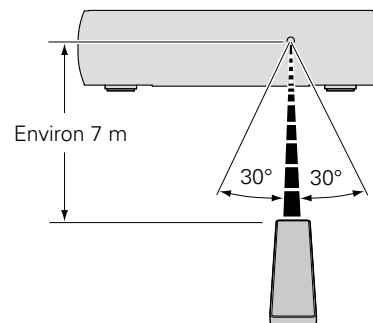

Caractéristiques

Plusieurs formats musicaux sont pris en charge, tous dans un facteur de forme compact

- **Prise en charge la radio Internet et la diffusion musicale**

- **Prise en charge AirPlay®** (🔗 page 49)

Vous pouvez profiter d'un large éventail de contenus, notamment écouter la radio sur Internet et lire des fichiers audio enregistrés sur votre ordinateur.

Cet appareil prend également en charge Apple AirPlay qui vous permet de diffuser en flux votre bibliothèque musicale depuis un iPhone®, iPad®, iPod touch® ou iTunes®.

- **Prise en charge DLNA ver. 1.5 pour le réseau audio**

- **Prise en charge de musique en ligne, notamment Last.fm et Spotify**

- **Prise en charge de la lecture audio haute qualité WAV/FLAC/ALAC (Apple Lossless Audio Codec)**

- **Prise en charge de la lecture sans temps mort**
Lecture sans temps mort entre les fichiers musicaux (uniquement pour WAV/FLAC)

- **Connexion WiFi avec antenne intégrée, certifiée WMM (Wi-Fi Multi Media) pour une meilleure connexion sans fil**

Fonctionnement aisé

- **La connexion sans fil aisée est possible en appuyant sur la touche Wi-Fi CONNECT (Partage WPS et Wi-Fi)**

Reportez-vous au "Guide de démarrage rapide" fourni séparément.

- **La détection automatique d'iPod permet de charger votre appareil même après la mise en mode veille**

- **Compatible avec "Marantz Remote App" pour effectuer les opérations de base de l'appareil avec un iPad, iPhone ou smartphone Android***

"Marantz Remote App" est un logiciel d'application qui vous permet d'effectuer des opérations de base avec un iPad, iPhone, un smartphone Android ou une tablette Android, telles que la mise en marche ou l'arrêt de l'appareil, le contrôle du volume et la commutation de la source.

* Téléchargez l'application "Marantz Remote App" appropriée pour les appareils iOS et Android. Cet appareil doit être connecté à votre réseau LAN et l'iPad, l'iPhone, le smartphone Android, la tablette Android ou d'autres appareils doivent être connectés au même réseau par Wi-Fi (réseau LAN sans fil).

- **Affichage par diode électroluminescente organique sur trois lignes**

- **Mode veille automatique pour des économies d'énergie**



Nomenclature et fonctions

Panneau avant

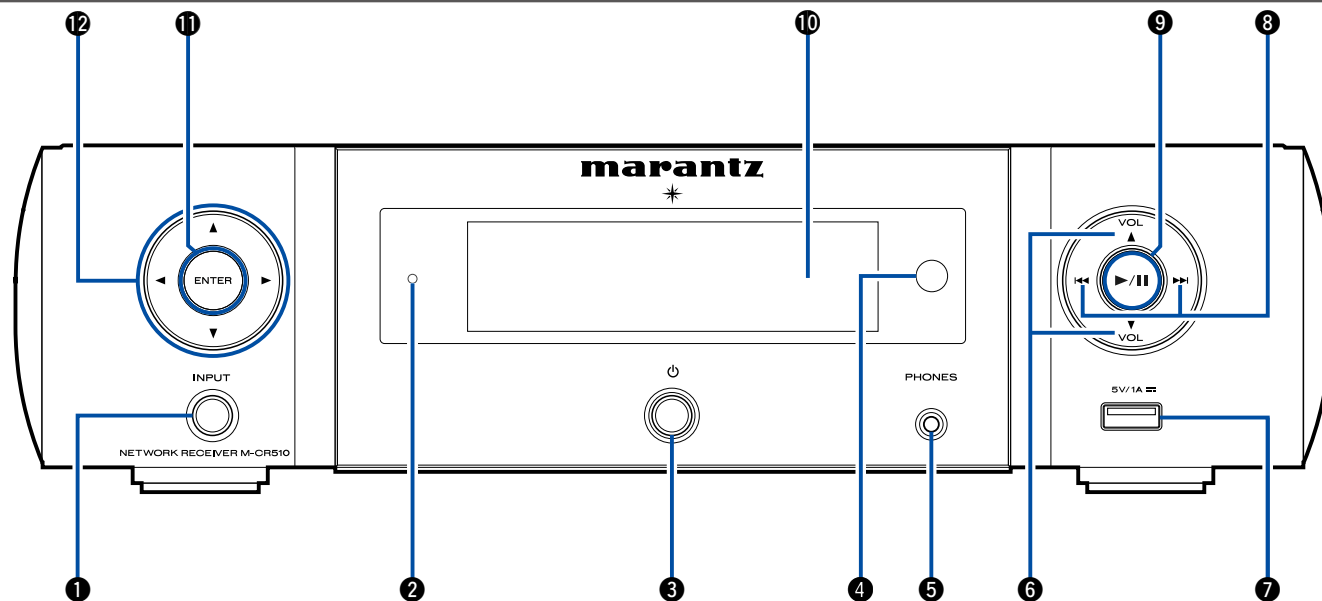

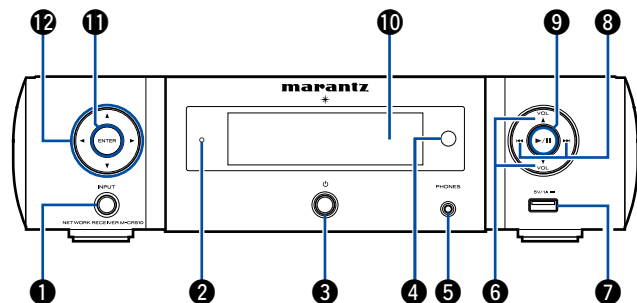

1 Touche INPUT

Permet de sélectionner la source d'entrée.

2 Témoin de veille

Le témoin de veille change de couleur comme suit selon l'état de l'appareil.

- Sous tension : Arrêt
- Veille : Arrêt
- Lorsque "Contrôle réseau" est réglé sur "Allumé": Rouge (☞ [page 71](#))
- Charge iPod en veille : Rouge (☞ [page 45](#))
- Veille alarme : Orange ([page 66](#))
- Afficheur éteint : Vert ([page 61](#))

3 Touche d'alimentation (⏻)

Permet de mettre cet appareil sous/hors tension (veille).

4 Capteur de télécommande

Il reçoit les signaux provenant de la télécommande (☞ [page 6](#)).

5 Prise de casque (PHONES)

Utilisée pour brancher un casque.

Lorsque le casque est branché sur cette prise, l'audio ne sera plus transmis aux enceintes connectées.

REMARQUE

- Afin d'éviter toute perte auditive, ne pas augmenter excessivement le niveau du volume lors de l'utilisation du casque.

6 Touche d'augmentation/de diminution du volume (VOLUME ▲▼)

Permet d'ajuster le volume sonore.

7 Port USB (Avant)

Utilisé pour connecter les dispositifs mémoire USB ou iPod (☞ [page 19](#)).

8 Touches de saut arrière/saut avant (⏮, ⏭)

9 Touche Lecture/Pause (▶/⏸)

10 Affichage

Diverses informations s'affichent ici.

11 Touche ENTER

Elle permet de déterminer la sélection.

12 Touches curseurs (⏪, ⏩, ⏴, ⏵)

Elles permettent de sélectionner des éléments.



Panneau arrière

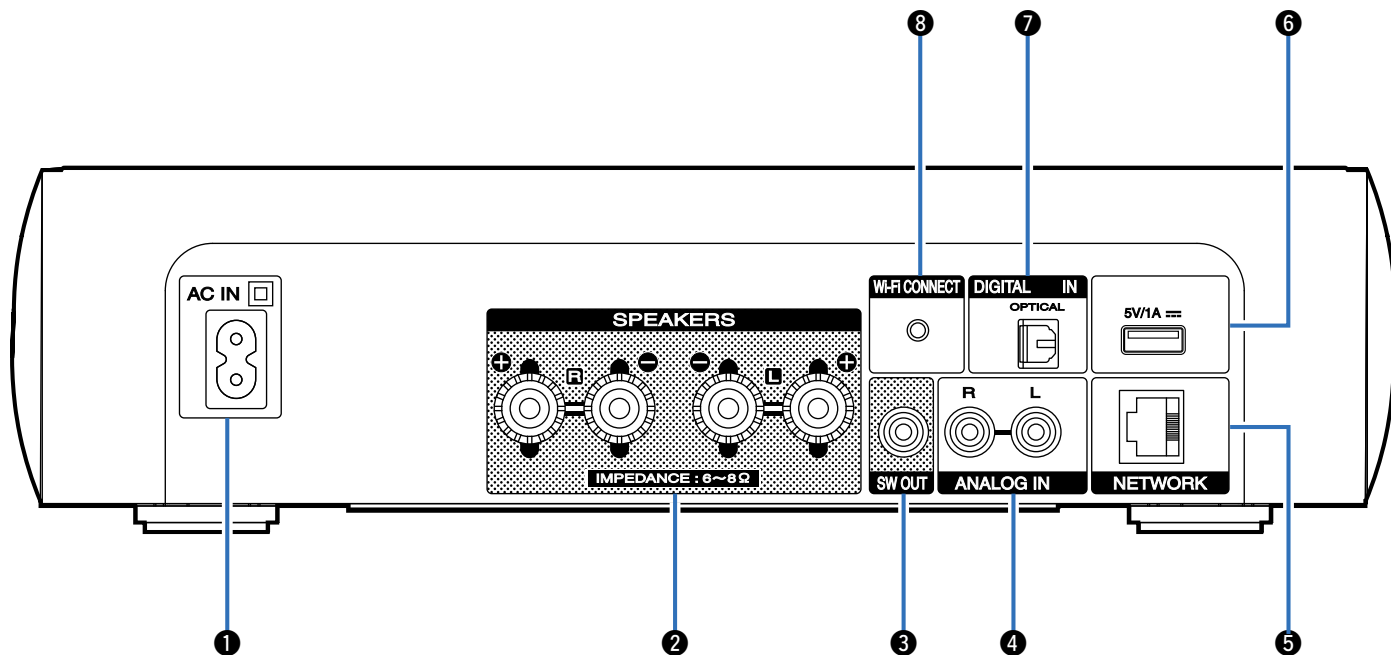

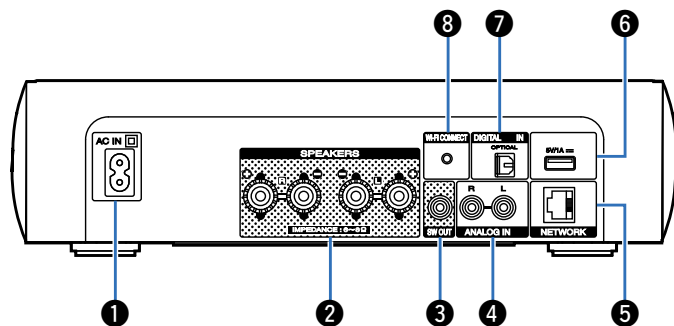

1 Prise AC (AC IN)

Utilisée pour brancher le cordon d'alimentation (☞ page 23).

2 Bornes d'enceintes (SPEAKERS)

Utilisées pour connecter des enceintes (☞ page 16, 17).

3 Borne SW OUT

Utilisée pour connecter un subwoofer avec un amplificateur intégré (☞ page 17).

4 Bornes ANALOG IN

Utilisées pour connecter des dispositifs équipés de bornes audio analogique (☞ page 18).

5 Borne NETWORK

Utilisée pour connecter cet appareil au réseau (☞ page 21).

6 Port USB (Arrière)

Utilisé pour connecter les dispositifs mémoire USB ou iPod (☞ page 19).

7 Borne DIGITAL IN

Utilisée pour connecter des dispositifs équipés d'une borne audio numérique (☞ page 18).

8 Touche Wi-Fi CONNECT

Utilisée pour connecter le réseau LAN sans fil.
(Reportez-vous au "Guide de démarrage rapide" fourni séparément.)



Télécommande

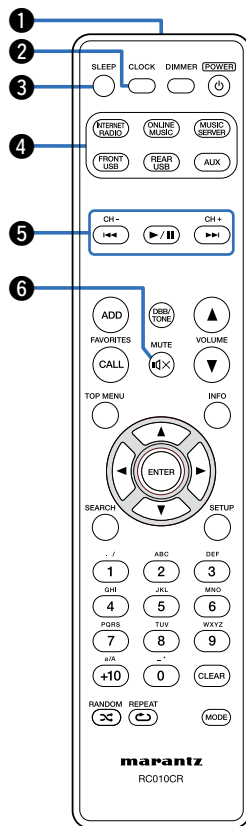

1 Émetteur infrarouge de télécommande

Il transmet les signaux provenant de la télécommande (☞ page 6).

2 Touche CLOCK

L'heure actuelle apparaît sur l'appareil (☞ page 67).

3 Touche SLEEP

Elle permet de régler la minuterie sommeil (☞ page 61).

4 Touches de sélection de la source d'entrée

Elles permettent de sélectionner la source d'entrée (☞ page 25).

5 Touches du système

Elles permettent d'effectuer des opérations associées à la lecture (☞ page 28, 32, 35, 37, 44, 47).

- Touches Précédent / Suivant (◀◀, ▶▶)
- Touche Lecture/Pause (▶/||)

Touches de canaux (CH +, -)

Elles permettent de faire fonctionner la fonction Favoris (☞ page 40).

6 Touche MUTE (🔇)

Cette touche met en sourdine la sortie audio (☞ page 26).



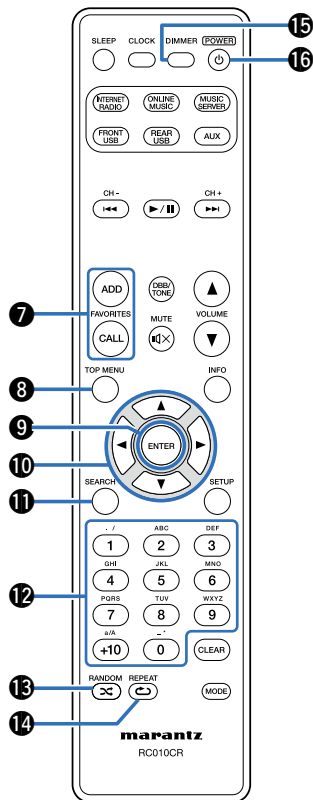

7 Touches FAVORITES ADD / CALL

- Pour ajouter des stations radio ou des fichiers à la liste des favoris, appuyez sur ADD.
- Pour appeler une station radio ou un fichier enregistré dans la liste des favoris, appuyez sur CALL (☞ page 40).

8 Touche TOP MENU

Pour revenir à la partie supérieure du menu (☞ page 64).

9 Touche ENTER

Elle permet de déterminer la sélection (☞ page 64).

10 Touches curseurs (Δ ∇ ◀ ▶)

Elles permettent de sélectionner des éléments (☞ page 64).

11 Touche SEARCH

Elle permet d'afficher le menu de recherche (☞ page 28, 47).

12 Touches numériques (0 – 9, +10)

Elles permettent de saisir des lettres ou des chiffres sur l'appareil (☞ page 65).

13 Touche RANDOM

Elle permet de changer la lecture aléatoire.

14 Touche REPEAT

Elle permet de changer la lecture répétée (☞ page 32, 37, 44, 47).

15 Touche DIMMER

Permet de régler la luminosité d'affichage de cet appareil (☞ page 61).

16 Touche POWER (⏻)

Permet de mettre l'alimentation sous tension/en veille (☞ page 25).

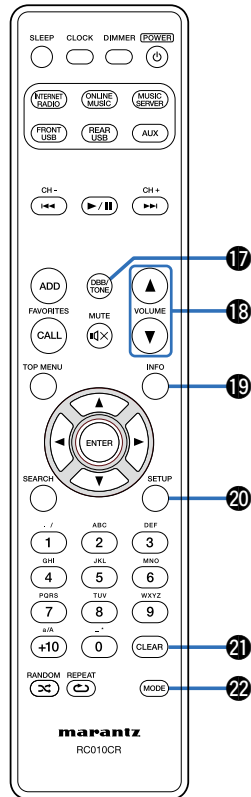

**17 Touche DBB/TONE**

Elle permet de régler la tonalité (☞ page 60).

18 Touches VOLUME (▲▼)

Elles permettent d'ajuster le niveau du volume (☞ page 26).

19 Touche d'informations (INFO)

Elle permet d'afficher les éléments, tels que, le nom de l'album et le nom de la plage dans l'écran de lecture (☞ page 32, 34, 44, 46).

20 Touche SETUP

Elle permet d'afficher le menu de configuration sur l'affichage (☞ page 64).

21 Touche CLEAR

Elle permet d'annuler les réglages (☞ page 41, 65).

22 Touche MODE

Changement du mode de fonctionnement (☞ page 44).



Connexions

Connexion des enceintes (👉 page 16)

Connexion d'un appareil analogique (👉 page 18)

Connexion d'un appareil numérique (👉 page 18)

Connexion d'un iPod ou d'un dispositif mémoire USB sur le port USB (👉 page 19)

Connexion à un réseau domestique (LAN) (👉 page 21)

Connexion du cordon d'alimentation (👉 page 23)

REMARQUE

- Ne pas brancher le cordon d'alimentation avant d'avoir terminé toutes les connexions.
- Ne pas mêler les cordons d'alimentation avec les câbles de connexion. Vous risquez de générer un bourdonnement ou du bruit.

■ Câbles utilisés pour les connexions

Fournit les câbles nécessaires en fonction des dispositifs que vous souhaitez connecter.

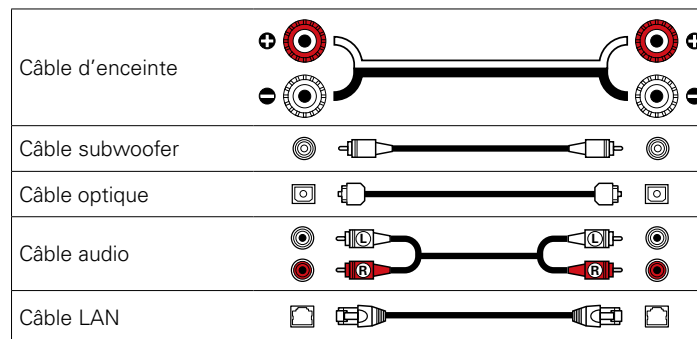

Connexion des enceintes

Dans cette section, nous connectons les enceintes de la pièce à cet appareil.

Cette section décrit comment les connecter en partant d'exemples classiques.

REMARQUE

- Déconnectez la fiche d'alimentation de l'appareil de la prise murale avant de connecter les enceintes. Éteignez également le subwoofer.
- Connectez les câbles d'enceinte de façon à ce qu'ils ne dépassent pas des bornes d'enceinte. Le circuit de protection risque d'être activé si les fils touchent le panneau arrière ou si les côtés + et - entrent en contact (☞ page 92 "Circuit de protection").
- Ne jamais toucher les bornes d'enceinte lorsque le cordon d'alimentation est connecté. Vous risqueriez de vous électrocuter.
- Utilisez des enceintes avec une impédance de 6 à 8 Ω /ohms. Le circuit de protection peut être activé si des enceintes avec une impédance autre que celles spécifiées sont utilisées.

Connexion des câbles d'enceinte

Vérifiez attentivement les canaux gauche (G) et droit (D) et les polarités + (rouge) et - (noire) des enceintes connectées à cet appareil, et veillez à ce que les canaux et les polarités soient correctement connectés.

1 Dénudez environ 10 mm du revêtement de l'embout du câble d'enceinte, puis torsadez fermement le fil conducteur ou coupez-le.



2 Tournez la borne de l'enceinte dans le sens inverse des aiguilles d'une montre pour la desserrer.

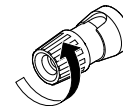

3 Insérez le fil conducteur du câble d'enceinte dans la garde de la borne de l'enceinte.

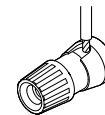

4 Tournez la borne de l'enceinte dans le sens des aiguilles d'une montre pour la resserrer.

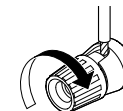

Connexion du subwoofer

Utilisez un câble adapté pour connecter le subwoofer.

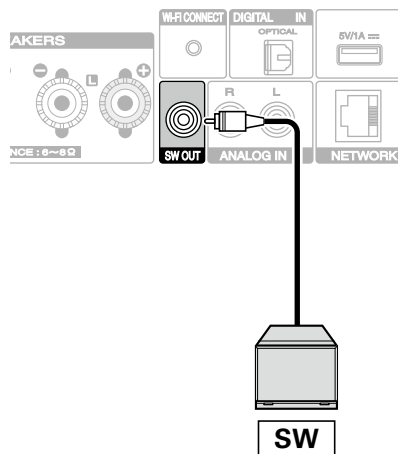

Connexion à l'enceinte

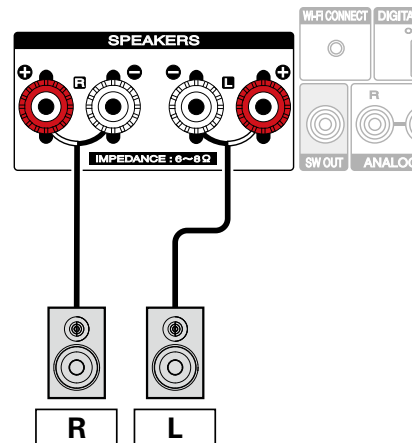

Connexion d'un appareil analogique

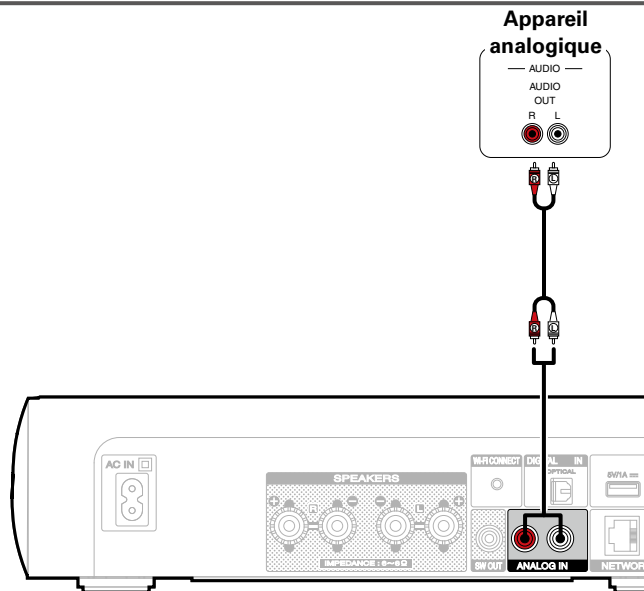

Connexion d'un appareil numérique

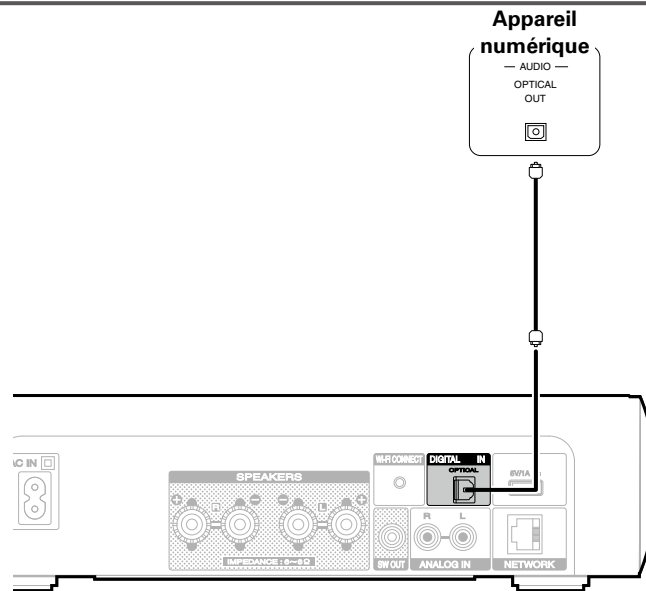

Connexion d'un iPod ou d'un dispositif mémoire USB sur le port USB

Pour brancher un iPod à cet appareil, utilisez le câble de l'adaptateur USB fourni avec l'iPod.

Pour le mode d'emploi, voir "Lecture du contenu d'un iPod" (☞ page 42) ou "Lecture du contenu d'un dispositif mémoire USB" (☞ page 46).

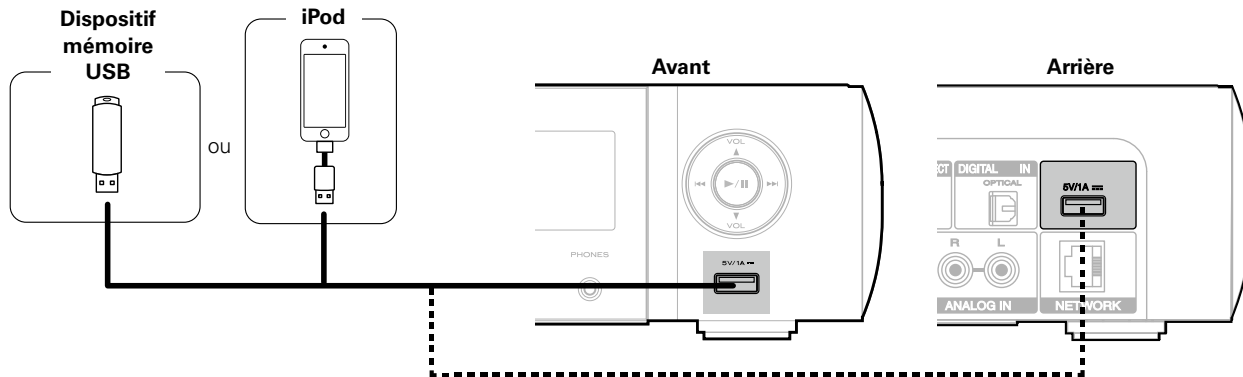

- Marantz ne garantit pas que tous les dispositifs USB fonctionnent ou soient alimentés. Lorsque vous utilisez un disque dur USB portable livré avec un adaptateur secteur, utilisez l'adaptateur secteur fourni avec cet appareil.

REMARQUE

- Les dispositifs mémoire USB ne fonctionnent pas via un hub USB.
- Il n'est pas possible d'utiliser cet appareil en connectant son port USB à un PC au moyen d'un câble USB.
- N'utilisez pas de câbles d'extension pour connecter un dispositif de mémoire USB. Ceux-ci peuvent causer des interférences radio avec les autres appareils.



■ Modèles d'iPod / iPhone pris en charge

• iPod classic



iPod classic
80GB



iPod classic
160GB (2007)



iPod classic
160GB (2009)

• iPod nano



iPod nano
3rd generation
(video)
4GB 8GB



iPod nano
4th generation (video)
8GB 16GB



iPod nano
5th generation (video camera)
8GB 16GB



iPod nano
6th generation
8GB 16GB



iPod nano
7th generation
16GB

• iPod touch



iPod touch
1st generation
8GB 16GB 32GB



iPod touch
2nd generation
8GB 16GB 32GB



iPod touch
3rd generation
32GB 64GB



iPod touch
4th generation
8GB 32GB 64GB



iPod touch
5th generation
32GB 64GB

• iPhone



iPhone
4GB 8GB 16GB



iPhone 3G
8GB 16GB



iPhone 3GS
8GB 16GB 32GB



iPhone 4
8GB 16GB 32GB



iPhone 4S
16GB 32GB 64GB



iPhone 5
16GB 32GB 64GB



Connexion à un réseau domestique (LAN)

Vous pouvez connecter cet appareil à votre réseau domestique (LAN) pour réaliser différents types de lectures et d'opérations, comme suit.

- Lecture d'audio en réseau, tel qu'une radio Internet, et de serveurs média
- Lecture de musique à partir de services de diffusion en ligne
- Utilisation de la fonction Apple AirPlay
- Fonctionnement de cet appareil via le réseau
- Mise à jour du micrologiciel

LAN filaire

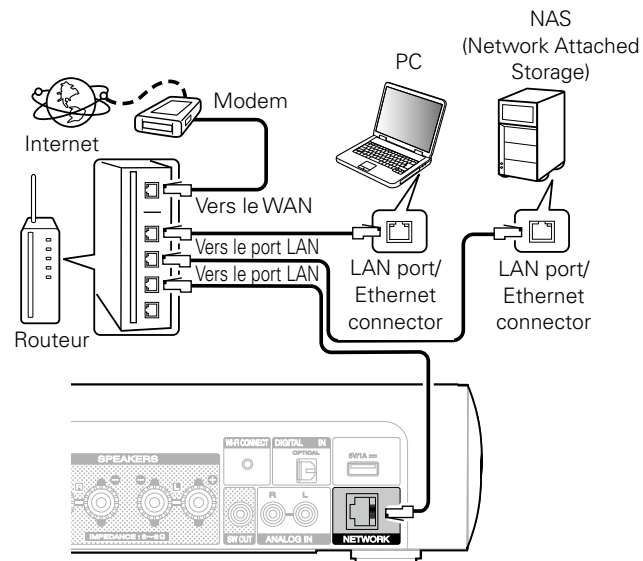

Contactez un FAI (fournisseur d'accès Internet) ou un magasin d'informatique pour la connexion à Internet.



LAN sans fil

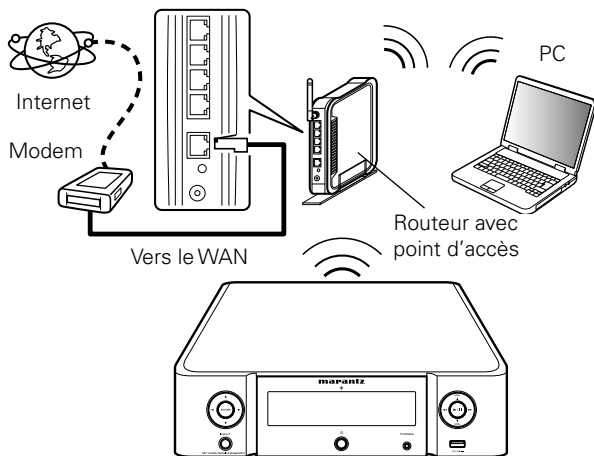

* Cet appareil est fourni avec une antenne Wi-Fi intégrée.



- Cet appareil permet d'utiliser les fonctions DHCP et Auto IP pour effectuer automatiquement les réglages réseau.
- Cet appareil exécute automatiquement le réglage de l'adresse IP et les autres réglages lorsqu'il est utilisé avec la fonction DHCP d'un routeur à haut débit. Lorsque cet appareil est connecté à un réseau sans la fonction DHCP, effectuez les réglages de l'adresse IP, etc., dans le "Réseau" (☞ page 71).
- Lorsque vous utilisez cet appareil, nous vous recommandons d'utiliser un routeur équipé des fonctions suivantes:
 - Serveur DHCP intégré
 - Cette fonction attribue automatiquement une adresse IP au LAN.
 - Commutateur 100BASE-TX intégré
 Lorsque vous connectez plusieurs appareils, nous vous recommandons d'utiliser un hub de commutation ayant une vitesse d'au moins 100 Mbps.
- N'utilisez qu'un câble STP ou ScTP LAN blindé, disponible chez un détaillant d'électronique (CAT-5 ou supérieur recommandé).
- Il est recommandé d'utiliser un câble LAN normal de type blindé. Si vous utilisez un câble de type plat ou non-blindé, le bruit peut perturber les autres appareils.
- Lorsque vous utilisez un routeur compatible WPS (Wi-Fi Protected Setup), une connexion sans fil facile est possible en appuyant sur le bouton Wi-Fi CONNECT de l'appareil. (Reportez-vous au "Guide de démarrage rapide" fourni séparément.)

REMARQUE

- Les routeurs compatibles dépendent du FAI. Contactez votre fournisseur d'accès à Internet ou un magasin d'informatique pour plus de détails.
- Cet appareil n'est pas compatible PPPoE. Un routeur compatible PPPoE est nécessaire si le contrat de votre ligne est de type PPPoE.
- Ne connectez pas une borne NETWORK directement au port LAN/à la borne Ethernet de votre ordinateur.



Connexion du cordon d'alimentation

Une fois toutes les connexions effectuées, insérez la fiche d'alimentation dans la prise murale.

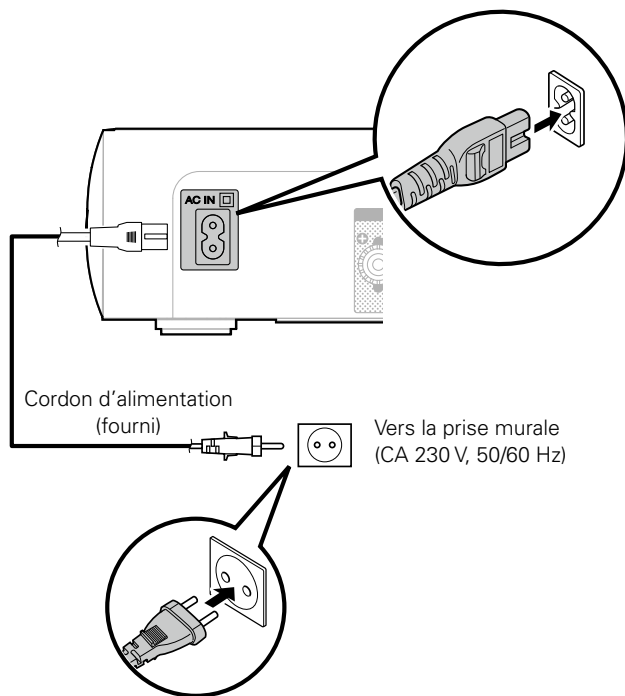

Lecture

Mise sous tension (🔍 page 25)

Sélection de la source d'entrée (🔍 page 25)

Réglage du volume principal (🔍 page 26)

Coupure temporaire du son (🔍 page 26)

Écoute de Radio Internet (🔍 page 27)

Lecture de fichiers stockés sur un ordinateur et un stockage NAS (🔍 page 30)

Écoute de Last.fm (🔍 page 34)

Écoute de Spotify (🔍 page 37)

Fonction Favoris (🔍 page 40)

Lecture du contenu d'un iPod (🔍 page 42)

Lecture du contenu d'un dispositif mémoire USB
(🔍 page 46)

Écoute d'une source ANALOG IN (🔍 page 48)

Écoute d'une source DIGITAL IN (🔍 page 48)

Fonction AirPlay (🔍 page 49)

Fonction de lecture à distance (🔍 page 52)

Fonction de contrôle Internet (🔍 page 54)

Réglage de la tonalité (🔍 page 60)

Fonction de minuterie sommeil (🔍 page 61)

Vérification de l'heure actuelle (🔍 page 61)

Sélection de la luminosité de l'affichage (🔍 page 61)



Utilisation basique

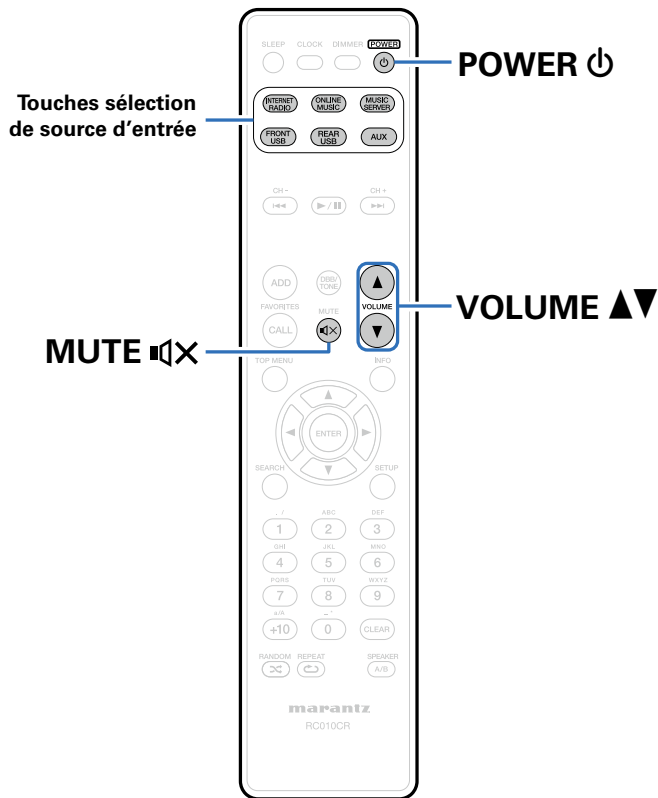

Mise sous tension

- 1 Appuyez sur **POWER** pour mettre l'appareil sous tension.



- Vous pouvez également passer en mode veille en appuyant sur sur l'appareil principal.

Sélection de la source d'entrée

- 1 Appuyez sur la touche de sélection de la source d'entrée pour la lecture.

La source d'entrée souhaitée peut être sélectionnée directement.



- Appuyez à nouveau sur la touche **AUX** pour basculer entre Analog In / Digital In.
- Vous pouvez également sélectionner la source d'entrée en appuyant sur la touche **INPUT** sur l'appareil principal.



Réglage du volume principal

1 Utilisez **VOLUME ▲▼** pour régler le volume.

Le niveau du volume s'affiche.



- Vous pouvez également régler le volume principal en tournant la molette **VOLUME ▲▼** sur l'appareil principal.

Coupure temporaire du son

1 Appuyez sur **MUTE** .

"Sourdine" s'affiche.



- Pour annuler, appuyez à nouveau sur **MUTE** .



Écoute de Radio Internet

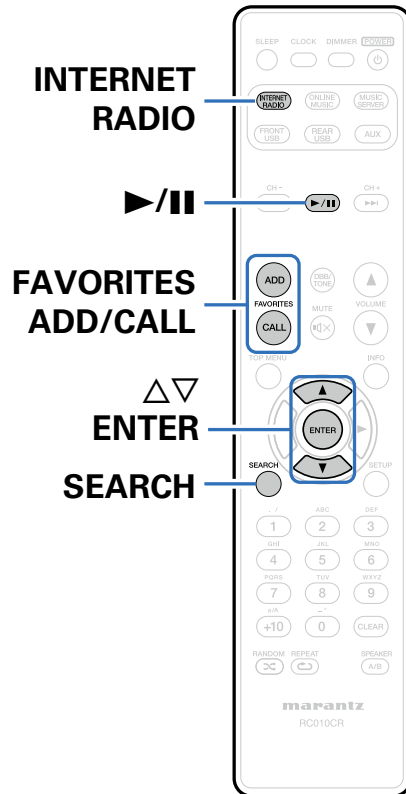

- La Radio Internet renvoie aux émissions radio diffusées via Internet. Vous pouvez recevoir des stations Radio Internet en provenance du monde entier.
- Les types de stations radio et les spécifications pris en charge par cet appareil pour la lecture sont indiqués ci-dessous.
 - **WMA** (Windows Media Audio)
 - **MP3** (MPEG-1 Audio Layer-3)
 - **MPEG-4 AAC**



Écoute de Radio Internet

Cet appareil mémorise la dernière station radio Internet lue. Si vous appuyez sur INTERNET RADIO pour passer à la fonction Radio Internet à partir d'une autre source d'entrée, la dernière station Radio Internet écoutée s'affiche.

1 Préparez la lecture.

- Vérifiez les conditions du réseau, puis mettez en marche cet appareil (☞ [page 21](#) "Connexion à un réseau domestique (LAN)").

2 Appuyez sur INTERNET RADIO.

3 Utilisez $\Delta \nabla$ pour sélectionner l'élément à lire, puis appuyez sur ENTER.

**** (Nom du pays) :

- Affiche les stations Radio Internet traditionnelles de votre pays.

recherches émetteurs :

- Affiche toutes les stations Radio Internet que cet appareil permet d'écouter.

Chercher des podcasts :

- Affiche les stations Radio Internet dans les podcasts que cet appareil peut écouter.

Stations Recommandées :

- Affiche les stations Radio Internet recommandées.

radiomarrantz.com :

- Affiche les stations Radio Internet ajoutées comme favoris dans vTuner. Pour obtenir des instructions sur l'ajout de favoris dans vTuner, voir "Utilisation de vTuner pour ajouter des stations Radio Internet comme favoris" (☞ [page 29](#)).

Lectures récentes :

- Stations Radio Internet lues récemment. 20 stations peuvent être enregistrées dans "Lectures récentes".

Recherche par mot clé :

- Affiche les stations Radio Internet recherchées par mot-clé. Pour la saisie de caractères, voir [page 65](#).

4 Utilisez $\Delta \nabla$ pour sélectionner la station, puis appuyez sur ENTER.

La lecture démarre lorsque le tampon atteint "100%".

Touches de commande	Fonction
	Lecture / Arrêt
FAVORITES CALL	Appel de la liste des favoris
FAVORITES ADD	Enregistrement dans la liste des favoris
	Recherche de caractères
SEARCH	<ul style="list-style-type: none"> • Si la liste ne se présente pas dans l'ordre alphabétique, il se peut que vous ne puissiez pas effectuer de recherche de caractères.
INTERNET RADIO	Dernière station Radio Internet lue
INFO	Changement de l'affichage du type de fichiers / débit et du nom de la station, etc.



- Les caractères qui ne peuvent pas être affichés sont remplacés par "." (point).

REMARQUE

- Le service de base de données des stations radio peut être interrompu ou indisponible sans avertissement préalable.



Lecture de la dernière station Radio Internet lue

- 1 Appuyez sur INTERNET RADIO.**
La source bascule sur "Internet Radio" et la lecture de la dernière station radio lue commence.

Utilisation de vTuner pour ajouter des stations Radio Internet comme favoris

Cet appareil peut syntoniser les nombreuses stations Radio Internet disponibles dans le monde entier. Toutefois, il se peut que vous éprouviez des difficultés à trouver la station radio de votre choix en raison du nombre élevé de stations. Dans ce cas, utilisez vTuner, un site Web de recherche de stations Radio Internet conçu exclusivement pour cet appareil. Vous pouvez utiliser votre ordinateur pour rechercher des stations Radio Internet et les ajouter comme favoris. Cet appareil peut lire les stations radio ajoutées à vTuner.

- 1 Vérifiez l'adresse MAC de cet appareil (☞ [page 71](#) "Informations réseau").**
 - Vous devrez indiquer l'adresse MAC lorsque vous créez un compte pour vTuner.
- 2 Accédez au site Web de vTuner (<http://www.radiomarantz.com>) depuis votre ordinateur.**

- 3 Entrez l'adresse MAC de cet appareil, puis cliquez sur "Go".**
- 4 Entrez votre adresse électronique et le mot de passe de votre choix.**
- 5 Sélectionnez vos critères de recherche (genre, région, langue, etc.).**
 - Vous pouvez également entrer un mot-clé pour rechercher une station.
- 6 Sélectionnez la station radio de votre choix dans la liste, puis cliquez sur l'icône d'ajout aux favoris.**
- 7 Entrez le nom du groupe de favoris, puis cliquez sur "Go".**
Un groupe de favoris incluant la station radio sélectionnée est créé.
 - Vous pouvez écouter les stations Radio Internet ajoutées comme favoris dans vTuner sur "radiomarantz.com" (☞ [page 28](#)) avec cet appareil.

■ Fichiers pouvant être lus

Voir "Lecture de radio Internet" (☞ [page 89](#)).



Lecture de fichiers stockés sur un ordinateur et un stockage NAS

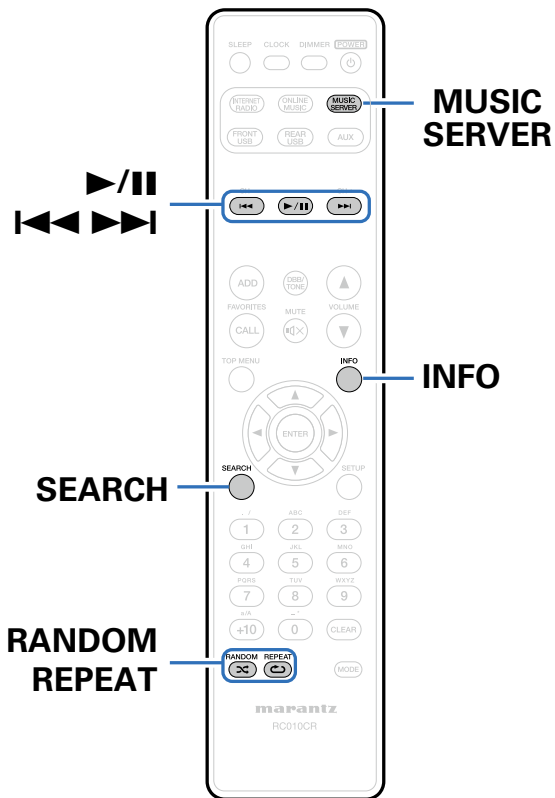

- Cet appareil peut lire les fichiers musicaux et les pistes de lecture (m3u, wpl) enregistrés sur un ordinateur et sur un stockage NAS (Network Attached Storage) prenant en charge DLNA.
- La fonction de lecture des fichiers audio sur le réseau de cet appareil se connecte au serveur à l'aide des technologies indiquées ci-dessous.
 - Windows Media Player Network Sharing Service
 - Windows Media DRM10
- Cet appareil peut lire les fichiers suivants.
 - **WMA** (Windows Media Audio)
 - **MP3** (MPEG-1 Audio Layer-3)
 - **WAV**
 - **MPEG-4 AAC**
 - **FLAC** (Free Lossless Audio Codec)
 - **ALAC** (Apple Lossless Audio Codec)



Application des paramètres de partage des fichiers multimédia

Dans ce chapitre, nous appliquons les paramètres qui permettent de partager les fichiers stockés sur un ordinateur et sur un stockage NAS sur le réseau. Si vous utilisez un Serveur Média, veillez à appliquer ce paramètre en premier lieu.

■ Utilisation de Windows Media Player 12 (Windows 7 / Windows 8)

- 1 Lancez Windows Media Player 12 sur l'ordinateur.
- 2 Sélectionnez "Plus d'options de diffusion en continu..." dans "Stream".
- 3 Sélectionnez "Allowed" dans la liste déroulante correspondant à "M-CR510".
- 4 Sélectionnez "Autorisé" dans la liste déroulante correspondant à "Programmes multimédias sur ce PC et connexions à distance...".
- 5 Cliquez sur "OK" pour terminer.

■ Utilisation de Windows Media Player 11

- 1 Lancez Windows Media Player 11 sur l'ordinateur.
- 2 Sélectionnez "Partage des fichiers multimédias" dans la "Bibliothèque".
- 3 Activez la case à cocher "Share my media", sélectionnez "M-CR510", puis cliquez sur "Allow".
- 4 Comme à l'étape 3, sélectionnez l'icône de l'appareil (autres ordinateurs ou périphériques mobiles) que vous souhaitez utiliser comme contrôleur de médias, puis cliquez sur "Autoriser".
- 5 Cliquez sur "OK" pour terminer.

■ Partage de fichiers multimédia stockés sur un périphérique NAS

Modifiez les paramètres du stockage NAS pour autoriser cet appareil et les autres appareils (ordinateurs et périphériques mobiles) utilisés en tant que contrôleurs de médias à accéder au stockage NAS. Pour plus de détails, voir le manuel de l'utilisateur fourni avec le stockage NAS.



Lecture de fichiers stockés sur un ordinateur et un stockage NAS

Utilisez cette procédure pour lire les fichiers audio ou les listes de lecture.

1 Préparez la lecture.

- ① Vérifiez les conditions du réseau, puis mettez en marche cet appareil (☞ page 21 “Connexion à un réseau domestique (LAN)”).
- ② Préparez l’ordinateur (☞ Instructions d’utilisation de l’ordinateur).

2 Appuyez sur MUSIC SERVER.

3 Utilisez $\Delta \nabla$ pour sélectionner le serveur contenant le fichier à lire, puis appuyez sur ENTER.

4 Utilisez $\Delta \nabla$ pour sélectionner le fichier, puis appuyez sur ENTER.

La lecture démarre lorsque le tampon atteint “100%”.

Touches de commande	Fonction
▶/	Lecture / Pause (Maintenir enfoncé) Arrêt
◀◀ ▶▶	Précédent / Suivant (Maintenir enfoncé) Retour rapide / Avance rapide*
FAVORITES CALL	Appel de la liste des favoris
FAVORITES ADD	Enregistrement dans la liste des favoris
SEARCH	Recherche de caractères <ul style="list-style-type: none"> • Si la liste ne se présente pas dans l’ordre alphabétique, il se peut que vous ne puissiez pas effectuer de recherche de caractères.
RANDOM	Lecture aléatoire
REPEAT	Lecture répétée <ul style="list-style-type: none"> • Changement de la lecture d’une plage unique ou de la répétition de toutes les pages.
INFO	Changement du type de fichier / débit, du nom de l’artiste et du titre de l’album

* Cette fonction est disponible lors de la lecture d’un fichier MP3 / WAV / AAC / FLAC.

■ Fichiers pouvant être lus

Voir “Lecture de fichiers stockés sur un ordinateur ou un stockage NAS” (☞ page 90).





- Les fichiers WMA Lossless peuvent être lus avec un serveur prenant en charge la conversion de code, comme Windows Media Player Version 11 ou ultérieure.

REMARQUE

- Lors de la lecture de fichiers musicaux avec votre ordinateur ou stockage NAS connecté via le réseau LAN sans fil, l'audio peut être interrompu en fonction de votre environnement LAN sans fil. Si tel est le cas, lisez les fichiers musicaux sur votre ordinateur ou stockage NAS via une connexion filaire LAN.
- L'ordre dans lequel les pages/fichiers sont affichés dépend des paramètres du serveur. Si les pages/fichiers ne sont pas affichés dans l'ordre alphabétique à cause des spécifications du serveur, il se peut que la recherche par la première lettre ne fonctionne pas correctement.



Écoute de Last.fm

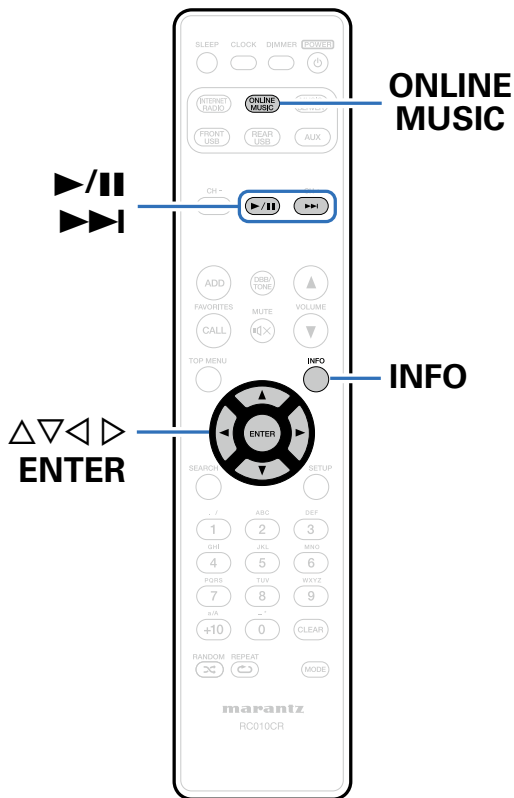

- Last.fm apprend vos goûts... et vous propose un moyen génial pour découvrir de nouvelles musiques.

Votre nouveau Récepteur réseau Marantz est très intelligent. Vous avez la possibilité de créer un profil Last.fm gratuit lorsque vous utilisez pour la première fois votre Récepteur réseau Marantz et vous conserverez ainsi magiquement la trace de tous les titres que vous entendez.

Lorsque vous vous inscrivez sur <http://www.last.fm>, vous pouvez voir le classement de vos artistes préférés, consulter des milliers de critiques, de biographies et d'œuvres, et obtenir des recommandations pour des concerts à ne pas manquer dans votre région.

En vous abonnant pour une somme modique, vous pourrez profiter d'un choix illimité de stations de radio personnalisées sans publicité. Pour plus de détails, rendez-vous dès aujourd'hui sur <http://www.last.fm/subscribe>.

Votre abonnement vous donne également accès à la radio Last.fm sur une très grande gamme de produits musicaux, dont votre Récepteur réseau Marantz. Cette fonction n'est pas disponible dans tous les pays. Pour plus d'informations, consultez la page <http://www.last.fm/hardware>.

- La radio Last.fm n'est pas disponible dans tous les pays. Pour plus d'informations, consultez la page <http://www.last.fm/hardware>. Vous devrez par ailleurs vous abonner. Faites-le dès aujourd'hui sur <http://www.last.fm/subscribe>.



Écoute de Last.fm

- 1 Préparez la lecture.**
 - Vérifiez les conditions du réseau, puis mettez en marche cet appareil (☞ [page 21](#) "Connexion à un réseau domestique (LAN)").
- 2 Appuyez sur ONLINE MUSIC pour passer à la source d'entrée "Last.fm".**
- 3 Si vous avez un compte Last.fm, utilisez $\Delta \nabla$ pour sélectionner "I have a Last.fm account", puis appuyez sur ENTER.**
 - Si vous n'avez pas de compte Last.fm, appuyez sur ∇ pour sélectionner "I am new to Last.fm". Ensuite, appuyez sur ENTER. Créez un compte en suivant les instructions affichées à l'écran.
- 4 Entrez le "identifiant" et le "Mot de passe", puis sélectionnez "connexion".**

Le menu supérieur de Last.fm s'affiche.

 - Pour la saisie de caractères, voir [page 65](#).

- 5 Utilisez $\Delta \nabla$ pour sélectionner le menu, puis appuyez sur ENTER.**

Popular Stations :

- Pour écouter les artistes et les tags les plus populaires dans votre région.

Your Recent Stations :

Pour lire les stations que vous avez écoutées récemment.

Your stations :

- Vous pouvez lire des titres provenant des stations personnalisées suivantes ("Your Recommended Radio", "Your Library", "Your Friends' Radio", "Your Top Artists").

Search Stations :

- Vous pouvez effectuer une recherche de station par artiste ou par tag.
-



6 Utilisez $\Delta \nabla$ pour sélectionner une station, puis appuyez sur ENTER pour démarrer la lecture.

La lecture débute.

7 Lorsque vous appuyez sur \triangleright pendant la lecture, le menu suivant apparaît.

Love this track :

- Signaler vos coups de cœur vous permet d'améliorer vos recommandations sur Last.fm et vous pourrez en option les partager sur les réseaux sociaux les plus connus.

Ban this track :

- Si vous bannissez un titre, nous ne le diffuserons plus. Vous pouvez annuler ce choix sur le site Web Last.fm.

Scrobbling :

- Le "scrobbling" envoie sur votre compte Last.fm les titres que vous avez écoutés. Vous pourrez voir le classement des morceaux de musique que vous avez écoutés, obtenir des suggestions pour de nouvelles musiques et des recommandations pour des événements dans votre région, et partager vos goûts musicaux avec vos amis. Vous pouvez activer ou désactiver ce service en utilisant cette option. Plus vous "scrobblez", meilleures seront vos recommandations.

Déconnexion

Déconnectez cet appareil de votre compte Last.fm.

1 Pendant que le menu supérieur de Last.fm s'affiche, utilisez $\Delta \nabla$ pour sélectionner "Log Out", puis appuyez sur ENTER.

2 Utilisez $\Delta \nabla$ pour sélectionner "OK", puis appuyez sur ENTER.

Touches de commande	Fonction
$\blacktriangleright / \parallel$	Lecture / Arrêt
$\blacktriangleright \blacktriangleright$	Suivant
INFO	Changement du type de fichier/ débit, du nom de la station et du titre de l'album



Écoute de Spotify

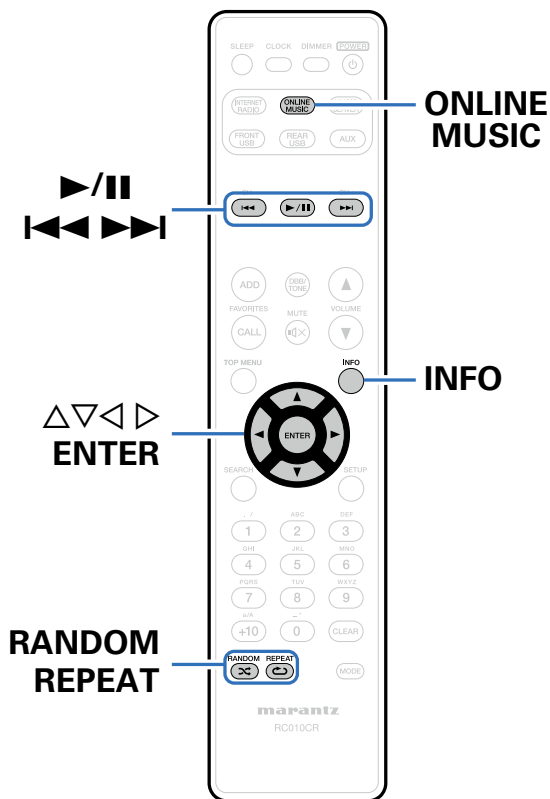

Ouvrez des horizons musicaux nouveaux avec votre Récepteur réseau Marantz. Avec Spotify, vous pouvez bénéficier d'un accès immédiat à des milliers de morceaux.

Vous devez souscrire un abonnement Spotify Premium.

Pour plus de détails, rendez-vous sur la page d'accueil de Spotify.

<http://www.spotify.com>

Écoute de Spotify

1 Préparez la lecture.

- ① Vérifiez les conditions du réseau, puis mettez en marche cet appareil (cf page 21 "Connexion à un réseau domestique (LAN)").
- ② Procédez à l'étape 4 et ouvrez un compte Spotify.
 - Si vous disposez déjà d'un compte Spotify, il n'est pas nécessaire d'en créer un nouveau. Utilisez votre compte Spotify existant.

2 Appuyez sur ONLINE MUSIC pour passer à la source d'entrée "Spotify".

3 Si vous disposez d'un compte Spotify, appuyez sur ENTER.



4 Entrez le “identifiant” et le “Mot de passe”.

- Pour la saisie de caractères, voir [page 65](#).
Les types de caractères qui peuvent être saisis sont indiqués ci-dessous.

[Minuscules]

abcdefghijklmnopqrstuvwxyz

åäåååæçðéééëïïñööóóøùúúýþÿ

[Majuscules]

ABCDEFGHIJKLMNOPQRSTUVWXYZ

ÄÅÄÄÄÆÇÐÉÉÉËÏÏÑÖÖÓÓØÙÚÚÝÞ

[Symboles]

! " # \$ % & ' () * + , - . / : ; < = > ? @ [\] ^ _ ` { | } ~

[Chiffres]

0123456789 (espace)

- Lorsque vous entrez les données de compte Spotify et le texte de recherche, vous pouvez utiliser les touches numériques (0- 9) et sélectionner des caractères comportant des signes diacritiques. Vous pouvez également sélectionner le caractère de base puis appuyer sur +10 pour modifier les signes diacritiques.

5 Sélectionnez “connexion”, puis appuyez sur ENTER.

6 Pour continuer, appuyez sur ENTER

- Le menu principal Spotify s’affiche.
- Pour revenir en arrière, appuyez sur <1.

7 Utilisez $\Delta \nabla$ pour sélectionner le menu, puis appuyez sur ENTER.

Search :

- Recherche des morceaux, des artistes et des albums à l’aide de mots clés.

What’s New :

- Affiche la liste des albums les plus récents.

Starred :

- Affiche la liste de votre sélection de morceaux.

Playlists :

- Affiche les listes de lecture de Spotify.

Accounts :

- Permet de gérer les comptes (déconnexion, ajouter un nouvel utilisateur, changer d’utilisateur).

8 Utilisez $\Delta \nabla$ pour sélectionner une station, puis appuyez sur ENTER.

La lecture débute.



9 Lorsque vous appuyez sur pendant la lecture, le menu suivant apparaît.

Star this track :

- Ajoute une étoile au morceau sélectionné.

Unstar this track :

- Retire une étoile au morceau sélectionné.

Browse "Nom de l'artiste" :

- Affiche la liste des albums de l'artiste du morceau en cours de lecture.

Browse "Nom de l'album" :

- Affiche la liste des morceaux de l'album en cours de lecture.

Touches de commande

Fonction



Lecture / Pause
(Maintenir enfoncé)
Arrêt



Précédent / Suivant
(Maintenir enfoncé)
Retour rapide / Avance rapide

RANDOM

Lecture aléatoire

REPEAT

Lecture répétée

INFO

Changement du nom de l'artiste et du titre de l'album



Fonction Favoris

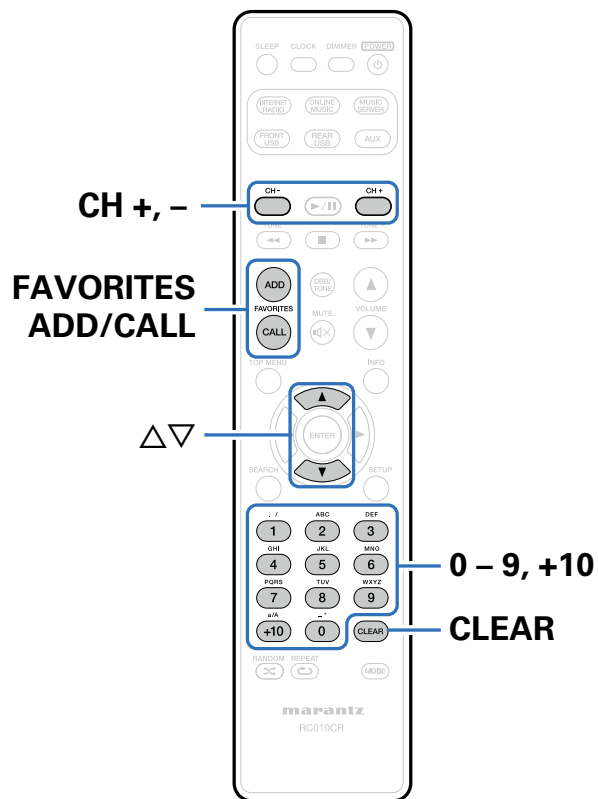

Ce chapitre fournit des informations sur la fonction Favoris.

- La fonction Favoris vous permet d'enregistrer vos stations de radio et fichiers favoris dans la liste des favoris pour vous permettre de rappeler et d'écouter ces stations ou fichiers immédiatement, quand vous le souhaitez.
- Les contenus que vous pouvez enregistrer et rappeler sont des stations de radio Internet, des serveurs de musique.
- Jusqu'à 50 stations peuvent être enregistrées dans la liste des favoris.



Enregistrement de stations ou fichiers dans la liste des favoris

- 1 Appuyez sur **FAVORITES ADD** pendant la lecture de la station radio Internet ou du fichier à enregistrer.
- 2 Appuyez sur $\Delta\nabla$ pour sélectionner un chiffre pour enregistrer la station ou le fichier, puis appuyez sur **ENTER**.
"Ajoutez aux favorites" s'affiche et l'enregistrement est terminé.

Appel de stations ou fichiers de la liste des favoris

- 1 Appuyez sur **FAVORITES CALL**.
- 2 Utilisez **CH+**, **CH-** ou $\Delta\nabla$ pour sélectionner la station ou le fichier que vous souhaitez appeler, puis appuyez sur **ENTER**.
La fonction concernée est lancée et la lecture commence.



- Appuyez sur 0 - 9, +10 pour appeler les fichiers enregistrés dans la liste des favoris par numéro.

Pour passer de stations enregistrées aux fichiers pendant la lecture

- 1 Utilisez **CH+**, **CH-** ou $\Delta\nabla$.

Suppression des stations ou fichiers de la liste des favoris

- 1 Appuyez sur **FAVORITES CALL**.
- 2 Utilisez $\Delta\nabla$ pour sélectionner la station ou le fichier que vous souhaitez supprimer, puis appuyez sur **CLEAR**.
- 3 Lorsque l'invite "**Effacez?**" apparaît, appuyez sur **ENTER**.
"Effacez" s'affiche et la suppression est terminée.



- Appuyez sur \triangleleft pour annuler l'opération.

Touches de commande	Fonction
FAVORITES ADD	Enregistrement dans la liste des favoris
FAVORITES CALL	Appel de la liste des favoris
CH+, CH- $\Delta\nabla$	Changement entre la plage ou le fichier (lors de la lecture de favoris)
0 - 9, +10	Appel direct (lorsque la liste des favoris s'affiche)
CLEAR	Supprimer (lorsque la liste des favoris s'affiche)



Lecture du contenu d'un iPod

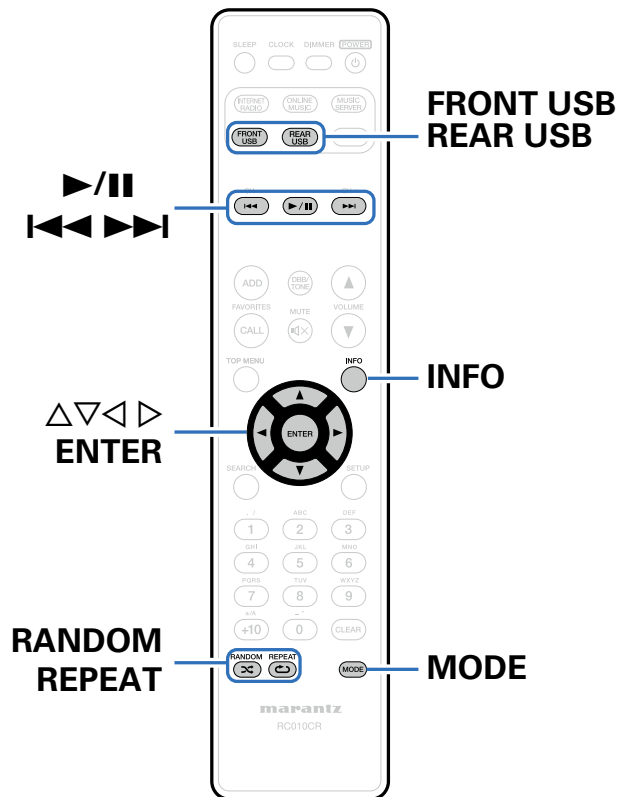

- Vous pouvez utiliser le câble USB fourni avec l'iPod pour connecter l'iPod au port USB avant et arrière de l'appareil et écouter les morceaux de musique enregistrés sur l'iPod.
- Pour plus d'informations sur les modèles d'iPod que cet appareil prend en charge, voir "Modèles d'iPod / iPhone pris en charge" (📖 page 20).



Écoute de musique avec un iPod

- 1 Connectez l'iPod au port USB** (👉 [page 19](#)).
Lorsque vous connectez l'iPod au port USB avant, la source d'entrée passe automatiquement sur "Front USB".
- 2 Appuyez sur FRONT USB ou REAR USB pour changer la source d'entrée sur "Front USB" ou "Rear USB".**
"Direct iPod" s'affiche sur l'écran de cet appareil.
- 3 Utilisez l'iPod directement tout en affichant son écran pour lire de la musique.**



- Les modes d'affichage de l'iPod sont "Direct iPod" et "Remote iPod". Par défaut, "Direct iPod" est le mode par défaut. Il vous permet d'utiliser directement l'iPod tout en regardant l'écran de l'iPod.
- Pour passer au réglage "Remote iPod", qui permet d'effectuer des opérations tout en affichant les informations de l'iPod sur l'écran. Voir "Configuration du mode de fonctionnement (Mode Remote iPod)" (👉 [page 44](#)).

REMARQUE

- Certaines fonctions risquent de ne pas fonctionner, suivant le type d'iPod et la version du logiciel.
- Notez que Marantz décline toute responsabilité en cas de problème lié aux données d'un iPod en cas d'utilisation de cet appareil conjointement avec un iPod.

■ Lecture d'AirPlay (👉 [page 49](#))



Configuration du mode de fonctionnement (Mode Remote iPod)

Dans ce mode, plusieurs listes et écrans sont affichés sur l'écran lorsque vous lisez des fichiers sur l'iPod.

Cette section décrit la manière de lire les pages de l'iPod en "Remote iPod".



1 Appuyez sur MODE et affichez "Remote iPod".

2 Utilisez Δ / ∇ pour sélectionner le fichier à lire, puis appuyez sur ENTER.

La lecture débute.

Mode de lecture		Direct iPod	Remote iPod
Fichiers exécutables	Fichier musical	✓	✓
	Fichier vidéo	*	
Touches actives	Télécommande (Cet appareil)	✓	✓
	iPod	✓	

* Seul le son est lu.

Touches de commande	Fonction
	Lecture / Pause (Maintenir enfoncé) Arrêt
	Précédent / Suivant (Maintenir enfoncé) Retour rapide / Avance rapide
RANDOM	Lecture aléatoire
REPEAT	Lecture répétée • Changement de la lecture d'une page unique ou de la répétition de toutes les pages.
MODE	Changement entre l'Remote iPod et l'Direct iPod
INFO	Changement du nom de l'artiste et du titre de l'album



- L'iPod nano 1ère génération et l'iPod vidéo ne prennent pas en charge le mode direct.

REMARQUE

- Marantz ne peut être tenu responsable d'aucune perte de données iPod.
- Certaines fonctions risquent de ne pas fonctionner, suivant le type d'iPod et la version du logiciel.



Charge de l'iPod

Vous pouvez charger votre iPhone/iPod en le connectant au port USB.

■ Charge en veille

Si l'appareil passe en mode veille lorsque l'iPhone/iPod est en charge, l'appareil passera en mode charge en veille et l'iPhone/iPod continuera à charger. En mode charge en veille, le témoin de l'alimentation est allumé en rouge.

Lorsque l'iPhone/iPod est complètement chargé, l'appareil arrête automatiquement la charge et passe en mode veille normal, et le témoin de l'alimentation s'éteint.



Lecture du contenu d'un dispositif mémoire USB

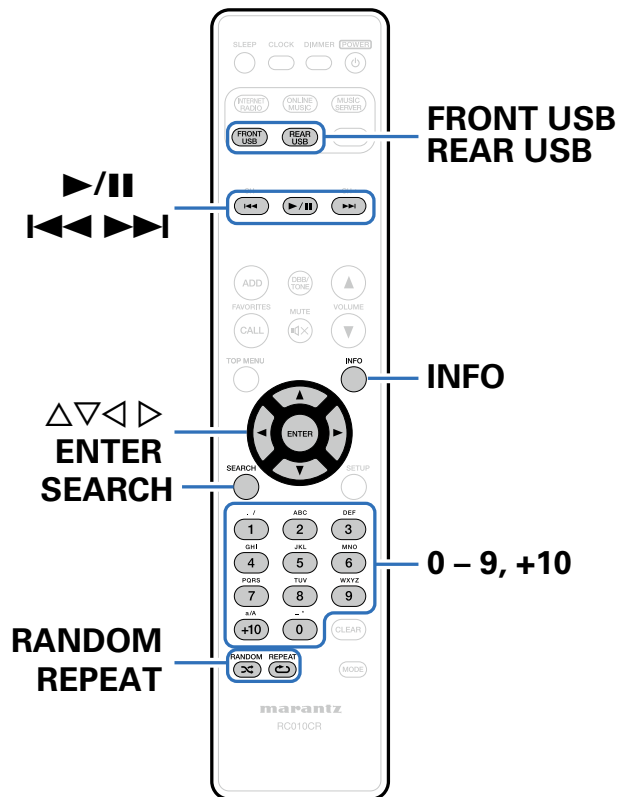

- Lecture de musique enregistrée sur un dispositif mémoire USB.
- Seuls les dispositifs mémoire USB conformes aux standards de classe de stockage de masse et MTP (Media Transfer Protocol) peuvent être lus sur cet appareil.
- Cet appareil est compatible avec les dispositifs mémoire USB au format "FAT16" ou "FAT32".
- Cet appareil peut lire les fichiers suivants.
 - **WMA** (Windows Media Audio)
 - **MP3** (MPEG-1 Audio Layer-3)
 - **WAV**
 - **MPEG-4 AAC**
 - **FLAC** (Free Lossless Audio Codec)
 - **ALAC** (Apple Lossless Audio Codec)



Lecture des fichiers d'un dispositif mémoire USB



1 Connectez le dispositif mémoire USB au port USB (☞ page 19).

Lorsque vous connectez le dispositif mémoire USB au port USB avant, la source d'entrée passe automatiquement sur "Front USB".

2 Appuyez sur FRONT USB ou REAR USB pour changer la source d'entrée sur "Front USB" ou "Rear USB".

3 Utilisez Δ / ∇ pour sélectionner le fichier à lire, puis appuyez sur ENTER.

La lecture débute.

Touches de commande	Fonction
	Lecture / Pause (Maintenir enfoncé) Arrêt
	Précédent / Suivant (Maintenir enfoncé) Retour rapide / Avance rapide*
RANDOM	Lecture aléatoire
REPEAT	Lecture répétée <ul style="list-style-type: none"> • Changement de la lecture d'une plage unique ou de la répétition de toutes les plages.
SEARCH	Recherche de caractères <ul style="list-style-type: none"> • Si la liste ne se présente pas dans l'ordre alphabétique, il se peut que vous ne puissiez pas effectuer de recherche de caractères.
INFO	Changement du nom de l'artiste et du titre de l'album

* Cette fonction est disponible lors de la lecture d'un fichier MP3 / WAV / AAC / FLAC.

REMARQUE

- Notez que Marantz ne pourra être tenu responsable de quelque manière que ce soit des problèmes survenant par rapport aux données enregistrées sur un dispositif mémoire USB lors de l'utilisation de cet appareil avec le dispositif mémoire USB en question.

■ Fichiers pouvant être lus

Voir "Lecture de dispositifs mémoire USB" (☞ page 88).





AUX

Écoute d'une source ANALOG IN

- 1 Préparez la lecture.**
Vérifiez la connexion, puis mettez cet appareil sous tension.
- 2 Appuyez sur AUX pour sélectionner "Analog In".**
- 3 Lancez le composant connecté à cet appareil.**

Écoute d'une source DIGITAL IN

- 1 Préparez la lecture.**
Vérifiez la connexion, puis mettez cet appareil sous tension.
- 2 Appuyez sur AUX pour sélectionner "Digital In".**
- 3 Lancez le composant connecté à cet appareil.**

REMARQUE

- Seuls les signaux audio numériques PCM linéaire 2 canaux peuvent être transmis via la borne DIGITAL IN de cet appareil.



- Appuyez à nouveau sur la touche AUX pour basculer entre Analog In / Digital In.



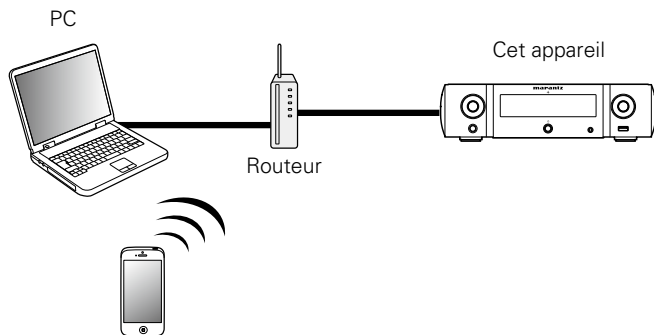

Fonction AirPlay

Profitez de la musique de votre bibliothèque iTunes avec un son de qualité, n'importe où dans votre maison ou votre appartement.



Jouer directement de la musique d'iPhone, iPod touch, ou iPad

Si vous mettez à jour votre "iPhone/iPod touch/iPad" avec iOS 4.2.1 ou une version plus récente, vous allez pouvoir diffuser en continu la musique enregistrée dans votre "iPhone/iPod touch/iPad" directement vers cet appareil.

- Réglez les paramètres Wi-Fi de votre iPhone, iPod touch ou iPad.**
 - Pour plus de détails, voir le manuel de votre appareil.
- Démarrez la musique sur l'iPhone, l'iPod ou l'iPad.**
 -  s'affiche sur l'écran de l'iPhone, iPod touch ou iPad.
- Tapez sur l'icône AirPlay .**
- Sélectionnez l'enceinte que vous souhaitez utiliser.**

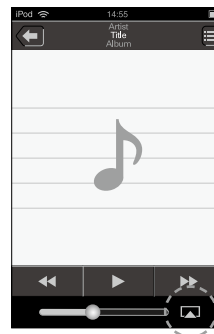

Lecture de la musique iTunes avec cet appareil

- 1 Installez iTunes 10 ou une version plus récente sur un Mac ou un PC sous Windows connecté au même réseau que cet appareil.**
 - 2 Allumez cet appareil.**
Réglez "Contrôle réseau" (☞ page 71) sur "Allumé" pour cet appareil.
- REMARQUE**
- Si "Contrôle réseau" est réglé sur "Allumé", l'appareil consomme plus d'énergie en mode veille.
- 3 Lancez iTunes et cliquez sur l'icône AirPlay  affichée dans la fenêtre, puis sélectionnez cet appareil dans la liste.**



- 4 Choisissez un morceau et cliquez pour lancer la lecture dans iTunes.**
La musique va être transmise en continu vers cet appareil.

Sélection d'enceintes (matériels) multiples

Il est possible de lire les titres d'iTunes sur des enceintes (matériels) compatibles AirPlay dont vous disposez chez vous en dehors de celles de cet appareil.

- 1 Cliquez sur l'icône AirPlay  et sélectionnez "Multiple".**
- 2 Cochez les enceintes que vous voulez utiliser.**

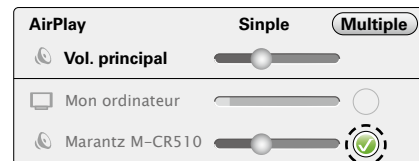

REMARQUE

- Pendant la lecture avec la fonction AirPlay, le son est restitué au niveau sonore réglé sur l'iPhone, l'iPod touch ou l'iPad ou dans iTunes.
- Vous devez baisser le volume de l'iPhone, de l'iPod touch, de l'iPad ou d'iTunes avant de lancer la lecture, puis le régler au niveau adéquat.



Réalisation des opérations de lecture sur iTunes avec la télécommande de cet appareil

Vous pouvez commander la lecture, la mise en pause et la recherche automatique (repères) des titres d'iTunes avec la télécommande de cet appareil.

- 1 Sélectionnez **“Édition” – “Préférences...”** dans le menu.
- 2 Sélectionnez **“Appareils”** dans la fenêtre des réglages d'iTunes.
- 3 Sélectionnez **“Autoriser la commande audio d'iTunes à partir de haut-parleurs distants”,** puis cliquez sur **“OK”**.



- La source d'entrée va basculer sur "AirPlay" au démarrage de la lecture d'AirPlay.
- Vous pouvez arrêter la lecture d'AirPlay en appuyant sur < ou en choisissant une autre source d'entrée.
- Pour voir le nom de l'artiste ou le titre de l'album simultanément, appuyez sur INFO.
- Pour savoir comment utiliser iTunes, consultez également l'aide d'iTunes.
- L'écran peut être différent selon le système d'exploitation et les versions du logiciel.

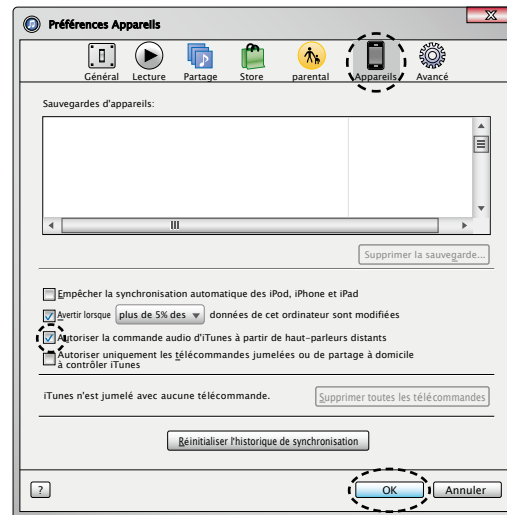

Fonction de lecture à distance

Vous pouvez utiliser votre réseau domestique pour lire avec cet appareil des fichiers musicaux stockés sur un ordinateur, un stockage NAS, des téléphones portables et des lecteurs audio portables. Dans ce cas, utilisez l'ordinateur, les téléphones portables et les lecteurs audio portables pour les opérations.



- Les périphériques appropriés doivent être conformes à la norme DLNA (Digital Living Network Alliance) Ver. 1.5.
- Un environnement LAN sans fil est nécessaire pour lire des fichiers musicaux sur des téléphones portables ou des lecteurs audio portables.
- Pour certains téléphones portables, vous devez installer une application pour lire la musique DLNA.

■ Rôles de chaque périphérique

Les périphériques suivants sont utilisés pour la lecture à distance. Comme spécifié dans la norme DLNA, ces périphériques s'appellent DMC, DMS ou DMR en fonction de leur rôle.

Nom	Exemple de périphérique	Rôle
DMC (Digital Media Controller)	<ul style="list-style-type: none"> • PC • Téléphone portable • Lecteur audio portable • Marantz Remote App 	Permet d'effectuer les opérations de lecture à distance. DMC peut également lire des fichiers musicaux stockés sur ces périphériques.
DMS (Digital Media Server)	<ul style="list-style-type: none"> • PC • NAS (Network Attached Storage) 	Permet de stocker les fichiers musicaux. Les fichiers musicaux stockés sur ces périphériques sont lus avec DMC.
DMR (Digital Media Renderer)	<ul style="list-style-type: none"> • Cet appareil 	Permet de transmettre l'audio des fichiers musicaux lus grâce à la lecture à distance à partir des enceintes. DMR ne peut pas effectuer les opérations de lecture.

■ Fichiers pouvant être lus

Voir "Lecture de fichiers stockés sur un ordinateur ou un stockage NAS" (page 90).



Réglages requis pour chaque périphérique

Vous devez effectuer des réglages sur DMC et DMS pour la lecture à distance. Effectuez les réglages suivants : Voir également le manuel de l'Utilisateur de chaque périphérique pour les réglages.

■ Réglages sur l'ordinateur et le stockage NAS

Effectuez les réglages sur l'ordinateur et le stockage NAS pour échanger les données avec les périphériques DMR.

Pour les réglages, voir "Application des paramètres de partage des fichiers multimédia" (🔍 page 31).

■ Réglages sur les téléphones portables

Vous devez installer une application pour lire la musique DLNA sur votre téléphone portable pour effectuer les opérations sur DMS et cet appareil (DMR) avec votre téléphone portable. L'application appropriée diffère en fonction de votre téléphone portable.



- Certains téléphones portables prennent en charge la lecture de musique DLNA avec les réglages d'usine. Voir le manuel de l'Utilisateur de votre téléphone portable.

■ Réglages sur les lecteurs audio portables

Effectuez les réglages pour que cet appareil (DMR) puisse lire les fichiers musicaux stockés sur votre lecteur audio portable. Pour les réglages, voir le manuel de l'Utilisateur de votre lecteur portable.

■ Réglages sur cet appareil

Connectez cet appareil au réseau DLNA. Vous ne devez pas effectuer de réglages supplémentaires.

Pour la connexion réseau, voir le Guide de démarrage rapide fourni, "Connexion à un réseau domestique (LAN)" (🔍 page 21) et "Réglages" (🔍 page 72).

■ Opérations de lecture à distance

Les opérations sont différentes en fonction des périphériques, mais les procédures de préparation de la lecture à distance sont identiques. Les procédures de préparation sont illustrées ci-dessous.

- 1 Allumez cet appareil.**
 - Assurez-vous que l'appareil est connecté au réseau.
- 2 Affichez l'écran de lecture des fichiers musicaux sur DMC.**
 - Pour l'ordinateur, ouvrez Windows Media Player 12, etc.
 - Pour les téléphones portables, passez en mode de lecture de fichiers musicaux.
- 3 Sélectionnez le nom convivial de cet appareil pour l'élément qui règle le périphérique de lecture sur l'écran de lecture.**
 - Le nom convivial par défaut de cet appareil est "Marantz M-CR510".
- 4 Démarrez la lecture d'un fichier musical sur DMC.**
 - La fonction sur cet appareil passe automatiquement sur le serveur de musique et le repère de lecture à distance 📄 apparaît à l'écran. La lecture à distance démarre.



- Appuyez sur ◀ pour quitter le mode de lecture à distance.

REMARQUE

- Pendant la lecture à distance, vous ne pouvez pas effectuer d'opérations de lecture avec cet appareil. Utilisez le périphérique DMC pour ces opérations.



Fonction de contrôle Internet

Vous pouvez contrôler cet appareil à partir d'un écran de contrôle Internet dans un navigateur Internet.

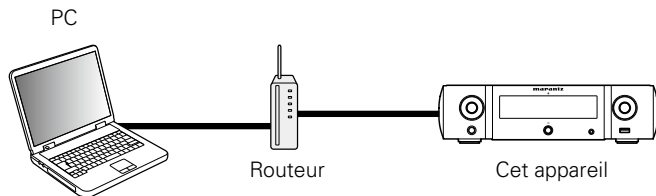

- L'appareil et l'ordinateur doivent être connectés au réseau correctement (☞ page 21 "Connexion à un réseau domestique (LAN)") afin de pouvoir utiliser la fonction de contrôle Internet.
- En fonction des paramètres de votre logiciel de sécurité, il est possible que vous ne puissiez pas accéder à cet appareil à partir de votre PC. Le cas échéant, modifiez les paramètres du logiciel.

Contrôle de l'appareil à partir d'un contrôle Web

- 1 Réglez le paramètre "Contrôle réseau" (☞ page 71) sur "Allumé".
- 2 Vérifiez l'adresse IP de cet appareil dans le menu "Informations réseau" (☞ page 71).



- 3 Ouvrez le navigateur Internet.



4 Entrez l'adresse IP de cet appareil dans la ligne d'adresse de votre navigateur.

Par exemple, si l'adresse IP de cet appareil est "192.168.0.2", entrez "http://192.168.0.2".

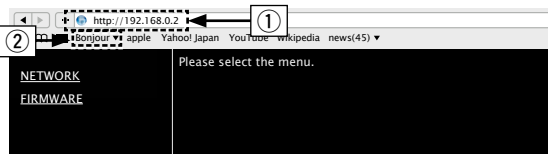

- ① Saisie de l'adresse IP.
- ② Si vous utilisez le navigateur Web Safari, vous pouvez sélectionner "Bonjour" et accéder directement à l'écran de contrôle Web de l'appareil à partir de la section générale.



- En ajoutant l'adresse IP de cet appareil au signet du navigateur, vous pourrez afficher l'écran de contrôle Internet à l'aide de la fonction signet la prochaine fois que vous utiliserez le navigateur. Si vous utilisez un serveur DHCP et si la fonction "Contrôle réseau" ([page 71](#)) est réglée sur "Eteint", la mise sous/hors tension modifie l'adresse IP.

5 Lorsque le menu principal est affiché, cliquez sur l'élément de menu que vous voulez utiliser.

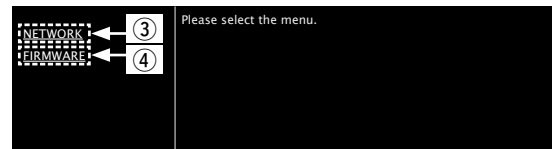

- ③ Cliquez lorsque vous avez configuré les paramètres réseau. ([Exemple 1](#))
- ④ Cliquez lorsque vous mettez à jour le micrologiciel ([page 68](#))



6 Utilisez.

[Exemple 1] Réglage réseau 1

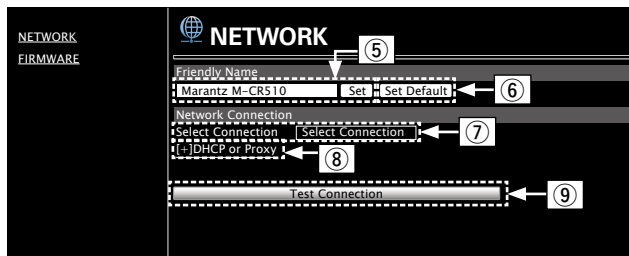

❑ Réglage du nom convivial

- ⑤ Pour modifier le nom convivial, entrez le nouveau nom dans la zone de texte et cliquez sur “Set”
- ⑥ Pour réinitialiser le nom convivial, cliquez sur “Set Default”

❑ Réglages de la connexion réseau

- ⑦ Cliquez pour modifier la méthode de connexion réseau. Si vous sélectionnez “Wi-Fi”, un nouvel élément apparaîtra à l’écran.
- ☞ [Exemple 2]
- ⑧ Cliquez pour modifier les réglages DHCP/proxy.
- ☞ [Exemple 2]
- ⑨ Cliquez pour vous connecter à l’aide des réglages nouvellement appliqués.



- Pour appliquer les réglages de connexion réseau, cliquez sur “Test Connection” après avoir effectué les modifications.

7 Utilisez.

[Exemple 2] Réglage réseau 2

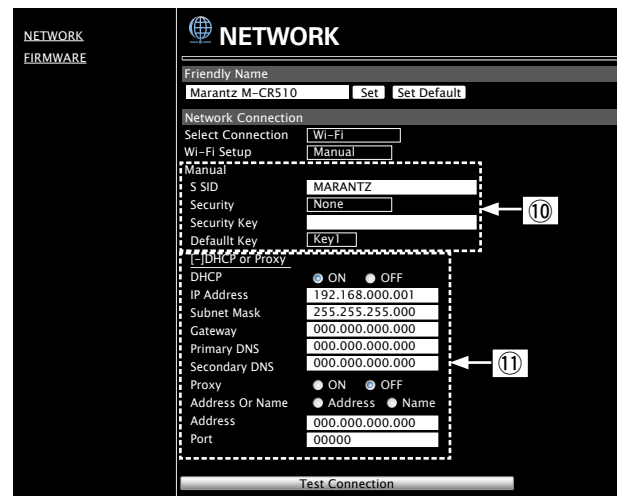

❑ Réglages de la connexion réseau

- ⑩ Divers éléments s'afficheront si vous sélectionnez "Wi-Fi" dans l'exemple 1. Sélectionnez ou entrez les éléments, si nécessaire, puis cliquez sur "Test Connection" pour appliquer les modifications.
- Les éléments affichés peuvent varier en fonction des éléments sélectionnés et du statut de connexion.
 - Après avoir sélectionné chaque élément, patientez quelques instants pour la mise à jour de l'affichage.
- ⑪ Affiché si vous avez sélectionné "DHCP" ou "Proxy" dans l'exemple 1. Lors de la modification des réglages DHCP/proxy, entrez ou sélectionnez chaque élément.



- Pour appliquer les réglages de connexion réseau, cliquez sur "Test Connection" après avoir effectué les modifications.

■ Mise à jour sur l'écran Web

Le micrologiciel peut être mis à jour à l'aide de la "Fonction de contrôle Internet" (🔧 page 54).

Les réglages "Fonction de contrôle Internet" (🔧 page 54) doivent être effectués à l'avance sur un ordinateur appartenant au même réseau.

Pour des informations sur l'obtention de fichiers de mise à jour, contactez votre centre de service client.

1 Cliquez sur ④ à l'étape 5 pour la "Fonction de contrôle Internet" (🔧 page 54).

L'ordinateur affichera l'écran suivant.

Patiencez environ 1 minute.

Vous pouvez également y accéder en entrant l'adresse affichée par l'appareil dans le navigateur Web.

[Affichage Web]

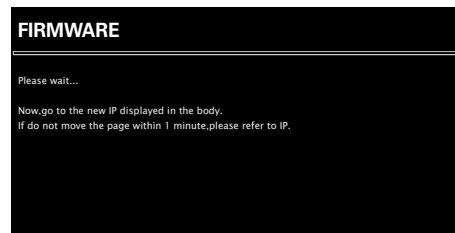

[Affichage sur l'appareil]



- 2** Lorsque l'écran suivant s'affiche sur l'ordinateur, cliquez sur le bouton "Choose File" (①), sélectionnez le fichier de mise à jour et cliquez sur le bouton "Upload" (②).

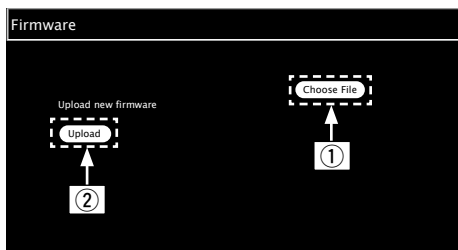

- 3** Lorsque l'écran suivant s'affiche, cliquez sur le bouton "OK" (③).

La mise à jour commence.

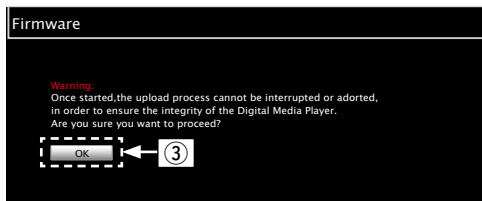

REMARQUE

- N'utilisez pas l'appareil pendant la mise à jour.

- 4** Lorsque l'écran suivant s'affiche, la mise à jour est terminée.

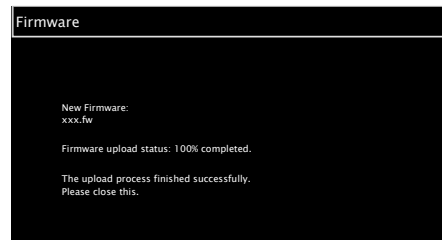

- Les noms de boutons peuvent varier en fonction de la langue du système d'exploitation utilisée par votre ordinateur.



Autres fonctions

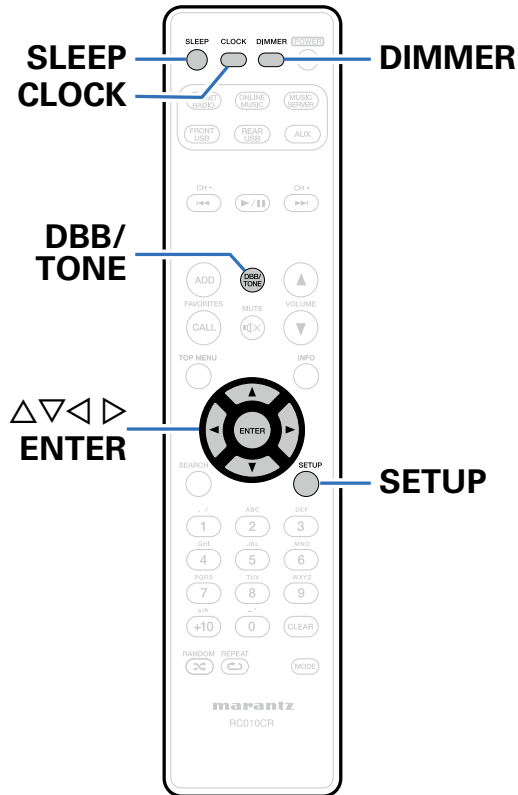

Réglage de la tonalité (☞ page 60)

Fonction de minuterie sommeil (☞ page 61)

Vérification de l'heure actuelle (☞ page 61)

Sélection de la luminosité de l'affichage (☞ page 61)



Réglage de la tonalité

1 Appuyez sur DBB/TONE pour sélectionner le paramètre de tonalité à régler.

2 Utilisez Δ / ∇ pour ajuster "Dynamic Bass Boost", "Basses", "Aigues", "Balance" ou "Source directe".

- Pour effectuer d'autres réglages de tonalité, appuyez sur DBB/TONE.

Dynamic Bass Boost

Permet de souligner les basses avec un boost de 10dB.

Allumé / Éteint (Défaut)

Basses

Permet d'ajuster les basses.

-10dB – +10dB (Défaut : 0dB)

Aigues

Permet de régler les aigus.

-10dB – +10dB (Défaut : 0dB)

Balance

Utilisez \triangleleft / \triangleright pour ajuster l'équilibre du volume gauche/droit.

Source directe

La tonalité n'est pas réglée.

Allumé / Éteint (Défaut)



- Les réglages "Dynamic Bass Boost", "Basses", "Aigues" ou "égalisation des enceintes" des enceintes sont désactivés lorsque la source audio a une fréquence d'échantillonnage supérieure à 176,4 kHz.



Fonction de minuterie sommeil

Vous pouvez faire en sorte que l'appareil se mette automatiquement en veille à la fin d'un délai programmé. Ceci est pratique pour l'écoute avant d'aller se coucher.

1 Appuyez sur SLEEP et affichez la durée que vous souhaitez.

- Le témoin  sur l'affichage s'allume.
- Vous pouvez régler la minuterie sommeil dans la plage de 10 à 90 minutes par paliers de 10 minutes.

■ Pour annuler la minuterie sommeil

Appuyez sur SLEEP pour sélectionner "Sleep ► Eteint".
Le témoin  sur l'affichage s'éteint.



- La minuterie sommeil est également annulée quand vous mettez cet appareil en mode veille.
- Pour vérifier le temps restant jusqu'à l'activation de la minuterie sommeil, appuyez sur SLEEP.

Vérification de l'heure actuelle

■ Vérification de l'heure actuelle lorsque l'alimentation est allumée

Appuyez sur CLOCK.

- Appuyez une fois et l'affichage revient à sa condition originale.

■ Vérification de l'heure actuelle lorsque l'alimentation est en veille

Appuyez sur CLOCK.

- L'heure actuelle s'affiche pendant 30 secondes.

REMARQUE

- L'heure ne peut pas être réglée en mode veille. Mettez l'appareil sous tension.

Sélection de la luminosité de l'affichage

1 Appuyez sur DIMMER.

- Chaque appui sur DIMMER fait varier la luminosité de l'affichage.

100 % (Défaut) / 75 % / 50 % / 25 % / Eteint



- Si vous utilisez les touches quand l'éclairage de l'écran est réglé sur "Eteint", l'écran s'éclaire temporairement avec une luminosité de "25 %".



Réglages

Plan du menu de l'interface graphique

L'utilisation du menu est détaillée page suivante.

Par défaut, des réglages recommandés sont définis pour cet appareil. Vous pouvez personnaliser cet appareil en fonction de votre système actuel et de vos préférences.

■ Configuration rapide

Éléments de configuration	Description	Page
Configuration rapide	Pour effectuer les réglages réseau à l'aide d'une fenêtre de style Assistant. Pour les détails concernant ces opérations, consultez le "Guide de démarrage rapide" fourni séparément.	-

■ Général

Éléments de configuration	Description	Page
Alarme	Pour sélectionner la lecture du minuteur.	66
Horloge	Pour régler l'heure actuelle.	67
égalisation des enceintes	Pour régler les caractéristiques de fréquence de sortie.	67
Langue	Pour paramétrer la langue du menu.	68
Mode veille auto	Pour mettre l'appareil en veille quand il n'est pas utilisé.	68
Micro logiciel	Indiquez s'il est nécessaire de rechercher les mises à jour du micrologiciel, de mettre à jour le micrologiciel et d'afficher les notifications relatives aux mises à jour/mises à niveau.	68
Mise à jour	Pour mettre à jour le micrologiciel du Récepteur réseau Marantz.	68
Notification	Pour activer/désactiver la notification de mises à jour, de mises à niveau et d'alertes.	69
Ajout de nouvelles fonctionnalités	Permet d'afficher les nouvelles fonctions qui peuvent être téléchargées sur cet appareil et d'effectuer la mise à niveau.	69



■ Réseau

Éléments de configuration	Description	Page
Informations réseau	Pour afficher diverses informations à propos du réseau.	71
Contrôle réseau	Pour effectuer les réglages Allumé/Éteint de la fonction réseau en mode veille.	71
Nom du produit	Pour éditer un nom affiché sur Internet.	71
Affichage Last.fm	Pour désactiver l'affichage de Last.fm sur le menu.	71
Réglages	Pour effectuer les réglages pour un LAN câblé ou sans fil.	72
Lors de connexion filaire	Pour effectuer les réglages pour un LAN câblé.	72
DHCP (Allumé) ou DHCP (Éteint)	Pour effectuer le réglage DHCP.	72
Adresse IP*	Pour programmer l'adresse IP.	72
Masque de sous-réseau*	Pour programmer le masque de sous-réseau.	72
Passerelle*	Pour effectuer le réglage de la passerelle.	72
DNS primaire*	Pour régler le DNS principal.	72
DNS secondaire*	Pour régler le DNS secondaire.	72
Proxy	Pour régler le proxy.	72
Test de connexion	Pour effectuer la connexion du LAN câblé.	72
Lors de connexion Wi-Fi	Pour effectuer le réglage de la connexion du LAN sans fil.	73
Recherche automatique	Pour sélectionner et paramétrer les connexions sans fil à partir de la liste des points d'accès.	73
WPS (Wi-fi protected setup)	Pour paramétrer la connexion sans fil à l'aide du protocole WPS (Wi-Fi Protected Setup).	73
Mise en route réseau	Pour régler la connexion sans fil à l'aide du navigateur Web.	73
Manuel	Pour paramétrer la connexion sans fil manuellement.	74

* Affiché lorsque le réglage "DHCP" est sur "Éteint" (☞ page 72).



Fonctionnement du menu

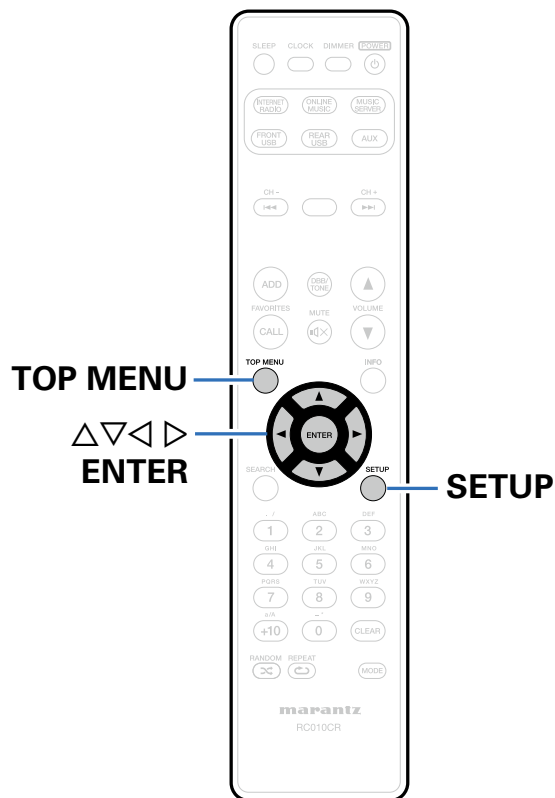

- 1 Appuyez sur SETUP**
Le menu s'affiche.
- 2 Utilisez $\Delta \nabla \triangleleft \triangleright$ pour sélectionner le menu à régler ou à opérer, puis appuyez sur ENTER.**
- 3 Utilisez $\Delta \nabla$ pour passer au réglage souhaité.**
- 4 Appuyez sur ENTER pour entrer le réglage.**
 - Pour revenir à l'élément précédent, appuyez sur \triangleleft .
 - Pour quitter le menu, appuyez sur SETUP alors qu'il est à l'écran.
Le menu disparaît de l'écran.
 - Pour revenir à la partie supérieure du menu, pendant l'utilisation du menu, appuyez sur TOP MENU.



Saisie de caractères

Sur cet appareil, vous pouvez changer le nom affiché sur les menus suivants.

- Recherche de caractères (☞ page 28, 32, 47)
- Nom du produit (☞ page 71)
- Saisie de caractères pour les fonctions réseau (☞ page 28, 35, 37)

Utilisation des touches numériques

- 1 Affichez le menu pour saisir les caractères.
- 2 Utilisez < > pour déplacer le curseur sur le caractère à modifier.
- 3 Appuyez sur +10 pour sélectionner le type de caractère (majuscule, minuscule ou caractères numériques).
- 4 Appuyez sur 0 – 9, +10 jusqu'à ce que le caractère souhaité s'affiche.

- Les types de caractères qui peuvent être saisis sont indiqués ci-dessous.

1 .:/	1 . @ - _ / : ~	6 MNO	m n o M N O 6
2 ABC	a b c A B C 2	7 PQRS	p q r s P Q R S 7
3 DEF	d e f D E F 3	8 TUV	t u v T U V 8
4 GHI	g h i G H I 4	9 WXYZ	w x y z W X Y Z 9
5 JKL	j k l J K L 5	0 _	0 (espace) ! " # \$ % & ' () * + ; < = > ? [\] ^ ` { } ~

- 5 Recommencez les étapes 2 – 4 pour changer le nom, puis appuyez sur ENTER pour l'enregistrer.

Utilisation des curseurs

- 1 Affichez le menu pour saisir les caractères.
- 2 Utilisez < > pour déplacer le curseur sur le caractère à modifier.
- 3 Utilisez Δ ▽ pour changer de caractère.
 - Les types de caractères qui peuvent être saisis sont indiqués ci-dessous.

[Minuscules]
abcdefghijklmnopqrstuvwxyz
[Majuscules]
ABCDEFGHIJKLMNOPQRSTUVWXYZ
[Symboles] ! " # \$ % & ' () * + , - . / : ; < = > ? @ [\] ^ _ ` { | } ~
[Chiffres] 0123456789 (espace)

- 4 Recommencez les étapes 2 et 3 pour changer le nom, puis appuyez sur ENTER pour l'enregistrer.



- Appuyez sur CLEAR pour supprimer le caractère.
- Appuyez sur ►► pour insérer un espace.



Général

Effectuer d'autres réglages.

Alarme

Permet de régler l'alarme ponctuelle et l'alarme quotidienne.

■ Une fois

Affichage de l'heure : Pour mettre l'alarme ponctuelle sous tension.

Eteint : Pour mettre l'alarme ponctuelle hors tension.

■ Tous les jours

Affichage de l'heure : Pour mettre l'alarme quotidienne sous tension.

Eteint : Pour mettre l'alarme quotidienne hors tension.

■ choix alarme

Pour modifier l'alarme ponctuelle et l'alarme quotidienne.

- 1 Utilisez $\Delta \nabla$ pour sélectionner le mode de l'alarme, puis appuyez sur ENTER.
- 2 Utilisez $\Delta \nabla$ pour sélectionner l'heure de début de l'alarme, puis appuyez sur ENTER.
- 3 Utilisez $\Delta \nabla$ pour sélectionner le mode d'entrée, puis appuyez sur ENTER.
- 4 Utilisez $\Delta \nabla$ pour sélectionner le niveau du volume "00 – 60", puis appuyez sur ENTER.
L'affichage indique "Finaliser!" et le réglage est terminé.
 - Le témoin de veille s'allume en orange lorsque l'appareil bascule en mode veille à cet état.



- Si l'appareil ou la télécommande ne fonctionne pas pendant 90 minutes ou plus lorsque l'alarme est activée, le mode veille est activé.



Horloge

■ Pour sélectionner l'heure actuelle.

Vous pouvez ajuster automatiquement l'horloge de cet appareil à l'aide d'Internet.



- Pour utiliser cette fonction, l'appareil doit être connecté à Internet.

1 Utilisez Δ / ∇ pour sélectionner votre Fuseau horaire, puis appuyez sur ENTER.

2 Utilisez Δ / ∇ pour sélectionner l'Heure d'été, puis appuyez sur ENTER.

Allumé : Pour activer l'Heure d'été.

Eteint (Défaut) : Pour désactiver l'Heure d'été.

Égalisation des enceintes

Pour régler les caractéristiques de fréquence de sortie.

non corrigée (Défaut) : Les propriétés sont linéaires.

égalisation 1 : Abaisse les basses fréquences égales ou inférieures à 60 Hz de -12 dB/oct.

égalisation 2 : Abaisse les basses fréquences égales ou inférieures à 100 Hz de -12 dB/oct.

égalisation 3 : Abaisse les basses fréquences égales ou inférieures à 60 Hz de -12 dB/oct. De même, augmente la région 400 Hz de 3 dB.

égalisation 4 : Abaisse les basses fréquences égales ou inférieures à 100 Hz de -12 dB/oct. De même, augmente la région 400 Hz de 3 dB.



- Les valeurs du réglage "égalisation des enceintes" de l'enceinte ne sont pas appliquées à la sortie du casque ou la sortie Subwoofer.



Langue

Pour régler la langue d'affichage sur le menu.

English (Défaut) / **Deutsch** / **Français** / **Italiano** / **Nederlands** / **Español** / **Svenska** / **Русский** / **Polski**

Mode veille auto

Lorsque cet appareil est en état Arrêt et qu'il n'y a pas de signal d'entrée et d'opération pendant 15 minutes, il passe automatiquement au mode Veille.

Pour la source d'entrée "Analog In" et "Direct iPod" uniquement, si aucune opération n'a lieu pendant huit heures, cet appareil passe automatiquement au mode veille.

Allumé (Défaut) : L'appareil passe au mode veille au bout de 15 minutes.

Eteint : L'appareil ne passe pas automatiquement au mode veille.

Micro logiciel

Pour indiquer s'il est nécessaire de rechercher les mises à jour du micrologiciel, de mettre à jour le micrologiciel et d'afficher les notifications relatives aux mises à niveau et alertes.

■ Mise à jour

Pour mettre à jour le micrologiciel du Récepteur réseau Marantz.

Vérif. Si Mise à jour : Permet de vérifier s'il existe des mises à jour pour le firmware. Vous pouvez aussi vérifier la durée approximative d'une opération d'actualisation.

Démarrez la mise à jour : Effectuez le processus de mise à jour.



- Si la mise à jour échoue, le réglage se relance automatiquement, mais si la mise à jour est toujours impossible, l'un des messages ci-dessous s'affiche. Si l'affichage ressemble à celui ci-dessous, vérifiez les réglages et l'environnement réseau, puis mettez à jour à nouveau.



■ Notification

Les messages de notification s'affichent sur l'écran lorsque l'alimentation est mise sous tension et qu'un nouveau micrologiciel peut être utilisé ou lorsqu'il y a d'autres messages de notification.

Mise à jour

Allumé (Défaut) : Affiche le message de mise à jour.

Eteint : N'affiche pas le message de mise à jour.

Mise à niveau

Allumé (Défaut) : Affiche le message de mise à niveau.

Eteint : N'affiche pas le message de mise à niveau.

Alertes de notification

Marche (Défaut) : Affiche les messages de notification de Marantz dans le menu contextuel.

Arrêt : N'affiche pas les messages de notification de Marantz dans le menu contextuel.

■ Ajout de nouvelles fonctionnalités

Permet d'afficher les nouvelles fonctions qui peuvent être téléchargées sur cet appareil et d'effectuer la mise à niveau.

Ver. mise à jour : Permet d'afficher les éléments à mettre à niveau.

Info de mise à niveau : Permet d'afficher une liste des fonctions supplémentaires disponibles grâce à la mise à niveau.

La mise à niveau a commencé : Lancer le processus de mettre à niveau. Lorsque la mise à niveau démarre, l'affichage se ferme. Pendant la mise à niveau, la durée écoulée s'affiche.

CodeID mise à jour : Le code ID indiqué sur l'affichage est nécessaire pour effectuer cette procédure.



- Voir le site Web de Marantz pour plus de détails concernant les mises à niveau.
- Quand la procédure est terminée, "Enregistré" s'affiche dans ce menu et les mises à niveau peuvent être exécutées. Si la procédure n'a pas été effectuée, "Pas enregistré" s'affiche.



Remarques concernant l'utilisation de "Mise à jour" et "Ajout de nouvelles fonctionnalités"

- Pour ajouter de nouvelles fonctions, il est nécessaire de disposer de l'environnement et des réglages requis pour une connexion à Internet haut débit (☞ page 21).
- Procédez à l'ajout d'une nouvelle option après qu'au moins 2 minutes se sont écoulées depuis la mise sous tension de l'appareil.
- Ne coupez pas l'alimentation tant que l'actualisation ou mise à niveau n'est pas terminée.
- Même avec une connexion Internet haut débit, il faut environ 20 minutes pour réaliser la procédure de mise à jour/mise à niveau.
- Lorsque l'actualisation / mise à niveau démarre, les opérations normales de cet appareil ne peuvent plus être effectuées jusqu'à la fin de la actualisation / mise à niveau.
- De plus, la mise à jour/mise à niveau du micrologiciel risque de réinitialiser les données sauvegardées pour les réglages, etc., de cet appareil.
- Lorsque la mise à jour ou la mise à niveau échoue avec un message tel que "Update failed" et "Download failed", retirez puis réinsérez le cordon d'alimentation. "Update Retry" apparaît sur l'affichage et la mise à niveau reprend à partir de là où elle a échoué. Si l'erreur se répète malgré tout, vérifiez l'environnement du réseau.



- Les informations concernant les fonctions "Mise à jour" et "Ajout de nouvelles fonctionnalités" seront publiées sur le site Internet Marantz chaque fois que des plans les concernant seront arrêtés.



Réseau

Pour utiliser cet appareil en le connectant à un réseau domestique, vous devez configurer les paramètres réseau.

Si vous effectuez cette opération via DHCP, définissez "DHCP" sur "Allumé" (réglage par défaut). Cet appareil pourra ainsi utiliser votre réseau domestique.

Si vous attribuez une adresse IP à chaque appareil, vous devez utiliser le réglage "Adresse IP" pour attribuer une adresse IP à cet appareil, ainsi qu'entrer les informations relatives à votre réseau domestique (adresse de la passerelle et masque de sous-réseau).

Informations réseau

Affichage des informations sur le réseau.

Nom du produit / DHCP Allumé ou **Eteint / Adresse IP / Adresse MAC / SSID***

* Ceci s'affiche uniquement lorsqu'une connexion Wi-Fi est activée.

Contrôle réseau

Active la communication réseau en mode Veille.

Allumé : Le réseau est activé en mode veille. L'unité principale peut être contrôlée avec un contrôleur compatible réseau.

Eteint (Défaut) : Arrêt des fonctions réseau en veille.



- Réglez sur "Allumé" lors de l'utilisation de la fonction de contrôle Web ou d'un contrôleur compatible avec le réseau.

REMARQUE

- Quand "Contrôle réseau" est sur "Allumé", la consommation en mode Veille est plus élevée.

Nom du produit

Le nom convivial (nom personnalisé) correspond au nom de cet appareil affiché sur le réseau.

■ Sélection du nom

Pour sélectionner un nom convivial dans la liste.

AV Room / Bedroom / Dining Room / Family Room / Guest Room / Kids Room / Kitchen / Living Room / Office / Marantz M-CR510 (Défaut) / **autre**

- Lorsque vous sélectionnez "autre", vous pouvez modifier le Nom du produit selon vos préférences.



- Lors de la première utilisation, le Nom du produit par défaut est "Marantz M-CR510".
- Vous pouvez entrer jusqu'à 63 caractères.
- Pour la saisie de caractères, voir [page 65](#).

Affichage Last.fm

Pour décider d'afficher ou non le choix Last.fm dans le menu.

Montrez (Défaut) : Éléments propres à Last.fm affichés.

Cachez : Éléments propres à Last.fm non affichés.



Réglages

Vous pouvez effectuer des réglages plus détaillés pour le réseau. Pour modifier l'environnement réseau, effectuez un "Configuration rapide" (Pour les détails concernant ces opérations, consultez le "Guide de démarrage rapide" fourni séparément.)

- Si vous utilisez un routeur haut débit (fonction DHCP), il n'est pas nécessaire d'effectuer de réglages dans "Adresse IP" et "Proxy", car la fonction DHCP est réglée sur "Allumé" dans les réglages par défaut de cet appareil.
- Réglez "Réglages" uniquement pour une connexion à un réseau dépourvu de fonction DHCP.

■ Lors de connexion filaire

DHCP

Permet de sélectionner la manière de se connecter au réseau.

Allumé (Défaut) : Permet de configurer les réglages réseau automatiquement à partir de votre routeur.

Eteint : Permet de configurer les réglages réseau manuellement.

Adresse IP

Régler l'adresse IP dans les limites indiquées ci-dessous.

- La fonction Audio réseau ne peut pas être utilisée si d'autres adresses IP sont réglées.

CLASS A: 10.0.0.1 – 10.255.255.254

CLASS B: 172.16.0.1 – 172.31.255.254

CLASS C: 192.168.0.1 – 192.168.255.254

Masque de sous réseau

Lorsque vous connectez directement un modem xDSL ou un adaptateur terminal à cet appareil, entrez le masque de sous-réseau indiqué dans la documentation donnée par votre fournisseur. Entrer en général 255.255.255.0.

Passerelle

Lorsque vous êtes connecté à une passerelle (routeur), entrez son adresse IP.

DNS primaire, DNS secondaire

Si une seule adresse DNS est indiquée dans la documentation donnée par votre fournisseur, entrez-la dans "DNS primaire". Si deux DNS ou plus sont fournis par votre fournisseur, entrez à la fois "DNS primaire" et "DNS secondaire".

Proxy

Utilisez ce réglage pour réaliser une connexion internet avec un serveur proxy. Ne configurez les paramètres proxy que lorsque vous vous connectez à Internet via un serveur proxy situé sur votre réseau interne ou mis à disposition par votre fournisseur, etc.

Proxy (Eteint) ou **Proxy (Allumé)** : Pour régler le serveur proxy.

Proxy (Adresse) ou **Proxy (Nom)** : À sélectionner pour entrer une adresse ou un nom de domaine.

Adresse ou **Nom** : Saisie de l'adresse ou du nom de domaine. Vous pouvez entrer jusqu'à 38 caractères.

Port : Entrez le numéro du port.



- Si vous ne pouvez pas vous connecter à Internet, vérifiez à nouveau "Connexion à un réseau domestique (LAN)" (☞ page 21).
- Si vous ne savez pas vérifier une connexion internet, contactez votre FAI (fournisseur d'accès internet) ou le fournisseur de votre ordinateur.



■ Lors de connexion Wi-Fi

Dans ce menu, les connexions et les réglages Wi-Fi peuvent être effectués à l'aide d'une des quatre méthodes de connexion.

Recherche automatique / WPS(PIN) / Mise en route réseau / Manuel



- Si un câble LAN est connecté, déconnectez-le.
- Reportez-vous au Guide de démarrage rapide pour des détails sur la manière de vous connecter au Wi-Fi à l'aide de la touche Wi-Fi CONNECT sur la panneau arrière.

□ Recherche automatique

Ceci recherche automatiquement les réseaux.

1 Dans la liste des réseaux, sélectionnez celui auquel vous souhaitez vous connecter.

Lorsque le réseau auquel vous souhaitez vous connecter n'est pas détecté, sélectionnez "Rechercher à nouveau".

2 Effectuez les réglages suivants :

Clé par défaut : Sélectionnez la clé par défaut.

- Lors de la connexion à un réseau crypté WEP, le menu "Clé par défaut" s'affiche.

Mot de passe : Entrez le mot de passe.

DHCP / Proxy : Effectuez les réglages pour DHCP / Proxy ( page 72).

Test de connexion : Testez la connexion.

□ WPS (méthode code PIN)

1 Dans la liste des réseaux, sélectionnez celui auquel vous souhaitez vous connecter.

Lorsque le réseau auquel vous souhaitez vous connecter n'est pas détecté, sélectionnez "Rechercher à nouveau".

2 Sélectionnez ce code PIN pour accéder au registre.

□ Mise en route réseau

Utilisez un navigateur Web pour configurer le Wi-Fi.

Un appareil Wi-Fi qui peut effectuer des opérations de navigation Web est requis.

1 Sélectionnez "Mise en route réseau".

2 Appuyez sur ENTER.

3 Sélectionnez le réseau Wi-Fi appelé "Marantz M-CR510" à partir de votre appareil Wi-Fi.

L'adresse IP apparaît sur l'appareil.

4 Reportez-vous à l'étape 4 de la fonction de contrôle Web (page 55).



❑ Manuel

Pour paramétrer la connexion sans fil manuellement.

SSID : Entrez le nom du réseau sans fil (SSID).

Sécurité : Sélectionnez la méthode de cryptage en fonction du cryptage choisi pour le point d'accès que vous utilisez.

Mot de passe : Entrez le mot de passe.

Clé par défaut : Sélectionnez la clé par défaut.

- Lors de la connexion à un réseau crypté WEP, le menu "Clé par défaut" s'affiche.

DHCP / Proxy : Effectuez les réglages pour DHCP / Proxy ( page 72).

Test de connexion : Testez la connexion.



Conseils

Contenu

■ Conseils	(76)	■ Dépistage des pannes	(77)
Opérations simples à l'état hors tension.....	(76)	L'alimentation ne se met pas sous/hors tension.....	(77)
Opérations simples pour iPod/USB	(76)	Le témoin clignote.....	(77)
Je souhaite uniquement recharger mon iPod.....	(76)	Les opérations ne peuvent pas être effectuées via la télécommande.....	(78)
Spécification de la plage de l'iPod avec la fonction d'alarme.....	(76)	L'affichage sur cet appareil n'affiche rien	(78)
Spécification de la plage souhaitée avec la fonction d'alarme.....	(76)	Aucun son n'est émis	(79)
Passage à l'Heure d'été.....	(76)	Le son souhaité n'est pas émis	(80)
Modification ou réinitialisation de l'environnement réseau	(76)	Le son est interrompu ou on entend des bruits.....	(80)
Je souhaite régler l'environnement d'écoute optimisé après la modification de la configuration/position des enceintes ou l'utilisation d'une autre enceinte.....	(76)	Impossible de lire l'iPod.....	(81)
		Impossible de lire les dispositifs mémoire USB.....	(82)
		Les noms de fichiers sur l' iPod/le dispositif mémoire USB ne s'affichent pas correctement.....	(83)
		Impossible de lire la radio Internet	(83)
		Un message d'erreur est affiché par Last.fm.....	(84)
		Impossible de lire les fichiers musiques sur le PC ou le NAS	(85)
		Connexion par Wi-Fi impossible	(86)



Conseils

Opérations simples à l'état hors tension

- Lorsque vous appuyez sur des touches de sélection de la source d'entrée ou FAVORITES CALL sur la touche, l'opération est effectuée au moment où l'appareil est mis sous tension (🔗 [page 25, 40](#)).
- Lorsque la fonction de Contrôle réseau est réglée sur "Allumé", vous pouvez effectuer la lecture ou d'autres opérations via AirPlay, l'application ou la fonction de contrôle Web (🔗 [page 49, 54, 71](#)).

Opérations simples pour iPod/USB

- Lors d'une connexion au port USB avant, la source d'entrée change automatiquement et la lecture démarre (🔗 [page 43](#)).

Je souhaite uniquement recharger mon iPod

- Connectez l'iPod à cet appareil lorsque ce dernier est sous tension. Puis, mettez l'appareil hors tension et l'iPod continuera de se charger jusqu'à ce qu'il soit complètement chargé (🔗 [page 45](#)).
- Lors d'une connexion au port USB arrière, l'iPod peut être chargé sans changer la source d'entrée actuelle (🔗 [page 43](#)).

Spécification de la plage de l'iPod avec la fonction d'alarme

- À l'état hors tension après le réglage de l'alarme, pausez la lecture de l'iPod de la plage que vous souhaitez utiliser (🔗 [page 66](#)).
- Lors de l'utilisation de la lecture par alarme sur un iPod touch ou iPhone, réglez l'iPod touch ou iPhone sur le mode "Sleep". Si l'alimentation est éteinte en utilisant la mise hors tension, la lecture par alarme ne peut pas être utilisée.

Spécification de la plage souhaitée avec la fonction d'alarme

- Après l'enregistrement de la plage souhaitée dans NAS, etc., enregistrez la plage dans les favoris, puis spécifiez la plage dans les réglages de l'alarme (🔗 [page 66](#)).

Passage à l'Heure d'été

- Sélectionnez la configuration – "Général" – "Horloge" et configurez les réglages (🔗 [page 67](#)).

Modification ou réinitialisation de l'environnement réseau

- Préparez le Guide de démarrage rapide fourni et exécutez la configuration – "Configuration rapide". Pour des réglages détaillés, exécutez la configuration – "Réseau" – "Réglages" (🔗 [page 72](#)).

Je souhaite régler l'environnement d'écoute optimisé après la modification de la configuration/position des enceintes ou la modification d'une enceinte pour une nouvelle.

- Sélectionnez la configuration – "Général" – "Égalisation des enceintes" (🔗 [page 67](#)).



Dépistage des pannes

Si un problème se produit, vérifiez d'abord les points suivants:

1. Les connexions sont-elles correctes ?
2. L'appareil est-il utilisé conformément aux descriptions du manuel de l'utilisateur ?
3. Les autres composants fonctionnent-ils correctement ?

Si l'appareil ne fonctionne pas correctement, vérifiez les points énumérés dans le tableau ci-dessous. Si le problème persiste, il s'agit peut-être d'un dysfonctionnement.

Dans ce cas, débranchez immédiatement le cordon d'alimentation et contactez votre revendeur.

■ L'alimentation ne se met pas sous/hors tension.

Symptôme	Cause/Solution	Page
L'appareil ne s'allume pas.	<ul style="list-style-type: none"> • Vérifiez que la fiche d'alimentation est correctement introduite dans la prise murale. 	23
L'appareil se met automatiquement hors tension.	<ul style="list-style-type: none"> • La minuterie sommeil est réglée. Mettez l'appareil sous tension. • "Mode veille auto" est réglé. "Mode veille auto" est déclenché lorsqu'aucune opération n'est effectuée pendant un certain temps. Pour désactiver "Mode veille auto", définissez l'option "Mode veille auto" du menu sur "Eteint". 	61 68

■ La DEL clignote

Symptôme	Cause/Solution	Page
Clignote en rouge	<ul style="list-style-type: none"> • Le circuit de l'amplificateur de l'appareil n'a pas fonctionné correctement. Déconnectez l'alimentation et contactez le centre de réparations. 	23
Clignote en orange	<ul style="list-style-type: none"> • L'horloge est incorrecte parce que le courant CA a été temporairement éteint, etc. Vérifiez la connexion réseau et réglez l'horloge. 	67



■ Les opérations ne peuvent pas être effectuées via la télécommande

Symptôme	Cause/Solution	Page
Les opérations ne peuvent pas être effectuées via la télécommande.	• Les piles sont usées. Remplacez-les par des piles neuves.	6
	• Faites fonctionner la télécommande à une distance d'environ 7 m de cet appareil et à un angle de 30°.	6
	• Retirez tout obstacle se trouvant entre cet appareil et la télécommande.	–
	• Insérez les piles en respectant la polarité indiquée par les repères ⊕ et ⊖.	6
	• Le capteur de télécommande de l'appareil est exposé à une forte lumière (soleil, lampe fluorescente de type inverseur, etc.). Déplacez l'appareil afin que le capteur de télécommande ne soit plus exposé à une forte lumière.	–
	• Lorsque vous utilisez un dispositif vidéo 3D, la télécommande de cet appareil peut ne pas fonctionner en raison des communications infrarouges entre les appareils (telles que des lunettes et un téléviseur pour l'affichage 3D). Dans ce cas, ajustez la direction des appareils avec la fonction de communications 3D et leur distance pour vous assurer qu'ils n'affectent pas le fonctionnement de la télécommande de cet appareil.	–

■ L'affichage sur cet appareil n'affiche rien.

Symptôme	Cause/Solution	Page
L'écran est éteint.	• Appuyez sur DIMMER sur la télécommande et modifiez le réglage pour qu'il ne soit pas réglé sur "Afficheur éteint".	61



■ Aucun son n'est émis

Symptôme	Cause/Solution	Page
Aucun son n'est transmis aux enceintes.	• Vérifiez les connexions de tous les appareils.	18 , 19
	• Insérez complètement les câbles de connexion.	21
	• Vérifiez que les bornes d'entrée et les bornes de sortie ne sont pas inversément reliées.	18
	• Vérifiez l'état des câbles.	15
	• Vérifiez que les câbles des enceintes sont correctement connectés. Vérifiez que les fils conducteurs des câbles sont en contact avec la partie métallique des bornes des enceintes. Serrez également les bornes des enceintes. Vérifiez les bornes des enceintes pour un éventuel relâchement.	16
	• Vérifiez qu'une source d'entrée correcte est sélectionnée.	25
	• Ajustez le volume principal.	26
	• Annulez le mode de sourdine.	26
	• Vérifiez que la source d'entrée correcte est sélectionnée lorsque l'audio est transmis de cet appareil à un périphérique externe.	48 , 50
	• Vérifiez les réglages de sortie audio numérique sur l'appareil connecté. Les réglages initiaux peuvent être décalés en fonction de l'appareil.	48
• Seul PCM linéaire 2 canaux peut être transmis en tant que le signal audio numérique à la borne DIGITAL IN de cet appareil.	48	
• Aucun son n'est transmis depuis les enceintes quand le casque est branché.	9	



■ L'audio souhaité n'est pas émis



Symptôme	Cause/Solution	Page
L'équilibre du volume gauche/droit n'est pas correct	<ul style="list-style-type: none"> Appuyez sur la touche DBB/TONE de la télécommande pour ajuster l'équilibre. 	<u>60</u>
Aucun son du subwoofer.	<ul style="list-style-type: none"> Vérifiez les connexions du subwoofer. Mettez l'alimentation du subwoofer sous tension. 	<u>17</u> –
Les valeurs réglées ne sont pas appliquées au "Dynamic Bass Boost", aux "Basses", aux "Aigues" et à "égalisation des enceintes" de l'enceinte.	<ul style="list-style-type: none"> Les réglages "Dynamic Bass Boost", "Basses", "Aigues" ou "égalisation des enceintes" des enceintes sont désactivés lorsque la source audio a une fréquence d'échantillonnage supérieure à 176,4 kHz. Les valeurs du réglage "égalisation des enceintes" de l'enceinte ne sont pas appliquées à la sortie du casque, la sortie Subwoofer. Les valeurs des réglages "Dynamic Bass Boost", "Basses", "Aigues" ne sont pas appliquées ou la sortie du subwoofer. 	<u>60</u> – –

■ Le son est interrompu ou on entend des bruits

Symptôme	Cause/Solution	Page
Pendant la lecture de la radio Internet ou d'un dispositif mémoire USB, l'audio est occasionnellement interrompu.	<ul style="list-style-type: none"> Lorsque la vitesse de transfert du dispositif mémoire USB est faible, l'audio peut être occasionnellement interrompu. La vitesse de communication réseau est lente ou la station radio est occupée. 	– –
Lorsque vous passez un appel sur un iPhone, du bruit se produit dans la sortie audio de cet appareil.	<ul style="list-style-type: none"> Lorsque vous passez un appel, restez à une distance de 20 cm minimum entre l'iPhone et cet appareil. 	–
L'audio s'arrête lors de l'utilisation de la connexion Wi-Fi.	<ul style="list-style-type: none"> Si des périphériques à proximité peuvent entraîner des arrêts de lecture en raison d'interférence électronique, passez à une connexion LAN filaire. Généralement, lorsque vous lisez des fichiers musicaux volumineux, en fonction de votre environnement LAN sans fil, le son de lecture peut être interrompu. Si tel est le cas, effectuez la connexion LAN filaire. 	<u>21, 22,</u> <u>72</u> <u>72</u>



■ Impossible de lire l'iPod

Symptôme	Cause/Solution	Page
Impossible de connecter l'iPod.	<ul style="list-style-type: none"> Lors de l'utilisation de l'iPod en le connectant au port USB, certaines variations d'iPod ne sont pas prises en charge. Lorsque l'iPod est connecté à l'aide d'un câble USB autre que le câble authentique, l'iPod peut ne pas être reconnu. Utilisez un câble USB authentique. 	<p><u>20</u></p> <p>–</p>
L'icône AirPlay  n'apparaît pas dans iTunes ou sur l'iPhone / iPod touch / iPad.	<ul style="list-style-type: none"> Cet appareil et l'ordinateur ou l'iPhone / iPod touch / iPad ne sont pas connectés au même réseau (LAN). Connectez-le au même réseau (LAN) que cet appareil. Le micrologiciel sur iTunes / iPhone / iPod touch / iPad n'est pas compatible avec AirPlay. Mettez à jour le micrologiciel à la version la plus récente. 	<p><u>21</u></p> <p>–</p>
Pas de signal audio.	<ul style="list-style-type: none"> Le volume sur iTunes / iPhone / iPod touch / iPad est réglé au niveau minimum. Le volume sur iTunes / iPhone / iPod touch / iPad est lié au volume sur cet appareil. Définissez un niveau de volume approprié. La lecture AirPlay ne s'effectue pas ou cet appareil n'est pas sélectionné. Cliquez sur l'icône AirPlay  sur l'écran iTunes ou de l'iPhone / iPod touch / iPad et sélectionnez cet appareil. 	<p>–</p> <p><u>49</u></p>
L'audio est interrompu pendant la lecture AirPlay sur l'iPhone / iPod touch / iPad.	<ul style="list-style-type: none"> Quittez l'application exécutée en arrière-plan de l'iPhone/iPod touch/iPad, puis utilisez AirPlay pour lire vos fichiers. Certains facteurs externes peuvent affecter la connexion sans fil. Modifiez l'environnement réseau en prenant des mesures, telles que raccourcir la distance du point d'accès LAN sans fil. 	<p>–</p> <p>–</p>
iTunes ne peut pas être lu via la télécommande.	<ul style="list-style-type: none"> Activez le réglage "Allow iTunes control from remote speakers" sur iTunes. Ensuite, vous pouvez lancer les opérations de lecture, pause et de saut via la télécommande. 	<p>–</p>



■ Impossible de lire les dispositifs mémoire USB

Symptôme	Cause/Solution	Page
“Pas de connexion” s’affiche.	<ul style="list-style-type: none"> • L’appareil ne parvient pas à reconnaître le dispositif mémoire USB. Déconnectez puis reconnectez le dispositif mémoire USB. • Les dispositifs mémoire USB d’une classe de stockage de masse ou ceux compatibles avec MTP sont pris en charge. • Cet appareil ne prend pas en charge une connexion via un hub USB. Connectez le dispositif mémoire USB directement au port USB. • Le dispositif mémoire USB doit être au format FAT16 ou FAT32. • Il n’est pas garanti que tous les dispositifs mémoire USB fonctionnent. Certains dispositifs mémoire USB ne sont pas reconnus. Lors de l’utilisation d’un type de lecteur de disque dur portable compatible avec la connexion USB qui nécessite l’alimentation d’un adaptateur CA, utilisez l’adaptateur CA fourni avec le disque dur. 	<p><u>19</u></p> <p>–</p> <p>–</p> <p>–</p> <p>–</p>
Les fichiers sur le dispositif mémoire USB ne s’affichent pas.	<ul style="list-style-type: none"> • Les fichiers d’un type non pris en charge par cet appareil ne s’affichent pas. • Cet appareil peut afficher une structure de fichiers avec jusqu’à 8 niveaux et jusqu’à 5 000 sous-dossiers et fichiers en tout. Modifiez la structure de dossiers du dispositif mémoire USB. • Lorsque plusieurs partitions existent sur le dispositif mémoire USB, seuls les fichiers sur la première partition s’affichent. 	<p><u>46</u></p> <p>–</p> <p>–</p>
Impossible de lire les fichiers contenus sur un dispositif mémoire USB.	<ul style="list-style-type: none"> • Les fichiers sont créés à un format qui n’est pas pris en charge par cet appareil. Vérifiez que les formats sont pris en charge par cet appareil. • Vous tentez de lire un fichier protégé. Les fichiers protégés ne peuvent pas être lus sur cet appareil. 	<p><u>88</u></p> <p>–</p>



■ Les noms de fichiers sur l'iPod/le dispositif mémoire USB ne s'affichent pas correctement

Symptôme	Cause/Solution	Page
Les noms de fichier ne s'affichent pas correctement ("..." etc.).	<ul style="list-style-type: none"> Des caractères qui ne peuvent pas être affichés sont utilisés. Il ne s'agit pas d'un dysfonctionnement. Sur cet appareil, les caractères qui ne peuvent pas être affichés sont remplacés par "." (points de suspension). 	–

■ Impossible de lire la radio Internet

Symptôme	Cause/Solution	Page
La liste des stations de diffusion ne s'affiche pas.	<ul style="list-style-type: none"> Le câble LAN n'est pas correctement connecté ou le réseau est déconnecté. Vérifiez l'état de la connexion. 	21
Impossible de lire la Radio Internet.	<ul style="list-style-type: none"> La station de radio sélectionnée est à un format qui n'est pas pris en charge par cet appareil. Les formats qui peuvent être lus sur cet appareil sont les formats MP3, WMA et AAC. La fonction de pare-feu est activée sur le routeur. Vérifiez le réglage du pare-feu. L'adresse IP n'est pas correctement réglée. Vérifiez si le routeur est sous tension. Pour obtenir l'adresse IP automatiquement, activez la fonction du serveur DHCP sur le routeur. De même, réglez le réglage sur "Allumé" sur cet appareil. Pour obtenir l'adresse IP manuellement, réglez l'adresse IP et le proxy sur cet appareil. Certaines stations radio émettent en silence pendant certaines périodes. Dans ce cas, aucun son n'est transmis. Patientez un peu et sélectionnez la même station radio ou sélectionnez une autre station radio. 	89 – 72 – 72 72 28
Impossible de se connecter aux stations radio favorites.	<ul style="list-style-type: none"> La station radio n'est pas en service en ce moment. Enregistrez les stations radio en service. 	–
Impossible de se connecter à certaines stations radio et "échec connexion" s'affiche.	<ul style="list-style-type: none"> La station radio sélectionnée n'est pas en service. Sélectionnez une station radio en service. 	–



■ Un message d'erreur est affiché par Last.fm

Symptôme	Cause/Solution	Page
Connexion à Last.fm impossible. ("inscription requise" s'affiche.)	<ul style="list-style-type: none"> • Erreur d'authentification lors de la connexion. • Si un utilisateur non abonné y accède. Ou lorsque la limite d'écoute est dépassée. • Saisissez les nom d'utilisateur et mot de passe corrects et réessayez de vous connecter. • Vous devez être un abonné payant à Last.fm pour y accéder. • Consultez le site www.last.fm/subscribe pour une mise à niveau. 	<p><u>34</u></p> <p>–</p> <p>–</p> <p>–</p> <p>–</p>
Lecture de musique impossible. ("bibliothèque vide" s'affiche.)	<ul style="list-style-type: none"> • Aucune donnée audio à lire. • Consultez le site www.last.fm/download et installez le Scrobblor pour ajouter la musique que vous avez lue sur votre profil et activer cette fonctionnalité. 	<p>–</p> <p>–</p>
Lecture de musique impossible. ("plus de pistes" s'affiche.)	<ul style="list-style-type: none"> • Une fois que la lecture de tous les morceaux de la liste d'écoute est terminée. • Sélectionnez une autre liste d'écoute. 	<p>–</p> <p>–</p>
Accès à Last.fm impossible. ("Pas de connexion au réseau" s'affiche.)	<ul style="list-style-type: none"> • Accès au réseau impossible. • Vérifiez l'environnement réseau. 	<p><u>21</u></p> <p><u>72</u></p>
Accès à Last.fm impossible. ("indisponible dans votre pays" s'affiche.)	<ul style="list-style-type: none"> • Vous accédez au réseau depuis un pays où la radio Last.fm n'est pas disponible. • La radio Last.fm n'est pas disponible dans tous les pays. Consultez le site www.last.fm/hardware pour plus d'informations. 	<p>–</p> <p>–</p>
Connexion à Last.fm impossible. ("identifiant incorrect ou mot de passe incorrect" s'affiche.)	<ul style="list-style-type: none"> • Le nom d'utilisateur ou le mot de passe saisis pour l'authentification lors de la connexion est incorrect. • Saisissez les nom d'utilisateur et mot de passe corrects et réessayez de vous connecter. 	<p>–</p> <p>–</p>
Création et enregistrement d'un compte impossibles. ("essayer un nouvel" s'affiche.)	<ul style="list-style-type: none"> • Le nom d'utilisateur est déjà pris. • Saisissez un autre nom d'utilisateur pour créer et enregistrer le compte. 	<p>–</p> <p>–</p>



■ Impossible de lire les fichiers musiques sur le PC ou le NAS

Symptôme	Cause/Solution	Page
Impossible de lire les fichiers contenus sur un ordinateur.	<ul style="list-style-type: none"> • Les fichiers sont enregistrés dans un format incompatible. Enregistrez les fichiers dans un format compatible. • Vous tentez de lire un fichier protégé. Les fichiers protégés ne peuvent pas être lus sur cet appareil. • L'appareil et l'ordinateur sont connectés via un câble USB. Le port USB de l'appareil ne peut pas être utilisé pour connecter un ordinateur. • Les paramètres de partage des fichiers multimédias sont erronés. Modifiez-les afin que l'appareil puisse accéder aux dossiers situés sur votre ordinateur. 	<p><u>90</u></p> <p>–</p> <p>–</p> <p><u>31</u></p>
Impossible de trouver le serveur ou de s'y connecter.	<ul style="list-style-type: none"> • Le pare-feu de l'ordinateur ou du routeur est activé. Vérifiez les réglages du pare-feu de l'ordinateur ou du routeur. • L'ordinateur n'est pas activé. Mettez l'ordinateur en marche. • Le serveur n'est pas actif. Activez le serveur. • L'adresse IP de l'appareil est incorrecte. Vérifiez l'adresse IP de l'appareil. 	<p>–</p> <p>–</p> <p>–</p> <p><u>71</u></p>
Impossible de lire les fichiers musiques sur le PC.	<ul style="list-style-type: none"> • Même si le PC est connecté à la borne USB de cet appareil, les fichiers musicaux ne peuvent pas être lus. Connectez le PC ou le NAS de cet appareil via le réseau. 	<u>21</u>
Les fichiers sur le PC ou le NAS s'affichent.	<ul style="list-style-type: none"> • Les fichiers d'un type non pris en charge par cet appareil ne s'affichent pas. 	<u>90</u>
Impossible de lire la musique contenue sur un stockage NAS.	<ul style="list-style-type: none"> • Si vous utilisez un stockage NAS conforme à la norme DLNA, activez la fonction du serveur DLNA dans les paramètres du stockage NAS. • Sinon, lisez la musique via un ordinateur. Définissez la fonction de partage de fichiers multimédias de Windows Media Player et ajoutez le stockage NAS au dossier de lecture sélectionné. • Si la connexion est limitée, définissez l'équipement audio comme cible de la connexion. 	<p>–</p> <p><u>31</u></p> <p>–</p>



■ Connexion par Wi-Fi impossible

Symptôme	Cause/Solution	Page
Accès au réseau impossible.	<ul style="list-style-type: none"> • Les réglages du nom du réseau et du mot de passe (WEP, etc.) sont erronés. Configurez les réglages du réseau en fonction des détails du réglage de cet appareil. • Réduisez la distance entre le point d'accès LAN sans fil et cet appareil, retirez tout obstacle et assurez-vous que la vue au point d'accès n'est pas obstruée avant d'essayer à nouveau la connexion. De même, installez des fours à micro-ondes et d'autres points d'accès réseau aussi loin que possible. • Vérifiez l'alimentation du routeur. • Cet appareil est compatible avec IEEE 802.11b/g. • Configurez les réglages du canal du point d'accès loin des canaux utilisés par d'autres réseaux. • Cet appareil n'est pas compatible avec WEP (TSN). 	<p>74</p> <p>–</p> <p>–</p> <p>–</p> <p>–</p>
Connexion à WPS impossible.	<ul style="list-style-type: none"> • Vérifiez que le mode WPS du routeur fonctionne. • Dans les 2 minutes suivantes, appuyez et maintenez la touche Wi-Fi Connect enfoncée sur l'appareil pendant trois secondes. • Un routeur/des paramètres qui est/sont compatible(s) avec les normes WPS 2.0 est/sont requis. Réglez le type de cryptage sur "None", "WPA-PSK (AES)" ou "WPA2-PSK (AES)". • Si la méthode de cryptage du routeur est WEP/WPA-TKIP/WPA2-TKIP, vous ne pouvez pas effectuer la connexion à l'aide de la touche Wi-Fi CONNECT. Auquel cas, utilisez la méthode "Recherche automatique" ou "Manuel" pour effectuer la connexion. 	<p>–</p> <p>–</p> <p>72</p> <p>73, 74</p>
Connexion au réseau à l'aide de l'iPhone/iPod touch/iPad impossible	<ul style="list-style-type: none"> • Effectuez une mise à niveau vers la dernière version du micrologiciel de l'iPhone/iPod touch/iPad. 	–



Réinitialisation des réglages d'usine

Effectuez cette procédure si l'affichage est anormal ou si aucune opération ne peut être effectuée.

Lorsque le microprocesseur est réinitialisé, tous les réglages sont réinitialisés aux valeurs par défaut et tous les réglages précédemment stockés devront être restaurés manuellement.

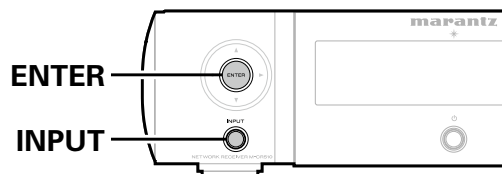

- 1** Débranchez le cordon d'alimentation de la prise murale.
- 2** Branchez le cordon d'alimentation dans une prise murale tout en appuyant sur ENTER et INPUT sur l'appareil principal.
- 3** Quand le témoin d'alimentation s'allume en vert, relâchez les touches.
"Initialized" s'affiche.



- Si "Initialized" ne clignote pas à l'étape 3, reprenez à l'étape 1.



Annexe

Lecture de dispositifs mémoire USB

- Cet appareil est compatible avec les standards MP3 ID3-Tag (Ver. 2).
- Cet appareil peut afficher les illustrations qui ont été intégrées en utilisant les standards MP3 ID3-Tag Ver. 2.3 ou 2.4.
- Cet appareil est compatible avec les tags META WMA.
- Si la taille d'image (pixels) de la pochette d'un album dépasse 500 × 500 (WMA/MP3/WAV/FLAC) ou 349 × 349 (MPEG-4 AAC), l'appareil peut ne pas lire la musique correctement.

■ Formats compatibles

	Fréquence d'échantillonnage	Débit	Longueur en bits	Extension
WMA (Windows Media Audio) *1	32/44,1/48 kHz	48 – 192 kbps	–	.wma
MP3 (MPEG-1 Audio Layer-3)	32/44,1/48 kHz	32 – 320 kbps	–	.mp3
WAV	32/44,1/48/88,2/96/176,4/192 kHz	–	16 / 24 bits	.wav
MPEG-4 AAC *2	32/44,1/48 kHz	16 – 320 kbps	–	.aac/ .m4a/ .mp4
FLAC (Free Lossless Audio Codec)	32/44,1/48/88,2/96/176,4/192 kHz	–	16 / 24 bits	.flac
ALAC (Apple Lossless Audio Codec) *3	32/44,1/48/88,2/96 kHz	–	16 / 24 bits	.m4a

*1 Les fichiers protégés par copyright peuvent être lus sur certains lecteurs portables compatibles avec MTP.

*2 Seuls les fichiers non protégés par copyright peuvent être lus sur cet appareil. Le contenu téléchargé sur les sites Internet payants est protégé par copyright. Les fichiers encodés au format WMA et gravés sur un CD, etc., à partir d'un ordinateur, risquent également d'être protégés par copyright, en fonction des paramètres de l'ordinateur.

*3 Copyright [2012] [D&M Holdings, Inc.]
Sous licence de la licence Apache, Version 2.0 (la "Licence"). Vous ne pouvez utiliser ce fichier que conformément aux termes de la licence. Vous pouvez obtenir un exemplaire de la licence à l'adresse <http://www.apache.org/licenses/LICENSE-2.0>



■ Nombre maximal de fichiers et de dossiers lisibles

Le nombre maximal de fichiers et dossiers lisibles par cet appareil est indiqué ci-dessous.

Élément	Média	Dispositifs mémoire USB
Mémoire		FAT16 : 2 GB, FAT32 : 2 TB
Nombre de niveaux de répertoires *1		8 niveaux
Nombre de dossiers		500
Nombre de fichiers *2		5000

*1 Le dossier racine est pris en compte.

*2 Le nombre de fichiers autorisé peut varier en fonction de la capacité du dispositif mémoire USB et de la taille des fichiers.

Lecture de radio Internet

■ Spécifications des stations radio lisibles

	Fréquence d'échantillonnage	Débit	Extension
WMA (Windows Media Audio)	32/44,1/48 kHz	48 – 192 kbps	.wma
MP3 (MPEG-1 Audio Layer-3)	32/44,1/48 kHz	32 – 320 kbps	.mp3
MPEG-4 AAC	32/44,1/48 kHz	16 – 320 kbps	.aac/ .m4a/ .mp4



Lecture de fichiers stockés sur un ordinateur ou un stockage NAS

- Cet appareil est compatible avec les standards MP3 ID3-Tag (Ver. 2).
- Cet appareil peut afficher les illustrations qui ont été intégrées en utilisant les standards MP3 ID3-Tag Ver. 2.3 ou 2.4.
- Cet appareil est compatible avec les tags META WMA.
- Si la taille d'image (pixels) de la pochette d'un album dépasse 500 × 500 (WMA/MP3/WAV/FLAC) ou 349 × 349 (MPEG-4 AAC), l'appareil peut ne pas lire la musique correctement.
- Vous devez utiliser un serveur ou un logiciel serveur compatible avec la diffusion dans les formats correspondants pour lire des fichiers audio et image via un réseau.

■ Spécifications des fichiers de lecture

	Fréquence d'échantillonnage	Débit	Longueur en bits	Extension
WMA (Windows Media Audio)	32/44,1/48 kHz	48 – 192 kbps	–	.wma
MP3 (MPEG-1 Audio Layer3)	32/44,1/48 kHz	32 – 320 kbps	–	.mp3
WAV	32/44,1/48/88,2/96/176,4/192 kHz	–	16 / 24 bits	.wav
MPEG-4 AAC*1	32/44,1/48 kHz	16 – 320 kbps	–	.aac/ .m4a/ .mp4
FLAC (Free Lossless Audio Codec)	32/44,1/48/88,2/96/176,4/192 kHz	–	16 / 24 bits	.flac
ALAC (Apple Lossless Audio Codec) *2	32/44,1/48/88,2/96 kHz	–	16 / 24 bits	.m4a

*1 Seuls les fichiers non protégés par copyright peuvent être lus sur cet appareil. Le contenu téléchargé sur les sites Internet payants est protégé par copyright. Les fichiers encodés au format WMA et gravés sur un CD, etc., à partir d'un ordinateur, risquent également d'être protégés par copyright, en fonction des paramètres de l'ordinateur.

*2 Copyright [2012] [D&M Holdings, Inc.]
Sous licence de la licence Apache, Version 2.0 (la "Licence"). Vous ne pouvez utiliser ce fichier que conformément aux termes de la licence. Vous pouvez obtenir un exemplaire de la licence à l'adresse <http://www.apache.org/licenses/LICENSE-2.0>.



- Généralement, lorsque vous lisez des fichiers musicaux volumineux, en fonction de votre environnement LAN sans fil, le son de lecture peut être interrompu. Si tel est le cas, effectuez la connexion LAN filaire.



Fonction dernière mémoire

Cette fonction mémorise les paramètres tels qu'ils étaient réglés avant le dernier déclenchement du mode Veille.

Lorsque l'alimentation est de nouveau activée, les paramètres sont restaurés à leur valeur précédant immédiatement le mode veille.



Explication des termes

A

AES (Advanced Encryption Standard)

Il s'agit d'un standard de cryptage de nouvelle génération qui remplace les standards DES et 3DES actuels, appelé à être couramment appliqué à l'avenir dans les LAN sans fil grâce à son haut niveau de sécurité. Il utilise l'algorithme "Rijndael" conçu par deux cryptographes belges pour diviser les données en blocs de longueur fixe et crypter chaque bloc. Il supporte des longueurs de données de 128, 192 et 256 bits, ainsi que des longueurs de clé de 128, 192 et 256 bits, permettant une sécurité de cryptage extrêmement élevée.

AirPlay

AirPlay envoie (pour la lecture) le contenu enregistré dans iTunes ou sur un iPhone/iPod touch vers un appareil compatible via le réseau.

ALAC (Apple Lossless Audio Codec)

Il s'agit du codec pour la méthode de compression audio sans perte développée par Apple Inc. Ce codec peut être lu sur iTunes, iPod ou iPhone. Les données compressées à environ 60 – 70% peuvent être décompressées aux mêmes données d'origine.

C

Circuit de protection

Cette fonction est destinée à prévenir les dommages aux composants sur secteur lorsqu'une anomalie, surcharge ou surtension par exemple, survient pour une raison quelconque.

Dans cet appareil, le témoin de veille clignote et l'appareil passe en mode veille lorsqu'une anomalie se produit.

Clé WEP (Clé réseau)

Il s'agit d'une clé utilisée pour le cryptage des données pendant leur transfert. Sur cet appareil, la même clé WEP est utilisée pour le cryptage et le décryptage des données et il est donc nécessaire de définir la même clé WEP sur les deux appareils afin de pouvoir établir la communication entre eux.

D

Débit

Ce terme exprime la quantité de données vidéo/audio enregistrées sur un disque lue en 1 seconde. Un nombre élevé correspond à une qualité sonore supérieure, mais signifie également une taille de fichier supérieure.

DLNA

DLNA et DLNA CERTIFIED sont des marques commerciales et/ou des marques de service de Digital Living Network Alliance.

Certains contenus risquent d'être incompatibles avec les autres produits DLNA CERTIFIED®.



F

FLAC

FLAC signifie Free lossless Audio Codec, et représente un format de fichier audio libre sans perte. Sans perte signifie que le son est compressé sans perte de qualité.

La licence FLAC est indiquée ci-dessous.

Copyright (C) 2000, 2001, 2002, 2003, 2004, 2005, 2006, 2007, 2008, 2009 Josh Coalson

Redistribution and use in source and binary forms, with or without modification, are permitted provided that the following conditions are met:

- Redistributions of source code must retain the above copyright notice, this list of conditions and the following disclaimer.
- Redistributions in binary form must reproduce the above copyright notice, this list of conditions and the following disclaimer in the documentation and/or other materials provided with the distribution.
- Neither the name of the Xiph.org Foundation nor the names of its contributors may be used to endorse or promote products derived from this software without specific prior written permission.

THIS SOFTWARE IS PROVIDED BY THE COPYRIGHT HOLDERS AND CONTRIBUTORS "AS IS" AND ANY EXPRESS OR IMPLIED WARRANTIES, INCLUDING, BUT NOT LIMITED TO, THE IMPLIED WARRANTIES OF MERCHANTABILITY AND FITNESS FOR A PARTICULAR PURPOSE ARE DISCLAIMED. IN NO EVENT SHALL THE FOUNDATION OR CONTRIBUTORS BE LIABLE FOR ANY DIRECT, INDIRECT, INCIDENTAL, SPECIAL, EXEMPLARY, OR CONSEQUENTIAL DAMAGES (INCLUDING, BUT NOT LIMITED TO, PROCUREMENT OF SUBSTITUTE GOODS OR SERVICES; LOSS OF USE, DATA, OR PROFITS; OR BUSINESS INTERRUPTION) HOWEVER CAUSED AND ON ANY THEORY OF LIABILITY, WHETHER IN CONTRACT, STRICT LIABILITY, OR TORT (INCLUDING NEGLIGENCE OR OTHERWISE) ARISING IN ANYWAY OUT OF THE USE OF THIS SOFTWARE, EVEN IF ADVISED OF THE POSSIBILITY OF SUCH DAMAGE.

Fréquence d'échantillonnage

L'échantillonnage consiste à effectuer une lecture d'une onde sonore (signal analogique) à intervalles réguliers et à exprimer la hauteur de l'onde

lors de chaque lecture dans un format numérisé (produisant un signal numérique).

Le nombre de lectures effectuées en une seconde est appelée "fréquence d'échantillonnage". Plus cette valeur est grande, plus le son reproduit est proche du son original.

I

IEEE 802.11b

Il s'agit d'un standard LAN sans fil défini par le groupe de travail 802 qui établit les standards de technologie LAN à l'IEEE (Institute of Electrical and Electronics Engineers) des États-Unis. Il utilise la bande 2,4 GHz accessible librement sans licence de fréquence radio (bande ISM) et permet des communications à une vitesse maximale de 11 Mbps.

- La valeur indiquée ci-dessus correspond à la valeur maximale théorique du standard LAN sans fil et il n'indique pas le véritable taux de transfert des données.

IEEE 802.11g

Il s'agit d'un autre standard LAN sans fil défini par le groupe de travail 802 qui établit les standards de technologie LAN à l'IEEE (Institute of Electrical and Electronics Engineers) des États-Unis et qui est compatible IEEE 802.11b. Il utilise également la bande 2,4 GHz, mais permet des communications à une vitesse maximale de 54 Mbps.

- La valeur indiquée ci-dessus correspond à la valeur maximale théorique du standard LAN sans fil et il n'indique pas le véritable taux de transfert des données.

Impédance des enceintes

C'est une valeur de résistance en courant alternatif, indiquée en Ω (ohms). Les enceintes faible impédance utiliseront plus de puissance de cet appareil. Assurez-vous que l'impédance des enceintes est compatible avec cet appareil pour éviter l'activation du circuit de protection.



iTunes

iTunes est le nom du lecteur multimédia fourni par Apple Inc. Il permet la gestion et la lecture de contenus multimédia tels que musique et films. iTunes prend en charge la plupart des principaux formats de fichier, dont AAC, WAV et MP3.

M

MP3 (MPEG Audio Layer-3)

Il s'agit d'un format de compression des données audio normalisé au plan international qui utilise la norme de compression vidéo "MPEG-1". Il compresse le volume de données à environ un onzième de sa taille initiale tout en conservant une qualité de son équivalente à celle d'un CD musical.

MPEG (Moving Picture Experts Group), MPEG-2, MPEG-4

Ce sont les noms de différentes normes de format de compression numérique utilisées pour le codage des signaux vidéo et audio. Les normes vidéo sont notamment "MPEG-1 Vidéo", "MPEG-2 Vidéo", "MPEG-4 Visual", "MPEG-4 AVC". Les normes audio sont notamment "MPEG-1 Audio", "MPEG-2 Audio", "MPEG-4 AAC".

N

Noms de réseau (SSID: Security Set Identifier)

Lors de la formation de réseaux LAN sans fil, des groupes sont formés pour empêcher les interférences, le vol de données, etc. Ce groupement est effectué par "SSID" ou "Security Set Identifiers". Pour une sécurité plus poussée, une clé WEP est définie et le transfert de signaux n'est possible que si le SSID et la clé WEP correspondent.

T

TKIP (Temporal Key Integrity Protocol)

Il s'agit d'une clé de réseau utilisée pour WPA. L'algorithme de cryptage est le RC4, le même que celui du WEP, mais le niveau de sécurité est accru par le changement de la clé de réseau utilisée pour le cryptage de chaque paquet.

V

vTuner

Il s'agit d'un serveur de contenu en ligne pour la Radio Internet. Notez que des frais d'utilisation sont compris dans les coûts de mise à niveau.

Pour plus de détails sur ce service, rendez-vous sur le site ci-dessous.

Site Web vTuner : <http://www.radiomarantz.com>

Ce produit est protégé par certains droits sur la propriété intellectuelle de Nothing Else Matters Software et BridgeCo. L'utilisation ou la distribution d'une telle technologie hors de ce produit est interdite sans une licence de Nothing Else Matters Software et BridgeCo ou d'un subsidiaire agréé.



W

Wi-Fi®

La certification Wi-Fi garantit une interopérabilité testée et approuvée par la Wi-Fi Alliance, un groupe de certification de l'interopérabilité entre les appareils LAN sans fil.

Windows Media DRM

Il s'agit d'une technologie de protection des droits d'auteur conçue par Microsoft.

Les fournisseurs de contenu utilisent la technologie de gestion des droits numérique pour Windows Media contenue dans cet appareil (WM-DRM) pour protéger l'intégrité de leur contenu (Contenu sécurisé) afin d'empêcher l'utilisation illégale de leur propriété intellectuelle, y compris les droits d'auteur. Cet appareil utilise le logiciel WM-DRM pour lire le contenu sécurisé (logiciel WM-DRM). Si la sécurité du logiciel WM-DRM de cet appareil a été compromise, les détenteurs du contenu sécurisé (détenteurs du contenu sécurisé) peuvent demander à ce que Microsoft révoque le droit du logiciel WM-DRM à acquérir de nouvelles licences pour copier, afficher et/ou lire un contenu sécurisé. La révocation n'altère pas la capacité du logiciel WM-DRM à lire les contenus non protégés. Une liste de révocation du logiciel WM-DRM est envoyée à votre appareil si vous téléchargez un contenu sécurisé en provenance d'Internet ou de votre PC. Microsoft peut également, en accord avec cette licence, télécharger une liste de révocation sur votre appareil au nom des détenteurs du contenu sécurisé.

Windows Media Player version 11 ou ultérieure

Il s'agit d'un lecteur multimédia distribué gratuitement par Microsoft Corporation.

Il peut lire des listes de lecture créées avec la version 11 ou ultérieure de Windows Media Player, ainsi que des fichiers au format WMA, DRM WMA, WAV et autre.

WMA (Windows Media Audio)

Il s'agit de la technologie de compression audio mise au point par la société Microsoft.

Les données WMA peuvent être encodées à l'aide de Windows Media® Player.

Pour coder les fichiers WMA, utilisez uniquement les applications autorisées par la société Microsoft. Si vous utilisez une application non autorisée, le fichier peut ne pas fonctionner correctement.

WPA (Wi-Fi Protected Access)

Il s'agit d'une norme de sécurité établie par la Wi-Fi Alliance. Outre le SSID (nom de réseau) et la clé WEP (clé de réseau), il utilise également une fonction d'identification de l'utilisateur et un protocole de cryptage pour renforcer la sécurité.

WPA2 (Wi-Fi Protected Access 2)

Il s'agit d'une nouvelle version de WPA établie par la Wi-Fi Alliance, compatible avec un cryptage AES plus sûr.

WPA-PSK/WPA2-PSK (Pre-shared Key)

Il s'agit d'un système simple d'authentification mutuelle lorsqu'une chaîne de caractères prédéfinis correspond au point d'accès et au client du LAN sans fil.

WPS (Wi-Fi Protected Setup)

Il s'agit d'une norme établie par la Wi-Fi Alliance pour faciliter la configuration des connexions sans fil LAN et des dispositifs de sécurité.

Il existe deux méthodes : bouton-poussoir et code PIN (Personal Identification Number).



Renseignements relatifs aux marques commerciales



“Made for iPod” and “Made for iPhone” mean that an electronic accessory has been designed to connect specifically to iPod, or iPhone, respectively, and has been certified by the developer to meet Apple performance standards.

Apple is not responsible for the operation of this device or its compliance with safety and regulatory standards. Please note that the use of this accessory with iPod, or iPhone, may affect wireless performance.

AirPlay, the AirPlay logo, iPad, iPhone, iPod, iPod classic, iPod nano, iPod shuffle and iPod touch are trademarks of Apple Inc., registered in the U.S. and other countries.

- Les utilisateurs individuels sont autorisés à utiliser des iPhone, iPod, iPod classic, iPod nano, iPod shuffle, et iPod touch pour la copie privée et la lecture de contenu non protégé par droits d’auteur et de contenu dont la copie et la lecture est permise par la loi. La violation des droits d’auteur est interdite par la loi.



Windows Media et le logo Windows sont des marques de commerce ou des marques déposées de Microsoft Corporation aux États-Unis et dans d’autres pays.



Adobe, le logo Adobe et Reader sont des marques de commerce ou des marques déposées d’Adobe Systems Incorporated aux États-Unis et dans d’autres pays.



Spécifications

■ Section audio

• Amplificateur audio

Puissance nominale:

Lecture sur 2 canaux

50 W + 50 W (6 Ω /ohms, 1 kHz, THD+N 0,7 %)

Puissance dynamique :

60 W + 60 W (6 Ω /ohms, 1 kHz, THD+N 10 %)

Bornes de sortie :

Enceinte 6 – 8 Ω /ohms

Adapté pour casque/casque stéréo

Sensibilité d'entrée / Impédance :

Analog In : 200 mV/22 k Ω /kohms

THD+N (1 kHz, 5 W, 6 Ω /ohms) :

Analog In : 0,1 %

Rapport Signal/Bruit (10 W, 6 Ω /ohms, IHF-A) :

Analog In : 86 dB

Commande de tonalités :

Dynamic Bass Boost : 100 Hz + 8 dB

Basses : 100 Hz \pm 10 dB

Aigues : 10 kHz \pm 10 dB

Réponse de fréquence :

Analog In : 5 Hz – 22 kHz (\pm 3dB)



■ LAN sans fil

Type de réseau (normes LAN sans fil) :

Conforme à IEEE 802.11b
Conforme à IEEE 802.11g
(Conforme à Wi-Fi®)*

Taux de transfert :

DS-SS: 11 / 5,5 / 1 Mbps (commutation automatique)
OFDM: 54 / 48 / 36 / 24 / 18 / 12 / 9 / 6 Mbps (commutation automatique)

Sécurité :

SSID (nom du réseau)
Clé WEP (clé réseau) (64/128 bits)
WPA-PSK (TKIP/AES)
WPA2-PSK (TKIP/AES)

Plage des fréquences utilisées :

2,412 GHz – 2,472 GHz

Nbre de canaux :

Conforme à IEEE 802.11b: 13 canaux (DS-SS) (dont un est utilisé)
Conforme à IEEE 802.11g: 13 canaux (OFDM) (dont un est utilisé)

* La conformité à la norme Wi-Fi® confirme une interopérabilité testée et prouvée par “Wi-Fi Alliance”, un groupe de certification de l’interopérabilité des dispositifs LAN sans fil.



■ Horloge/Alarme

Type d'horloge :

Méthode synchronisée de fréquence de puissance (± 60 secondes par mois)

Alarme :

Alarme Tous les jours / alarme Une fois : Un système chacune

Minuterie sommeil : 90 minutes max.

■ Général

Alimentation:

CA 230 V, 50/60 Hz

Consommation électrique :

55 W

Consommation électrique en mode veille :

0,3 W

Consommation énergétique en mode "Contrôle réseau" – "Allumé" :

3 W

Pour des raisons d'amélioration, les caractéristiques et l'apparence sont susceptibles d'être modifiées sans avertissement préalable.



Index

A

Accessoires	5
AES	92
Affichage Last.fm	71
AirPlay	49, 92
Ajout de nouvelles fonctionnalités	69
ALAC	92
Alarme	66

C

Câble	15
Câble adaptateur USB	19
Câble audio	15
Câble d'enceinte	15, 16
Câble LAN	15
Câble optique	15
Câble subwoofer	15
Caractères	38, 65
Charge de l'iPod	45
Circuit de protection	92
Clé WEP	92
Configuration rapide	62
Connexion	
Appareil analogique	18
Appareil numérique	18
Cordon d'alimentation	23
Dispositif mémoire USB	19
Enceinte	17
iPod (USB)	19
Réseau domestique (LAN)	21
Conseils	76
Contrôle Internet	54
Contrôle réseau	71
Coupage temporaire du son	26

D

Débit	88, 89, 90, 92
Dépistage des pannes	77
Direct iPod	44
DLNA	92

E

égalisation des enceintes	67
Extension	88, 89, 90

F

FLAC	93
Fonction dernière mémoire	91
Fréquence d'échantillonnage	88, 89, 90, 93

H

Horloge	67
---------------	----

I

IEEE 802.11b	93
IEEE 802.11g	93
Impédance des enceintes	93
Informations réseau	71
iTunes	94



**L**

Langue	68
Last.fm	34
Lecture	
ALAC	30, 46
ANALOG IN	48
DIGITAL IN	48
Dispositif mémoire USB	46
FLAC	30, 46
iPod (USB)	42
Last.fm	34
MP3	27, 30, 46
MPEG-4 AAC	27, 30, 46
NAS	30
PC	30
Radio Internet	27
Spotify	37
WAV	30, 46
WMA	27, 30, 46
Lecture aléatoire	32, 39, 44, 47
Lecture répétée	32, 39, 44, 47
Longueur en bits	88, 90

**M**

Micro logiciel	68
Minuterie sommeil	61
Mise à jour	68
Mise sous tension	25
Mode veille auto	68
MP3 (MPEG Audio Layer-3)	94
MPEG	94

**N**

Nom du produit	71
Noms de réseau (SSID)	94
Notification	69

**P**

Panneau arrière	10
Panneau avant	8
Plan du menu de l'interface graphique	62
Configuration rapide	62
Général	62, 66
Réseau	63, 71

**R**

Réglage du volume principal	26
Réglages réseau	71
Réinitialisation des réglages d'usine	87
Remote iPod	44

**S**

Saisie de caractères	65
Sélection de la luminosité de l'affichage	61
Sélection de la source d'entrée	25
Spotify	37

**T**

Télécommande	12
Insertion des piles	6
TKIP	94

**V**

Vérification de l'heure actuelle	61
vTuner	29, 94

**W**

Wi-Fi	95
Windows Media DRM	92, 95
Windows Media Player	95
WMA	95
WPA	95
WPA2	95
WPA-PSK/WPA2-PSK	95
WPS	95



Licence

Cette section décrit la licence logicielle utilisée pour cet appareil. Pour s'assurer d'un contenu correct, l'original (anglais) est utilisé.

□ Boost

<http://www.boost.org/>

Boost Software License- Version 1.0- August 17th, 2003

Permission is hereby granted, free of charge, to any person or organization obtaining a copy of the software and accompanying documentation covered by this license (the "Software") to use, reproduce, display, distribute, execute, and transmit the Software, and to prepare derivative works of the Software, and to permit third-parties to whom the Software is furnished to do so, all subject to the following:

The copyright notices in the Software and this entire statement, including the above license grant, this restriction and the following disclaimer, must be included in all copies of the Software, in whole or in part, and all derivative works of the Software, unless such copies or derivative works are solely in the form of machine-executable object code generated by a source language processor.

THE SOFTWARE IS PROVIDED "AS IS", WITHOUT WARRANTY OF ANY KIND, EXPRESS OR IMPLIED, INCLUDING BUT NOT LIMITED TO THE WARRANTIES OF MERCHANTABILITY, FITNESS FOR A PARTICULAR PURPOSE, TITLE AND NON-INFRINGEMENT. IN NO EVENT SHALL THE COPYRIGHT HOLDERS OR ANYONE DISTRIBUTING THE SOFTWARE BE LIABLE FOR ANY DAMAGES OR OTHER LIABILITY, WHETHER IN CONTRACT, TORT OR OTHERWISE, ARISING FROM, OUT OF OR IN CONNECTION WITH THE SOFTWARE OR THE USE OR OTHER DEALINGS IN THE SOFTWARE.

□ Expat

<http://www.jclark.com/xml/expat.html>

Expat License. Copyright (c) 1998, 1999, 2000 Thai Open Source Software Center Ltd

Permission is hereby granted, free of charge, to any person obtaining a copy of this software and associated documentation files (the "Software"), to deal in the Software without restriction, including without limitation the rights to use, copy, modify, merge, publish, distribute, sublicense, and/or sell copies of the Software, and to permit persons to whom the Software is furnished to do so, subject to the following conditions:

The above copyright notice and this permission notice shall be included in all copies or substantial portions of the Software.

THE SOFTWARE IS PROVIDED "AS IS", WITHOUT WARRANTY OF ANY KIND, EXPRESS OR IMPLIED, INCLUDING BUT NOT LIMITED TO THE WARRANTIES OF MERCHANTABILITY, FITNESS FOR A PARTICULAR PURPOSE AND NON-INFRINGEMENT. IN NO EVENT SHALL THE AUTHORS OR COPYRIGHT HOLDERS BE LIABLE FOR ANY CLAIM, DAMAGES OR OTHER LIABILITY, WHETHER IN AN ACTION OF CONTRACT, TORT OR OTHERWISE, ARISING FROM, OUT OF OR IN CONNECTION WITH THE SOFTWARE OR THE USE OR OTHER DEALINGS IN THE SOFTWARE.

□ FastDelegate

<http://www.codeproject.com/KB/cpp/FastDelegate.aspx>

THE WORK (AS DEFINED BELOW) IS PROVIDED UNDER THE TERMS OF THIS CODE PROJECT OPEN LICENSE ("LICENSE"). THE WORK IS PROTECTED BY COPYRIGHT AND/OR OTHER APPLICABLE LAW. ANY USE OF THE WORK OTHER THAN AS AUTHORIZED UNDER THIS LICENSE OR COPYRIGHT LAW IS PROHIBITED.

BY EXERCISING ANY RIGHTS TO THE WORK PROVIDED HEREIN, YOU ACCEPT AND AGREE TO BE BOUND BY THE TERMS OF THIS LICENSE. THE AUTHOR GRANTS YOU THE RIGHTS CONTAINED HEREIN IN CONSIDERATION OF YOUR ACCEPTANCE OF SUCH TERMS AND CONDITIONS. IF YOU DO NOT AGREE TO ACCEPT AND BE BOUND BY THE TERMS OF THIS LICENSE, YOU CANNOT MAKE ANY USE OF THE WORK.

1. Definitions.

- a. "Articles" means, collectively, all articles written by Author which describes how the Source Code and Executable Files for the Work may be used by a user.
- b. "Author" means the individual or entity that offers the Work under the terms of this License.
- c. "Derivative Work" means a work based upon the Work or upon the Work and other pre-existing works.
- d. "Executable Files" refer to the executables, binary files, configuration and any required data files included in the Work.
- e. "Publisher" means the provider of the website, magazine, CD-ROM, DVD or other medium from or by which the Work is obtained by You.
- f. "Source Code" refers to the collection of source code and configuration files used to create the Executable Files.



- g. "Standard Version" refers to such a Work if it has not been modified, or has been modified in accordance with the consent of the Author, such consent being in the full discretion of the Author.
- h. "Work" refers to the collection of files distributed by the Publisher, including the Source Code, Executable Files, binaries, data files, documentation, whitepapers and the Articles.
- i. "You" is you, an individual or entity wishing to use the Work and exercise your rights under this License.
2. Fair Use/Fair Use Rights. Nothing in this License is intended to reduce, limit, or restrict any rights arising from fair use, fair dealing, first sale or other limitations on the exclusive rights of the copyright owner under copyright law or other applicable laws.
3. License Grant. Subject to the terms and conditions of this License, the Author hereby grants You a worldwide, royalty-free, non-exclusive, perpetual (for the duration of the applicable copyright) license to exercise the rights in the Work as stated below:
- a. You may use the standard version of the Source Code or Executable Files in Your own applications.
- b. You may apply bug fixes, portability fixes and other modifications obtained from the Public Domain or from the Author. A Work modified in such a way shall still be considered the standard version and will be subject to this License.
- c. You may otherwise modify Your copy of this Work (excluding the Articles) in any way to create a Derivative Work, provided that You insert a prominent notice in each changed file stating how, when and where You changed that file.
- d. You may distribute the standard version of the Executable Files and Source Code or Derivative Work in aggregate with other (possibly commercial) programs as part of a larger (possibly commercial) software distribution.
- e. The Articles discussing the Work published in any form by the author may not be distributed or republished without the Author's consent. The author retains copyright to any such Articles. You may use the Executable Files and Source Code pursuant to this License but you may not repost or republish or otherwise distribute or make available the Articles, without the prior written consent of the Author.
- Any subroutines or modules supplied by You and linked into the Source Code or Executable Files this Work shall not be considered part of this Work and will not be subject to the terms of this License.
4. Patent License. Subject to the terms and conditions of this License, each Author hereby grants to You a perpetual, worldwide, non-exclusive, no-charge, royalty-free, irrevocable (except as stated in this section) patent license to make, have made, use, import, and otherwise transfer the Work.
5. Restrictions. The license granted in Section 3 above is expressly made subject to and limited by the following restrictions:
- a. You agree not to remove any of the original copyright, patent, trademark, and attribution notices and associated disclaimers that may appear in the Source Code or Executable Files.
- b. You agree not to advertise or in any way imply that this Work is a product of Your own.
- c. The name of the Author may not be used to endorse or promote products derived from the Work without the prior written consent of the Author.
- d. You agree not to sell, lease, or rent any part of the Work. This does not restrict you from including the Work or any part of the Work inside a larger software distribution that itself is being sold. The Work by itself, though, cannot be sold, leased or rented.
- e. You may distribute the Executable Files and Source Code only under the terms of this License, and You must include a copy of, or the Uniform Resource Identifier for, this License with every copy of the Executable Files or Source Code You distribute and ensure that anyone receiving such Executable Files and Source Code agrees that the terms of this License apply to such Executable Files and/or Source Code. You may not offer or impose any terms on the Work that alter or restrict the terms of this License or the recipients' exercise of the rights granted hereunder. You may not sublicense the Work. You must keep intact all notices that refer to this License and to the disclaimer of warranties. You may not distribute the Executable Files or Source Code with any technological measures that control access or use of the Work in a manner inconsistent with the terms of this License.
- f. You agree not to use the Work for illegal, immoral or improper purposes, or on pages containing illegal, immoral or improper material. The Work is subject to applicable export laws. You agree to comply with all such laws and regulations that may apply to the Work after Your receipt of the Work.



6. Representations, Warranties and Disclaimer. THIS WORK IS PROVIDED "AS IS"; "WHERE IS" AND "AS AVAILABLE"; WITHOUT ANY EXPRESS OR IMPLIED WARRANTIES OR CONDITIONS OR GUARANTEES. YOU, THE USER, ASSUME ALL RISK IN ITS USE, INCLUDING COPYRIGHT INFRINGEMENT, PATENT INFRINGEMENT, SUITABILITY, ETC. AUTHOR EXPRESSLY DISCLAIMS ALL EXPRESS, IMPLIED OR STATUTORY WARRANTIES OR CONDITIONS, INCLUDING WITHOUT LIMITATION, WARRANTIES OR CONDITIONS OF MERCHANTABILITY, MERCHANTABLE QUALITY OR FITNESS FOR A PARTICULAR PURPOSE, OR ANY WARRANTY OF TITLE OR NON-INFRINGEMENT, OR THAT THE WORK (OR ANY PORTION THEREOF) IS CORRECT, USEFUL, BUG-FREE OR FREE OF VIRUSES. YOU MUST PASS THIS DISCLAIMER ON WHENEVER YOU DISTRIBUTE THE WORK OR DERIVATIVE WORKS.
7. Indemnity. You agree to defend, indemnify and hold harmless the Author and the Publisher from and against any claims, suits, losses, damages, liabilities, costs, and expenses (including reasonable legal or attorneys' fees) resulting from or relating to any use of the Work by You.
8. Limitation on Liability. EXCEPT TO THE EXTENT REQUIRED BY APPLICABLE LAW, IN NO EVENT WILL THE AUTHOR OR THE PUBLISHER BE LIABLE TO YOU ON ANY LEGAL THEORY FOR ANY SPECIAL, INCIDENTAL, CONSEQUENTIAL, PUNITIVE OR EXEMPLARY DAMAGES ARISING OUT OF THIS LICENSE OR THE USE OF THE WORK OR OTHERWISE, EVEN IF THE AUTHOR OR THE PUBLISHER HAS BEEN ADVISED OF THE POSSIBILITY OF SUCH DAMAGES.
9. Termination.
- This License and the rights granted hereunder will terminate automatically upon any breach by You of any term of this License. Individuals or entities who have received Derivative Works from You under this License, however, will not have their licenses terminated provided such individuals or entities remain in full compliance with those licenses. Sections 1, 2, 6, 7, 8, 9, 10 and 11 will survive any termination of this License.
 - If You bring a copyright, trademark, patent or any other infringement claim against any contributor over infringements You claim are made by the Work, your License from such contributor to the Work ends automatically.
 - Subject to the above terms and conditions, this License is perpetual (for the duration of the applicable copyright in the Work). Notwithstanding the above, the Author reserves the right to release the Work under different license terms or to stop distributing the Work at any time; provided, however that any such election will not serve to withdraw this License (or any other license that has been, or is required to be, granted under the terms of this License), and this License will continue in full force and effect unless terminated as stated above.
10. Publisher. The parties hereby confirm that the Publisher shall not, under any circumstances, be responsible for and shall not have any liability in respect of the subject matter of this License. The Publisher makes no warranty whatsoever in connection with the Work and shall not be liable to You or any party on any legal theory for any damages whatsoever, including without limitation any general, special, incidental or consequential damages arising in connection to this license. The Publisher reserves the right to cease making the Work available to You at any time without notice
11. Miscellaneous
- This License shall be governed by the laws of the location of the head office of the Author or if the Author is an individual, the laws of location of the principal place of residence of the Author.
 - If any provision of this License is invalid or unenforceable under applicable law, it shall not affect the validity or enforceability of the remainder of the terms of this License, and without further action by the parties to this License, such provision shall be reformed to the minimum extent necessary to make such provision valid and enforceable.
 - No term or provision of this License shall be deemed waived and no breach consented to unless such waiver or consent shall be in writing and signed by the party to be charged with such waiver or consent.
 - This License constitutes the entire agreement between the parties with respect to the Work licensed herein. There are no understandings, agreements or representations with respect to the Work not specified herein. The Author shall not be bound by any additional provisions that may appear in any communication from You. This License may not be modified without the mutual written agreement of the Author and You.



<http://www.xiph.org/ogg/>

Copyright (c) 2002, Xiph.org Foundation

Redistribution and use in source and binary forms, with or without modification, are permitted provided that the following conditions are met:

- Redistributions of source code must retain the above copyright notice, this list of conditions and the following disclaimer.



- Redistributions in binary form must reproduce the above copyright notice, this list of conditions and the following disclaimer in the documentation and/or other materials provided with the distribution.
- Neither the name of the Xiph.org Foundation nor the names of its contributors may be used to endorse or promote products derived from this software without specific prior written permission.

THIS SOFTWARE IS PROVIDED BY THE COPYRIGHT HOLDERS AND CONTRIBUTORS "AS IS" AND ANY EXPRESS OR IMPLIED WARRANTIES, INCLUDING, BUT NOT LIMITED TO, THE IMPLIED WARRANTIES OF MERCHANTABILITY AND FITNESS FOR A PARTICULAR PURPOSE ARE DISCLAIMED. IN NO EVENT SHALL THE FOUNDATION OR CONTRIBUTORS BE LIABLE FOR ANY DIRECT, INDIRECT, INCIDENTAL, SPECIAL, EXEMPLARY, OR CONSEQUENTIAL DAMAGES (INCLUDING, BUT NOT LIMITED TO, PROCUREMENT OF SUBSTITUTE GOODS OR SERVICES; LOSS OF USE, DATA, OR PROFITS; OR BUSINESS INTERRUPTION) HOWEVER CAUSED AND ON ANY THEORY OF LIABILITY, WHETHER IN CONTRACT, STRICT LIABILITY, OR TORT (INCLUDING NEGLIGENCE OR OTHERWISE) ARISING IN ANY WAY OUT OF THE USE OF THIS SOFTWARE, EVEN IF ADVISED OF THE POSSIBILITY OF SUCH DAMAGE.

libvorbis

<http://www.xiph.org/vorbis/>

Copyright (c) 2002-2004 Xiph.org Foundation

Redistribution and use in source and binary forms, with or without modification, are permitted provided that the following conditions are met:

- Redistributions of source code must retain the above copyright notice, this list of conditions and the following disclaimer.
- Redistributions in binary form must reproduce the above copyright notice, this list of conditions and the following disclaimer in the documentation and/or other materials provided with the distribution.
- Neither the name of the Xiph.org Foundation nor the names of its contributors may be used to endorse or promote products derived from this software without specific prior written permission.

THIS SOFTWARE IS PROVIDED BY THE COPYRIGHT HOLDERS AND CONTRIBUTORS "AS IS" AND ANY EXPRESS OR IMPLIED WARRANTIES, INCLUDING, BUT NOT LIMITED TO, THE IMPLIED WARRANTIES OF MERCHANTABILITY AND FITNESS FOR A PARTICULAR PURPOSE ARE DISCLAIMED. IN NO EVENT SHALL THE FOUNDATION OR CONTRIBUTORS BE LIABLE FOR ANY DIRECT, INDIRECT, INCIDENTAL, SPECIAL, EXEMPLARY, OR CONSEQUENTIAL DAMAGES (INCLUDING, BUT NOT LIMITED TO, PROCUREMENT OF SUBSTITUTE GOODS OR SERVICES; LOSS OF USE, DATA, OR PROFITS; OR BUSINESS INTERRUPTION) HOWEVER CAUSED AND ON ANY THEORY OF LIABILITY, WHETHER IN CONTRACT, STRICT LIABILITY, OR TORT (INCLUDING NEGLIGENCE OR OTHERWISE) ARISING IN ANY WAY OUT OF THE USE OF THIS SOFTWARE, EVEN IF ADVISED OF THE POSSIBILITY OF SUCH DAMAGE.

Tremolo

<http://wss.co.uk/pinknoise/tremolo>

Copyright (C) 2002-2009 Xiph.org Foundation
Changes Copyright (C) 2009-2010 Robin Watts for Pinknoise Productions Ltd

Redistribution and use in source and binary forms, with or without modification, are permitted provided that the following conditions are met:

- Redistributions of source code must retain the above copyright notice, this list of conditions and the following disclaimer.
- Redistributions in binary form must reproduce the above copyright notice, this list of conditions and the following disclaimer in the documentation and/or other materials provided with the distribution.
- Neither the name of the Xiph.org Foundation nor the names of its contributors may be used to endorse or promote products derived from this software without specific prior written permission.

THIS SOFTWARE IS PROVIDED BY THE COPYRIGHT HOLDERS AND CONTRIBUTORS "AS IS" AND ANY EXPRESS OR IMPLIED WARRANTIES, INCLUDING, BUT NOT LIMITED TO, THE IMPLIED WARRANTIES OF MERCHANTABILITY AND FITNESS FOR A PARTICULAR PURPOSE ARE DISCLAIMED. IN NO EVENT SHALL THE FOUNDATION OR CONTRIBUTORS BE LIABLE FOR ANY DIRECT, INDIRECT, INCIDENTAL, SPECIAL, EXEMPLARY, OR CONSEQUENTIAL DAMAGES (INCLUDING, BUT NOT LIMITED TO, PROCUREMENT OF SUBSTITUTE GOODS OR SERVICES; LOSS OF USE, DATA, OR PROFITS; OR BUSINESS INTERRUPTION) HOWEVER CAUSED AND ON ANY THEORY OF LIABILITY, WHETHER IN CONTRACT, STRICT LIABILITY, OR TORT (INCLUDING NEGLIGENCE OR OTHERWISE) ARISING IN ANY WAY OUT OF THE USE OF THIS SOFTWARE, EVEN IF ADVISED OF THE POSSIBILITY OF SUCH DAMAGE.



☐ Tremor

<http://wiki.xiph.org/index.php/Tremor>

Copyright (c) 2002, Xiph.org Foundation

Redistribution and use in source and binary forms, with or without modification, are permitted provided that the following conditions are met:

- Redistributions of source code must retain the above copyright notice, this list of conditions and the following disclaimer.
- Redistributions in binary form must reproduce the above copyright notice, this list of conditions and the following disclaimer in the documentation and/or other materials provided with the distribution.
- Neither the name of the Xiph.org Foundation nor the names of its contributors may be used to endorse or promote products derived from this software without specific prior written permission.

THIS SOFTWARE IS PROVIDED BY THE COPYRIGHT HOLDERS AND CONTRIBUTORS "AS IS" AND ANY EXPRESS OR IMPLIED WARRANTIES, INCLUDING, BUT NOT LIMITED TO, THE IMPLIED WARRANTIES OF MERCHANTABILITY AND FITNESS FOR A PARTICULAR PURPOSE ARE DISCLAIMED. IN NO EVENT SHALL THE FOUNDATION OR CONTRIBUTORS BE LIABLE FOR ANY DIRECT, INDIRECT, INCIDENTAL, SPECIAL, EXEMPLARY, OR CONSEQUENTIAL DAMAGES (INCLUDING, BUT NOT LIMITED TO, PROCUREMENT OF SUBSTITUTE GOODS OR SERVICES; LOSS OF USE, DATA, OR PROFITS; OR BUSINESS INTERRUPTION) HOWEVER CAUSED AND ON ANY THEORY OF LIABILITY, WHETHER IN CONTRACT, STRICT LIABILITY, OR TORT (INCLUDING NEGLIGENCE OR OTHERWISE) ARISING IN ANY WAY OUT OF THE USE OF THIS SOFTWARE, EVEN IF ADVISED OF THE POSSIBILITY OF SUCH DAMAGE.

☐ Mersenne Twister

<http://www.math.sci.hiroshima-u.ac.jp/~m-mat/MT/MT2002/CODES/mt19937ar.c>

Copyright (C) 1997 - 2002, Makoto Matsumoto and Takuji Nishimura,
All rights reserved.

Redistribution and use in source and binary forms, with or without modification, are permitted provided that the following conditions are met:

1. Redistributions of source code must retain the above copyright notice, this list of conditions and the following disclaimer.

2. Redistributions in binary form must reproduce the above copyright notice, this list of conditions and the following disclaimer in the documentation and/or other materials provided with the distribution.
3. The names of its contributors may not be used to endorse or promote products derived from this software without specific prior written permission.

THIS SOFTWARE IS PROVIDED BY THE COPYRIGHT HOLDERS AND CONTRIBUTORS "AS IS" AND ANY EXPRESS OR IMPLIED WARRANTIES, INCLUDING, BUT NOT LIMITED TO, THE IMPLIED WARRANTIES OF MERCHANTABILITY AND FITNESS FOR A PARTICULAR PURPOSE ARE DISCLAIMED. IN NO EVENT SHALL THE COPYRIGHT OWNER OR CONTRIBUTORS BE LIABLE FOR ANY DIRECT, INDIRECT, INCIDENTAL, SPECIAL, EXEMPLARY, OR CONSEQUENTIAL DAMAGES (INCLUDING, BUT NOT LIMITED TO, PROCUREMENT OF SUBSTITUTE GOODS OR SERVICES; LOSS OF USE, DATA, OR PROFITS; OR BUSINESS INTERRUPTION) HOWEVER CAUSED AND ON ANY THEORY OF LIABILITY, WHETHER IN CONTRACT, STRICT LIABILITY, OR TORT (INCLUDING NEGLIGENCE OR OTHERWISE) ARISING IN ANY WAY OUT OF THE USE OF THIS SOFTWARE, EVEN IF ADVISED OF THE POSSIBILITY OF SUCH DAMAGE.



 **zlib**

<http://www.zlib.net/>

zlib.h – interface of the 'zlib' general purpose compression library version 1.2.3, July 18th, 2005

Copyright (C) 1995-2004 Jean-loup Gailly and Mark Adler

This software is provided 'as-is', without any express or implied warranty. In no event will the authors be held liable for any damages arising from the use of this software.

Permission is granted to anyone to use this software for any purpose, including commercial applications, and to alter it and redistribute it freely, subject to the following restrictions:

1. The origin of this software must not be misrepresented; you must not claim that you wrote the original software. If you use this software in a product, an acknowledgment in the product documentation would be appreciated but is not required.
2. Altered source versions must be plainly marked as such, and must not be misrepresented as being the original software.
3. This notice may not be removed or altered from any source distribution.

Jean-loup Gailly jloup@gzip.org, Mark Adler madler@alumni.caltech.edu

 **cURL**

<http://curl.haxx.se>

COPYRIGHT AND PERMISSION NOTICE

Copyright (c) 1996 - 2011, Daniel Stenberg, <daniel@haxx.se>.

All rights reserved.

Permission to use, copy, modify, and distribute this software for any purpose with or without fee is hereby granted, provided that the above copyright notice and this permission notice appear in all copies.

THE SOFTWARE IS PROVIDED "AS IS" WITHOUT WARRANTY OF ANY KIND, EXPRESS OR IMPLIED, INCLUDING BUT NOT LIMITED TO THE WARRANTIES OF MERCHANTABILITY, FITNESS FOR A PARTICULAR PURPOSE AND NONINFRINGEMENT OF THIRD PARTY RIGHTS. IN NO EVENT SHALL THE AUTHORS OR COPYRIGHT HOLDERS BE LIABLE FOR ANY CLAIM, DAMAGES OR OTHER LIABILITY, WHETHER IN AN ACTION OF CONTRACT, TORT OR OTHERWISE, ARISING FROM, OUT OF OR IN CONNECTION WITH THE SOFTWARE OR THE USE OR OTHER DEALINGS IN THE SOFTWARE.

Except as contained in this notice, the name of a copyright holder shall not be used in advertising or otherwise to promote the sale, use or other dealings in this Software without prior written authorization of the copyright holder.

 **c-ares**

<http://c-ares.haxx.se>

Copyright 1998 by the Massachusetts Institute of Technology.

Permission to use, copy, modify, and distribute this software and its documentation for any purpose and without fee is hereby granted, provided that the above copyright notice appear in all copies and that both that copyright notice and this permission notice appear in supporting documentation, and that the name of M.I.T. not be used in advertising or publicity pertaining to distribution of the software without specific, written prior permission. M.I.T. makes no representations about the suitability of this software for any purpose. It is provided "as is" without express or implied warranty.



■ Informations sur la licence pour le logiciel utilisé dans cet appareil

À propos des licences GPL (GNU-General Public License) et LGPL (GNU Lesser General Public License)

Ce produit utilise le logiciel GPL/LGPL et le logiciel conçu par d'autres entreprises.

Après l'achat de ce produit, vous pourrez vous procurer, modifier ou distribuer le code source du logiciel GPL/LGPL utilisé avec ce produit.

Marantz fournit le code source basé sur les licences GPL et LPGL au coût réel à la demande de notre centre de service client. Cependant, notez que nous ne fournissons aucune garantie en ce qui concerne le code source. Veuillez également noter que nous n'offrons aucune aide pour le contenu du code source.



■ Dimensions

Unité : mm

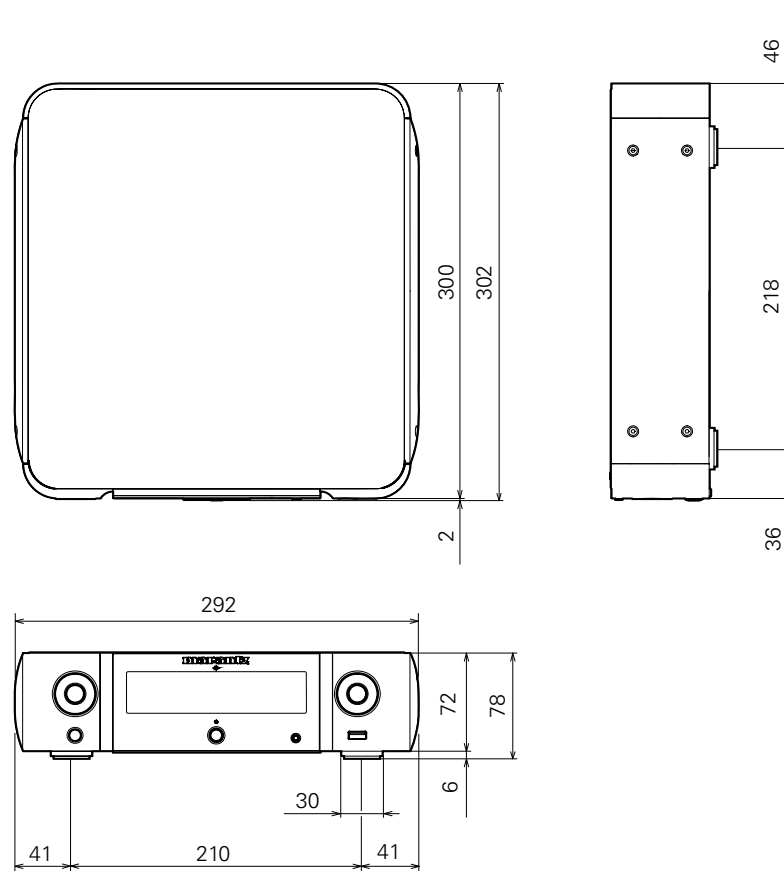

■ Poids : 2,7 kg

Panneau avant

Panneau arrière

109

Télécommande

Index



www.marantz.com

You can find your nearest authorized distributor or dealer on our website.

marantz[®] is a registered trademark.