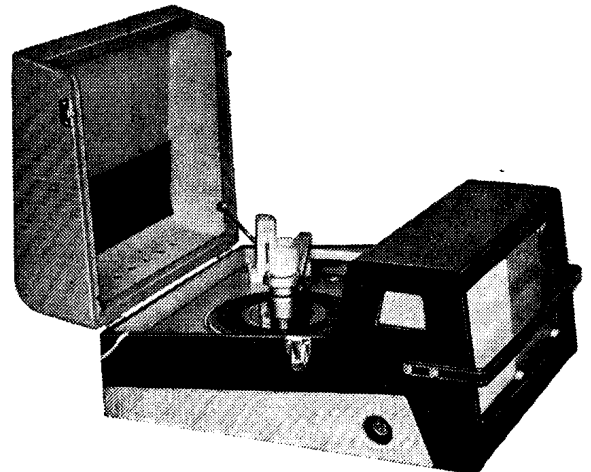

RA 7524

Année de lancement : 1957

CARACTÉRISTIQUES GÉNÉRALES**TYPE :** RA 7524

Electrophone portable.

PRÉSENTATIONMallette gainée deux tons.
Grille avant en tôle perforée laquée.**DIMENSIONS**Largeur : 505 mm.
Hauteur : 240 mm.
Profondeur : 415 mm.
Volume : 50 dm³.
Poids : 14 kg. 200.**CHANGEUR DE DISQUES**NG 2075 à 4 vitesses.
Tête de pick-up piezo-électrique AG 3010.
Broche changeuse AG 7005 pour disques à 45 tr/mn.**CARACTÉRISTIQUES ÉLECTRIQUES**Adaptateur pour disques à 45 tr/mn.
Amplificateur à deux étages.
Contre-réaction.
Réglages de tonalité progressifs et indépendants pour graves et aigus.
Haut-parleurs à basse impédance :
21 cm pour graves,
13 cm pour aigus (bicône).
Circuit filtre séparateur.
Possibilité d'adjoindre un préamplificateur pour têtes de P. U. magnéto-dynamiques : AG 3020-AG 3021.**TUBES**L1 EBF 80 Préampli BF.
L2 EL 84 Ampli de puissance.
L3 EZ 80 Redresseur biplaque.
L4 8073 D Indicateur de marche (6,3 V/0,1 A).**ALIMENTATION**Secteur alternatif 50 Hz.
Tensions : 110 - 130 - 220 - 240 volts.
Changement de tension par carrousel.
Fusible cartouche : FK 820 68.**PUISSANCE DE SORTIE**

4,5 watts (d = 10% à 400 Hz).

RACCORDEMENTSPrise normalisée pour H. P. supplémentaire (3 douilles).
Prise normalisée pour modulation (4 douilles).**INSTRUCTIONS
DE CONTROLE ÉLECTRIQUE****I. — Consommation : Secteur 220 volts**Moteur arrêté I=200 mA W=36 watts.
Moteur tournant I=240 mA W=42 watts.**II. — Puissance maximum de sortie (contrôle de volume au maximum)**Générateur B. F. relié aux bornes du contrôle de volume.
Graves et aigus au maximum.
Impédance de sortie 5 ohms (aux bornes de S'2).
Fréquence : 400 Hz.
Tension de sortie \geq 4,2 volts pour 10% de distorsion.**III. — Sensibilité à 400 Hz (contrôle de volume au maximum)**

Générateur B. F. (400 Hz) relié :

- a) aux bornes du contrôle de volume, graves et aigus au maximum
34 mV pour 0,5 volts aux bornes de R : 5 ohms à la sortie,
- b) aux bornes de la prise modulation
100 mV pour 0,5 volts aux bornes de R : 5 ohms à la sortie.

**S. A. LA RADIOTECHNIQUE, SIÈGE SOCIAL : 47, RUE DE MONCEAU, PARIS-8^e**

CAPITAL 2 MILLIARDS DE FRANCS - R. C. Seine 55 B 2793

Strictement confidentiel Document uniquement destiné aux commerçants chargés du Service Radiola. - Reproduction interdite.

N° de Code : RS1 089 06/00

En couleur : Filtre spécial d'accentuation des aiguës. Les premiers appareils fabriqués ne sont pas pourvus de ce filtre.

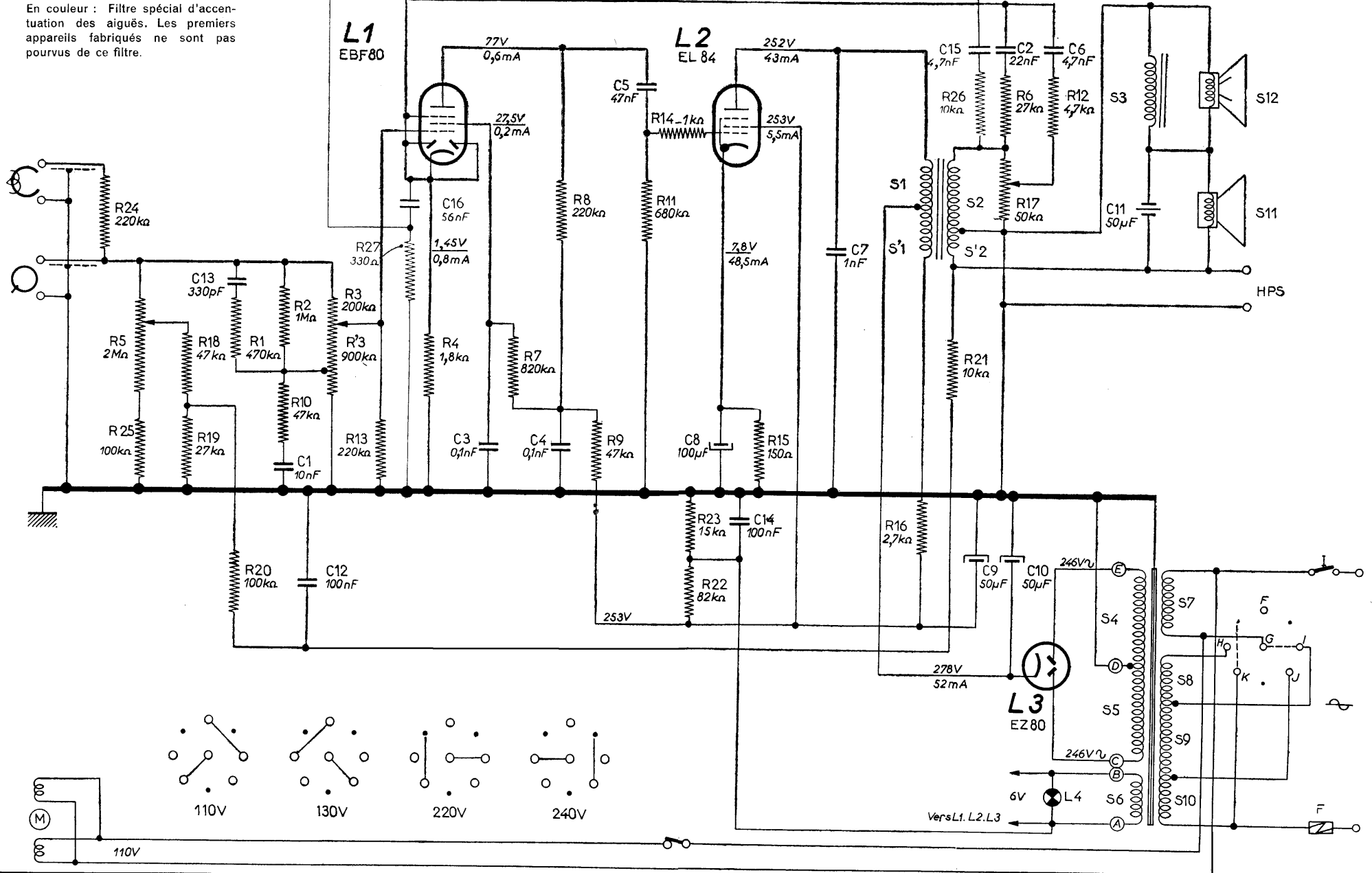

CONDENSATEURS

Ind.	Valeur et désignation	N° de code
C 1	10 nF papier	906/ 10 K
C 2	22 nF —	906/ 22 K
C 3	100 nF —	906/100 K
C 4	100 nF —	906/100 K
C 5	47 nF —	906/ 47 K
C 6	4,7 nF —	906/4 K 7
C 7	1 nF —	906/V 1 K
C 8	100 µF chimique	FK 510 33
C 9	50 µF/350 v. } chimique	912/P 50+50
C 10	50 µF/350 v. }	
C 11	50 µF/ 30 v. bipolaire	AC 5951/50
C 12	100 nF papier	906/100 K
C 13	330 pF —	906/330 E
C 14	100 nF —	906/V 100 K
C 15	4,7 nF —	900/4,7 K
C 16	56 nF —	900/56 K

BOBINAGES

Ind.	Désignation	N° de code
S 1	Transformateur de H. P.	918/04
S' 1		
S 2		
S' 2		
S 3	Inductance de filtre H. P.	
S 4	Transformateur d'alimentation	TD 851 47
à S 10		
S 11	Haut-parleur 21 cm	FK 510 48
S 12	Haut-parleur 12 cm	AD 3500 M

PIÈCES MÉCANIQUES

Ensemble mallette gainée avec couvercle	FR 804 90
Couvercle seul.....	TD 450 13
Charnières dégonnables	TD 525 28
Poignée	TD 250 10/01
Ensemble bandeau avant	TD 851 37/02
Ensemble suspension du changeur	FR 804 93
Grille de baffle	TD 250 08/01
Grille latérale	TD 250 09
Pied caoutchouc	TD 655 03
Dos	TD 450 14/01
Fond	TD 450 15/01
Molette de commande	TD 350 17
Ensemble cordon d'alimentation	FK 635 20/02
Pince pour bras de P. U.	FR 805 16
Emblème RADIOLA	FK 320 33/02
Ensemble compas	TD 850 27
Ensemble butée de compas	TD 850 28
Douille pour lampe témoin	FK 849 63

RÉSISTANCES

Ind.	Valeur en ohms	N° de code
R 1	470 K	900/470 K
R 2	1 M	900/1 M
R 3	Potentiomètre	916/DL 200 K+900 K
R'3	900 K+200 K	
	Fixation	997/3 × 4 vis
		FR 100 59 rondelle
		49 758 21 écrou
		FR 100 56 axe
R 4	1,8 K	900/1 K 8
R 5	Potentiomètre log.	916/GL 400 K+1 M 6
	2 M	
	Fixation	997/3 × 4 vis
		FR 100 59 rondelle
		49 758 21 écrou
		FR 100 56 axe
R 6	27 K	900/27 K
R 7	820 K	900/820 K
R 8	220 K	900/220 K
R 9	47 K	900/47 K
R 10	47 K	900/47 K
R 11	680 K	900/680 K
R 12	4,7 K	900/4 K 7
R 13	220 K	900/220 K
R 14	1 K	900/1 K
R 15	150	900/150 E
R 16	2,7 K	900/2 K 7
R 17	Potentiomètre lin.	916/GE 50 K
	50 K	
	Fixation	997/3 × 4 vis
		FR 100 59 rondelle
		49 758 21 écrou
		FR 100 56 axe
R 18	47 K	900/47 K
R 19	27 K	900/27 K
R 20	100 K	900/100 K
R 21	10	900/10 E
R 22	82 K	900/82 K
R 23	15 K	900/15 K
R 24	220 K	900/220 K
R 26	10 K	900/10 K
R 27	330	900/330 E

TRANSFORMATEUR DE HAUT-PARLEUR

Le transformateur d'origine TD 851 45 — s'il s'avère défectueux — doit être remplacé par le transformateur standard de service 918/04. Ce dernier, d'un encombrement légèrement supérieur, sera placé sur le châssis auprès du tube EL 84 selon le dessin ci-contre.

La correspondance entre les branchements respectifs des transformateurs d'origine de remplacement est donnée par les figures ci-contre. Les cosses 1 et 16 du transformateur standard doivent être réunies par une connexion

HAUT - PARLEURS

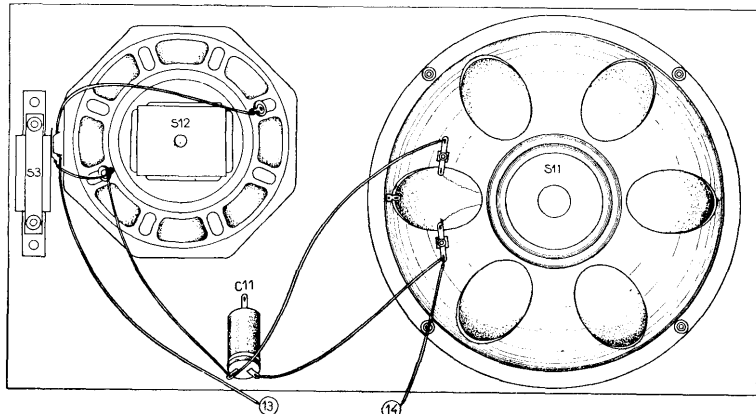

Pour le raccordement au châssis voir ci-contre

REPLACEMENT DU TRANSFORMATEUR DE H. P.

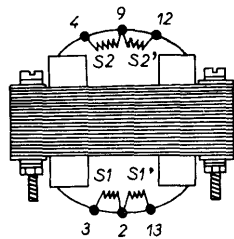

Transformateur d'origine

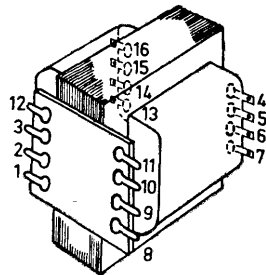

Transformateur standard
A9 999 18/04

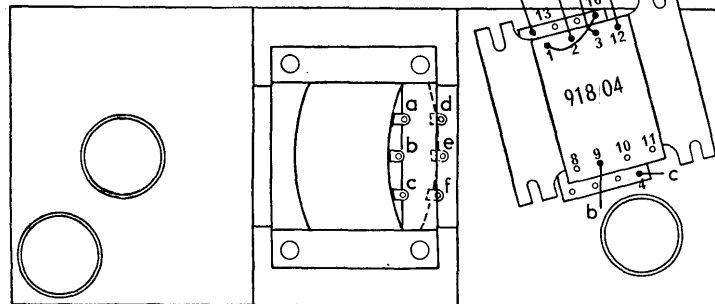

FILTRE SPÉCIAL d'accentuation des aiguës. Les premiers appareils fabriqués n'en sont pas pourvus. La modification est très facile à exécuter, elle comprend les pièces suivantes :

- R 26 = 10 kΩ (1/8w)
- R 27 = 330 Ω (1/8w)
- C 15 = 4,7 nF papier
- C 16 = 56 nF papier

