

DOCUMENTATION TECHNIQUE  
RADIO — TELEVISION — ELECTRO - ACOUSTIQUE

# Continental Edison

## RECEPTEUR DE RADIODIFFUSION STEREOPHONIQUE TU 9943

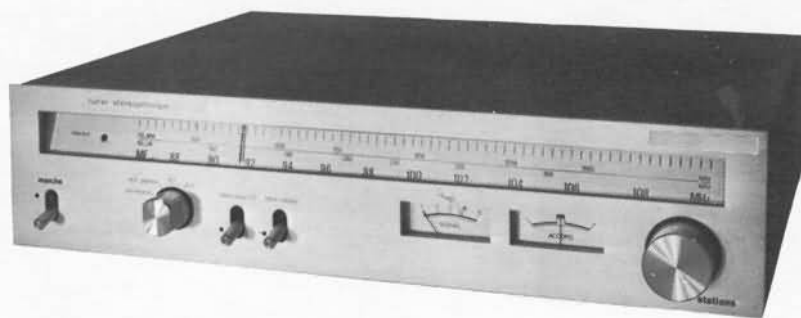

service après-vente BP. 110 7 rue ampère 91302 massy tel 920 84 72

## PRISES ET COMMANDES DE L'APPAREIL

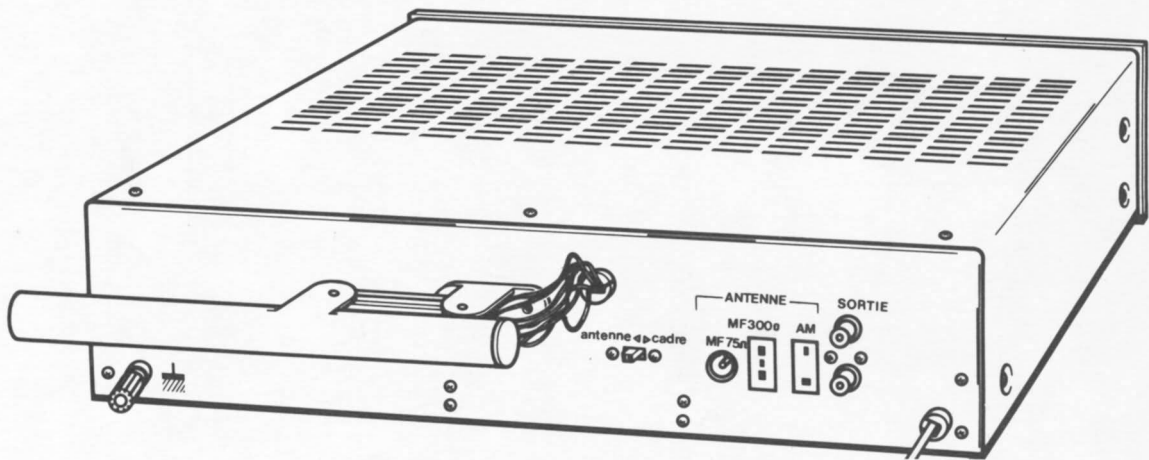
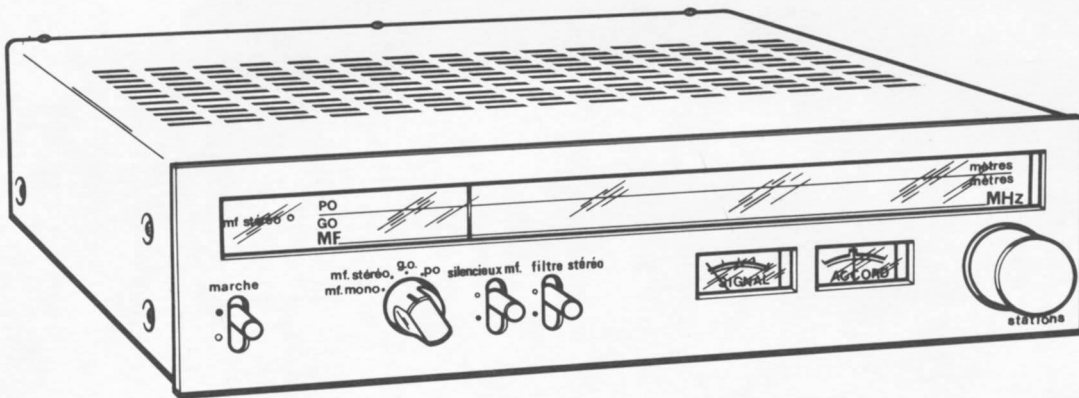

## CARACTERISTIQUES PRINCIPALES

<b>TYPE D'APPAREIL</b> .....	: Récepteur de radiodiffusion stéréophonique MA et MF	
<b>EN MF</b>		
<b>COLLECTEURS D'ONDES</b> .....	: Antennes extérieures	
	- Type asymétrique $Z = 75 \Omega$	
	- Type symétrique $Z = 300 \Omega$	
<b>GAMMES D'ONDES REÇUES</b> .....	: 87,3 à 108 MHz	
<b>ACCORD</b> .....	: Par condensateur variable	
<b>SENSIBILITES HF UTILISABLES</b> .....	: 0,8 $\mu\text{V}$ en mono pour S/B = 26 dB et	
	$\Delta F = \pm 22,5 \text{ kHz}$	
	12 $\mu\text{V}$ en stéréo pour S/B = 50 dB et	
	$\Delta F = \pm 75 \text{ kHz}$	
<b>SELECTIVITE</b> .....	: 65 dB à $\pm 400 \text{ kHz}$	
<b>FREQUENCE INTERMEDIAIRE</b> .....	: $\sim 10,7 \text{ MHz}$ avec filtre céramique	
<b>COURBE DE REPONSE APRES DEMODULATION</b> .....	: 30 Hz à 15 kHz à $\pm 0,5 \text{ dB}$	
<b>RAPPORT SIGNAL/BRUIT</b> .....	73 dB en mono	} Pour $V_e = 500 \mu\text{V}$ et $\Delta F = \pm 75 \text{ kHz}$
	65 dB en stéréo	
<b>TAUX DE DISTORSION PAR HARMONIQUE</b> .....	0,3 % en mono	} Pour $V_e = 500 \mu\text{V}$ et $\Delta F = \pm 75 \text{ kHz}$
	0,5 % en stéréo	
<b>REJECTION MA</b> .....	: 65 dB	
<b>REJECTION FREQUENCE IMAGE</b> .....	: 40 dB	
<b>SEPARATION DES VOIES</b> .....	: 44 dB	

## EN MA

<b>COLLECTEURS D'ONDES</b> .....	: Antennes cadre et extérieure pour la réception des PO et GO
<b>GAMMES D'ONDES REÇUES</b> .....	: PO 520 à 1 620 kHz GO 150 à 270 kHz
<b>ACCORD</b> .....	: Par condensateur variable
<b>SENSIBILITES HF UTILISABLES</b> .....	: Sur antenne cadre PO 200 $\mu\text{V}/\text{m}$ GO 500 $\mu\text{V}/\text{m}$ } Pour S/B = 20 dB
	: Sur antenne extérieure PO 30 $\mu\text{V}$ GO 30 $\mu\text{V}$ } Pour S/B = 20 dB
<b>SELECTIVITE</b> .....	: 50 dB à $\pm$ 9 kHz
<b>FREQUENCE INTERMEDIAIRE</b> .....	: 455 kHz
<b>RAPPORT SIGNAL/BRUIT</b> .....	: 50 dB
<b>NIVEAU NOMINAL DE SORTIE BF</b> .....	: Prises CINCH « <b>SORTIE</b> » - $V_s = 750 \text{ mV}$ pour $V_e = 500 \mu\text{V}$ et $\Delta F = \pm 75 \text{ kHz}$
<b>ALIMENTATION</b> .....	: Secteur 220 V - 50 Hz
<b>CONSUMMATION</b> .....	: 10 VA
<b>DIMENSIONS</b> .....	: L. : 420 - H. : 94 - P. : 390 mm
<b>MASSE</b> .....	: 5,3 kg
<b>ACCESSOIRES</b> .....	: Antennes MA et MF - Cordon CINCH-CINCH

## REEMPLACEMENT DU CORDONNET D'ENTRAINEMENT

- 1<sup>er</sup> - Tourner l'axe du condensateur variable (4) dans le sens de la flèche C jusqu'en butée.
- 2<sup>e</sup> - Placer le doigt (5) de la poulie (6) comme indiqué sur la figure.
- 3<sup>e</sup> - Prendre un cordonnet de 180 cm et fixer une extrémité au ressort (2) et l'autre au doigt (3).
- 4<sup>e</sup> - Passer le brin de cordonnet dans l'encoche (1), puis effectuer 1/2 tour sur la poulie (6) dans le sens de la flèche A.
- 5<sup>e</sup> - Passer sous la poulie (7) et sur les poulies (8) (10) et (11).
- 6<sup>e</sup> - Effectuer 2 tours sur l'axe (12) dans le sens de la flèche B, puis passer sur la poulie (13) et sous le guide (14).
- 7<sup>e</sup> - Terminer en effectuant un tour sur la poulie (6) dans le sens de la flèche A, puis passer le brin du cordonnet dans l'encoche (1) et fixer l'extrémité libre du ressort (2) au doigt (3).
- 8<sup>e</sup> - Placer l'aiguille (9) à 25 mm de l'axe de la poulie (10).

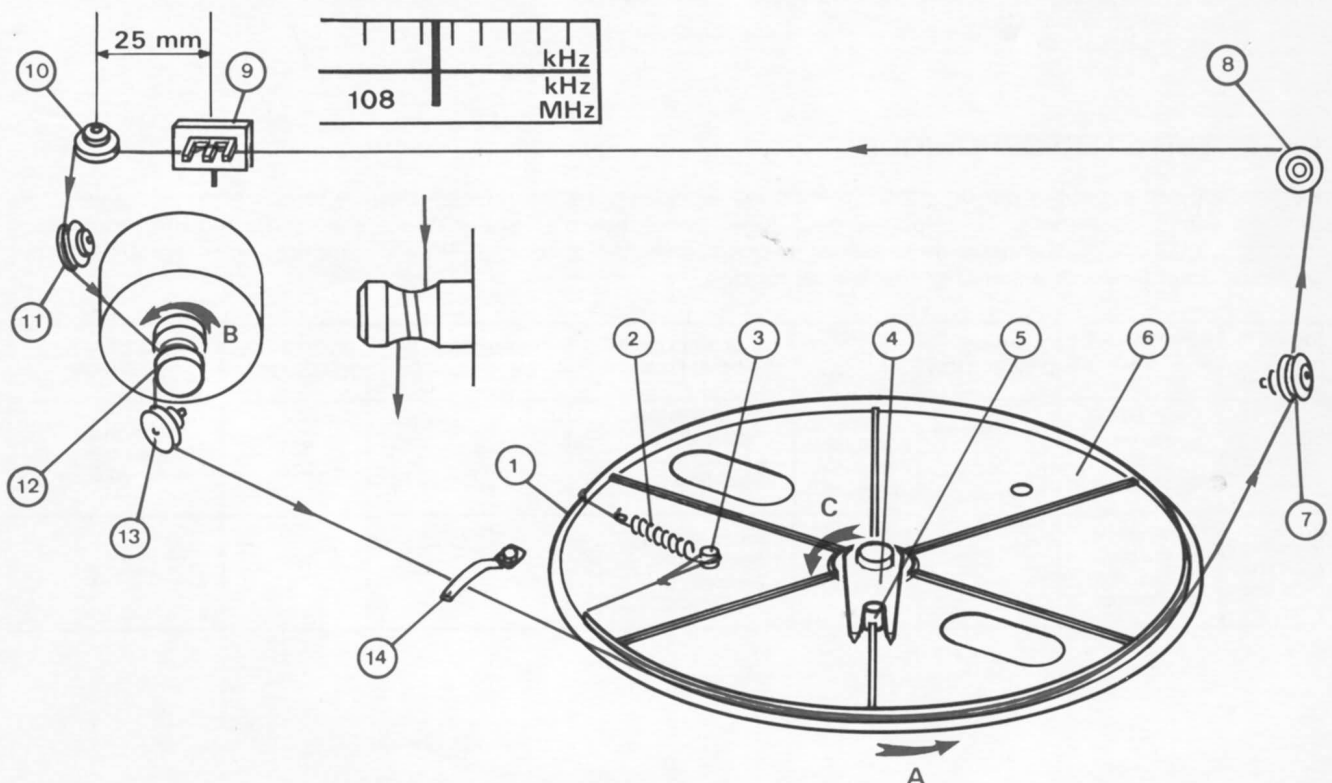

# TABLEAUX D'ALIGNEMENT

## MF - MA

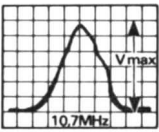
PARTIE A REGLER	APPAREILS ET ACCESSOIRES UTILISES	POINT D'INJECTION	POINT DE LECTURE	CONDITIONS DE REGLAGE	FREQUENCES DE REGLAGE	POINTS DE REGLAGE	RESULTATS A OBTENIR
FI-MF	Wobbuloscope niveau d'injection $\approx 5$ mV	Antenne MF 75 $\Omega$	TP1	MF en service Aiguille en bas de gamme	$\approx 10,7$ MHz (1)	MF1	
			TP2				MF2
OSC. MF	Géné. HF-MF modulé à 30 % voltmètre $\sim$	Antenne MA	Prise « SORTIE » « G » ou « D »	MF en service Aiguille en bas de gamme Aiguille en haut de gamme	87,3 MHz (2) 108 MHz (2)	L7 (2) C51 (2)	Régler pour obtenir le maximum d'amplitude.
ACC. MF				MF en service Rechercher l'accord Rechercher l'accord	90 MHz 104 MHz	L1-TE CT1-CT2	
FI-MA	PO en service Aiguille en bas de gamme			$\approx 455$ kHz (1)	FI2-FI1		
OSC. PO	PO en service Aiguille en bas de gamme Aiguille en haut de gamme			520 kHz 1 620 kHz	OSC. PO GO (2) CT3 (2)		
ACC. PO	PO en service Rechercher l'accord Rechercher l'accord			600 kHz 1 400 kHz	Cadre PO C59		
OSC. GO	GO en service Aiguille en haut de gamme			270 kHz	C54		
ACC. GO	GO en service Rechercher l'accord			250 kHz	Cadre GO		

NOTA : 1) Cet appareil est équipé de filtres céramiques. L'accord peut se situer à une fréquence légèrement différente de 10,7 MHz pour la FI-MF et de 455 kHz pour la FI-MA.  
2) Parfaire ces réglages.

## DECODEUR STEREOPHONIQUE

Cet étage étant constitué par un circuit intégré, les réglages sont très stables dans le temps et ne nécessitent en principe aucun ajustement. Toutefois, si vous jugez nécessaire d'effectuer une opération de réglage, nous vous informons qu'il est indispensable de posséder un générateur stéréophonique. Pour information, nous reproduisons ci-dessous, sous forme de tableau le procédé de réglage.

PARTIE A REGLER	APPAREILS ET ACCESSOIRES UTILISES	POINT D'INJECTION	POINT DE LECTURE	CONDITIONS DE REGLAGE	FREQUENCES DE REGLAGE	POINTS DE REGLAGE	RESULTATS A OBTENIR
Décodeur stéréo	Géné. stéréo niveau pilote 6 % oscilloscope	Antenne MF 75 $\Omega$	Prise « SORTIE » voie non modulée	MF en service Rechercher l'accord Modulation sur une voie		R33 R36	Minimum de signal sur la voie non modulée
Rejecteurs 19 kHz 38 kHz	Géné. stéréo niveau pilote au maximum oscilloscope		Prise « SORTIE » « G » ou « D »	MF en service Rechercher l'accord sans modulation		FR1 FR2	Minimum d'amplitude

# SCHEMA DE PRINCIPE

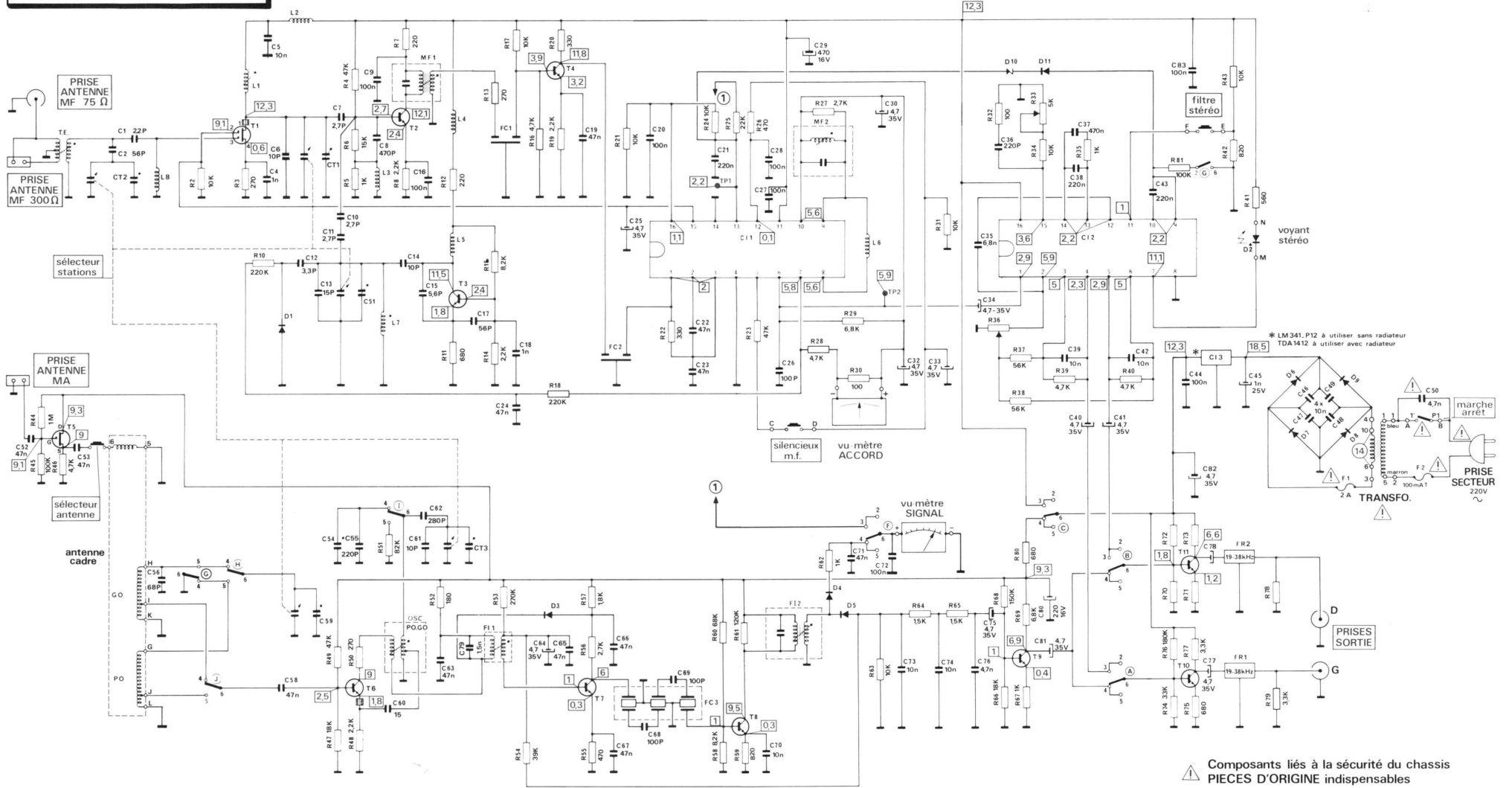

## TABLEAUX DES SEMI-CONDUCTEURS

REPERES	T1	T2 à T4	T5	T6	T7 et T8	T9 à T11	D1	D2
SEMI-CONDUCTEURS GERES	MFE 140	BF 241	BF 245 A	BF 233-5	BF 233-4	BC 238 B	1S 2638	V260 P124
SEMI-CONDUCTEURS DE REMPLACEMENT				BF 253-5	BF 253-4			

REPERES	D3 à D5	D6 à D9	D10	D11	C1	C2	C3
SEMI-CONDUCTEURS GERES	1N 541	1N 4001	BZX 96C 3V6	34 P4	CA 3189	TCA 4500A	LM341 P12
SEMI-CONDUCTEURS DE REMPLACEMENT							TDA 1412

## BROCHAGES DES SEMI-CONDUCTEURS

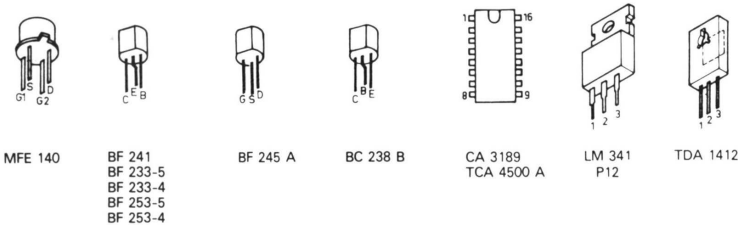

⚠ Composants liés à la sécurité du chassis  
PIECES D'ORIGINE indispensables

## LEGENDES ET CONDITIONS DE MESURES

