

Bedienungsanleitung  
Operat Instructions  
Mode emploi  
Istruzioni d'uso  
Gebruiksaanwijzing  
Bruksanvisning  
Instrucciones de manejo  
Instrução de serviço

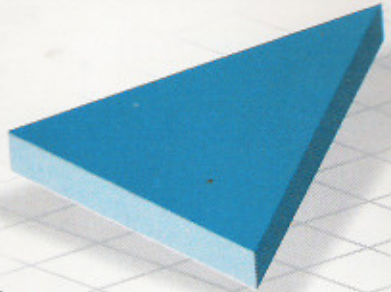

Paris RCR 42



**BLAUPUNKT**  
Bosch Telecom

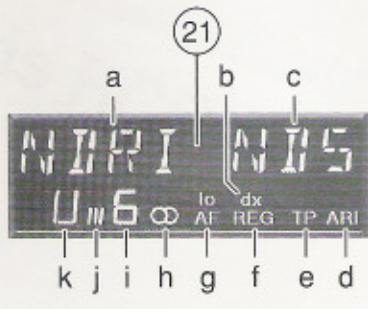
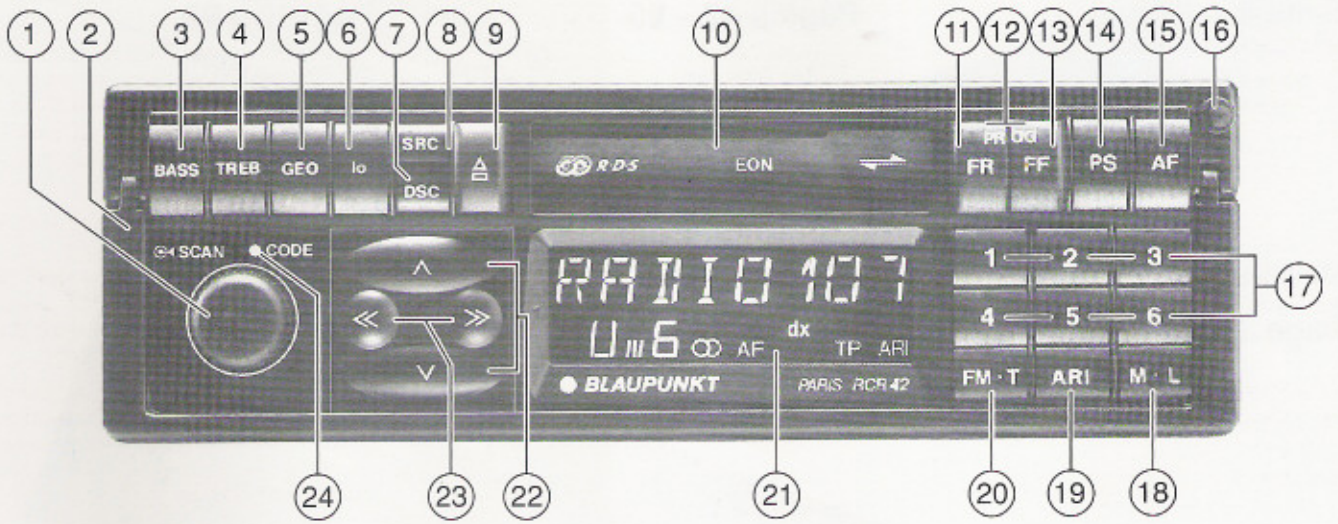

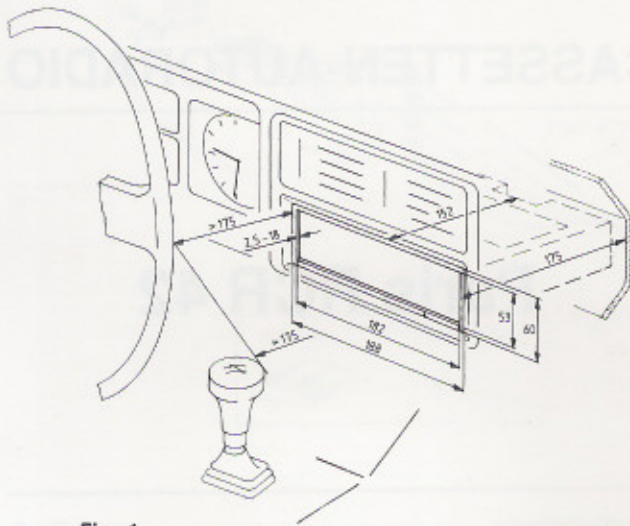

Fig. 1

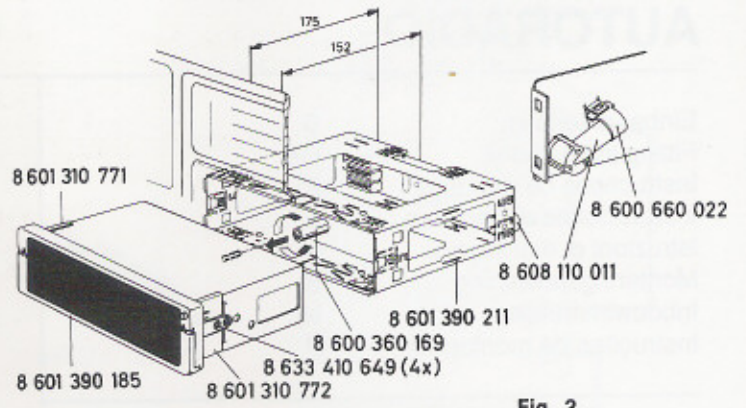

Fig. 2

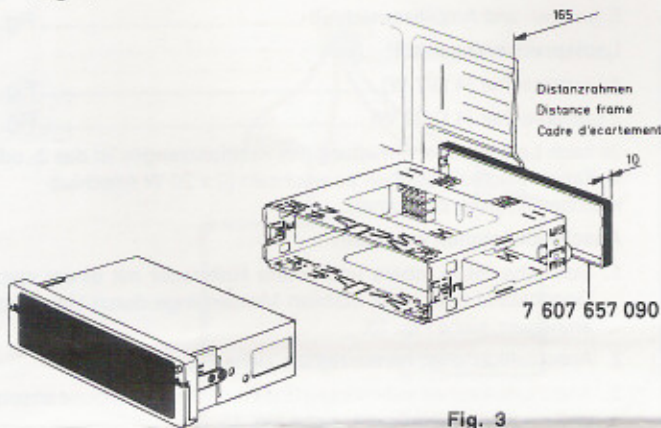

Fig. 3

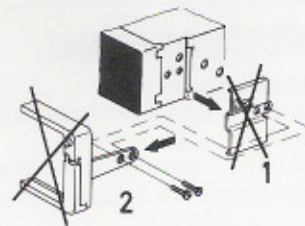

Fig. 4

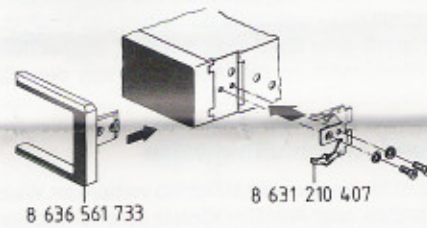

Fig. 5

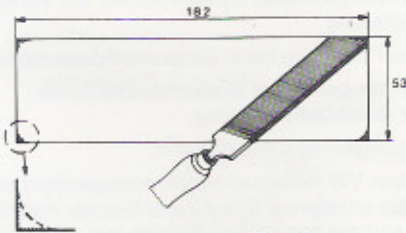

Fig. 6

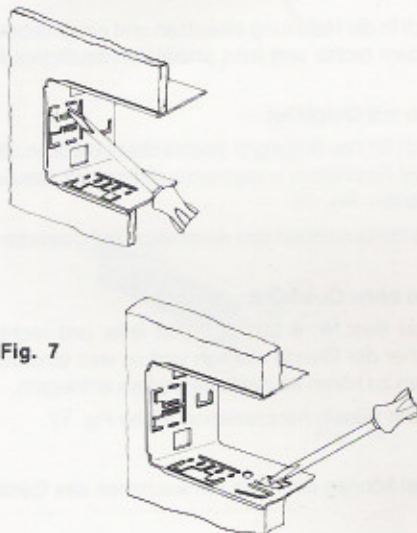

Fig. 7

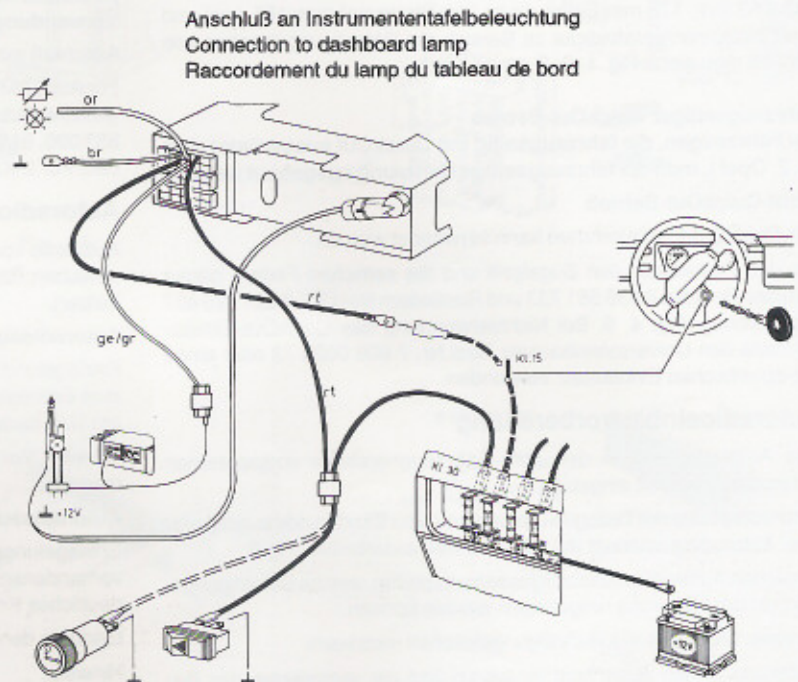
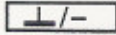

Fig. 8

## Anschlußhinweise, Fig.9

### Masseanschluß (Ground)



Massekabel **nicht** am Minuspol der Batterie anklennen.

Massekabel zu einem geeigneten Massepunkt verlegen (Karosserieschraube, Karosserieblech) und entsprechend Massepunkt kürzen.

Massekabel abisolieren und Krallenkabelschuh anschlagen (ggf. nachlöten).

Kontaktfläche des Massepunktes metallisch blank kratzen und mit Graphitfett einfetten (wichtig für gute Masseverbindung).

Massekabel anschrauben.

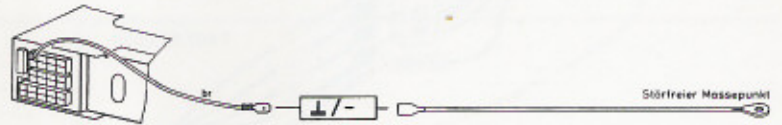

### Pluskabelanschluß (ACC +12V) (Ignition)

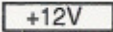

Pluskabel mit Steckverteiler am Sicherungshalter Kl.30 (Dauerplus) oder Kl.15 (Plus über Zündschloß geschaltet) **hinter der Sicherung** anstecken.

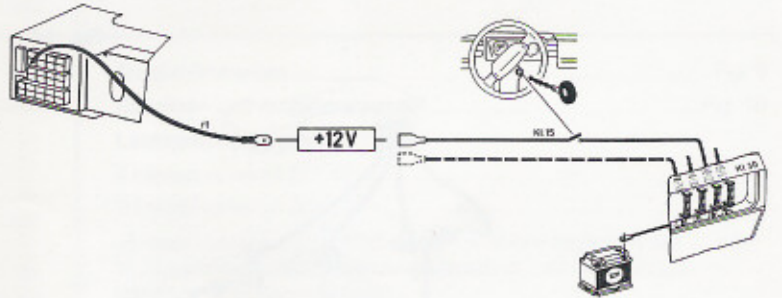

### Dauerplusanschluß (Battery +12V)

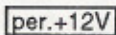

Dauerplusanschluß mit Kabel und Kabelklemme an ein **abgesichertes** Dauerplus-Kabel (z.B. Zeituhr, Warnblinkschalter) anschließen.

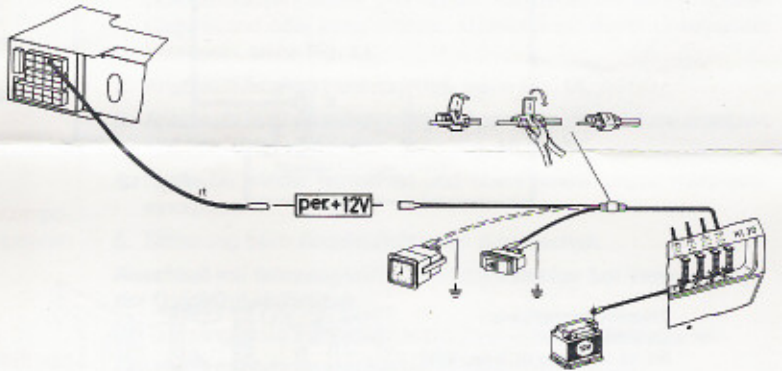

### Beleuchtungsanschluß (Illumination)

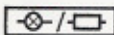

Beleuchtungsanschluß für Fahrzeuge mit regelbarer Instrumentenbeleuchtung (plusgeregelt).

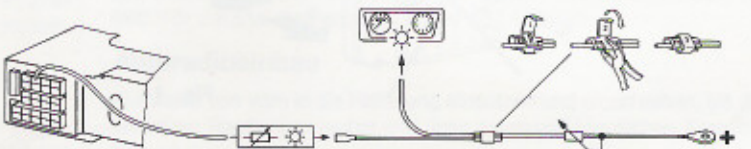

### Steuerkabel (Power Antenna +)

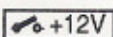

Bei Anschluß einer vollautomatischen Motorantenne Steuerkabel von der Motorantenne mit der Kabelklemme am Steuerkabel anklennen.

