

COMMANDES

1. Touche Arrêt-Marche.
2. Touche tonalité.
3. Touche OC1 (ondes courtes).
4. Touche OC2 (ondes courtes).
5. Touche OC3 (ondes courtes).
6. Touche OC4 ondes courtes).
7. Touche GO (grandes ondes).
8. Touche PO (petites ondes).
9. Puissance sonore.
10. Molette recherche des stations.
11. Loupe OC.
12. Antenne OC.
13. Index de repérage des stations.

CARACTÉRISTIQUES

Circuit intégré : 1.

Transistors : 4.

Diodes : 7 dont 1 Zener.

Gammes d'ondes : 6.

PO :	520 - 1620	KHz	180- 580 m
GO :	149 - 264	KHz	1140-2000 m
OC4 :	14,5 - 30	MHz	20- 10 m
OC3 :	7 - 1,5	MHz	43- 20 m
OC2 :	3,27- 7,5	MHz	92- 40 m
OC1 :	1,55- 3,50	MHz	190- 85 m

Recherche des stations : monocommande et loupe en OC.

Index de repérage des stations :
« compomatic ».

Antenne ferrite : en PO-GO.

Antenne télescopique : orientable en OC.

Puissance : 1 Watt.

Taux de distorsion : 0,5 % à 500 mW.

Tonalité : par touche ± 10 dB à 10 KHz.

Haut-parleur : elliptique 10×15 cm.
Impédance : 8 Ohms

Prises :

- écouteur de 50 à 1.000 Ohms ou HPS avec coupure du HP incorporé ;
- magnétophone : DIN à 5 broches enregistrement/lecture. PU commutable par enclenchement simultané des touches OC1 et OC2.

Alimentation du PR 910 : piles et secteur à commutation électronique, avec éclairage du cadran automatique sur alimentation secteur ; secteur 110 et 220 V ; piles 9 V par 6 piles rondes de 1,5 V, type « Radio » (dimensions 25×50 mm).

Alimentation du PR 890 : 9 Volts par piles rondes de 1,5 Volt, type « Radio » (dimensions 25×50 mm).

Dimensions : L 330 mm ; H 175 mm ; P 82 mm.

Poids : 2,5 kg.

CIRCUIT IMPRIME vue côté cuivre

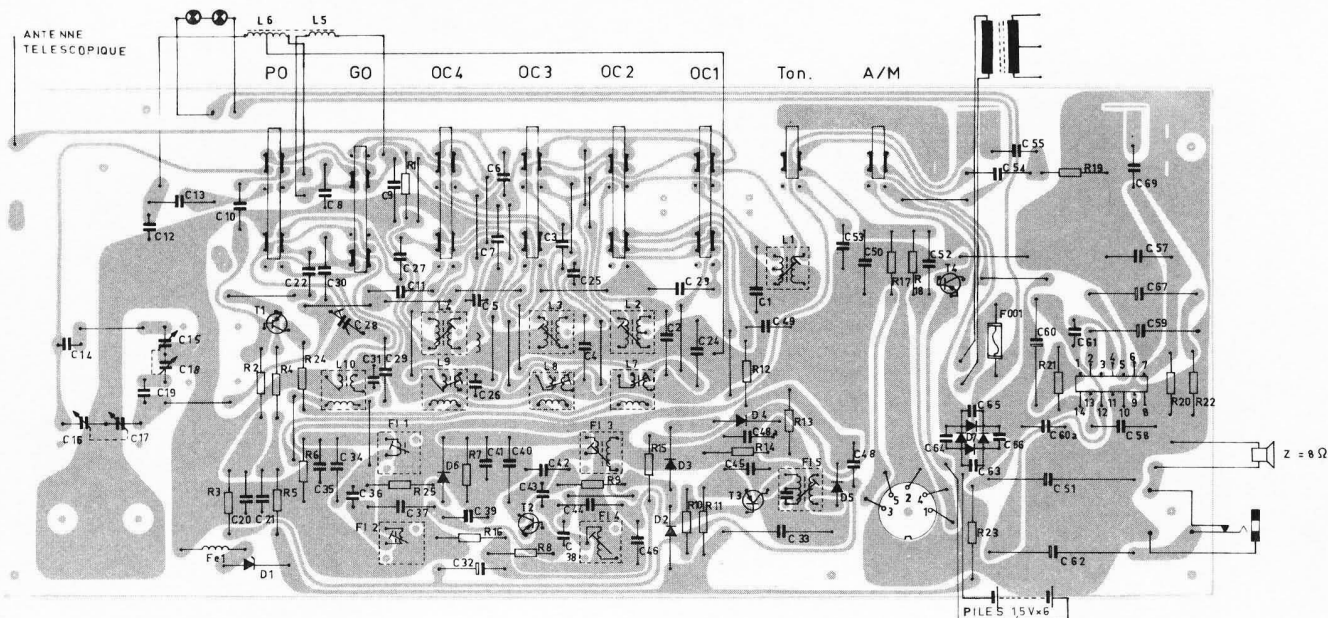

NOMENCLATURE

DÉSIGNATION	N° de commande S.A.V.	Clé Prix	DÉSIGNATION	N° de commande S.A.V.	Clé Prix
PIÈCES MÉCANIQUES			BOBINAGES ET FERRITES		
Axe poulie simple - acier	A 01 0052	A 1	Bobine cadre PO	G 02 0062	
Axe poulie double - acier	A 01 0058	A 3	Bobine cadre GO	G 02 0063	
Axe de molette - acier	A 01 0064	A 7	Ferrite nue	G 07 0001	B 3
Axe de fixation du tambour	A 01 0060	A 4	Ferrite MF 480 KHz	G 07 0522	B 4
Clavette axe 7075	A 06 0008	A 1	Ferrite VK	G 07 0019	
Patte de fixation cadre	A 06 0195	A 2	Transfo FI	G 09 0517	B 3
Equerre fixe circuit potentiomètre	A 06 0262	A 1	Transfo FI	G 09 0518	B 3
Manchon démulti. plastique	A 06 0263	A 3	Bobine oscillateur PO-GO	G 09 0597	B 2
Fond de découpe	A 06 0264	A 4	Bobine oscill. OC1-OC2 boîtier 10x10 ..	G 09 0594	B 2
Patte de fixation HP	A 06 0248	A 1	Bobine oscillateur OC3 boîtier 10x10 ..	G 09 0593	B 3
Poulie fond de cadran	A 08 0143	A 1	Bobine oscillateur OC4 boîtier 10x10 ..	G 09 0592	B 2
Tambour nylon d'entraînement	A 08 0174	B 2	Bobine accord OC1 boîtier 10x10	G 09 0598	B 2
Ressort démulti.	A 11 0004	A 2	Transfo alimentation	H 09 0075	B 2
			Circuit intégré TBA 820	J 11 0025	
			Bobine accord OC2 boîtier 10x10	G 09 0597	B 2
			Bobine accord OC3 boîtier 10x10	G 09 0596	B 2
			Bobine accord OC4 boîtier 10x10	G 09 0595	B 2
PIÈCES DE PRÉSENTATION			SEMI-CONDUCTEURS		
Coquille arrière plastique noir	B 01 0317	D 2	Diode AA143	J 02 0064	A 9
Coquille avant plastique noir	B 01 0142	U 3	Diode OC1	J 02 0150	A 4
Aiguille cristal	C 01 0178	B 2	Pont diode	J 02 0192	B 7
Index bleu	C 01 0179	A 1	Diode ZPY 9,1	J 02 0228	B 3
Index blanc	C 01 0180	A 1	Lampe	J 03 0037	B 3
Index rouge	C 01 0181	A 1	Transistor BF 450	J 06 0272	B 4
Index vert	C 01 0182	A 1	Transistor BF 451	J 06 0273	B 4
Bout curseur	C 03 0296	A 7	Transistor AC 188	J 06 0354	B 8
Cadran cristal AV	C 07 0288		PIÈCES ÉLECTROMÉCANIQUES		
Cadran cristal AR	C 07 0289		Contacteur 8 T	K 03 0262	G 6
Fond de cadran plastique	C 10 0099	B 4	HP 10x15	L 03 0065	D 2
Molette CV chrome	C 11 0195	B 7	Loupe OC	S 12 0010	C 7
Molette loupe chrome	C 11 0196		C.V.	S 06 0130	D 5
Touche carrée plastique noire	C 13 0253	A 5	RÉSISTANCES-POTENTIOMÈTRES		
Antenne télescopique	D 01 0123		Fixacou 1,05 W 220 V	Q 08 2201	
Trappe à piles plastique noir	D 04 0096	B 2	Potentiomètre GL 220 KA	R 10 0058	B 7
Décor alu adhésif	D 12 0273		CONDENSATEURS		
Poignée alu PR	D 20 0166	C 6	Chimique 10 MF 25 V	S 02 0011	A 9
Trappe répartiteur	D 02 0066	A 3	Chimique 100 MF 10 V	S 02 0069	A 5
			Chimique 4,70 MF 10 V	S 02 0070	B 2
			Chimique 1,000 MF 16 V	S 02 0058	A 8
			Chimique 47 MF 10 V	S 02 0059	A 5
PETITES PIÈCES ÉLECTRIQUES			FOURNITURES		
Contact pile ressort	F 01 0049	A 8	Cosse ampli femelle	T 02 0010	A 1
Contact pile moins	F 01 0050	A 5	Cordon secteur noir	U 01 0103	B 4
Contact pile double en spirale	F 01 0072	B 3	Bouche trou répartiteur tension	D 02 0085	A 5
Pince fusible	F 06 0150	A 1	Décor supérieur alu adhésif	D 12 0274	
Fusible sous verre	F 06 0151	A 5			
Jack pour circuit 101-484	F 10 0113	B 2			
Prise magnéto pour circuit	F 10 0077	B 4			
Plaquette répartiteur	F 11 0065	A 8			

RÉGLAGES

Ce récepteur a été soigneusement réglé à la sortie d'usine. Il n'est donc pas nécessaire de reprendre les réglages. Toutefois, lors d'un changement de bobinage, opérer suivant l'ordre indiqué ci-dessous.

ATTENTION : Avant toute intervention, vérifier si les courants et tensions sont corrects.
Ne pas oublier avant de commencer les réglages, de placer la loupe dans la position mi-course de capa.

RÉGLAGES AM :

Appareils de mesure nécessaires :

- Un contrôleur universel (type METRIX 202 A).
- un générateur (type METRIX 303 A).
- Une boucle de rayonnement.
- Un condensateur 47 nF, un de 15 pF, une résistance 10 Ω - 1 W.

ORDRE DE RÉGLAGE	GAMME D'ONDES		GÉNÉRATEUR		POSITION DE L'AIGUILLE	POINT D'INJECTION	ÉLÉMENTS A RÉGLER	INDICATIONS DE MESURE
			Fréquence	Modulation				
1. F.I.	PO		480 KHz	AM 400 Hz 30 %	Vers 1.600 KHz. Positionner l'aiguille en regard du point repère du cadran PO.	Point TP au travers d'un condensateur de 47 nF	F1 5 (K 43) F1 4 F1 3 (XA 839) F1 2 F1 1 (XA 840)	Remplacer le HP par une résistance de 10 Ω et brancher un contrôleur à ses bornes. Régler pour une déviation maximum.
2. Oscillateur Accord	PO	OSC	574 KHz	▪	Point 474 KHz en regard du point repère du cadran PO.	Par Boucle de rayonnement	L 10	Maximum de déviation.
		ACC					L 6	
	GO	OSC	200 KHz	▪	Point 200 KHz en regard du point repère du cadran GO.	▪	C 28	▪
		ACC					L 5	
	OC4	OSC	16 MHz	▪	Point 16 MHz en regard du point repère du cadran OC4.	Par un condensateur de 15 pF sur entrée antenne OC	L 9	▪
		ACC					L 4	
	OC3	OSC	7,7 MHz	▪	Point 7.7 MHz en regard du repère du cadran OC3.	▪	L 8	▪
		ACC					L 3	
	OC2	ACC	3,75 MHz	▪	Point 3.75 MHz en regard du repère du cadran OC2.	▪	L 2	▪
	OC1	OSC	1,875 MHz	▪	Point 1,875 MHz en regard du point repère du cadran OC1.	▪	L 7	▪
		ACC					L 1	

POINTS DE RÉGLAGES

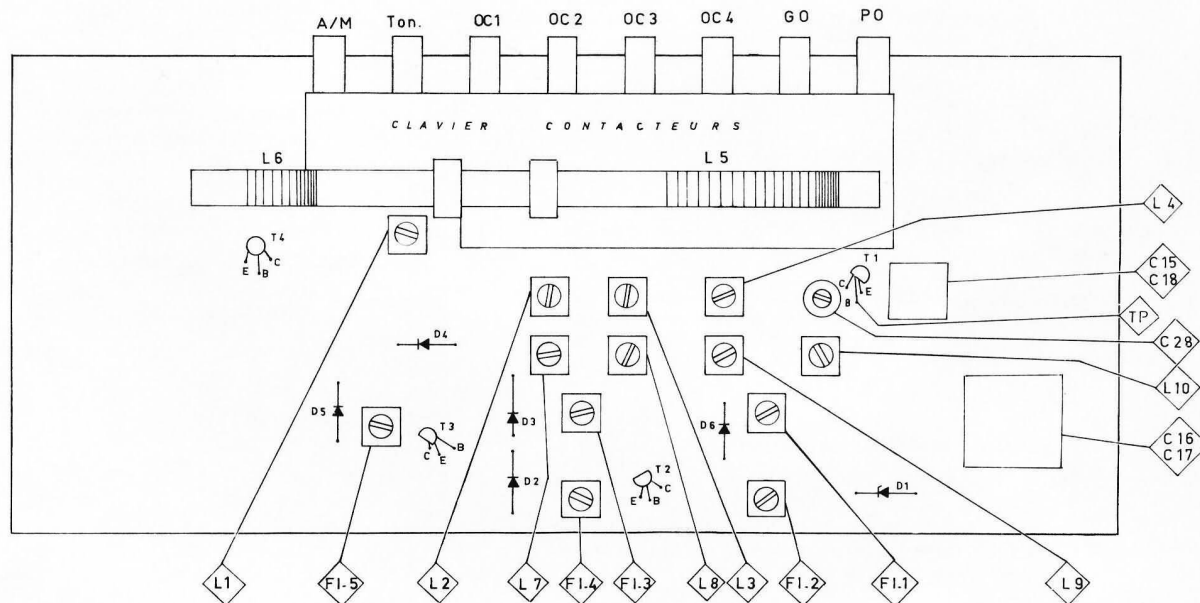

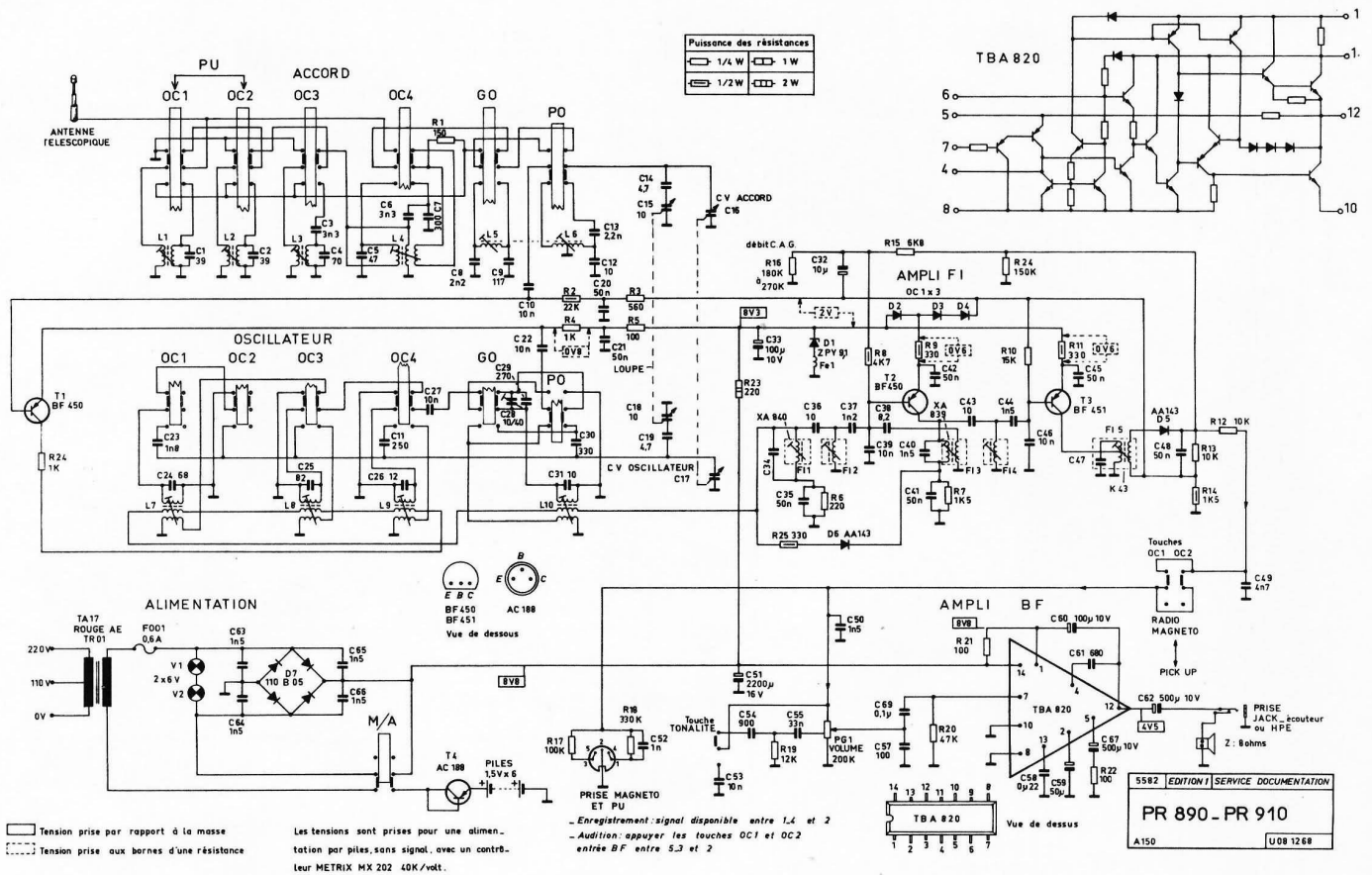

DÉMONTAGE

- Enlever les 2 vis cruciformes sous le poste, les coquilles avant et arrière peuvent alors se séparer.
- Débrancher les cosses du haut-parleur.
- Retirer les vis au bas du fond de cadran plastique. Pour les réglages il suffit de soulever le cadran ; sinon, retirer le cadran cristal en le faisant glisser, ôter le circlips et poser la petite poulie centrale sur le support de gauche du fond de cadran plastique ; déplacer le fond de cadran vers le bas, puis le soulever verticalement.
- Ôter les 5 vis du circuit imprimé, ainsi que les 4 vis du transformateur d'alimentation. Retirer la touche de puissance sonore et déplacer le circuit imprimé vers le haut puis vers le bas (les 2 molettes et les touches se dégageant).
- Retirer le bouton moleté « Recherche des stations » pour avoir accès à la loupe OC.

MONTAGE DU CÂBLE D'ENTRAÎNEMENT

LOUPE OC

- Accrocher l'extrémité en M, effectuer un tour autour de P dans le sens des aiguilles d'une montre, puis 3/4 de tour sur P' dans le même sens, faire passer le câble dans la gorge O, parcourir encore un tour sur P' ; effectuer un tour sur P et fixer au ressort N.

REPÉRAGE DES STATIONS

- Fixer en A, effectuer 3/4 de tour sur la poulie R dans le sens des aiguilles d'une montre, puis un tour sur R', passer le fil dans l'encoche et effectuer à nouveau 3 tours dans le même sens. Revenir sur R et fixer en B après avoir effectué 3/4 de tour.
- Replacer le fond de cadran plastique et le cadran.
- Fixer au moyen des vis cruciformes. (Axe de la poulie R' dans fond de cadran plastique.)

