

1098

1975-76

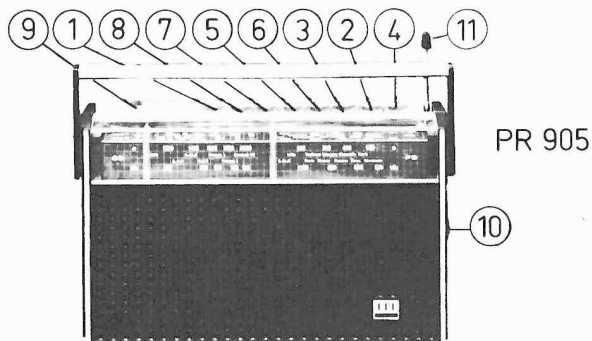
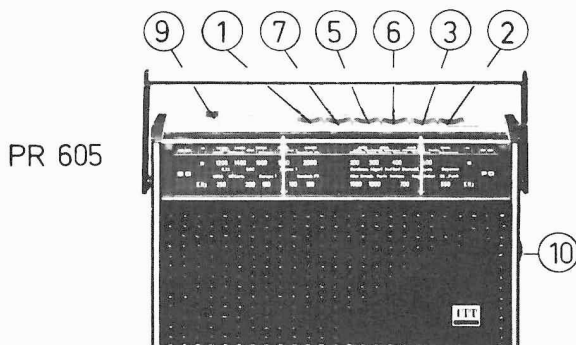
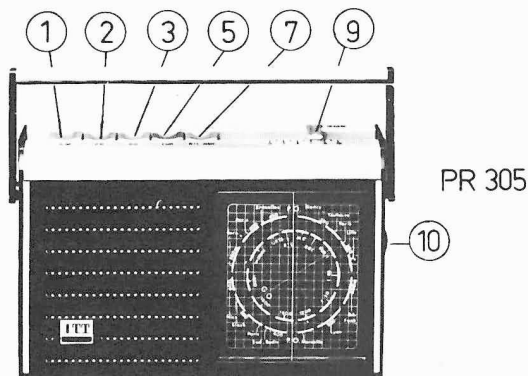

CARACTÉRISTIQUES PRINCIPALES

PR 305

Circuit intégré : 1
Transistors : 3
Diodes : 2
Gammes d'ondes : 2
 PO de 520 à 1600 KHz, 577 à 187 m
 GO de 145 à 268 KHz, 2055 à 1119 m
Touches pré-réglées : 2
 - Europe pré-réglée
 - Luxembourg ou Radio Monte-Carlo pré-réglable
Antenne ferrite incorporée
Puissance nominale de sortie : 500 mW
Haut-parleur rond $\varnothing = 100$ mm
 Impédance = 4 ohms
Prise écouteur avec coupure du HP incorporée
Alimentation : 6 volts par 4 piles rondes de 1,5 volt type radio (dimensions 25 x 50 mm)
Dimensions : L = 225 mm - P = 57 mm - H = 136 mm
Poids : 0,9 kg avec piles.

PR 605

Circuit intégré : 1
Transistors : 3
Diodes : 2
Gammes d'ondes : 2
 PO de 520 à 1600 KHz, 577 à 187 m
 GO de 145 à 268 KHz, 2055 à 1119 m
Touches pré-réglées : 3
 - Europe et France 1 pré-réglées
 - Luxembourg ou Radio Monte-Carlo pré-réglable
Antenne ferrite incorporée
Puissance nominale de sortie : 900 mW
Haut-parleur elliptique 80 x 120 mm - Z = 8 ohms
Prise écouteur avec coupure du HP incorporée
Alimentation : 9 volts pour 6 piles rondes de 1,5 volt type radio - dimensions 25 x 50 mm
Dimensions : L : 269 mm - P : 66 mm - H : 150 mm
Poids : 1,250 kg avec piles

PR 905

Circuit intégré : 1
Transistors : 3
Diodes : 6 dont une zener
Pont redresseur : 1
Gammes d'ondes : 3
 PO de 520 à 1600 KHz, 577 à 187 m
 GO de 145 à 268 KHz, 2055 à 1119 m
 OC1 de 4,6 à 10 MHz, 60 à 31 m
 OC2 de 10 à 23 MHz, 31 à 13 m
Stations pré-réglées : 3
 - Europe et France 1 pré-réglées
 - Luxembourg ou radio Monte-Carlo pré-réglable
Antenne ferrite incorporée en PO et GO
Antenne télescopique en OC
Puissance nominale de sortie : 1 W sur piles
 1,2 W sur secteur
Réglage de la tonalité par touche
Haut-parleur elliptique 100 x 150 mm - Z = 8 ohms
Prise écouteur avec coupure du HP incorporée
Alimentation mixte : 9 volts
 - Piles : 6 piles de 1,5 V type radio
 - Secteur : 115 ou 230 V (alimentation incorporée dans l'appareil)
Dimensions : L : 278 mm - H = 166 mm - P = 71 mm

COMMANDES PRINCIPALES

- | | |
|-------------------------|-------------------------------------|
| 1 - Touche arrêt-marche | 6 - Touche FR1 |
| 2 - Touche PO | 7 - Touche RTL-RMC |
| 3 - Touche GO | 8 - Touche Tonalité |
| 4 - Touche OC1 | 9 - Curseur puissance sonore |
| 2 + 4 - OC2 | 10 - Molette recherche des stations |
| 5 - Touche Europe 1 | 11 - Antenne Télescopique OC |

DÉMONTAGE

PR 305

- Oter les deux vis situées en bas de l'appareil.
- Enlever le curseur du potentiomètre par extraction.
- Dégager avec précaution la partie avant du coffret, en débranchant les deux cosses AMP du haut-parleur.

- Lors du remontage, s'assurer que l'axe de la molette recherche de stations est bien dans le trou prévu dans l'intérieur de la coquille de la façade avant.

PR 605 - PR 905

- Enlever les vis situées en dessous de l'appareil.
- Retirer le curseur volume sonore par extraction.
- Oter le coffret AV avec précaution - Débrancher les deux cosses AMP du HP.
- Pour accéder au montage de l'entraînement :
 - enlever les deux vis de fixation du cadran;
 - basculer avec précaution vers l'avant l'ensemble des aiguilles ;
 - retirer le cadran.

- Pour le remontage :
 - replacer d'abord le cadran en veillant à remettre en place les deux axes de l'entraînement (à droite) ainsi que le curseur du potentiomètre et le téton de fixation (à gauche) ;
 - remettre les deux vis ;
 - remettre l'ensemble des aiguilles en les basculant sur le cadran.

NOMENCLATURE

(suite)

DÉSIGNATION	N° code SAV	DÉSIGNATION	N° code SAV
PIÈCES SPÉCIFIQUES A LA PR 905		PETITES PIÈCES ÉLECTRIQUES	
PIÈCES MÉCANIQUES		CI lumière	F 05 0280
Etrier fixation CV	A 06 0332	Pince fusible	F 06 0150
Axe poulie double acier	A 01 0051	Fusible sous verre 0,6 A rupture rapide	F 06 0151
Axe poulie simple acier	A 01 0052	Plaquette répartiteur de tension	F 11 0065
PIÈCES DE PRÉSENTATION		SEMI-CONDUCTEURS	
Trappe piles plastique noir	D 04 0089	Lampe Luciole 6 V 0,1 A	J 03 0025
Coquille arrière plastique noir	B 01 0332	Diode OC1 (D 302)	J 02 0150
Coquille avant plastique noir	D 10 0161	Diode 1N4001 (D 305 — D 306)	J 02 0121
Trappe répartiteur plastique noir	D 02 0097	Pont de diode 110 B 05 (D 303)	J 02 0192
Poignée	D 20 0175	TRANSFORMATEUR	
Cadran plastique PO - OC - GO	C 07 0312	Transformateur d'alimentation	H 09 0075
Patin aiguille	C 01 0194	PIÈCES ÉLECTROMÉCANIQUES	
Aiguille double	C 01 0195	Haut-parleur 10 x 15 Z = 8 ohms	L 03 0065
Décor avant sup. adhésif alu satiné	D 12 0328	Contacteur clavier 8 touches	K 03 0281
Décor arrière sup. adhésif alu satiné	D 12 0329	CONDENSATEURS	
Décor latéral adhésif alu satiné	D 12 0330	Chimiques 100 MF 16 V	S 02 0035
Antenne télescopique chrome	D 01 0102	Chimique 47 MF 10 V	S 02 0059
BOBINAGES ET FERRITES		Chimique 220 MF 16 V	S 02 0221
Bobine cadre PO	G 02 0062		
Bobine cadre GO	G 02 0063		
Bobine FI 480 KHz	G 09 0524		
Bobine oscillateur OC	G 09 0592		
Bobine accord OC1	G 09 1259		
Bobine accord OC2	G 09 1260		

RÉGLAGES

Appareils de mesures nécessaires :

- un contrôleur universel (type METRIX 202 A) ;
- un générateur (type METRIX 303 A) ;
- une boucle de rayonnement B (voir schéma) ;
- deux sondes A et C conformes aux schémas.

Les appareils ont été soigneusement réglés en usine, il n'est pas nécessaire de retoucher les réglages sauf dans le cas d'un changement de bobinage. Procéder alors dans l'ordre indiqué dans les tableaux ci-dessous.

ATTENTION ! Avant d'effectuer ces réglages, contrôler les tensions et courants d'alimentation.

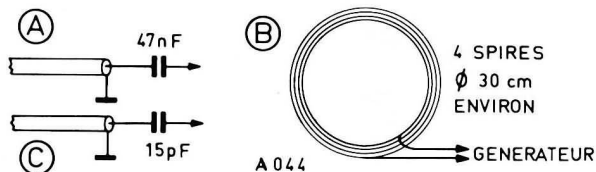

POINTS DE RÉGLAGE PR 305

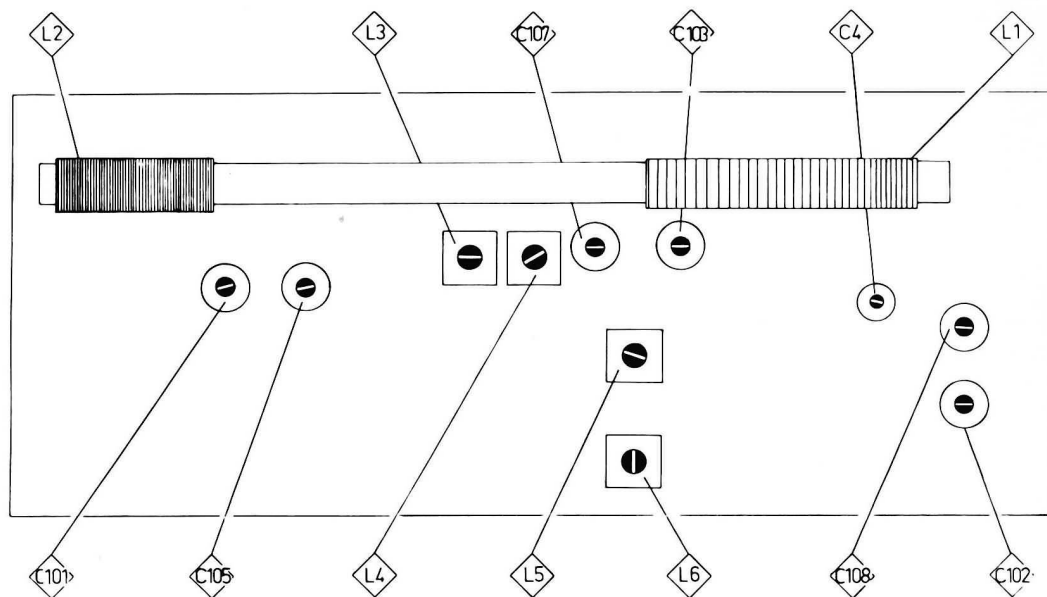

POINTS DE RÉGLAGE PR 605 - PR 905

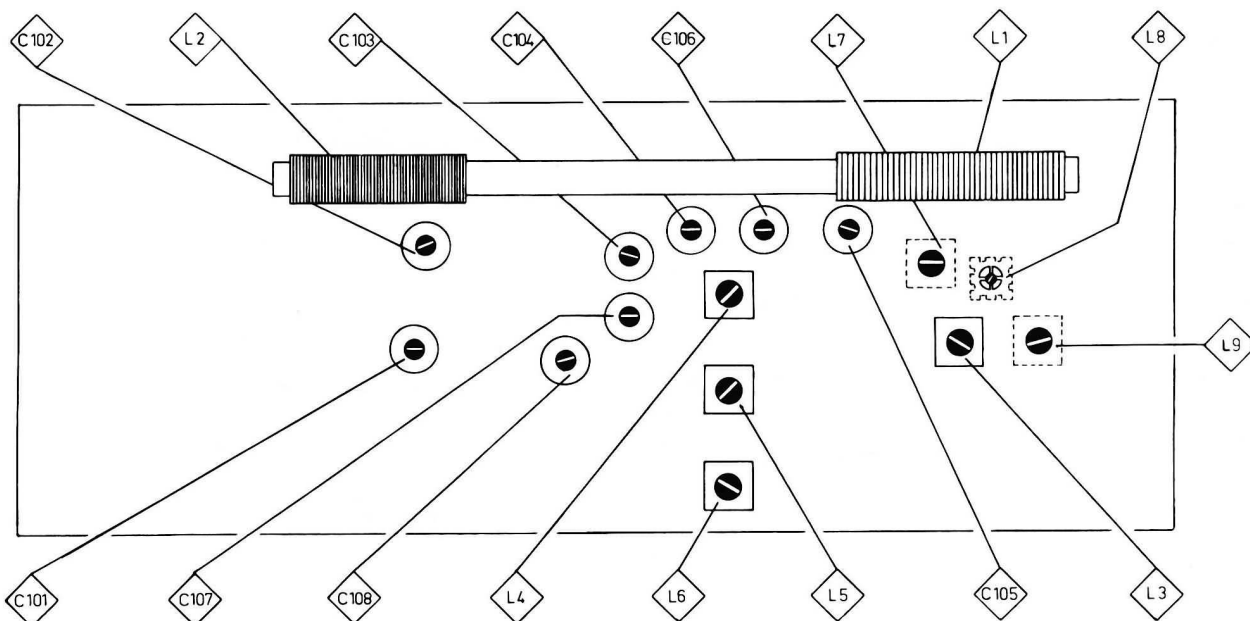

Les éléments du PR 605 sont représentés en trait plein. Les éléments supplémentaires du PR 905 sont en trait pointillé.

CONTRÔLE DES TENSIONS ET COURANTS (A effectuer avant les réglages)

ORDRE DE CONTRÔLE	APPAREIL	POINT DE MESURE	MESURE
Débit total sans signal. Potentiomètre volume sonore au minimum.	PR 305 PR 605 PR 905	En série dans l'alimentation.	15 mA maximum
Débit maximum à 10 % de distorsion.	PR 305	En série dans l'alimentation.	156 mA maximum
	PR 605	En série dans l'alimentation.	260 mA maximum
	PR 905	En série dans l'alimentation.	585 mA maximum
Débit de T 2	PR 305	Aux bornes de R 7. Molette du CV en butée dans le sens des aiguilles d'une montre.	2,1 volts (1)
	PR 605 PR 905	Aux bornes de R 304. Molette du CV en butée dans le sens des aiguilles d'une montre.	2,2 volts (2)

(1) La valeur de cette tension doit être comprise entre 1,8 et 2,4 V. Eventuellement, remplacer R 5 par une résistance dont la valeur se situe entre 82 K ohms et 120 K ohms, 5 %.

(2) La valeur de cette tension doit être comprise entre 2 V et 2,8 V. Eventuellement, remplacer R 309 par une résistance dont la valeur est comprise entre 200 K ohms et 240 K ohms, 5 %.

TABLEAU DES RÉGLAGES

ORDRE DE RÉGLAGE	GAMME D'ONDES	GÉNÉRATEUR		APPAREIL	POSITION DE L'AIGUILLE (OU DU CADRAN - PR 305)	JOINT d'INJECTION	ÉLÉMENTS À RÉGLER	INDICATIONS DE MESURE
		FREQ.	MOD.					
F.I.	PO	480 KHz	400 Hz 30 %	PR 305	CV cadran en butée dans le sens des aiguilles d'une montre	Base T1 par la sonde A	L6 - L5 - L4	Remplacer le HP par une résist. 10 ohms/1 W et brancher un contrôleur à ses bornes. Régler pour un maximum de déviation.
				PR 605 PR 905	Aiguille en butée vers la gauche			
OSCILLATEUR	PO	520 KHz	400 Hz 30 %	PR 305 PR 605 PR 905	Cadran mobile en butée vers la gauche pour le PR 305.	Par boucle de rayonnement	Bobine osc. L3	Maximum de déviation
	GO	145 KHz		Aiguille en butée à droite pour PR 605 et 905	C 105		»	
ACCORD	PO	574 KHz	400 Hz 30 %	PR 305 PR 605	Point 574 (à côté de Béro pour le PR 305).	»	Bobine PO L2	Maximum de déviation
		GO		157 KHz	PR 905		Point 157 (entre 2000 et 1800 m)	
	250 KHz			Point 250 (sur 1 200 m).			C 101	
STATIONS PRÉRÉGLÉES	EUR	180 KHz	»	»	Sans importance	»	C 107 C 103	»
	LUX/RMC	210 KHz	»	»	»	»	C 108	»
	LUX	236 KHz	»	»	»	»	C 102	»
	RMC	218 KHz	»	»	»	»	C 102	»
	FR 1	164 KHz	»	PR 605 PR 905	»	»	C 104 C 106	»
OSCILLATEUR	OC1	4 MHz 25	»	PR 905	En butée vers la droite	Sonde C sur entrée antenne OC	L9 - L7	»
ACCORD	OC1	5 MHz	»	5 MHz	L8		»	
ACCORD	OC2	11 MHz	»	11 MHz	»		»	

MONTAGE DE L'ENTRAÎNEMENT

AXE DU CV EN BUTÉE
SENS DES AIGUILLES D'UNE MONTRE

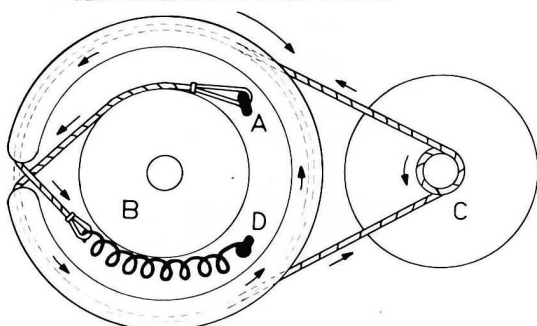

VUE DE
DESSUS

ENTRAÎNEMENT PR 305

Accrocher le câble en A, faire un tour complet sur la poulie B puis, en suivant les flèches, faire trois tours et demi sur la poulie C. Revenir sur B et accrocher le ressort en D.

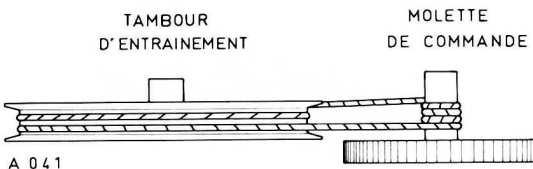

VUE DE
PROFIL

A 041

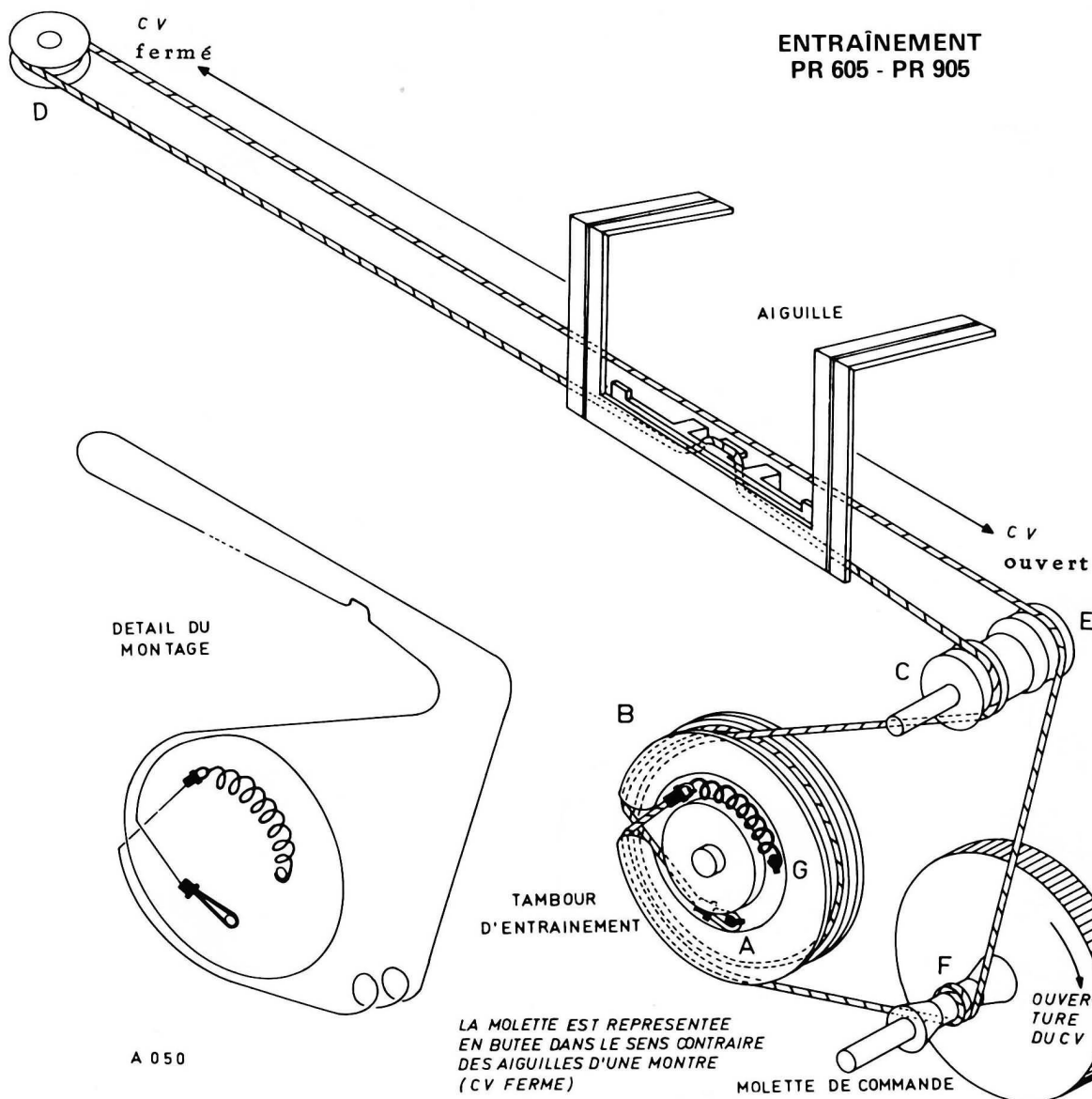

ENTRAÎNEMENT PR 605 - PR 905

DETAIL DU
MONTAGE

A 050

LA MOLETTE EST REPRÉSENTÉE
EN BUTÉE DANS LE SENS CONTRAIRE
DES AIGUILLES D'UNE MONTRE
(CV FERMÉ)

MOLETTE DE COMMANDE

Mettre la molette en butée dans le sens contraire des aiguilles d'une montre. Accrocher le câble en A et faire un tour et demi dans le sens des aiguilles d'une montre sur le tambour B. Passer le câble sur les poulies C, D et E, conformément au schéma. Passer ensuite sur l'axe F de la molette et faire deux tours et demi dans le sens des aiguilles d'une montre. Accrocher enfin le ressort tendeur en G (sur la poulie B). Installer enfin l'aiguille.

SCHÉMA PR 305

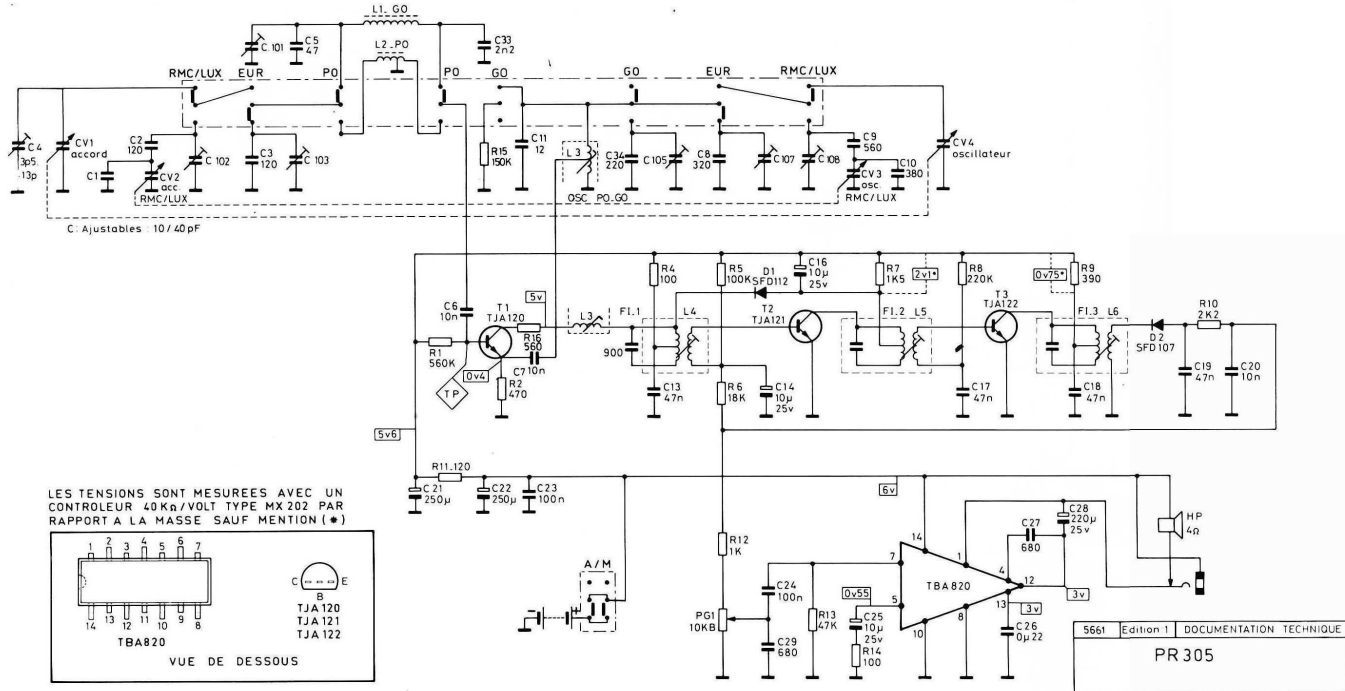

CIRCUIT IMPRIMÉ PR 305 (vu côté cuivre)



SCHÉMA PR 605



5661 Edition 1 DOCUMENTATION TECHNIQUE
 PR 605

CIRCUIT IMPRIMÉ PR 605 (vue côté cuivre)

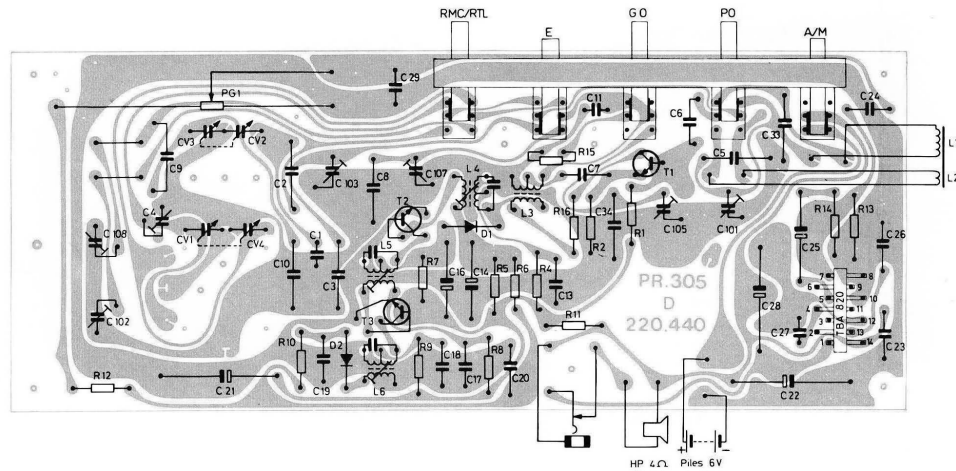
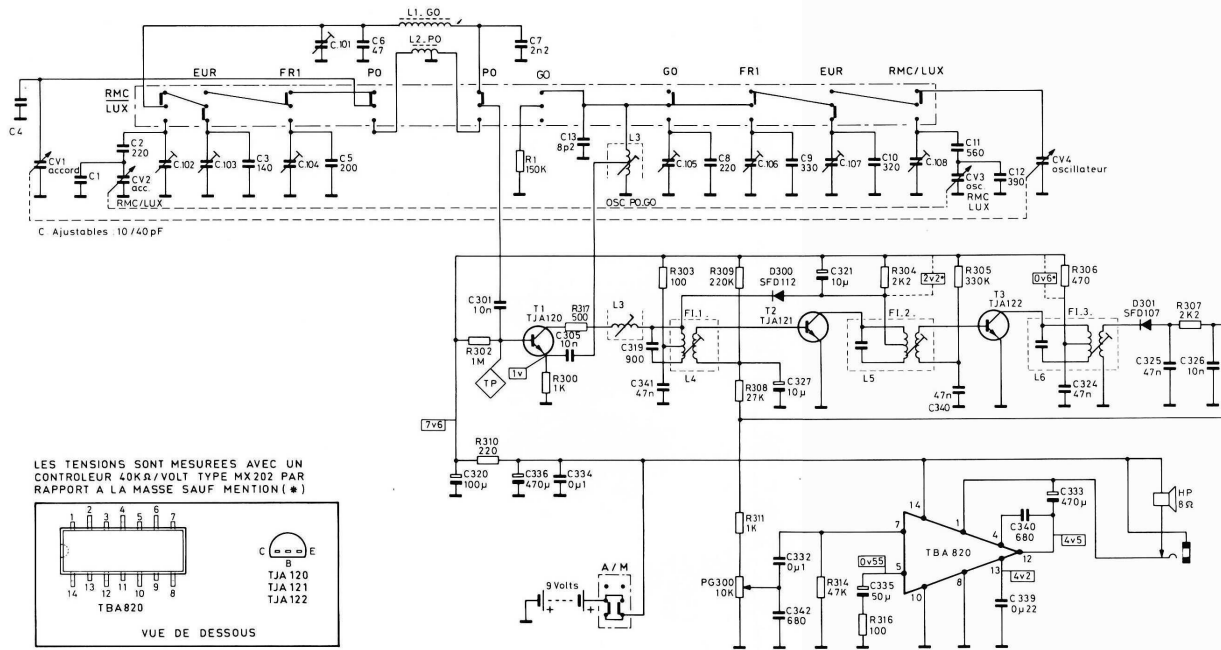
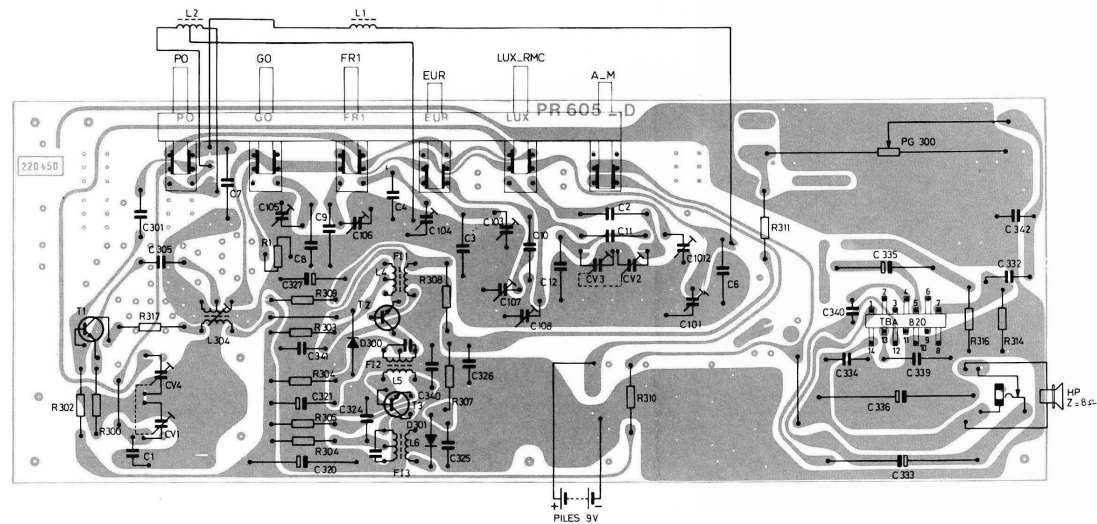

SCHEMA PR 905

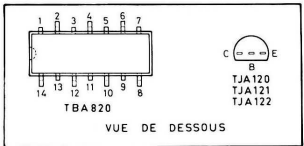
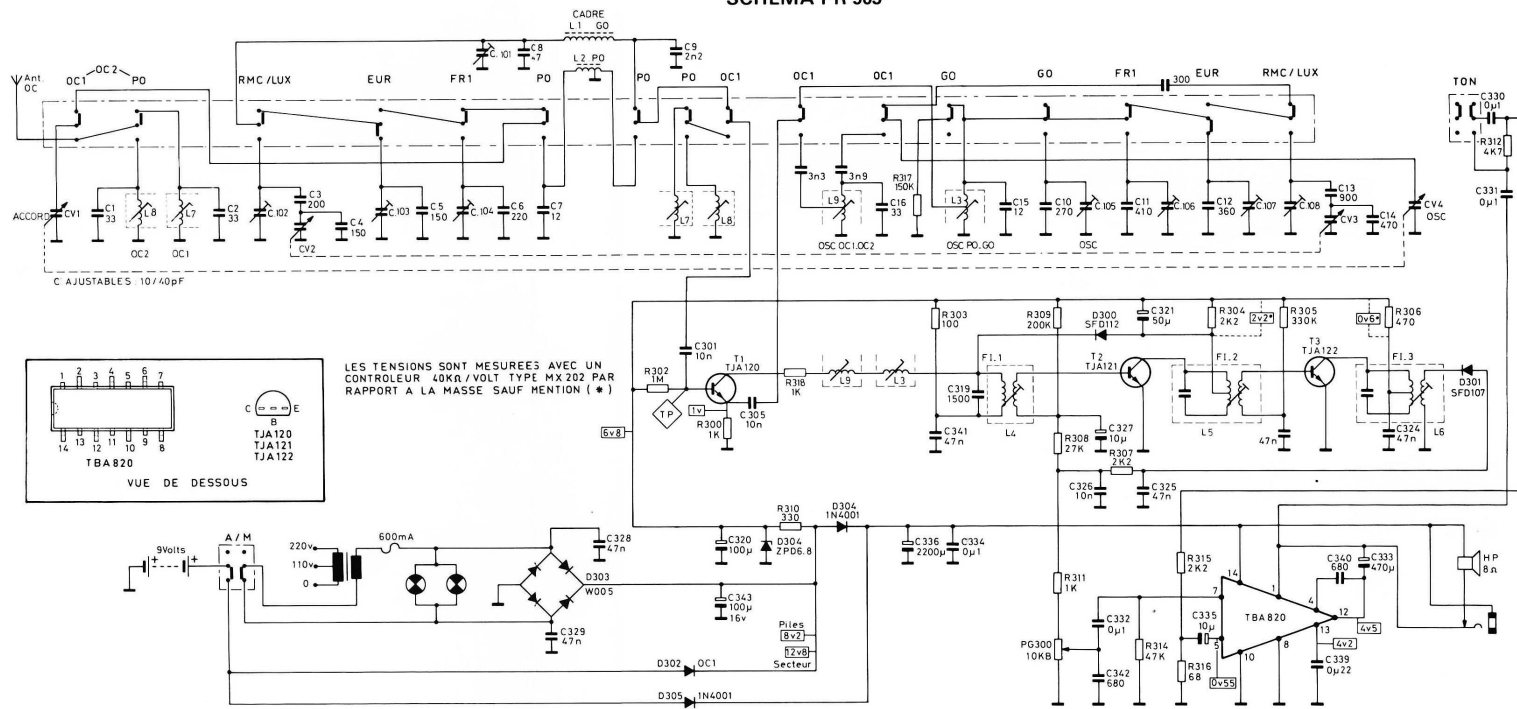

LES TENSIONS SONT MESUREES AVEC UN CONTROLEUR 40KR/VOLT TYPE MX 202 PAR RAPPORT A LA MASSE SAUF MENTION (*)

5661 Edition:1 DOCUMENTATION TECHNIQUE
PR905

CIRCUIT IMPRIME PR 905
(vu côté cuivre)

