

PR 900

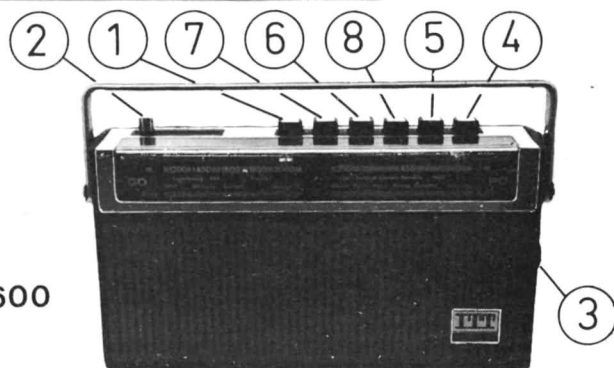

PR 600

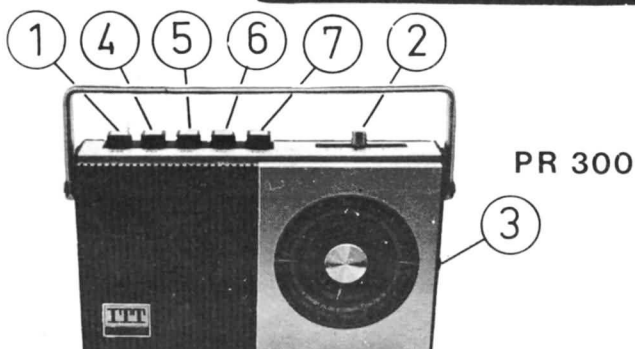

PR 300

COMMANDES PRINCIPALES

- | | |
|---------------------------------|-------------------------------------|
| 1 Arrêt - Marche | 7 LUXEMBOURG (station pré-réglée) |
| 2 Puissance sonore | 8 FRANCE INTER (station pré-réglée) |
| 3 Molette recherche de stations | 9 Tonalité |
| 4 PO Petites Ondes | 10 OC Ondes Courtes |
| 5 GO Grandes Ondes | 11 Antenne télescopique OC |
| 6 Europe 1 (station pré-réglée) | |

CARACTÉRISTIQUES PRINCIPALES

PR 300

Circuit intégré : 1.
Transistors : 3.
Diodes : 2.
Gammes d'ondes : 2.
 PO de 520 à 1 600 kHz - 577 à 187 m
 GO de 148 à 268 kHz - 2 026 à 1 119 m
Stations pré-réglées : 2.
 EUROPE et LUXEMBOURG.
Antenne ferrite.
Consommation : avec signal maximum 156 mA.
Puissance : 500 mW.
Haut-parleur : 100 mm. Impédance 8 ohms.
Prise écouteur avec coupure du haut-parleur incorporé.
Alimentation : 6 V par 4 piles rondes de 1,5 V type radio (dimensions 25 × 50 mm).
Dimensions : L 230 ; P 56 ; H 130 mm (poignée abaissée).

PR 600

Circuit intégré : 1.
Transistors : 3.
Diodes : 2.
Gammes d'ondes : 2.
 PO de 520 à 1 600 kHz - 577 à 187 m
 GO de 148 à 268 kHz - 2.026 à 1 119 m
Stations pré-réglées : 3.
 LUXEMBOURG, EUROPE, FRANCE INTER
Antenne ferrite.
Consommation : avec signal maximum 260 mA.
Puissance : 1 W.
Haut-parleur : Elliptique 80 × 120 mm. Impédance 8 ohms.
Prise écouteur avec coupure du haut-parleur incorporé.
Alimentation : 9 volts par 6 piles rondes de 1,5 V type radio (dimensions 25 × 50 mm).
Dimensions : L 272 ; P 62 ; H 149 mm (poignée abaissée).

PR 900

Circuit intégré : 1.
Transistors : 3.
Diodes : 6.
Gammes d'ondes : 3.
 OC de 5,9 à 16 MHz - 51 à 18,75 m
 PO de 520 à 1 600 kHz - 577 à 187 m
 GO de 148 à 268 kHz - 2 026 à 1 119 m
Stations pré-réglées : 3.
 LUXEMBOURG, EUROPE et FRANCE INTER
Antenne ferrite en PO-GO.
Antenne télescopique en OC.
Puissance : 1 W.
Consommation : avec signal maximum 585 mA.
Réglage de la tonalité : par touche.
Haut-parleur : Elliptique 100 × 150 mm. Impédance 8 ohms.
Prise écouteur avec coupure du haut-parleur incorporé.
Alimentation mixte : 9 volts.
 Soit par piles : avec 6 piles de 1,5 V type radio de 25 × 50 mm.
 Soit par secteur 115 ou 230 V : avec l'alimentation incorporée dans l'appareil.
Dimensions : L 293 ; P 66 ; H 165 (poignée abaissée).

DÉMONTAGE

PR 300

- Oter les deux vis situées en bas de l'appareil.
- Enlever le curseur du potentiomètre par extraction.
- Dégager avec précaution la partie avant du coffret, en débranchant les deux cosses AMP du haut-parleur.

- Lors du remontage, s'assurer que l'axe de la molette recherche de stations est bien dans le trou prévu dans l'intérieur de la coquille de la façade avant.

PR 600 - PR 900

- Enlever les vis situées en dessous de l'appareil.
- Retirer le curseur volume sonore par extraction.
- Oter le coffret AV avec précaution - Débrancher les deux cosses AMP du HP.
- Pour avoir accès aux bobines L 300, L 301, L 302, L 303 et pour l'injection au point TP :
 - enlever les deux vis de fixation du cadran ;
 - basculer avec précaution vers l'avant l'ensemble des aiguilles ;
 - retirer le cadran.

- Pour le remontage :
 - replacer d'abord le cadran en veillant à remettre en place les deux axes de l'entraînement (à droite) ainsi que le curseur du potentiomètre et le téton de fixation (à gauche) ;
 - remettre les deux vis ;
 - remettre l'ensemble des aiguilles en les basculant sur le cadran.

RÉGLAGES

Les appareils ont été soigneusement réglés en usine. il n'est pas nécessaire de retoucher les réglages sauf dans le cas d'un changement de bobinage. Procéder alors dans l'ordre indiqué dans les tableaux ci-dessous.

ATTENTION ! Avant d'effectuer ces réglages, contrôler les tensions et courants d'alimentation.

MATÉRIEL NECESSAIRE :

- un contrôleur universel (type METRIX 202 A) ;
- un générateur (type METRIX 303 A) ;
- une boucle de rayonnement B (voir schéma) ;
- deux sondes A et C conformes aux schémas.

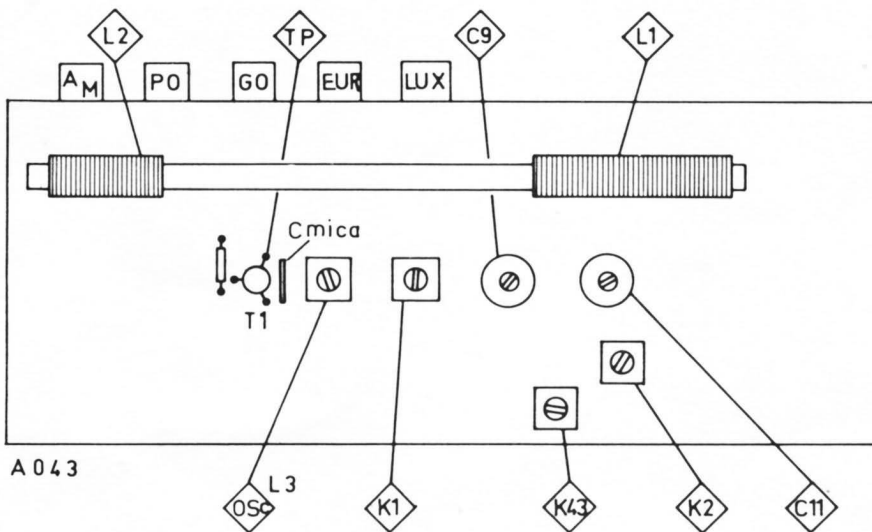

POINTS DE
REGLAGE
PR 300

POINTS DE
REGLAGE
PR 600
PR 900

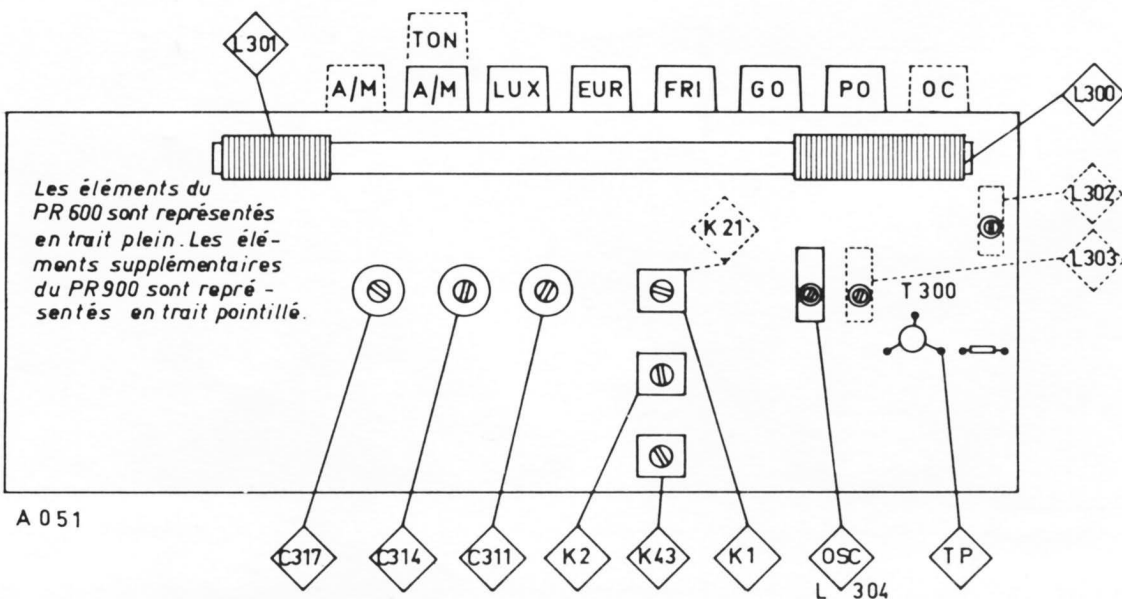

SONDES ET BOUCLE DE RAYONNEMENT



TABLEAU DES COURANTS ET TENSIONS

ORDRE DE CONTROLE	APPAREIL	POINT DE MESURE	MESURE
Débit total sans signal. Potentiomètre volume sonore au minimum.	PR 300 PR 600 PR 900	En série dans l'alimentation.	15 mA maximum
Débit maximum à 10 % de distortion.	PR 300	»	156 mA maximum
	PR 600	»	260 mA maximum
	PR 900	»	585 mA maximum
Débit de T 2.	PR 300	Aux bornes de R 7. Molette du CV en butée dans le sens des aiguilles d'une montre.	2,1 volts (1)
Débit de T 301.	PR 600 PR 900	Aux bornes de R 304. Molette du CV en butée dans le sens des aiguilles d'une montre.	2,2 volts (2)

TABLEAU DES REGLAGES

- (1) La valeur de cette tension doit être comprise entre 1,8 et 2,4 V. Eventuellement, remplacer R 5 par une résistance dont la valeur se situe entre 82 K ohms et 120 K ohms, 5 %.
- (2) La valeur de cette tension doit être comprise entre 2 V et 2,8 V. Eventuellement, remplacer R 309 par une résistance dont la valeur est comprise entre 200 K ohms et 240 K ohms, 5 %.

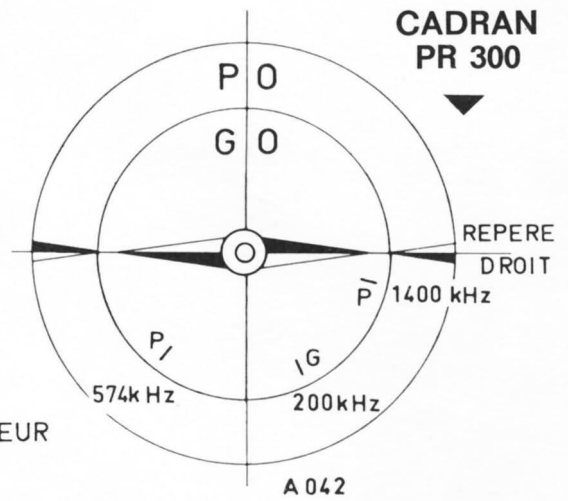
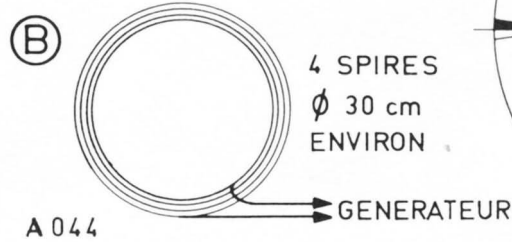
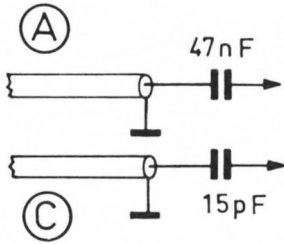
ORDRE DE REGLAGE	GAMME D'ONDES	GENERATEUR		APPAREIL	POSITION DE L'AIGUILLE (OU DU CADRAN - PR 300)	POINT D'INJECTION	ELEMENTS A REGLER	INDICATIONS DE MESURE
		FREQ.	MOD.					
1 - FI	PO	480 kHz	400 Hz 30 %	PR 300	CV (cadran) en butée dans le sens des aiguilles d'une montre.	Point TP par la sonde A	K 43 - K 2 - K 1	Remplacer le HP par une résist. 10 ohms/1 W et brancher un contrôleur à ses bornes. Régler pour un maximum de déviation.
				PR 600	Aiguille en butée vers la gauche (molette en butée dans le sens des aig. d'une montre.	»	»	»
				PR 900	»	»	K43 - K 2 - K 21	»
2 - OSCILLATEUR	PO	574 kHz	«	PR 300	Point 574 kHz en regard du repère droit (voir figure).	Par boucle de rayonnement.	Bobine oscill. L 3	Maximum de déviation.
				PR 600 PR 900	574 kHz.	»	L 304	»
3 - ACCORD	PO	»	«	PR 300	Point 574 kHz - En regard du repère droit (voir figure).	»	Bobine PO L 2	»
				PR 600 PR 900	1.400 kHz.	»	Bobine PO L 301	»
	PO	200 kHz	«	PR 300	200 kHz - En regard du repère droit (voir figure).	»	Bobine GO L 1	»
				PR 600 PR 900	200 kHz.	»	Bobine GO L 300	»
4 - STATIONS PRE-REGLEES	LUX	232 kHz	«	PR 300	Sans importance.	»	C 11	»
				PR 600 PR 900	»	»	C 317	»
	EUR	180 kHz	«	PR 300	»	»	C 9	»
				PR 600 PR 900	»	»	C 314	»
FRI	164 kHz	«	PR 600 PR 900	»	»	C 311	»	
5 - OSCILLATEUR	OC	6,5 MHz	«	PR 900	6,5 MHz.	Par la sonde C sur l'entrée antenne OC.	L 303	»
6 - ACCORD	OC	»	«	»	»	»	L 302	»

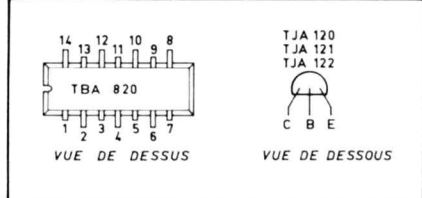
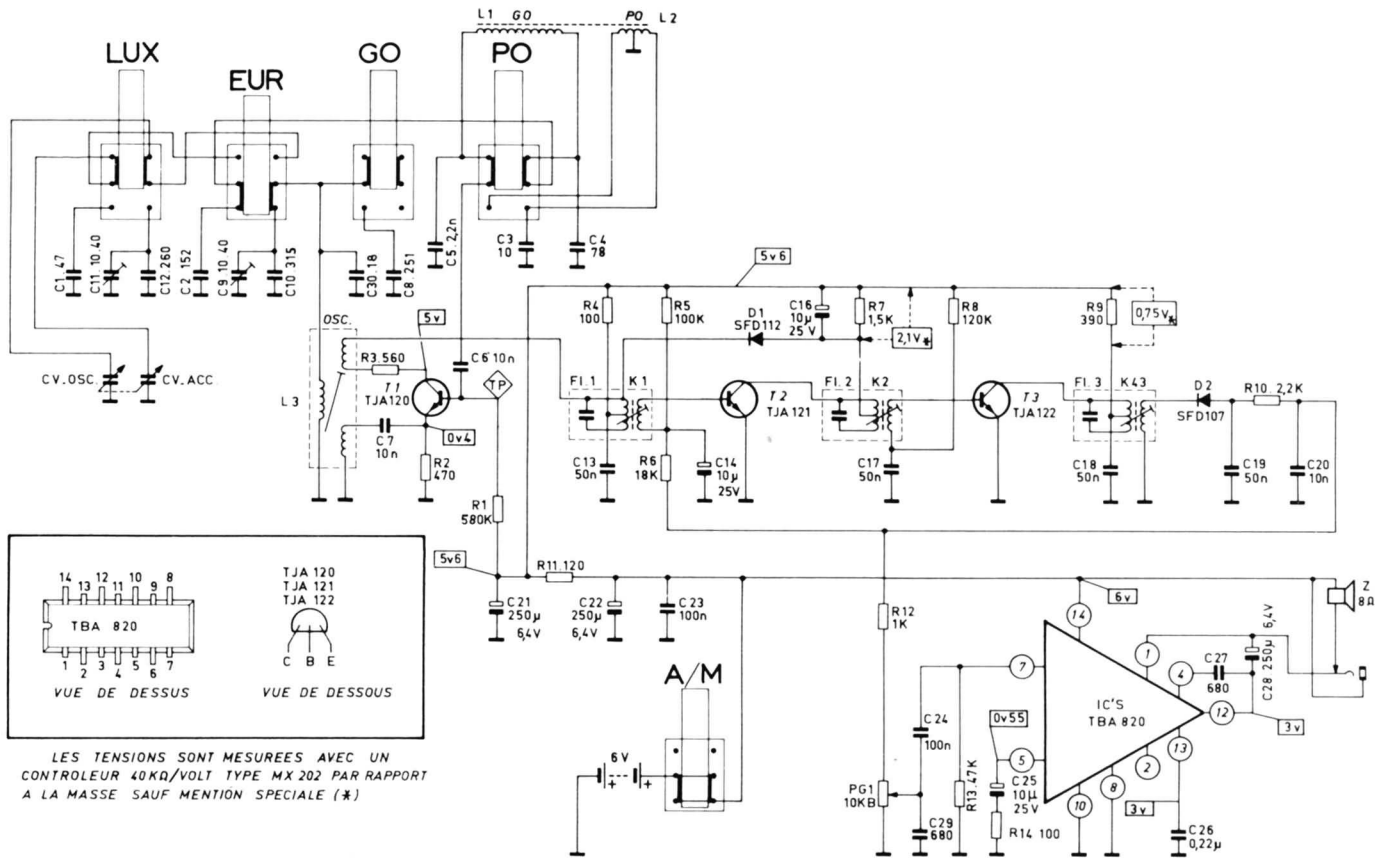

LES TENSIONS SONT MESUREES AVEC UN
 CONTROLEUR 40KΩ/VOLT TYPE MX 202 PAR RAPPORT
 A LA MASSE SAUF MENTION SPECIALE (*)

DATE: 12.1972	EDITION: 1	SERVICE DOCUMENTATION
Modif: 3521		
PR 300		U 08 1408

A 039

AXE DU CV EN BUTEE
 SENS DES AIGUILLES D'UNE MONTRE

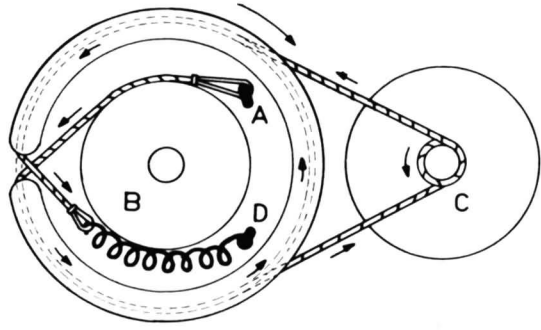

TAMBOUR
 D'ENTRAINEMENT

MOLETTE
 DE COMMANDE

VUE DE
 DESSUS

ENTRAINEMENT PR 300

Accrocher le câble en A, faire un tour complet sur la poulie B puis, en suivant les flèches, faire trois tours et demi sur la poulie C. Revenir sur B et accrocher le ressort en D.

SCHEMA PR 300

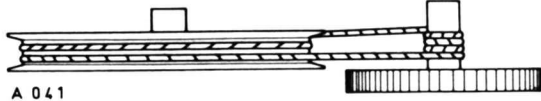

VUE DE
 PROFIL

A 041

CIRCUIT IMPRIME PR 300 vue côté cuivre

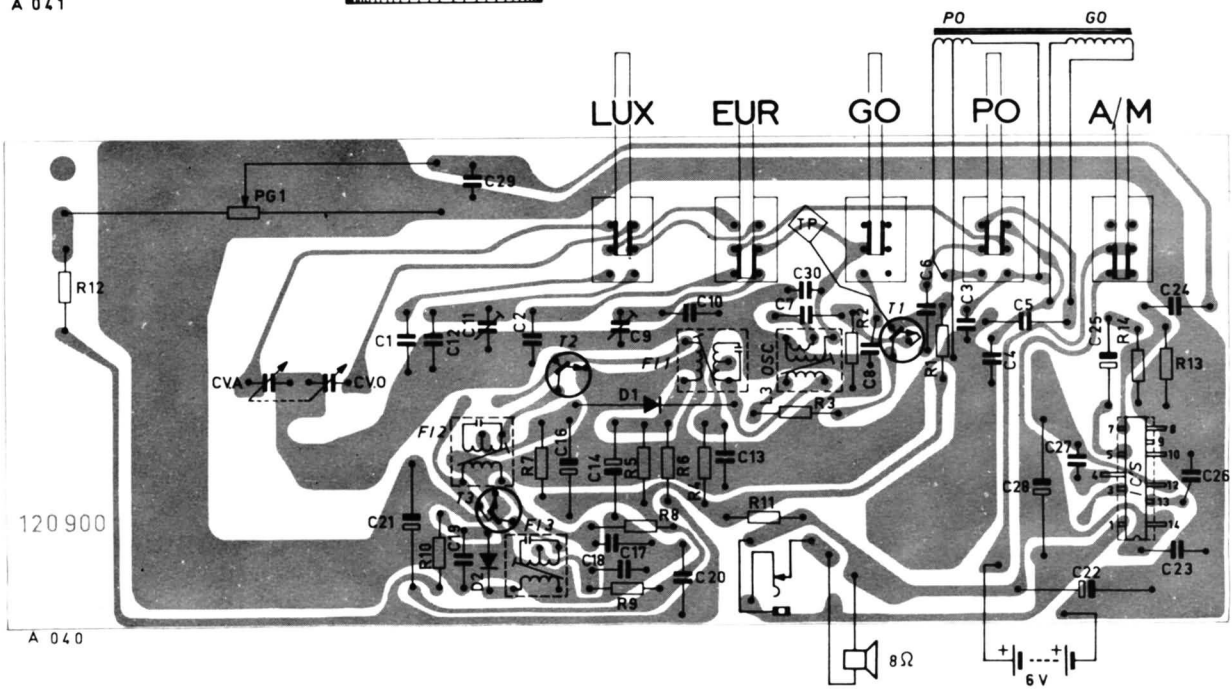

120 900

A 040

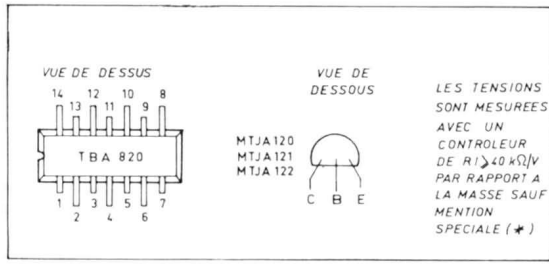
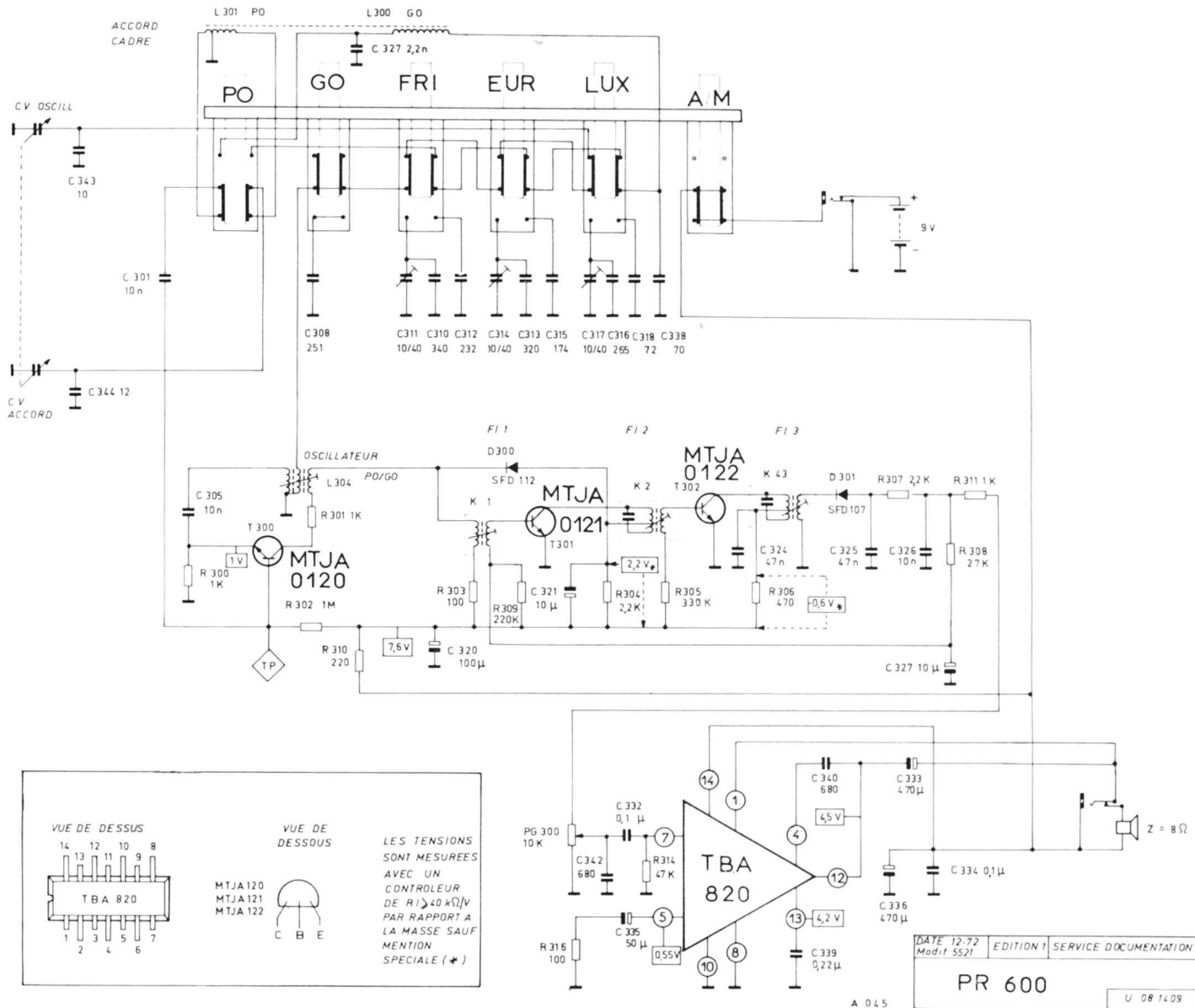

SCHEMA PR 900

CIRCUIT IMPRIME PR 600 vue côté cuivre

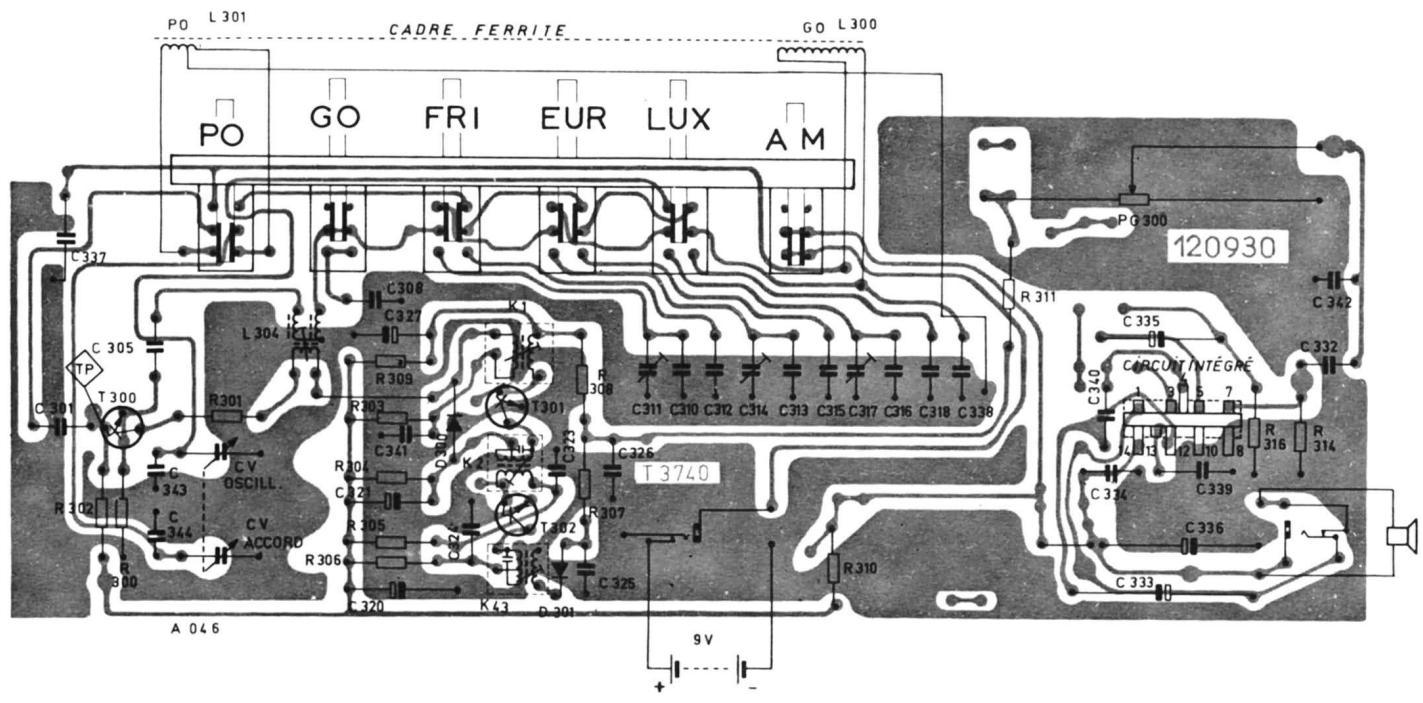

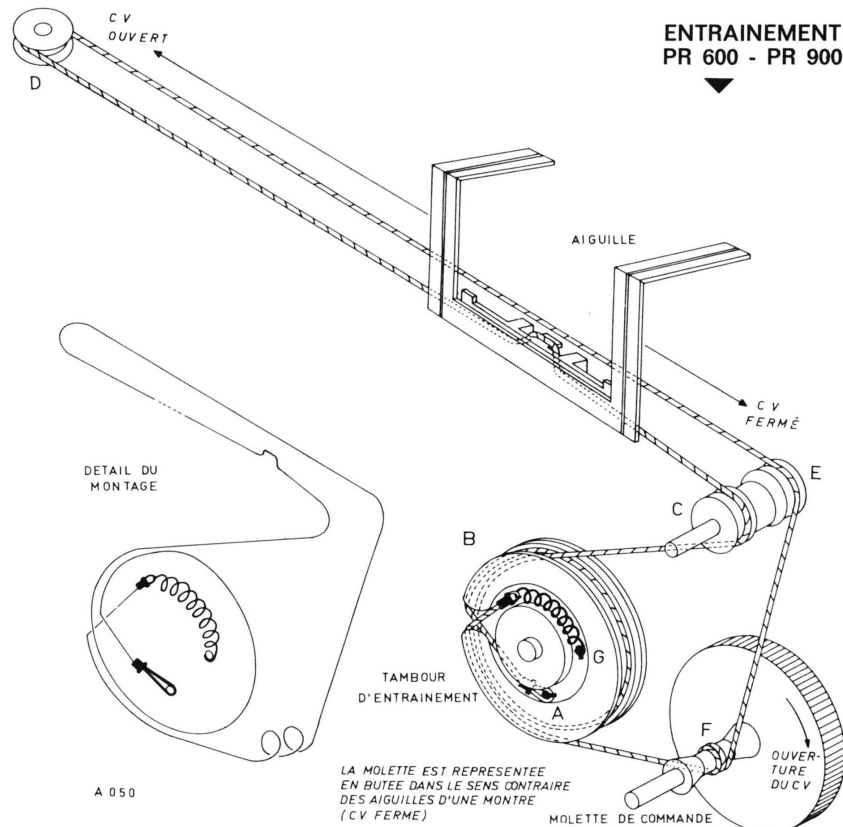

LA MOLETTE EST REPRESENTÉE EN BUTÉE DANS LE SENS CONTRAIRE DES AIGUILLES D'UNE MONTRE. ACCROCHER LE CÂBLE EN A ET FAIRE UN TOUR ET DEMI DANS LE SENS DES AIGUILLES D'UNE MONTRE SUR LE TAMBOUR B. PASSER LE CÂBLE SUR LES POULIES C, D ET E, CONFORMÉMENT AU SCHEMA. PASSER ENSEITE SUR L'AXE F DE LA MOLETTE ET FAIRE DEUX TOURS ET DEMI DANS LE SENS DES AIGUILLES D'UNE MONTRE. ACCROCHER ENFIN LE RESSORT TENDEUR EN G (SUR LA POULIE B). INSTALLER ENFIN L'AIGUILLE.

SCHEMA DU CIRCUIT INTEGRE TBA 820

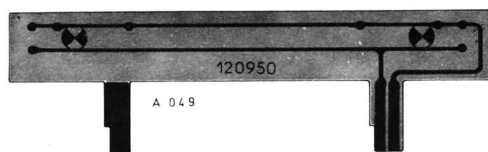
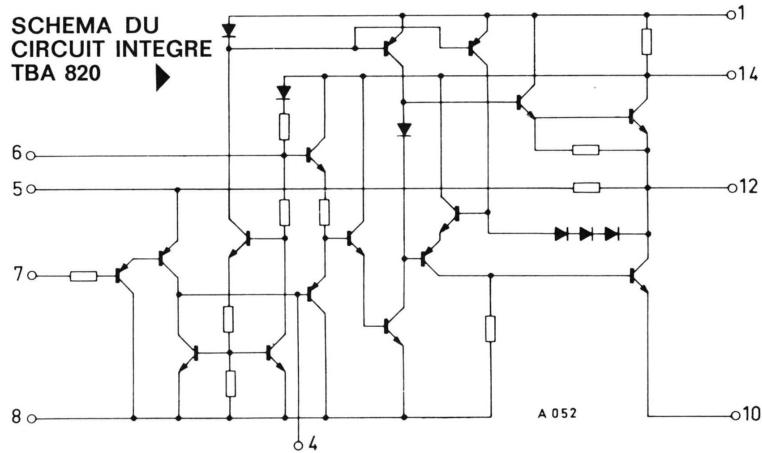

ECLAIRAGE CADRAN PR 900

ENTRAINEMENT PR 600 - PR 900

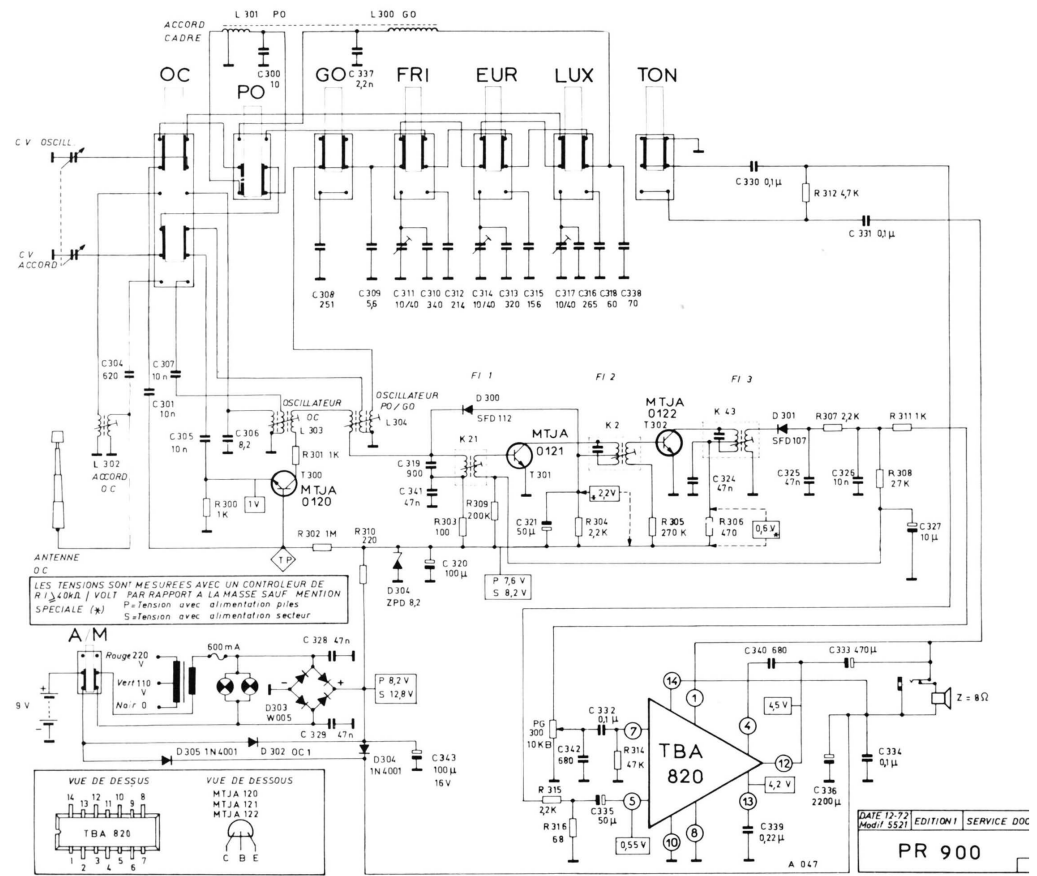

CIRCUIT IMPRIME PR 900 côté cuivre

SCHEMA PR 900

