

INSTRUCTIONS D'ALIGNEMENT

1970

Réglage du courant de repos de l'étage final :

Boucler la prise H.P. sur 5 Ω. Sectionner le strap -x- côté soudures du circuit imprimé, et régler à 7,5 mA par R 46. Après réglage, resouder le strap.

ALIGNEMENT FI-FM, 10,7 MHz - Appareil sur FM

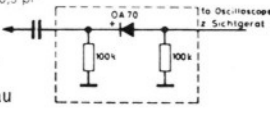
Ordre des opérations de réglage	Couplage de la sortie du wobulateur	Raccordement de l'oscilloscope	Réglages
FI I	au point ▽	fixe, à travers une sonde avec diode incorporée (voir fig) au point ▽	désaccorder circuit (a) R II à placer en position médiane circuit (b) sur maximum et en symétrie
FI II et FI	au point ▽	ca. 0,3 pF	désaccorder circuits (g) et (f) (c), (d) et (e) sur maximum et en symétrie
circuits 9226-701 9226-653.01	à travers 1 pF au point ▽		(e) et (g) sur maximum et en symétrie; ensuite (f) sur maximum et en symétrie, si nécessaire corriger la symétrie par (e)
Accord détecteur et suppression AM	au point ▽	à travers câble 50 kΩ au point ▽ (entrée BF)	Réglage de volume à zéro. HF 100 mV. Accorder (a) sur une courbe S symétrique. Régler la suppression AM sur un minimum par RII (FI I). Corriger la linéarité par le circuit (a)

ALIGNEMENT FI-AM 460 kHz - Appareil sur PO (MW), accord à environ 1500 kHz

Ordre des opérations de réglage	Couplage de la sortie du wobulateur	Raccordement de l'oscilloscope	Réglages
FI I	au point ▽	au point ▽	Désaccorder (IV) et (V) (I), (II) et (III) sur maximum et en symétrie
FI II	au point ▽		(IV) et (V) sur maximum et en symétrie

Remarque- Noyaux sur le maximum extérieur.- (à l'exception du circuit (I) qui sera accordé au maximum intérieur) - Tous les points de mesure sont indiqués sur le circuit imprimé.

ALIGNEMENT OSCILLATEUR ET CIRCUIT D'ENTREE AM

Position aiguille gamme de fréquences	Oscillateur	Circuit d'antenne ferrite	Sensibilité mélangeur	Tension oscillateur	Remarques
PO 560 kHz	I Max.	3 Max.	14 μV	135 mV	Faire rayonner le générateur par l'intermédiaire du cadre, ou le raccorder à la prise d'antenne par l'intermédiaire d'une antenne fictive.
1450 kHz	2 Max.	4 Max.	14 μV	155 mV	Emetteur au condensateur variable du circuit d'entrée (Z = 60 Ω); mesure rapportée au rapport signal/bruit de 6 dB :
GO 160 kHz	5 Max.	6 Max.	21 μV	150 mV	
320 kHz		7 Max.	16 μV	135 mV	$\frac{S + R}{R} = 2 = 6 \text{ dB}$

ALIGNEMENT OSCILLATEUR ET CIRCUIT INTERMEDIAIRE FM

Position aiguille Fréquence du générateur	Oscillateur	Circuit intermédiaire	Facteur de bruit	Remarques
88 MHz	(A) Max.	(C) Max.	4-5 kTo	Raccorder le générateur FM à la prise antenne. Accorder (C) et (D) sur maximum, avec une faible tension d'entrée.
106 MHz	(B) Max.	(D) Max.		Position des noyaux : tous en haut

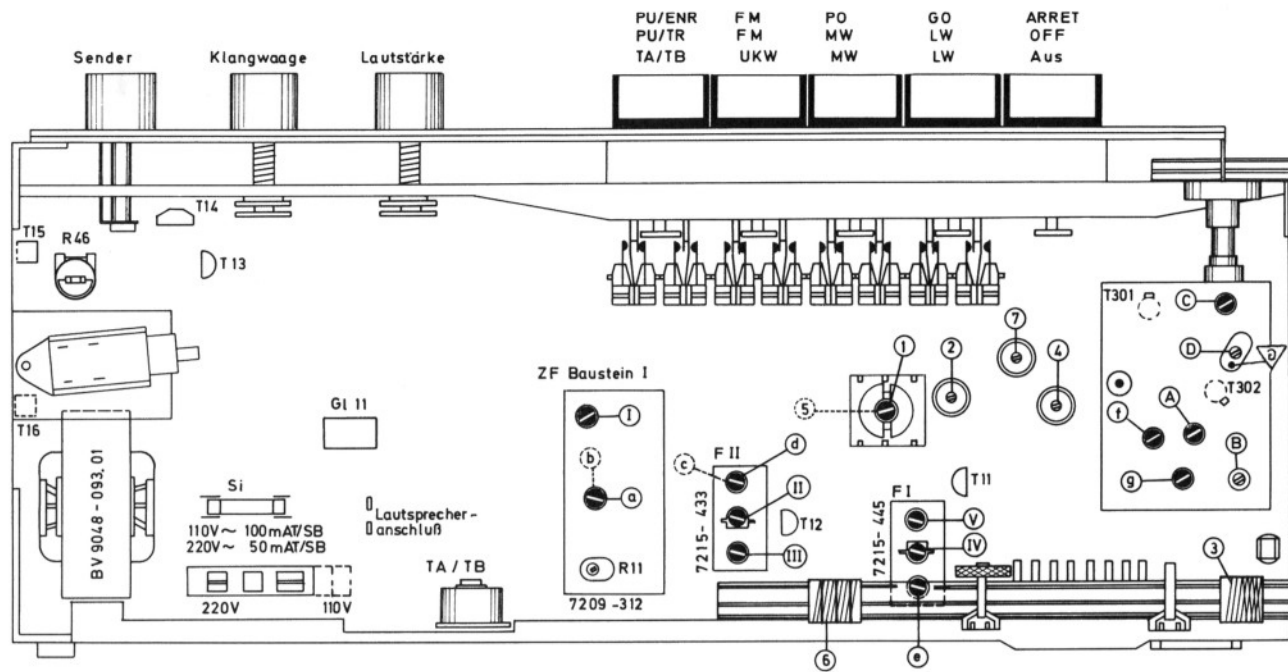

Abgleich-Lageplan

ALIGNMENT SCHEME

PLAN DE REGLAGE

PIANO POSIZIONI DI TARATURA

HF-NF-ZF-Platte, Lötseite
RF-AF-IF PRINTED BOARD, SOLDER SIDE

PLAQUE HF-BF-FI, COTE DES SOUDURES
PIASTRA BF-FI, LATO SALDATURA

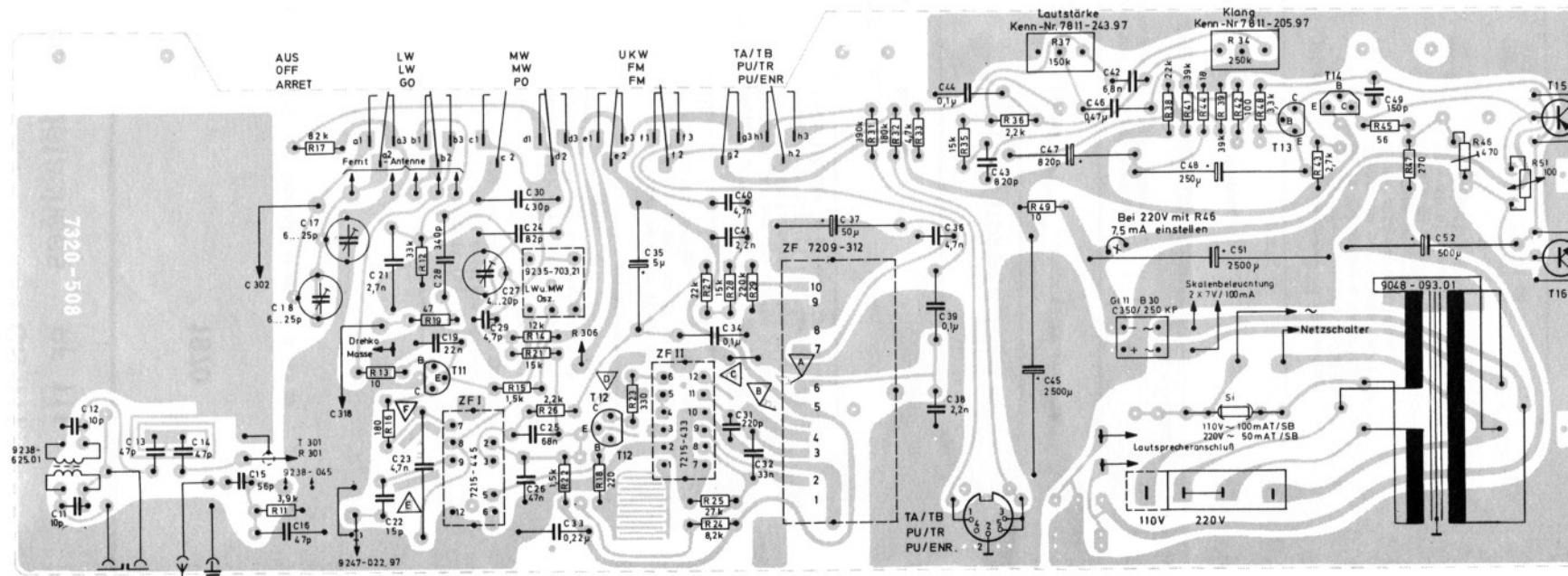

LISTE DE PIECES DETACHEES

Pos. N°	Vue N°	Désignation	Référence
BOITIER			
1	1	Boîtier cpl. (teck)	1596-010.23 (1596-012)
1	1	Boîtier cpl. (blanc)	1596-010.43 (1596-012)
4	2	Haut parleur	7005-025
5	1	Fond cpl.	1596-045
PARTIE CHASSIS			
11	1	Cadran cpl. (inscription argent)	1596-075.01
11	1	" " (inscription noires)	1596-075.02
13	1	Bouton recherche stations cpl.	9670-680.01
14	1	" volume et tonalité x 2	9670-680.02
16	2	Prise antenne cpl.	9625-476
17	2	Antenne ferrite cpl.	7701-109
17.1	2	Ferrite seule	9648-910
17.2	2	Bobine P0 pour 17.1	9234-132.01
17.3	2	" G0 " "	9234-437.01
17.4	2	" antenne pour 17.1	9238-045.02
18	2	Inter secteur	9622-960
19	2	Axe	8072-006
23	2	Roue d'entraînement	9612-152
26	2	Clapet de verrouillage clavier	8061-008
29	1	Touche "Aus" cpl. (noir)	8049-032.01
30	1	Levier pour 29	8052-012.01
31	1	Touche "L", "M", ou "U" cpl. (noir) x 3	8049-031.01
32	1	Touche TA/TB	8052-019.01
33	2	Contre cadran	8072-009
36	2	Socle lampe cadran x 2	RG 5243/6
38	2	Commutateur secteur cpl. (110V/220V)	9626-741.01
41	1	Aiguille	8064-022
43	2	Poulie entraînement x 3	9612-302.01
44	2	" " x 2	0813-001.01
45	2	Ficelle "	3 EP
46	2	" plastique cadran	0,5 Ø
47	2	Lampe cadran x 2	7V/100 mA DIN 49846
PARTIE CIRCUIT IMPRIME			
50	2	Commutateur cpl. (à gauche) x 4	7306-524
51	2	" " (à droite) x 2	7306-525
51a	2	" " (à gauche)	7306-527
51b	2	" " (à gauche)	7306-529
52	2	Support fusible x 2	9621-113.01
53	2	Prise "TA/TB"	9622-468
54	2	Filtre F.I. I	7215-445
55	2	Filtre F.I. II	7215-433
58	2	Filtre F.I. III	7209-312
58.1		Bobine de démodulation	7212-212
58.2		Bobine de démodulation AM	7212-112
59	2	Bobine osc. P0/G0	9235-703.21
60	2	Bobine d'entrée FM	9238-625.01
62	2	Transformateur d'alimentation	9048-093.01
68		Redresseur	B 30 C 350/250 KP
77	2	Potentiomètre tonalité (R 34)	7811-205 KN 1205 250 K Ω
78	2	" volume (R 37)	7811-243 KN 1243 150 K Ω
80		Thermistance (R 51)	MA/T2/100 Ω
PARTIE FM			
81	2	Bloc FM cpl.	7434-079
82		Bobine FM	9226-628
83		Bobine osc. FM	9226-679
84		Bobine F.I. FM	9226-701
85		" " "	9226-653
87		Bobine HF	9238-170
90		Condensateur variable	9653-446

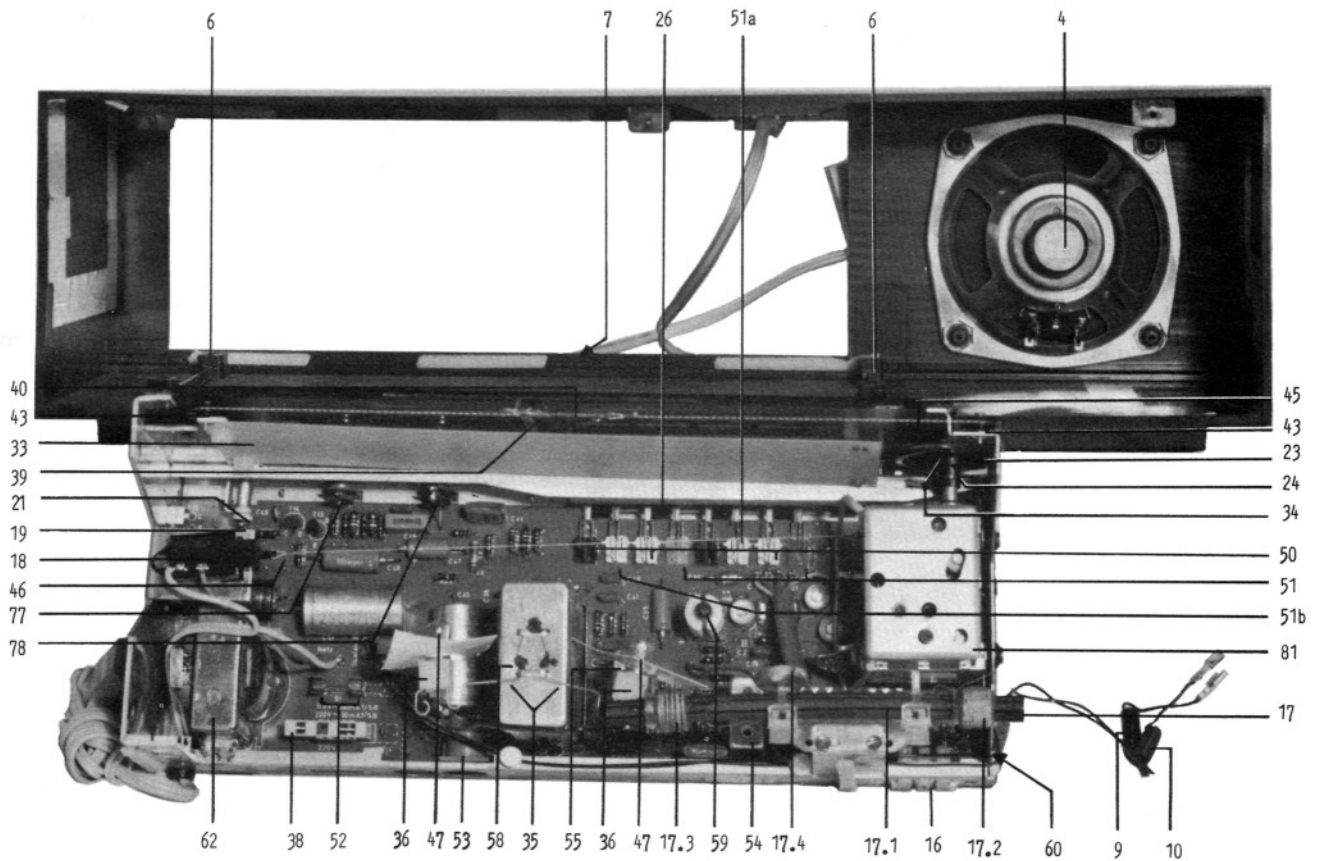
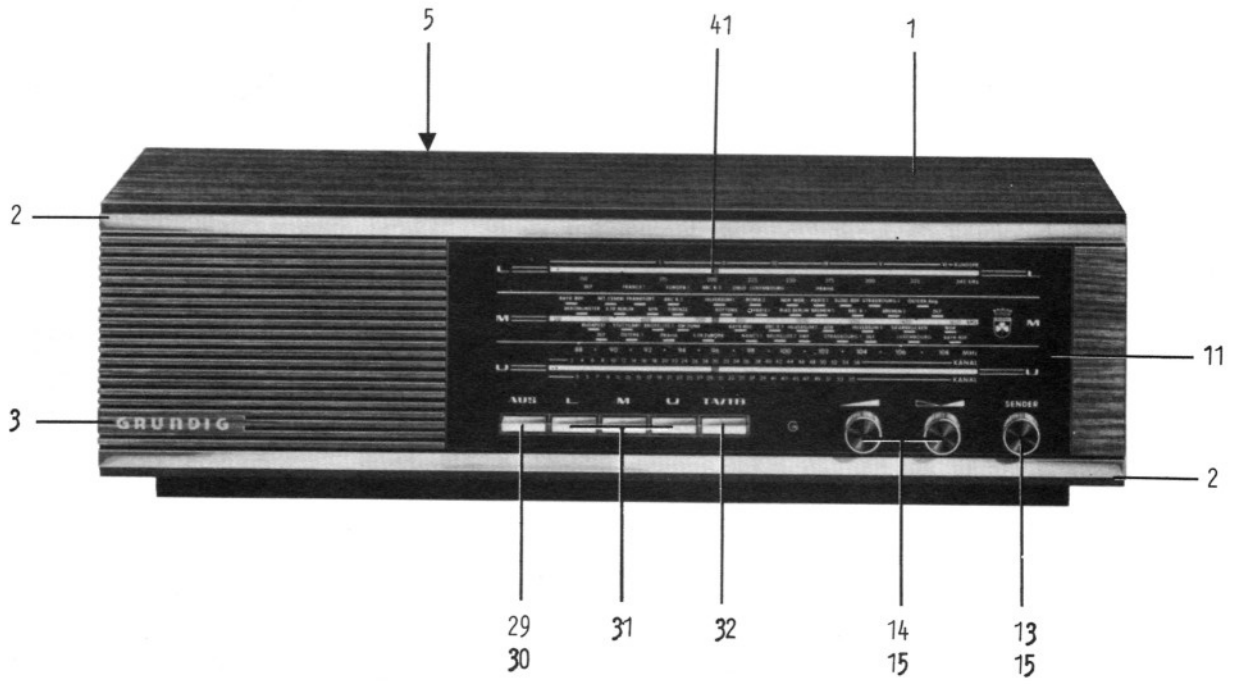

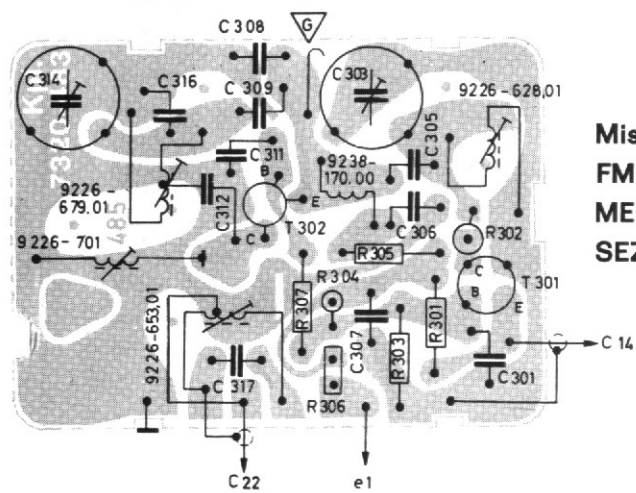
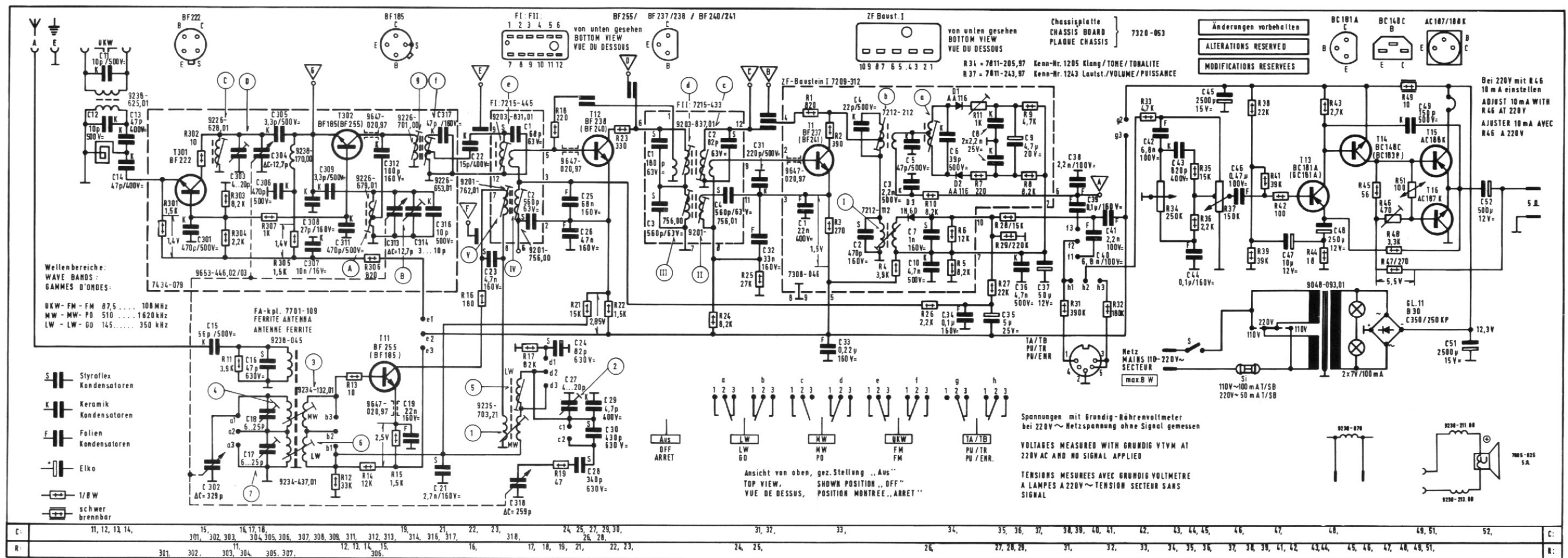

Mischteil, Lötseite
FM TUNER, SOLDER SIDE
MELANGEUR FM, COTE DES SOUDURES
SEZIONE MESCOLATRICE, LATO SALDATURA

Filter I, Lötseite
FILTER I, SOLDER SIDE
FILTRES I, COTE DES SOUDURES
FILTRO I, LATO SALDATURA

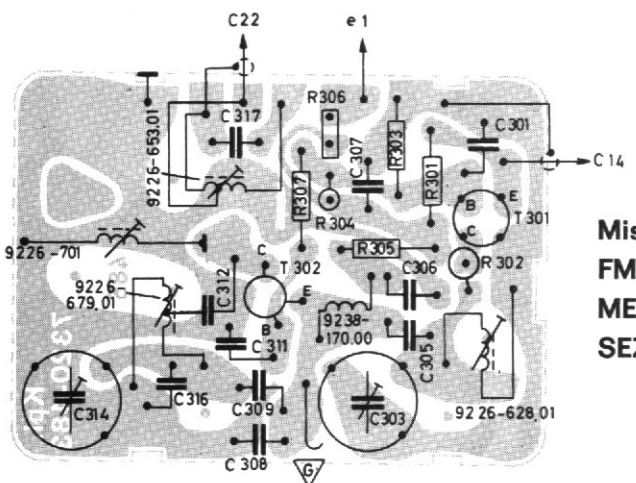

Mischteil, Bestückungsseite
FM TUNER, COMPONENT SIDE
MELANGEUR FM, COTE DES COMPOSANTS
SEZIONE MESCOLATRICE, LATO COMPONENTI

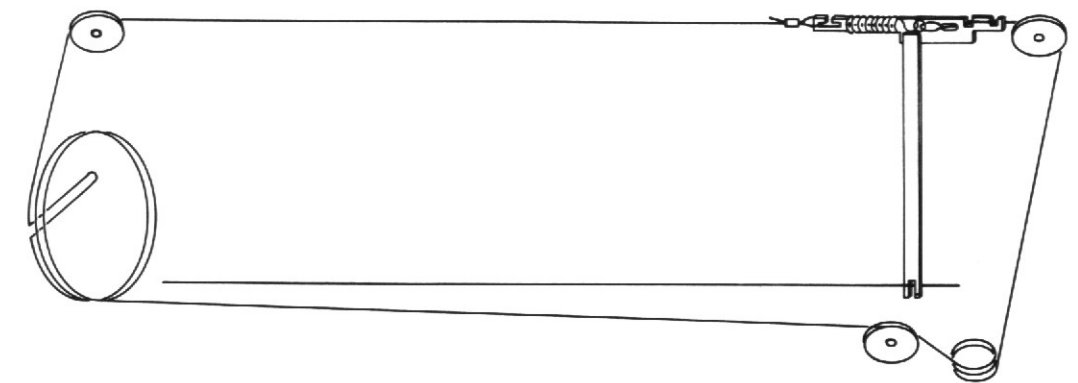
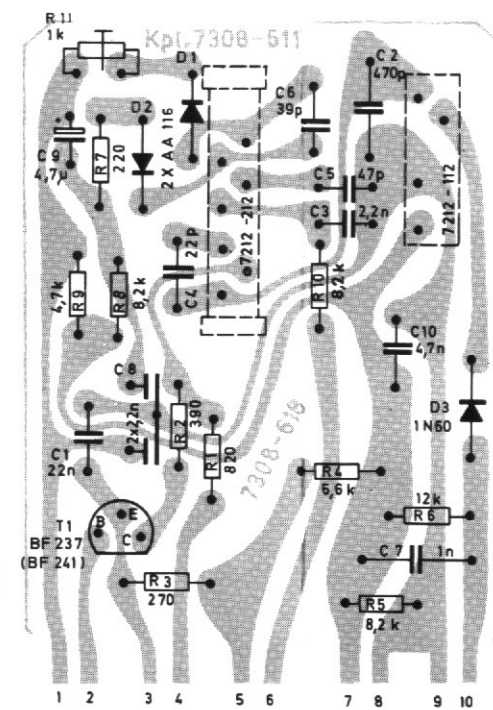

Seilzug
Textilseil ca. 1130 mm lang

DRIVE CORD
Textile cord approx. 1130 mm long

ENTRAINEMENT
câble en fibres textiles, longueur 1130 mm environ

MONTAGGIO DELLA FUNICELLA
Funicella in materiale tessile lunga circa 1130 mm

Schaltbild
Grundchassis CS 111
(19-8072-1001)
RF 111
(11-1596-8101)