

BLAUPUNKT-SUPER 6W79

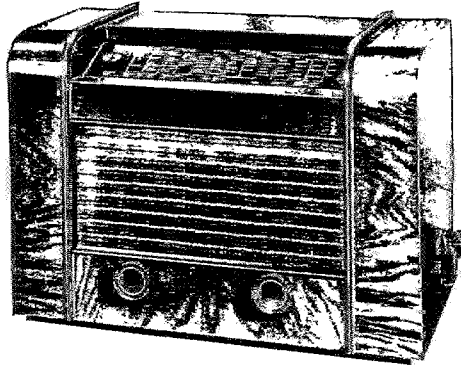

Allgemeine Daten: 5-Röhren — 7-Kreis — Superhet

Wellenbereiche:

Langwelle 690 — 2025 m
Mittelwelle 190 — 590 m
Kurzwelle 16,8 — 51 m

Abgleichpunkte:

Mittelwelle 1500 und 546 kHz
Langwelle 400 und 160 kHz
Kurzwelle 15,4 und 6 MHz

Zwischenfrequenz: 468 oder 473 kHz

Äußere Abmessungen: Höhe 374 mm
Breite 523 mm
Tiefe 253 mm
ohne Knöpfe

Betriebsspannungen:

110, 125, 220, 240 Volt ~
150 Volt in Sonderausführung

Gewichte: unverpackt 13,8 kg
im Karton verpackt 20 kg

Röhrenbestückung:

ECH 11 Mischröhre
EBF 11 ZF-Röhre und Diode
EFM 11 NF-Verstärker und Anzeige-
röhre
EL 11 Endröhre
AZ 11 Gleichrichterröhre

Leistungsverbrauch: 60 Watt

Stromverbrauch:

0,62 Amp bei 110 Volt
0,54 Amp bei 125 Volt
0,3 Amp bei 220 Volt
0,28 Amp bei 240 Volt

Sicherung:

0,7 Amp bei 220/240 Volt
1,2 Amp bei 110/125 Volt

Beleuchtungslampe:

6,3 Volt 0,3 Amp.



**BLAUPUNKT-WERKE G.M.B.H., BERLIN-WILMERSDORF
FORCKENBECKSTRASSE 9/13**

REPARATUR-STÜCKLISTE

6W79

Die auf dem Schaltbild und auf den Abbildungen angegebenen Nummern entsprechen den Teil-Nummern dieser Stückliste

Stck.	Bezeichnung	Teil-Nr	Bestell-Nr	Elektrische Werte	Stückpreis
1	Stabkondensator	2		800 cm 750 V	0,25
1	Eingangskreis-Spulensatz Von unten nach oben folgen	3-5	WC 256/4 z		1,35
	MW-Kreisspule	4			
1	Abstimmkern	4a	SR 46/1 x		0,12
	Antennenspule	3			
	LW-Kreisspule	5			
1	Abstimmkern	5a	RMSR 1/14 x		0,18
1	Abschirmbecher	5b	MK 85/1 x		0,20
1	Riegel	5c	BE 682/1 x		0,02
1	Zweifach-Trimmer bestehend aus:	6+7	TK 2/1 z		1,—
	MW-Eingangskreis-Trimmer (oben)	6			
	KW-Vorkreis-Trimmer (unten)	7			
1	Tellerkondensator	8		5 pF	0,35
1	„	9		5 pF	0,35
1	Stabkondensator	10	Jahie	20 T _{cm} 750 V	0,25
1	„	11	„	20 T _{cm} 750 V	0,25
1	Abstimmtrieb ohne Antrieb	12	DK 7/1 z		8,—
1	Antriebsscheibe	12 a	MS 159/1 x		0,80
1	Antriebsachse mit Schwungrad	12 b	AC 144/6 z		1,20
1	Antriebsschnur	12 c	Nr. 364 1600 Lg		0,75
1	Zugfeder	12 d	SF 7/2 x		0,035
1	Scalrolle	12 e	RL 55/1 x		0,03
1	Zeiger	12 f	SZ 141/1 x		0,15
1	Skala	12 g	SQ 228/1 x		2,—
1	Zerstrahlungsschirm	12 h	RF 85/1 z		1,—
1	Tellerkondensator	13		10 pF	0,35

Stück	Bezeichnung	Teil-Nr.	Bestell-Nr.	Elektrische Werte	Stückpreis
1	Wellenschalter kompl. mit Trimmern und Spulensätzen	13 a	SH 55/1 z		16,—
1	Wellenschalter	13 b	SH 49/3 z		2,50
1	Rastenmocke	13 c	HE 61/1 z		0,16
1	Rollenhebel	13 d	HE 68/1 x		0,05
1	Rastfeder	13 e	SF 33/1 x		0,035
1	Rastrolle	13 f	RL 52/1 x		0,065
1	KW-Vorkreisspulensatz bestehend aus:	14 + 15	HC 254/1 z		1,—
	KW-Antennenspule	14			
	KW-Kreisspule	15			
1	Zweifach-Trimmer bestehend aus:	16 + 17	TK 2/1 z		1,—
	MW-Gitterkreis-Trimmer (oben)	16			
	LW-Gitterkreis-Trimmer (unten)	17			
1	Gitterkreis-Spulensatz bestehend aus:	18 20	WC 256/5 z		1,20
	MW-Kreisspule (unten)	18			
1	Abstimmkern	18 a	SR 46/1 x		0,12
	LW-Kreisspule (oben)	20			
	Abstimmkern	20 a	RMSR 1/14 x		0,18
1	Abschirmbecher	20 b	MK 85/1 x		0,20
	Drehkondensator	21	siehe Pos. 12		
1	Widerstand	22		30 kΩ 0,25 W	0,25
1	„	23		200 Ω 0,25 W	0,25
1	Stabkondensator	24		60 cm 1500 V	0,25
1	KW-Oszillator-Spulensatz bestehend aus:	25 + 26	WC 253/1 z		0,80
	KW-Osz.-Rückk.-Spule	25			
	KW-Osz.-Kreisspule	26			
1	Abstimmkern	26 a	SR 75/1 z		0,20
1	Tellerkondensator	26 b		30 pF	0,35
1	„	26 c		10 pF	0,35
1	MW- und LW-Oszillator- Spulensatz vom Chassis nach oben folgen:	27—30	WC 255/4 z		1,30
	MW-Osz.-Kreisspule	29			

Stück.	Bezeichnung	Teil-Nr.	Bestell-Nr.	Elektrische Werte	Stückpreis
1	Abstimmkern	29 a	SR 46/1 x		0,12
	MW-Osz.-Rückk.-Spule	27			
	LW-Osz.-Rückk.-Spule	28			
	LW-Osz.-Kreisspule	30			
1	Abstimmkern	30 a	RMSR 1/14 x		0,18
	Abschirmbecher	30 b	MK 54/1 x		0,15
	Dreifach-Trimmersatz	31—33	TK 3/1 z		1,50
	Von oben nach unten folgen:				
	KW-Paralleltrimmer	31			
	MW-Paralleltrimmer	32			
	LW-Paralleltrimmer	33			
1	Widerstand	34		700 Ω 0,25 W	0,25
1	MW-Serienkondensator	35	Monette	505 pF	0,60
1	LW-Serienkondensator	36	Monette	161 pF	0,50
1	Widerstand	37		3 M Ω 0,5 W	0,25
1	KW-Serienkondensator	38	Monette	3700 pF	1,10
1	Widerstand	39		30 k Ω 2 W	0,50
	Drehkondensator	40	siehe Pos. 12		
1	Stabkondensator	41		500 cm 1500 V	0,25
1	Bandbreiteschalter	41 a	SH 61/2 z		3,80
2	Kontaktfedern für Bandbreite	41 b	KV 127/1 + 2 z		0,04
1	Tellerkondensator	42		3 cm/3,3 pF	0,35
1	„	43		5 cm/5,5 pF	0,35
1	„	44		7,5 cm/8,3 pF	0,35
	1. ZF-Bandfilter				
1	Anodenkreiskondensator	45		220 pF	0,50
1	Gitterkreiskondensator	46		320 pF	0,50
1	Bandfilterspulensatz	47 + 48	WC 250/1 z		1,50
	bestehend aus:				
	Anodenkreisspule (oben)	47			
1	Abstimmkern	47 a	SR 46/2 x		0,12
	Gitterkreisspule (mitte)	48			
1	Abstimmkern dazu	48 a	SR 40/2 x		0,12
	Rückk.-Spule (unten)	50			
1	Widerstand	51		15 k Ω 1 W	0,35
1	Stabkondensator	52		10 Tcm 1500 V	0,25
1	„	53		20 Tcm 750 V	0,25
1	Tellerkondensator	54	Calit	50 pF	0,35

Stck.	Bezeichnung	Teil-Nr	Bestell-Nr	Elektrische Werte	Stuckpreis
	2. ZF-Bandfilter	55—58			
1	Anodenkreiskondensator	55	KO 163/3 x	330 pF	0,50
1	Diodenkreiskondensator	56	KO 163/3 x	330 pF	0,50
1	Bandfilterspulensatz	57—58a	WC 250/2 z		1,35
	bestehend aus:				
	Anodenkreisspule (unt)	57			
1	Abstimmkern	57 a	SR 46/2 x		0,12
	Diodenkreisspule (oben)	58			
1	Abstimmkern	58 a	SR 46/2 x		0,12
1	Abschirmbecher	58 b	MK 84/1 z		0,25
1	Riegel dazu				
1	Widerstand	61		100 kΩ 0,25 W	0,25
1	„	62		300 kΩ 0,25 W	0,25
1	Stabkondensator	63		100 cm 1500 V	0,25
1	„	64		20 Tcm 750 V	0,25
1	Widerstand	65		500 kΩ 0,25 W	0,25
1	Lautstärkeregler	66	WI 62/12 z		2,70
1	Widerstand	67		30 kΩ 0,25 W	0,25
1	Stabkondensator	68		30 Tcm 750 V	0,25
1	„	70		20 Tcm 750 V	0,25
1	Widerstand	71		1,5 MΩ 0,5 W	0,25
1	Stabkondensator	72		40 Tcm 750 V	0,25
1	Widerstand	73		1,5 MΩ 0,5 W	0,25
1	„	74		250 kΩ 0,25 W	0,25
1	„	75		2 MΩ 0,5 W	0,25
1	„	76		2 MΩ 0,5 W	0,25
1	Stabkondensator	77		1500 cm 1500 V	0,25
1	Spule für 9 kHz-Sperre	78	WC 235/1 z		1,—
1	Widerstand	80		350 kΩ 0,25 W	0,25
1	Stabkondensator	81		0,1 μF 1500 V	0,35
1	Widerstand	82		100 kΩ 0,25 W	0,25
1	Stabkondensator	83		0,5 μF 1500 V	0,50
1	Widerstand	84		25 kΩ 0,25 W	0,25
1	Stabkondensator	85		10 Tcm 1500 V	0,25
1	Widerstand	86		500 kΩ 0,25 W	0,25
1	„	87		50 kΩ 0,25 W	0,25
1	Stabkondensator	88		10 Tcm 750 V	0,25
1	„	89		20 Tcm 1500 V	0,25
1	Drehwiderstand für Tonblende	90	WI 71/1 x		1,35
1	Widerstand	91		1 kΩ 0,25 W	0,25

Stück.	Bezeichnung	Teil-Nr.	Bestell-Nr.	Elektrische Werte	Stückpreis
1	Stabkondensator	92		300 cm 1500 V	0,25
1	Widerstand	93		3 M Ω 0,5 W	0,25
1	„	94		0,2 M Ω 0,25 W	0,25
1	Stabkondensator	95		200 cm 1500 V	0,25
1	„	96		3000 cm 1500 V	0,25
1	Ausgangsubertrager	97	TF 21/7		3,45
			LA 56/1 z	Zentr. geschr.	20,—
1	Lautsprecher	97 a	LA 56/3 z	„ gelotet	20,—
1	Membrane für LA 56/1 z	97 b	ME 18/6 z	„ geschr.	2,—
	Membrane für LA 56/3 z		ME 18/10 z	„ gelotet	2,—
1	Widerstand	98		50—65 Ω 0,5 W	0,25
1	Kordelwiderstand	99		15 Ω 0,25 W	0,20
1	„	100		20 Ω 0,2 W	0,20
1	Elektrolytkondensator	101		25 μ F 12—15 V	1,50
1	Drahtwiderstand	102		7300 Ω	
1	„	103	} WI 27/13 x	8200 Ω	} 0,85
1	Stabkondensator	104		0,1 MF 750 V	0,35
1	Sicherung	105		0,7 Amp. f. 220—240 V	0,12
				1,2 Amp. f. 110—125 V	0,12
1	Netztrafo	106	TF 52/3 z		8,—
	150 V-Ausführung	106 a	TF 52/4 z		8,50
1	Spannungsumschaltplatte	106 b	AL 222/1 z		
1	Stabkondensator	107		5000 pF 3000 V	0,25
1	„	108		5000 pF 3000 V	0,25
1	Elektrolytkondensator	109		8 μ F 500/550 V	
1	„	110	} KO 166/3 x	12 μ F 450/500 V	} 5,60
	Feldspule	111		kalt 1300 Ω	5,80
				warm 1500 Ω	
Röhren					
1	Mischrohre ECH II	112			
1	ZF-Rohre u. Diode EBF II	113			
1	NF-Rohre und Mag. Auge EFM II	114			
1	Endrohre EL II	115			
1	Gleichrichterrohre AZ II	116			
5	Röhrenfassung	116 a	13705 a		0,20
1	Beleuchtungslampe	117	GL 12/8 x	6,3 V, 0,3 Amp.	0,25
1	Fassung mit Halter	117 a	FA 48/1 z		0,35
1	Gehäuse	118	HG 39/1 x		50,—
1	Schallwand	119	SW 9/2 x		1,50

siehe
Telef.-Preisliste

Stck.	Bezeichnung	Teil-Nr.	Bestell-Nr	Elektrische Werte	Stuckpreis	
1	Frontverkleidung	120	Nr. 679 400×210		1,—	
2	Knopf für Abstimmung und Lautstärke	121	KF 106/1 z		0,20	
1	Knopf für Bandbreite und Tonblende	122	KF 108/1 z		0,20	
1	Knebel f. Wellenschalter	123	KF 79/4 z		0,30	
1	Rückwand	124	RU 136/1 z		2,20	
4	Scheibe	125 a	MS 91/1 x	} Teile zur Befestigung des Lautsprechers	0,01	
4	Senkschraube	125 b	AM 4×35 Din 87		0,015	
4	Scheibe	125 c	4,3 Din 134		0,01	
12	Mutter	125 d	A 4 Din 439		0,01	
4	Puffer	125 e	NB 49/1 x		0,05	
4	Gegenpuffer	125 f	NB 50/1 x		0,05	
4	Scheibe	125 g	MS 27/1 x		0,01	
4	Schraube	126 a	AM 4×28 Din 84		} Teile zur Befestigung des Chassis	0,015
4	Scheibe	126 b	MS 27/1 x			0,01
8	Puffer	126 c	NB 58/2 x			0,03
1	Kontaktlasche	126 d	KV 97/1 x		0,02	

Meß- und Abgleich-Anweisung zum Blaupunkt-Super 6 W 79

Zur Beachtung!

Um örtlich bedingte Zwischenfrequenz-Störungen zu vermeiden, wird der Super 6 W 79 entweder mit der normalen Zwischenfrequenz von 468 kHz oder aber mit 473 kHz geliefert. Die Geräte für 473 kHz sind durch einen entsprechenden Aufdruck auf dem Chassis kenntlich gemacht, worauf vor Beginn der Abgleicharbeiten zu achten ist.

Meßanweisung:

Die Messung der im Schaltbild angegebenen Strom- und Spannungswerte soll bei Wechselstrom 220 Volt Netzspannung erfolgen. Die Meßwerte müssen bei Verwendung eines Mavometers mit 500 Volt- bzw. 15 Volt-Vorwiderstand den Werten des Schaltbildes entsprechen. Bei Verwendung eines Instrumentes von geringerem inneren Widerstand, z. B. Multavi II, können die Werte geringer sein, um so mehr, je kleiner der Strom in dem betreffenden Stromkreis ist und je größer der stromzuführende Widerstand von der Spannungsquelle bis zum Meßpunkt ist.

Für die Schwingstrommessung mit Mavometer ohne Nebenwiderstand ist das Gerät auf die verschiedenen Wellenbereiche umzuschalten und der Drehko durchzudrehen. Bei den Messungen muß stets ein zum 6 W 79 gehörender Lautsprecher angeschlossen werden, weil hiervon die Meßwerte abhängig sind.

Abgleichanweisung:

Abstimmung der ZF. Beim Abstimmen eines Zwischenfrequenzkreises wird immer der andere Kreis des Bandfilters bedämpft durch eine Reihenschaltung von 10 k Ω und 20 Tcm. Das heißt: Wird z. B. der Anodenkreis im 1. ZF-Band-

filter abgestimmt, so wird der Gitterkreis bedämpft, indem das Gitter der folgenden Röhre über einen Widerstand 10 k Ω und Kondensator 20 Tcm in Serie mit Masse verbunden wird. Beim Abstimmen des Gitterkreises wird die Anode der vorhergehenden Röhre in gleicher Weise bedämpft.

Drehko herausdrehen, Lautstärkeregler auf größte Lautstärke, Bandbreiteregler auf „schmal“ stellen (Knopf hineindrücken), Leitung zum Gitter (G 1) der ECH 11 am Sockel ablöten und einen Widerstand 100 k Ω einfügen.

Mit dem Meßsender an das Gitter der ECH 11 die Zwischenfrequenz 468 kHz legen (bzw. 473 kHz, wenn entsprechender Aufdruck am Chassis vorhanden), und folgende Punkte bedämpfen und dann die entsprechenden Eisenkerne auf Maximalausschlag abstimmen. Siehe Chassisabbildung: „Oben“ und „Unten“.

- | | |
|---|---|
| <p>1. Bandfilter: Punkt A bedämpfen
Punkt B bedämpfen</p> <p>2. Bandfilter: Punkt C bedämpfen
Punkt D bedämpfen</p> | <p>unteren Eisenkern 48a abstimmen
oberen Eisenkern 47a abstimmen</p> <p>oberen Eisenkern 57a abstimmen
unteren Eisenkern 58a abstimmen</p> |
|---|---|

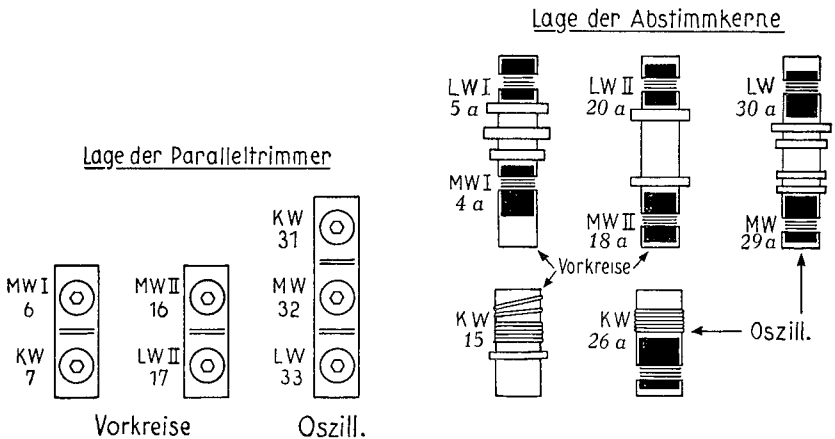

MW-Abgleich:

Beim Abstimmen eines Kreises des Eingangsbandfilters muß immer der andere Kreis bedämpft werden — wie beim Abstimmen eines ZF-Bandfilters — durch eine Reihenschaltung von 10 k Ω und 20 Tcm. Als Bedämpfungspunkte wählt man zweckmäßig die freien Lötösen der Drehko-Statoren.

Den herausgedrehten Drehko ein wenig hineindreihen und dabei einen 0,5 mm starken Blechstreifen zwischen den äußeren Kanten der Plattenpakete des Rotors und Stators vom Oszillator einklemmen. In dieser Stellung den kleinen Zapfen am Ende des von der Antriebsschnur umwickelten Teiles des Zeigers auf 7 mm der Gradskala stellen, oder diesen Punkt auf andere Weise auf der Antriebsschnur kennzeichnen.

Lehre entfernen, Meßsender an Antennenbuchse legen, Drehko eindrehen bis Zeiger oder Merkpunkt auf 20 mm der Gradskala, Meßsender auf 1500 kHz stellen und Pos. 32, danach Pos. 16 und 6 auf Maximum trimmen. Nach folgendem Schema fortfahren:

MW: Zeiger auf	Meßsender auf	Abstimmittel auf Max.
I. 20 mm der Gradskala	1500 kHz	Trimmer 32, 16*, 6**
II. 250 mm	546 kHz	Spulenkern 29a, 18a*, 4a**

Eichung kontrollieren!

- Bei 1267 kHz muß Zeiger auf 53 mm stehen
- Bei 1077 kHz muß Zeiger auf 87,5 mm stehen
- Bei 904 kHz muß Zeiger auf 125,5 mm stehen
- Bei 740 kHz muß Zeiger auf 169 mm stehen
- Bei 638 kHz muß Zeiger auf 205,5 mm stehen

Abweichungen sind durch Biegen der Oszillator-Rotorlamellen auszugleichen.

Auf LW umschalten

Zeiger auf	Meßsender auf	Abstimmittel auf Max.
30 mm	400 kHz	Trimmer 33, 17*
244 mm	160 kHz	Spulenkern 30a, 20a*, 5a**

An den Drehkopplatten darf jetzt nicht mehr gebogen werden!

* Stator des 1. Kreises über Bedämpfungsglied mit Chassis verbinden!
** Stator des 2. Kreises über Bedämpfungsglied mit Chassis verbinden!

Auf KW umschalten

Zeiger an f	Meßsender auf	Abstimmittel auf Max.
38 mm	15,385 MHz	Trimmer 31,7
261 mm	6,000 MHz	Spulenkern 26a, Spule 15 Windungsabstand ändern.

KW-Abgleich wiederholen, bis keine Empfindlichkeitsverbesserung mehr zu erzielen ist.

Erforderliche Empfindlichkeit bei 50 mW Ausgangsleistung und Tonblende „dunkel“.

ZF am Gitter EBF 11	=	3000 μ V
ZF am Gitter ECH 11	=	35 μ V
KW an Antenne	=	15 μ V bei 19,5 m 20 μ V bei 50 m
MW an Antenne	=	17 μ V über dem ganzen Bereich
LW an Antenne	=	20 μ V bei 400 kHz 30 μ V bei 160 kHz

Eingangswert

Das Verhältnis der HF-Spannungen, die an der Antennenbuchse und am 1. Gitter der Mischröhre denselben Ausschlag am Ausgangsinstrument hervorrufen, soll sein:

KW bei 19,5 m	=	1 : 6
KW bei 50 m	=	1 : 4
MW	=	1 : 4
LW bei 400 kHz	=	1 : 2,5
LW bei 160 kHz	=	1 : 2

Einbau einer 9 kHz-Sperre

Sollten sich unter besonders ungünstigen Empfangsverhältnissen bei Stellung des Bandbreiteregler auf „schmal“ noch Trennschwierigkeiten ergeben, so ist der Einbau einer 9 kHz-Sperre zu empfehlen. Die Sperre wird kondensatorseitig über den an der Tonblende befindlichen Schalter geerdet; der freie Anschluß der Spule wird mit der Anode des Penthodontails der EFM 11 verbunden. Beim Drehen der Tonblende auf „hell“ wird also in der Grenzlage die 9 kHz-Sperre abgeschaltet.

Da der Schalter mit der Tonblende beweglich angeordnet ist, wird das abgeschirmte Kabel, das mit der 9 kHz-Sperre geliefert wird und als Zuleitung zu dem Schalter an der Tonblende dient, nicht direkt an diesem Schalter angelötet, sondern an der Lötöse (am Bandbreiteschalter), die mit dem Schalter auf der Tonblende durch eine flexible Litze verbunden ist. Die Abschirmung des Kabels wird mit der Lötstelle der geerdeten Bandbreitfeder verbunden.

Nach Einbau

Die Neigung des Zeigers muß den kleinen schrägen Strichen entsprechen, die sich am Anfang und am Ende der MW- und LW-Skalenlinie befinden.

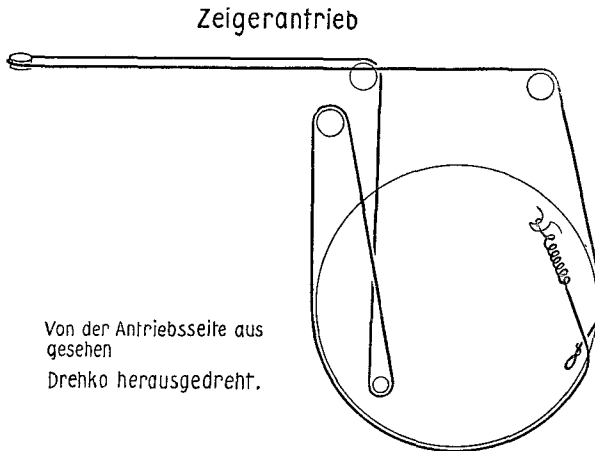

Spannungen gegen Chassis mit Mavometer (500 V. bzw. 15 V. Vorwiderstand) gemessen.

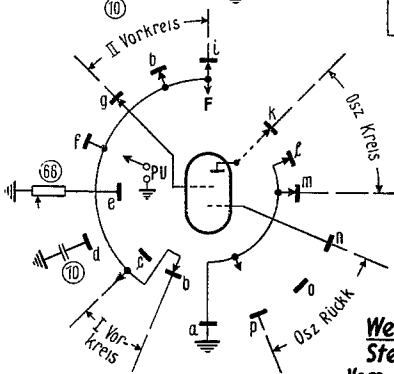
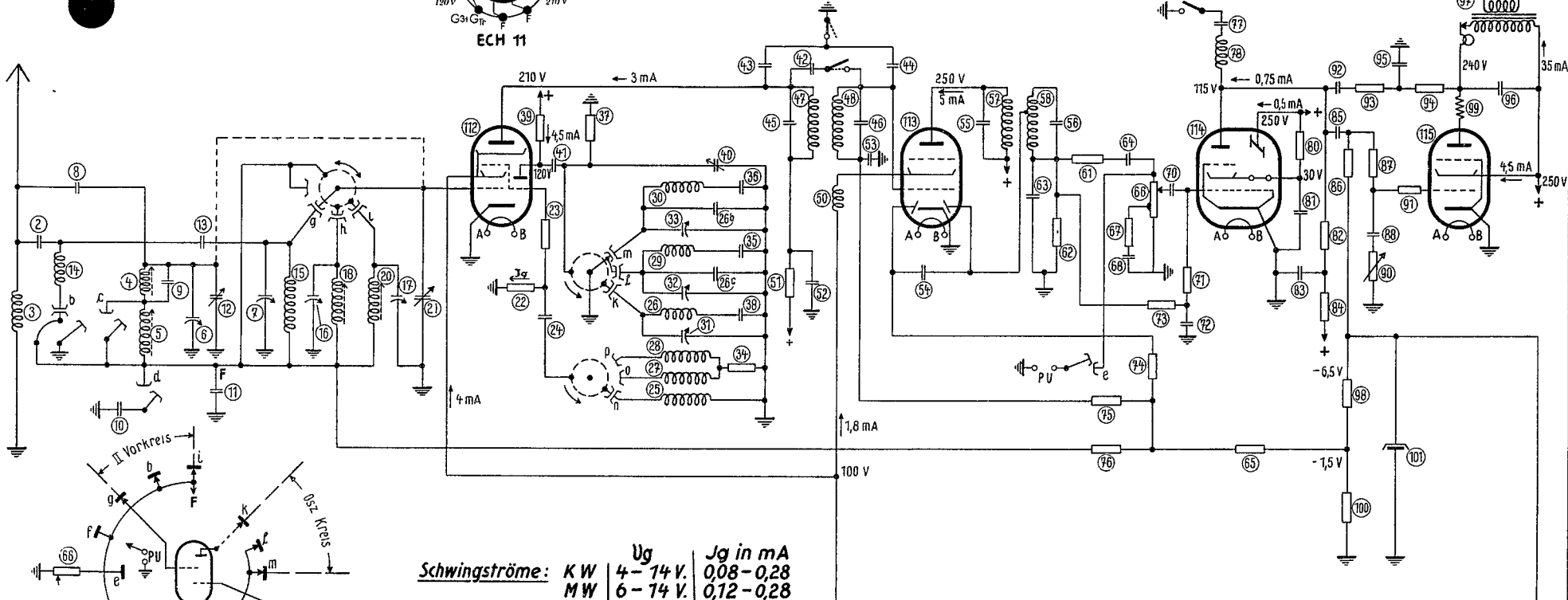
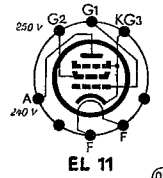
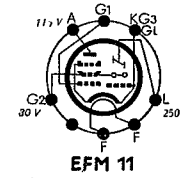
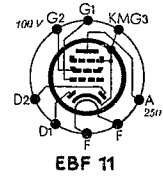
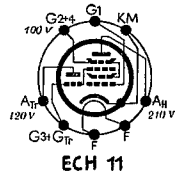

Schwingströme:

KW	Ug	Jg in mA
4	14 V.	0,08-0,28
MW	6-14 V.	0,12-0,28
LW	6-14 V.	0,12-0,28

Stromverbrauch

bei 110 V.	0,62 Amp.	60 Watt
125 V.	0,54 "	"
220 V.	0,3 "	"
240 V.	0,28 "	"

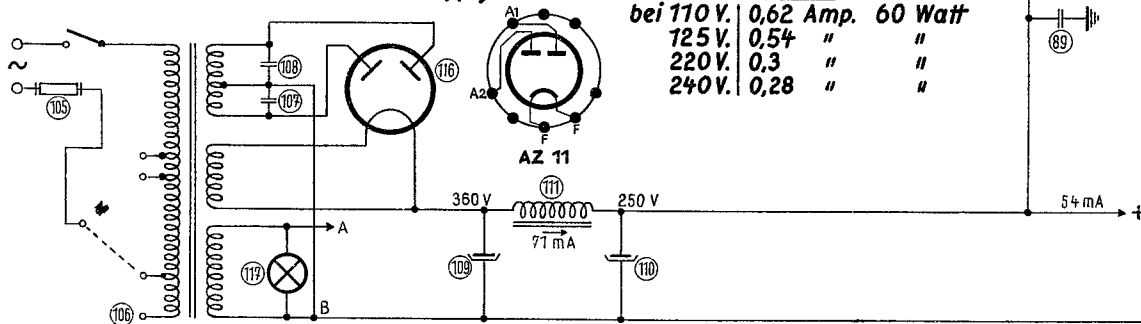

Reparatur-Schaltbild
Blaupunkt-Super 6 W 79