

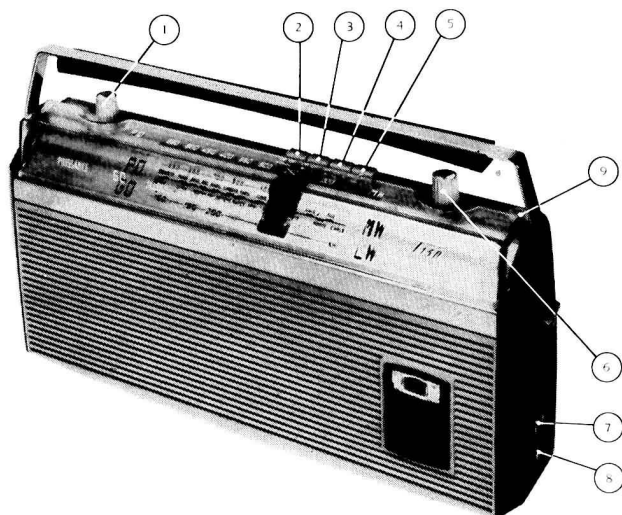

DATE 1967-68



COMMANDES PRINCIPALES

- 1 - Arrêt-marche et puissance sonore.
- 2 - Touche GO Cadre.
- 3 - » GO Ant. Voiture.
- 4 - » PO Ant. Voiture.
- 5 - » PO Cadre.
- 6 - Recherche Stations.
- 7 - Prise ant. Voiture.
- 8 - HP extérieur, ou écouteur.

Pour « T 131 »

- 1 - Arrêt-marche et puissance sonore.
- 2 - Touche GO.
- 3 - » ANT. Voiture.
- 4 - » PO
- 5 - » OC
- 6 - Recherche Stations.
- 7 - Prise ant. Voiture.
- 8 - HP extérieur, ou écouteur.
- 9 - Ant. télescopique OC.

CARACTERISTIQUES PRINCIPALES

Transistors :

- 6 trans. : 2 AC 128 (push).
- 1 AC 125 (préampli BF).
- 2 AF 127 (ampli FI).
- 1 AF 126 (changeur).
- 1 diode OA 90 (diode de détection).

Gammes de fréquences :

- GO 150 - 280 KHz (2000 - 1070 m).
- PO 520 - 1620 KHz (180 - 580 m).

Pour « T 131 » en plus :

- OC 5,9 - 16 MHz (51 m - 18,75 m).
- Antenne : ferrite PO-GO (longueur 175 mm).
- Prise antenne voiture commutable (ferrite débranchée).
- Prise écouteur ou HP extérieur (avec coupure du HP incorporé).
- Puissance de sortie : 250 mW max.
- Haut-parleur : 10 cm - 25 ohms.

Alimentation :

- 2 piles plates 4,5 V.

Consommation :

- de 16 à 60 mA suivant la puissance de sortie.

Présentation :

- Coffret kralastic antichoc, 2 coloris.

Dimensions :

- Longueur : 320 mm
- Hauteur : 165 »
- Profondeur : 70 »

Poids : 1,4 kg

REGLAGES

CONTROLE DES COURANTS CONTINUS.

Avant les réglages, s'assurer que la tension d'alimentation est bien 9 V.

Les tensions sont prises par rapport au + filtré en FI et par rapport au + non filtré en BF. Résistance interne du voltmètre : ≥ 20 Kohms/V.

ORDRE DE CONTROLES	REGLAGES	POINT DE MESURE	INDICATION DE L'APPAREIL DE MESURE
Tension de base de T 2 : (Puissance sonore au minimum)	R 4	Emetteur de T 2.	— 0,4 V
Courant total : (Puissance sonore au minimum)		Insérer le milliampéremètre en série avec la source de 9 V.	16 mA
Courant total : (Puissance sonore au maximum)		»	60 mA
Courant collecteur de transistor de sortie : (Puissance sonore au minimum)		Insérer le milliampéremètre entre les points C et D.	3 mA

REGLAGES A.M. (1)

ATTENTION ! Avant d'effectuer les réglages AM, contrôler les tensions et courants continus.

Les tensions sont indiquées dans les ovales figurant sur le schéma.

Les éléments à régler (bobines et condens.) sont repérés par les lettres L et C.

ORDRE DES REGLAGES	GAMME ONDE	POSITION AIGUILLE	GENERAT. (2)		POINT INJECT. SIGNAL	BOBINE A REGLER	POSITION AIGUILLE	GENERATEUR		CONDENS. A REGLER	INDICAT. APPAREIL MESURE
			Fréq.	Mod.				Fréq.	Mod.		
FI	PO	1 600 Kc (CV) en butée	455 Kc	30 %	par 50 nF à la base T 1 (AF 126)	L 6 L 5 L 4					Max. de sortie (3)
OSCILLAT. PO	PO Cadre	574 Kc	574 Kc	30 %	par boucle (coup. lâche av. la ferr.)	Bob. osc. L 3	1 400 Kc	1 400 Kc	30 %	Trimmer CV osc. C 1	»
ACCORD PO CADRE (4)	PO Cadre	574 Kc	»	»	»	Bob. Cadre PO L 2	1 400 Kc	1 400 Kc		Trimmer CV acc. C 2	»
OSCILLAT. GO	GO Cadre				»		250 Kc	250 Kc	30 %	Trimmer osc. GO C 3	»
ACCORD GO CADRE	GO Cadre	157 Kc	157 Kc	30 %	»	Bob. Cadre GO L 2 A	»	»	»	»	»
ACCORD PO ANT. AUTO	PO ANT.	574 Kc	574 Kc	30 %	par sonde 10 pF, 68 pF	Bob. accord PO L 1	»	»	»	»	»
ACCORD GO ANT.	GO ANT.	157 Kc	157 Kc	»	»	Bob. Accord GO L 1 A	»	»	»	»	»

T 131

OSCILLAT. OC	OC	6,1 MC	6,1 MC	30 %	par sonde 15 pF sur ant. télescop. OC	L 3 B					Max. de sortie
ACCORD OC	OC	»	»	»		L 1 B					»

(1) Appareils de mesure nécessaires : 1 Générateur HF avec les sondes de raccordement

1 Contrôleur ou voltmètre à lampe branché en voltmètre de sortie aux bornes de la bobine mobile du haut-parleur (sensibilité 5 V AC) ou, aux bornes de la résistance de détection (sensibilité 1,5 V DC).

Ces appareils seront mis sous tension au moins 10 minutes avant le début des opérations.

(2) Sortie du générateur sur 75 Ω .

(3) L'appareil ne devra pas être en contact avec le châssis du récepteur.

(4) Pour régler les bobines de la ferrite, il est nécessaire que le circuit soit en place par rapport au haut-parleur et à la grille décorative.

SCHEMA DE PRINCIPE T 130

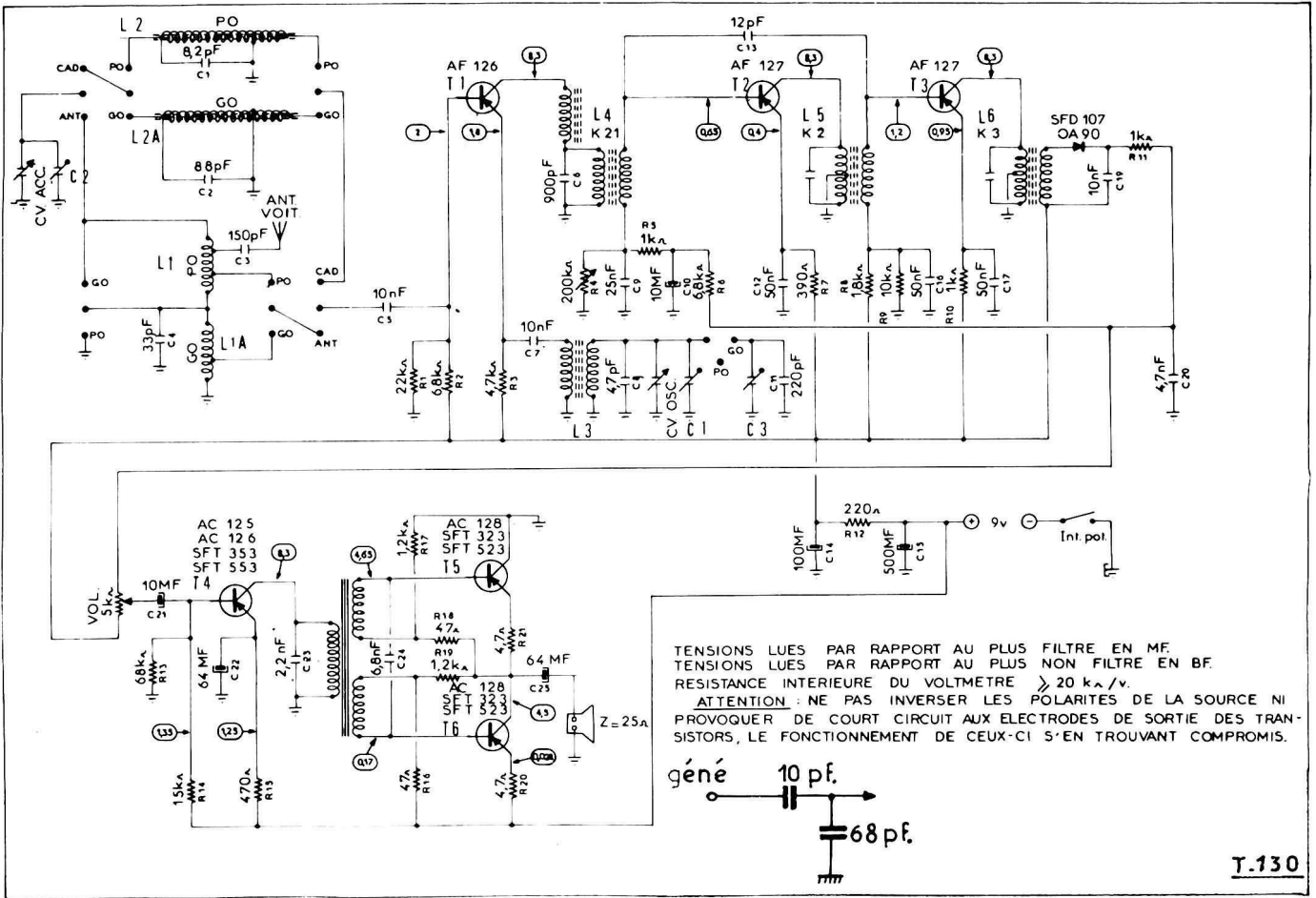

MESURES SUR LET130

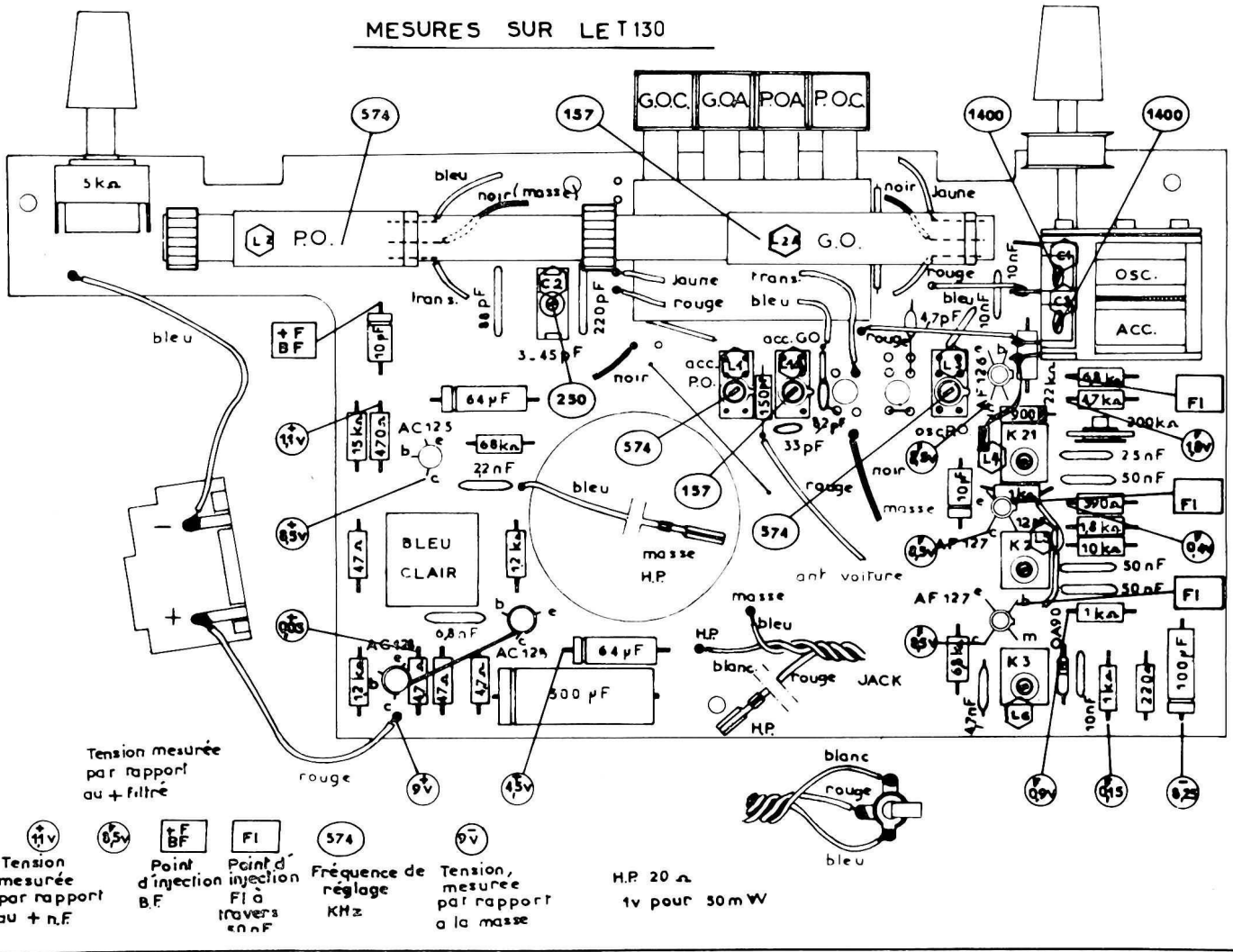

SCHEMA DE PRINCIPE T 131

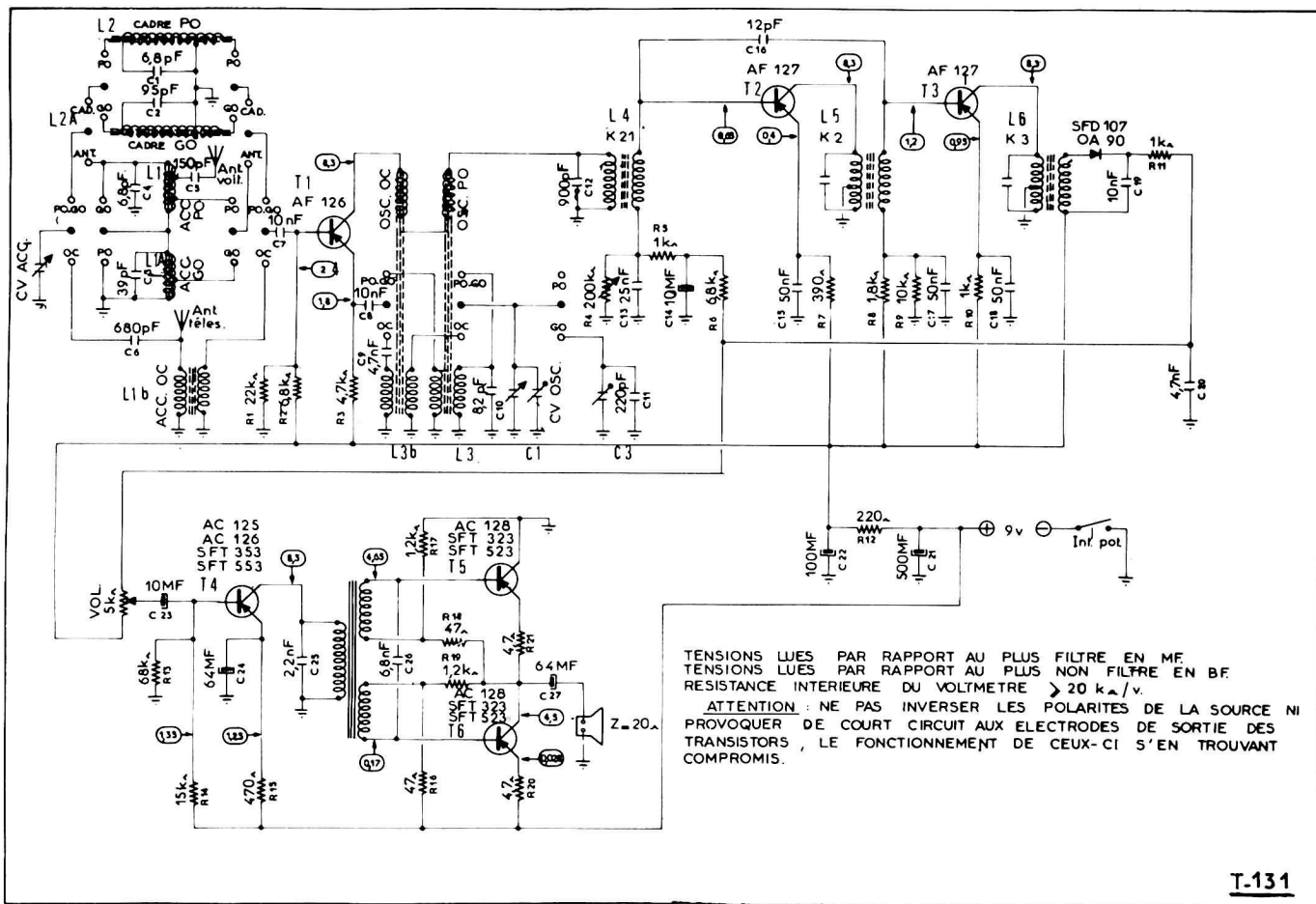

T-131

MONTAGE DE L'ENTRAINEMENT

