



10 AMIGOT20LF 00

SERVICE DOCUMENTATION

20LF

NOTICE TECHNIQUE : RÉCEPTEUR A TRANSISTORS AMIGOT20LF

DATE : 1961

Pour changer les batteries:
Dévisser le fond maintenu par les vis de fixation ⑧.

Ouvrir l'appareil:
Dévisser les deux vis peintes en rouge qui sont accessibles à travers les trous marqués "Service" au fond du récepteur. Si le fond de l'appareil n'est pas enlevé, il n'est pas possible d'enlever la partie arrière (voir indications portées sur le fond).

Bei Batteriewechsel:
Boden abschrauben durch Lösen der Boden-Halteschrauben ⑧.

Öffnen des Gerätes:
Mit bis 2 Linksumdrehungen die 2 rotgespritzten Schrauben lösen, die durch die mit „Service“ bezeichneten Öffnungen im Gehäuseboden erreichbar sind. Ohne den Gehäuseboden zu öffnen, kann nun die Rückschale des Gehäuses abgenommen werden (siehe auch Beschriftung auf dem Gehäuseboden).

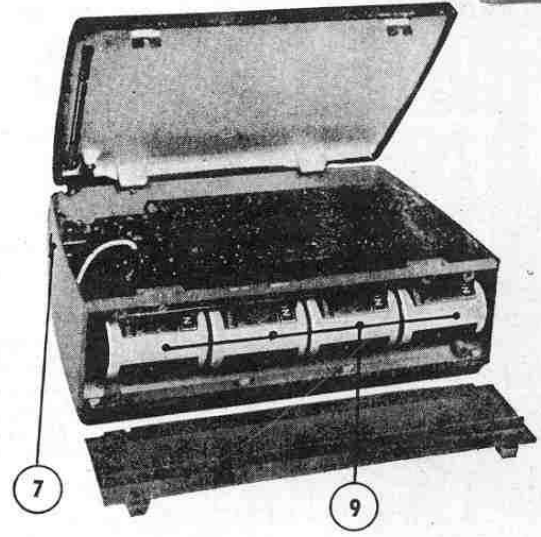
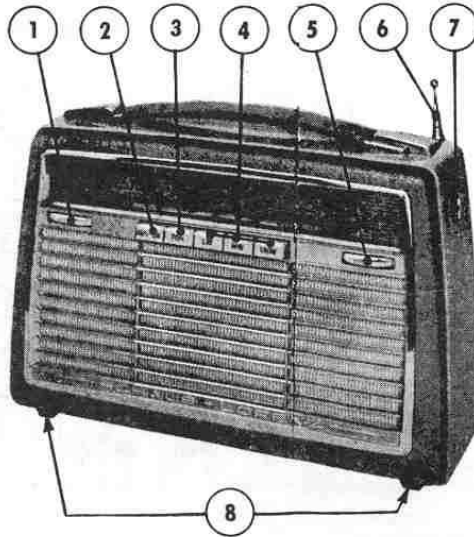

INSTRUCTIONS RESUMÉES — KURZANLEITUNG

- ① = Interrupteur marche-arrêt et réglage de la puissance sonore
- ② = Touche d'antenne auto enfoncée : antenne auto non enfoncée : fonctionnement normal
- ③ = Touche de tonalité non enfoncée : aigu enfoncée : grave
- ④ = Touches de gammes d'ondes
- ⑤ = Accord sur les stations
- ⑥ = Antenne télescopique
- ⑦ = Prise d'antenne auto
- ⑧ = Vis de fixation du fond
- ⑨ = Jeu de piles dans son logement

- ① = Ein-Aus-Schalter und Lautstärkeregler
- ② = Auto-Antennen-Taste gedrückt: Autoantenne ungedrückt: Normalbetrieb
- ③ = Ton-Taste ungedrückt: hell gedrückt: dunkel
- ④ = Bereichstasten
- ⑤ = Senderabstimmung
- ⑥ = Ausziehbare Stabantenne
- ⑦ = Auto-Antennen-Anschlußbuchse
- ⑧ = Bodenhalteschrauben
- ⑨ = Batteriesatz in der Aufnahmevorrichtung

SPECIFICATIONS TECHNIQUES — TECHNISCHE DATEN

Tension de batterie	Batterie Spannung	6 V	Puissance de sortie	Ausgangs-Leistung	0,8 W
Circuits	Kreise	AM 8, FM 10	Batteries	Batterie-bestückung	4 unités de 1,5 V 4 Monozellen mit je 1,5 V
F. I.	ZF	AM 460 kc/s (kHz) FM 10,7 Mc/s (MHz)	Gammes d'ondes	Wellen-Bereiche	FM/UKW 87—100 Mc/s (MHz) / 3—3,45 m PO/MW 510—1620 kc/s (kHz) / 185—588 m GO/LW 1400—300 kc/s (kHz) / 1000—2142 m
Transistors	Tran-sistoren	AF 114, AF 115, 3 x AF 116, OC 75, OC 71, 2 x OC 74			

— SCHEMA DE RACCORDEMENT — ANSCHLUSSSCHEMA — DONNEES DE BOBINAGE — WICKELDATEN

d'un générateur de mesure à la prise d'antenne auto (voir réglage)

für Meßsendereinspeisung an Autoantennen-Anschlußbuchse (siehe Vorkreisabgleich)

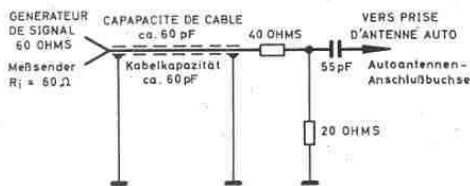

Transformateur intermédiaire Tr. 201
Zwischenübertrager Tr. 201
653 — 71 / 133 — 70

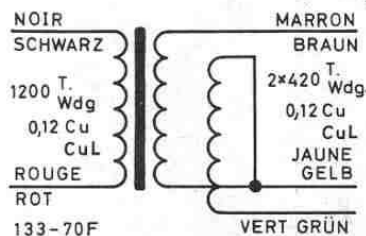

Transformateur de sortie Tr. 301
Ausgangsübertrager Tr. 301
653 — 103 / 133 — 99

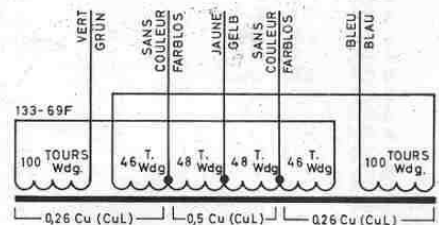

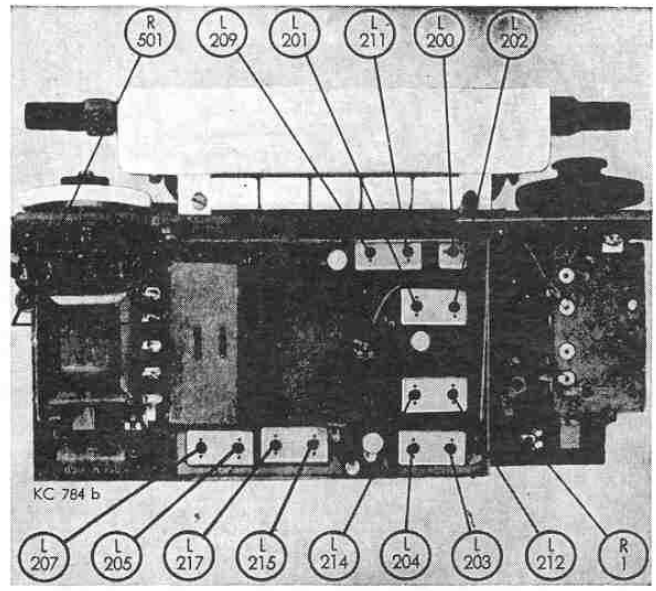
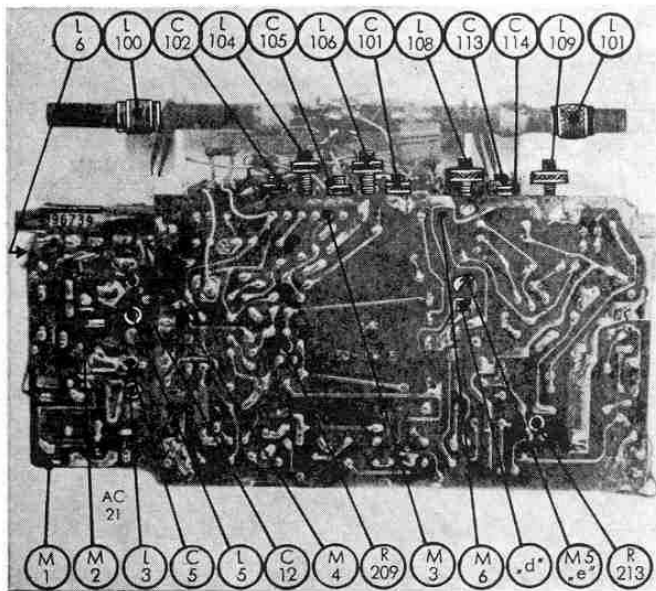

REGLAGE EN COURANT CONTINU

Avant le réglage vérifier la tension de la batterie (valeur nominale 6 V) et la tension de la cellule stabilisatrice St 200 (environ 1,4 V).

GLEICHSTROMABGLEICH

Vor dem Abgleich zuerst die Batterie-Nennspannung (6 V-) und die Spannung der Stabzelle St. 200 prüfen (ca. 1,4 V).

Réglages Successifs	Réglages de R	Points de mesure	Indications
Reihenfolge des Abgleichs	R-Einstellung	Meßpunkte	Anzeige
Ic de étage de sortie (T 206 et T 207) (contrôle de volume au minimum)	R 213	Déconnecter le point milieu de Tr 301 de la cosse 217 (fil jaune)	6 mA
Ic Endstufe (T 206 und T 207) (Lautstärke zurückdrehen)		Mittelabgriff zu Tr. 301 an Lötöse 217 auftrennen (gelbe Leitung)	
Ve étage F. I. (T 202) Touche MW (PO) enfoncée (sans signal à l'entrée)	R 209	Tension aux bornes de R 209	0,6 V (= Ie 0,9 mA)
Ve ZF-Stufe (T 202), MW-Taste drücken (ohne Eingangssignal)		Spannungsmessung an R 209	
Ie de étage RF (T 1), touche UKW (MdF) enfoncée (sans signal à l'entrée)	R 1	Déconnecter le fil de la cosse 3	1,5 mA
Ie Vorstufe (T 1), UKW-Taste drücken (ohne Eingangssignal)		Zuleitung zu Lötöse 3 auftrennen	
Courant total (sans signal à l'entrée, contrôle de volume au minimum)	—	Déconnecter le fil de batterie	MdA environ 15-20 mA MdF environ 18-23 mA AM ca. 15-20 mA FM ca. 18-23 mA
Gesamtstrom (ohne Eingangssignal, Lautstärke zurückdrehen)		Batteriezüleitung auftrennen	

Les courants et les tensions seront mesurés avec une batterie de 6 Volts et un instrument de 33 kOhms/Volt.

Ströme und Spannungen gemessen bei Batterie-Spannung 6 Volt, Instrument ≥ 33 kOhm/Volt.

REGLAGE EN M d A

Attention! Effectuer les vérifications en courant continu avant de procéder au réglage.

AM-ABGLEICH

Achtung! Vor dem Abgleich ist der Gleichstromabgleich zu kontrollieren.

Réglages Successifs	Gammes d'ondes	Aiguille du récepteur sur	Générateur de mesure ¹⁾		Connexion du générateur	Réglage de L	Aiguille du récepteur sur	Générateur de mesure		Réglage de C	Indications à obtenir
Reihenfolge des Abgleichs	Bereichs-Taste	Skalenzeiger	Meßsender ¹⁾		Einspeisung	L-Abgleich	Skalenzeiger	Meßsender		C-Abgleich	Anzeige
			Frequenz	Modulation				Frequenz	Modulation		
F. I. / ZF III	PO MW	1620 kc/s kHz	460 kc/s kHz	MdA 30 % AM 30 %	par 5 nF à M 4 über 5 nF an M 4	L 215 ⁴⁾ L 217 ⁴⁾	—	—	—	—	sortie maximum ²⁾ Max.Outp. ²⁾
F. I. / ZF II	"	"	"	"	"	L 212 ⁴⁾ L 214 ⁴⁾	—	—	—	—	"
F. I. / ZF I	"	"	"	"	par 5 nF à M 3 über 5 nF an M 3	L 209/11	—	—	—	—	"
Oscillateur Oszillator	PO MW	555 kc/s kHz	555 kc/s kHz	"	"	L 104	1500 kc/s kHz	1500 kc/s kHz	MdA 30 % AM 30 %	C 105	"
Oscillateur Oszillator	GO LW	155 kc/s kHz	155 kc/s kHz	"	"	L 106	—	—	"	—	"
Ferrite Ferritstab	PO ³⁾ MW ³⁾	555 kc/s kHz	555 kc/s kHz	"	couplage lâche à la ferrite / Lose induktiv an Ferritstab	L 100	1500 kc/s kHz	1500 kc/s kHz	"	C 102	"
Ferrite Ferritstab	GO ³⁾ LW ³⁾	155 kc/s kHz	155 kc/s kHz	"	"	L 101	280 kc/s kHz	280 kc/s kHz	"	C 101	"
Entrée Eingang	PO et Ant. MW+Ant.	555 kc/s kHz	555 kc/s kHz	"	entrée antenne auto ⁵⁾ Autoantennenbuchse ⁵⁾	L 108	1500 kc/s kHz	1500 kc/s kHz	"	C 114	"
Entrée Eingang	GO et Ant. LW+Ant.	155 kc/s kHz	155 kc/s kHz	"	"	L 109	280 kc/s kHz	280 kc/s kHz	"	C 113	"

1) Générateur de signal à 60 Ohms de sortie
 2) L'instrument ne doit pas être relié au châssis
 3) Le réglage de la ferrite doit être effectué le châssis étant monté dans le coffret
 4) Pendant le réglage L 209 est court-circuité
 5) Générateur de mesure, raccordement à l'antenne auto, voir le schéma page 1

1) Meßsender mit 60 Ohm Ausgang
 2) Instrument darf nicht mit dem Chassis in Verbindung stehen
 3) Der Abgleich des Ferritstabes wird im eingebauten Zustand des Chassis im Gehäuse ausgeführt
 4) Bei diesem Abgleich ist L 209 kurzzuschließen
 5) Meßsender-Einspeisung an Autoantennen-Anschlußbuchse siehe Anschlußschema Seite 1

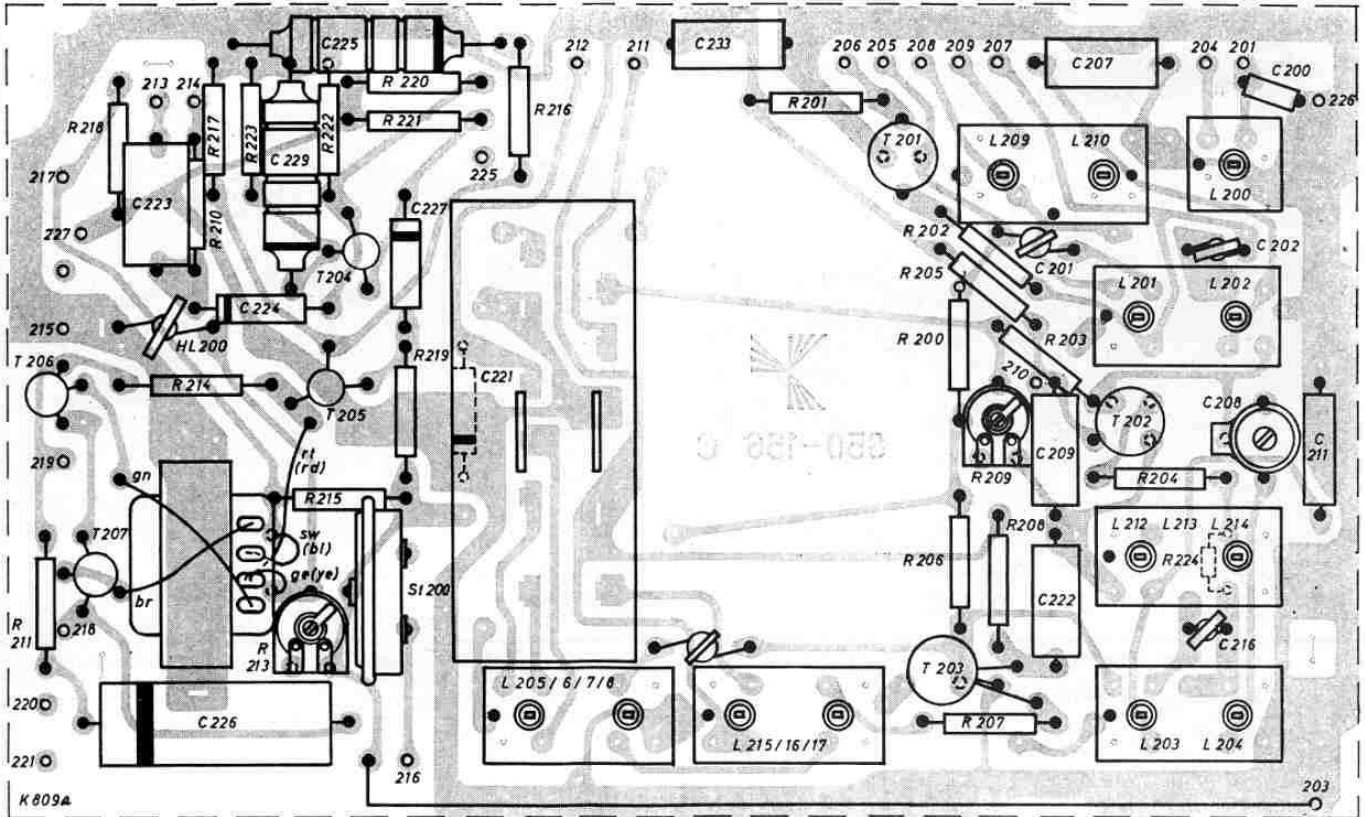

2

PLAQUE DEMODULATEUR M. d. A.
AM-DEMULATORPLATTE

PLAQUE M. d. F.
UKW-PLATTE

COTE CABLAGE — VERDRÄHTUNGSSEITE

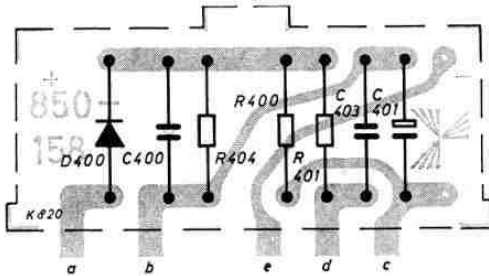

COTE EQUIPEMENT — BESTÜCKUNGSSEITE

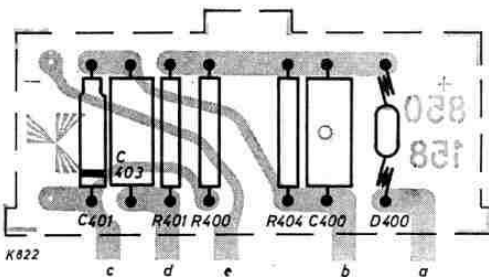

4

COTE CABLAGE — VERDRÄHTUNGSSEITE

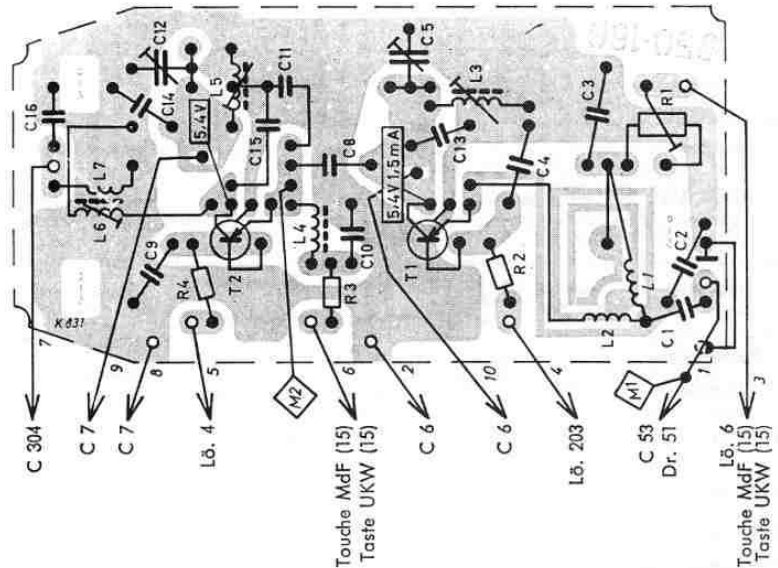

COTE EQUIPEMENT — BESTÜCKUNGSSEITE

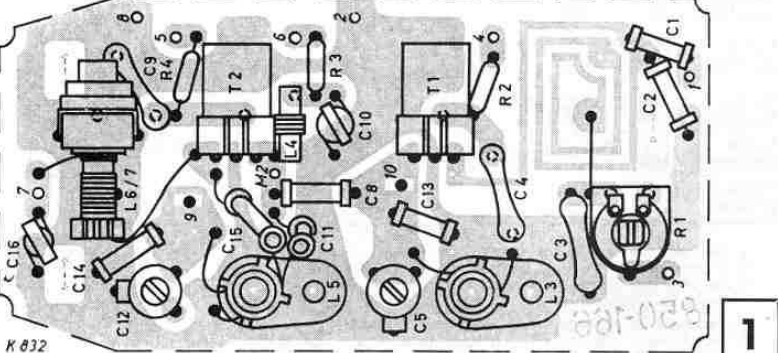

1

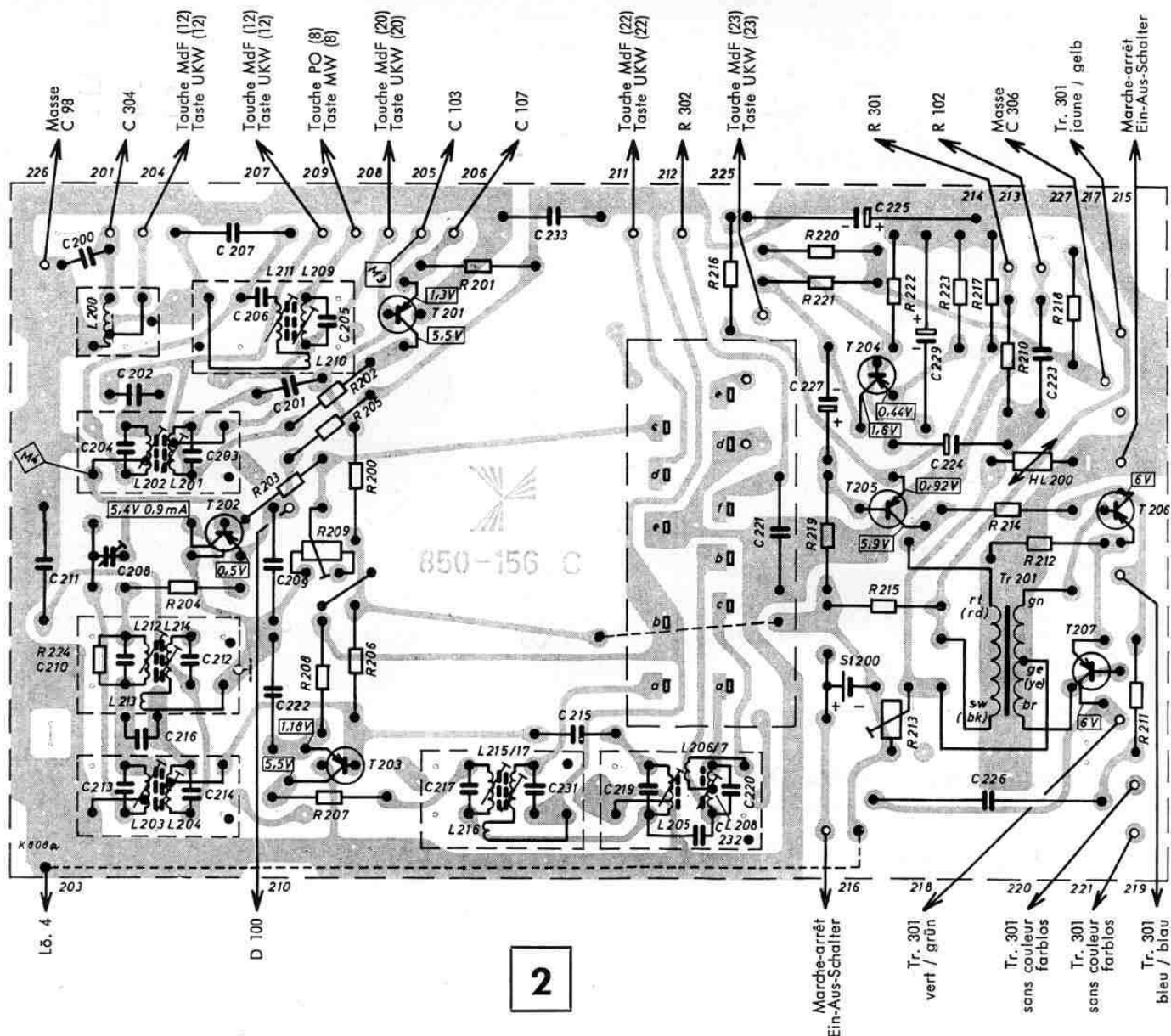

PLAQUE DEMODULATEUR MdF — UKW-DEMODULATORPLATTE

COTE CABLAGE — VERDRÄHTUNGSSEITE

COTE EQUIPEMENT — BESTÜCKUNGSSEITE

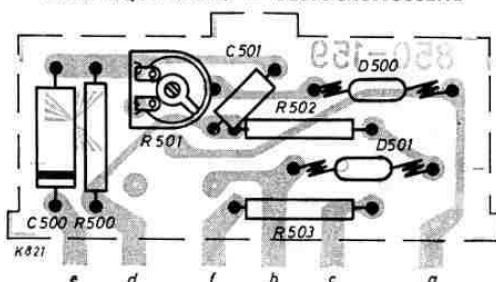
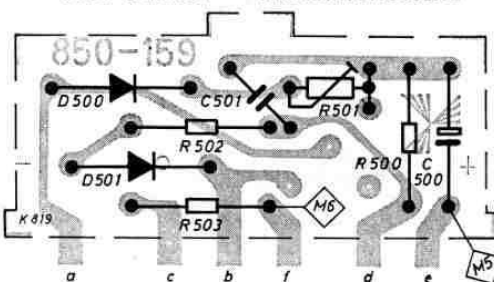

RESISTANCES — WIDERSTÄNDE

CONDENSATEURS — KONDENSATOREN

R 1	1,5 k	R 214	22 k
R 2	5,1 k	R 215	680 Ohm
R 3	1 k	R 216	47 Ohm
R 4	5,1 k	R 217	390 Ohm
R 200	3,3 k	R 218	100 Ohm
R 201	1,5 k	R 219	6,8 k
R 202	220 Ohm	R 220	100 k
R 203	3,3 k	R 221	20 k
R 204	220 Ohm	R 222	10 k
R 205	680 Ohm	R 223	2,2 k
R 206	3,3 k	R 224	27 k
R 207	220 Ohm	R 400	33 k
R 208	1,2 k	R 401	2,2 k
R 209	300 k	R 404	10 k
R 210	1,5 k	R 500	18 k
R 211	47 Ohm	R 501	5 k
R 212	1,5 Ohm	R 502	680 Ohm
R 213	1,5 k	R 503	100 Ohm

C 1	27 pF	C 204	68 pF
C 2	27 pF	C 205	1,8 nF
C 3	4,7 nF	C 206	1,8 nF
C 4	4,7 nF	C 207	30 nF
C 5	1,8-8 pF	C 208	2-6 pF
C 8	3,9 pF	C 209	40 nF
C 9	4,7 nF	C 210	1,8 nF
C 10	560 pF	C 211	30 nF
C 11	10 pF	C 212	1,8 nF
C 12	1,8-8 pF	C 213	68 pF
C 13	15 pF	C 214	68 pF
C 14	18 pF	C 215	5,6 pF
C 15	39 pF	C 216	2,2 pF
C 16	220 pF	C 217	1,8 nF
C 201	3,9 pF	C 219	68 pF
C 202	2,2 pF	C 220	100 pF
C 203	68 pF		

C 221	6,8 nF
C 222	40 nF
C 223	0,1 MF
C 224	1 MFD
C 225	50 MFD
C 226	0,22 MF
C 227	1 MFD
C 229	50 MFD
C 231	1,8 nF
C 232	3,3 pF
C 233	10 nF
C 400	10 nF
C 401	2 MFD
C 403	10 nF
C 500	5 MFD
C 501	270 pF

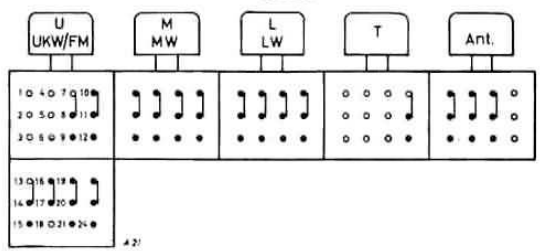
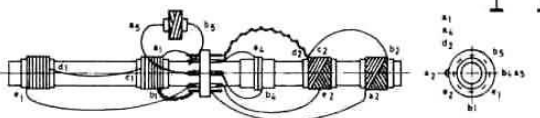
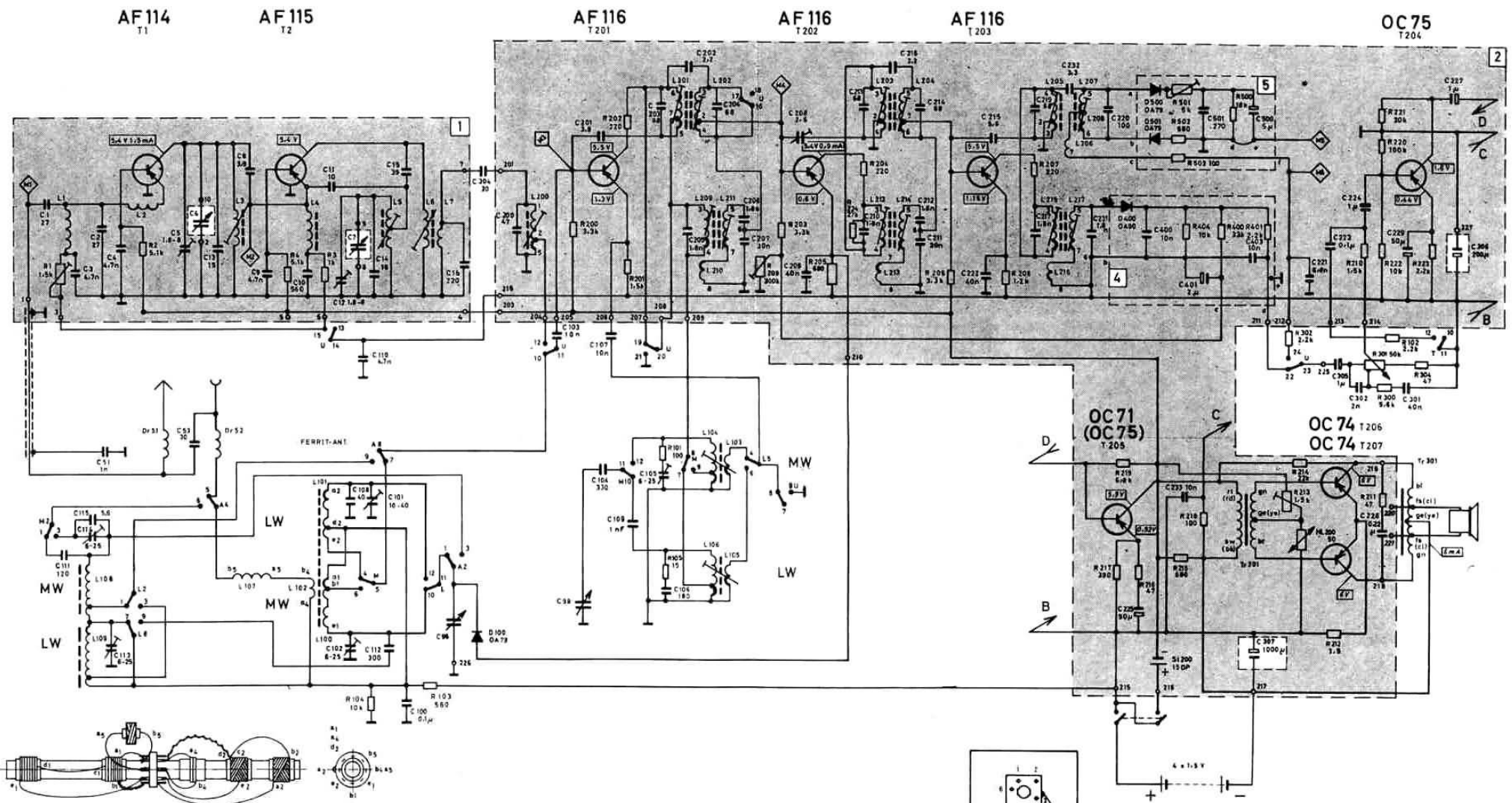

SCHEMA DU COMMUTEUR A TOUCHES VUE COTE ATTACHES
 LES TOUCHES MUNIES DE LETTRES REPERES CORRESPONDENT AU BLOC DE COMMUTATION PLACE AU DESSOUS. LES CHIFFRES INDIQUENT L'EMPLACEMENT DES CONTACTS. LES CONTACTS SONT REPRESENTES EN POSITION "OUVERT".

Schalterskizze
 Ansicht auf Anschlußfahnen
 Bei der Bezeichnung geben die Buchstaben an, auf welcher Taste sich der Schaltkontakt befindet. Die Zahl in Verbindung mit der Schalterskizze bestimmt die genaue Lage. Alle Schaltkontakte sind in ungedrücktem Zustand gezeichnet.

GAMMES D'ONDES	
Wellenbereiche	
UKW/FM	87 - 100 Mc / MHz
MW	510 - 1620 Kc / KHz
LW	140 - 300 Kc / KHz
IF/ZF	460 Kc / KHz 10,7 Mc / MHz

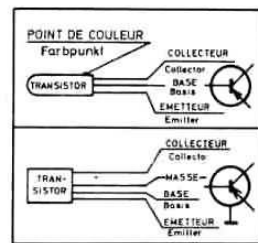
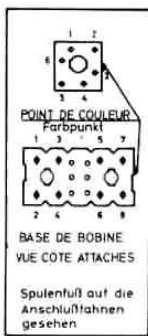
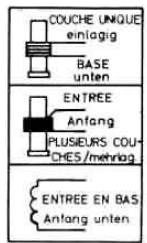

LES COURANTS ET LES TENSIONS SONT MESUREES AVEC UNE TENSION DE BATTERIE DE 6 VOLTS ET UN APPAREIL DE 33 KOHM/VOLT. LES TENSIONS SONT MESUREES AVEC LE CONTROLE DE PUISSANCE AU MINIMUM.

Strome und Spannungen gemessen bei Batteriespannung 6V mit UVA-Instrument 33 Kohm/Volt. Spannungen gemessen bei zurückgedrehter Lautstärke.

NOMENCLATURE

Désignation	N° de Commande SAV
Antenne ferrite complète L 100, 101, 102 - 620-78	G 04.0040
Antenne télescopique complète - 778-20 or 778-21	D 01.0029
Aiguille complète - 90070.41	C 01.0084
Bande isolante (protection en cas de fuite du liquide des batteries) - 802-7132	
Bloc à touches complet - 90074.32	K 01.0076
Bloc UKW complet - 60290	K 12.0004
Bobines	
Bobine de couplage d'antenne AM L 102 - 621-205/121-289	G 09.0020
Bobine de couplage d'antenne AM L 107 - 621-218/121-305	
Bobine de circuit intermédiaire UKW L 3 - 621-207/121-292	
Bobine de correction UKW L 4 - 621-208/121-293	
Bobine d'entrée (sur ferrite) MW L 100 - 621-203/121-287	G 09.0018
Bobine MW pour antenne auto L 108 - 621-243/121-329	G 09.0026
Bobine d'entrée LW (sur ferrite) L 101 - 621-204/121-288	G 09.0019
Bobine LW pour antenne auto L 109 - 621-244/121-331	G 09.0027
Oscillateur MW 103, 104 - 622-82/122-228	G 09.0144
Oscillateur LW 105, 106 - 622-83/122-229	G 09.0145
Oscillateur UKW L 5 - 622-84/122-231	G 09.0146
Bobine Dr. 51 - 625-22/126-22	G 03.0053
Bobine Dr. 52 - 621-142/121-220	G 09.0008
Bouton d'accord - 715-183	C 11.0041
Bouton de volume contrôle, en hors - 715-226	
Câblage imprimé (plaque F. I. et audio) complète - 90070.34	P 03.0034
Câblage imprimé (plaque de modulateur FM) complète - 90070.343	P 03.0038
Câblage imprimé (plaque de modulateur AM) complète - 90070.342	P 03.0037
Câblage imprimé (plaque UKW) complète - 60290.332	P 03.0027
Cadran complet - 16080.51	C 07.0036
Cellule DEAC St. 200 - 665-17	F 09.0008
Circuits F. I.	
Filtre N° 1 F. I. 460 kc/s L 209, 210, 211 complet - 623-264	G 09.0245
Filtre N° 2 F. I. 460 kc/s L 212, 213, 214 complet - 623-264	G 09.0245
Filtre N° 3 F. I. 460 kc/s L 215, 216, 217 complet - 623-265	G 09.0246
Filtre N° 1 F. I. 10,7 Mc/s L 200 complet - 623-266	G 09.0247
Filtre N° 2 F. I. 10,7 Mc/s L 201, 202 complet - 623-268	G 09.0354
Filtre N° 3 F. I. 10,7 Mc/s L 203, 204 complet - 623-267	G 09.0248
Transformateur 10,7 Mc/s L 205, 206, 207, 208 complet - 624-26	G 06.0017
Bobines de filtre F. I. 10, 7 Mc/s L 6, 7 complet - 623-269/123-338	G 09.0249
Coffret complet pour type 16580 - 16580.10	
Coffret complet pour type 16581 - 16581.10	B 01.0071
Coffret complet pour type 16582 - 16582.10	B 01.0072
Coffret complet pour type 16583 - 16583.10	B 01.0073
Condensateur variable (AM et FM) C 6, 7, 98, 99 - 345-69	S 06.0035
Condensateurs électrolytiques:	
C 224, 227, 305 1 MF 70 V - SN 362-8	
C 225, 229 50 MF 6/8 V - SN 362-7	
C 306 200 MF 6/8 V - SN 362-7	
C 307 1000 MF 6/8 V - SN 362-401	
C 401 2 MF 35 V - SN 362-8	
C 500 5 MF 15 V - SN 362-8	
Diode D 100 - OA 79	J 02.0002
Diode D 400 - OA 90	J 02.0012
Diodes D 500, D 501 (Paire) - 2 x OA 79	J 02.0003
Fond de coffret pour type 16581 - 807-1125	D 04.0015
Fond de coffret pour type 16580 - 807-1119	
Fond de coffret pour types 16582, 16583 - 807-1128	D 04.0014
Panneau arrière équipé pour type 16580 - 16082-111	D 04.0013
Panneau arrière équipé pour type 16581 - 16083-111	
Panneau arrière équipé pour type 16582 - 16084-111	
Panneau arrière équipé pour type 16583 - 16083-111	D 04.0013
Haut-parleur Lt. 1 - LP 915/16/95	L 02.0007
Potentiomètres ajustables:	
R 1 1,5 k (courant d'émetteur T 1) - SN 435-5	R 07.0026
R 209 300 k (courant d'émetteur T 2) - SN 435-5	R 07.0027
R 213 1,5 k (courant de collecteur T 206, 207) - SN 435-5	R 07.0026
R 501 5 k (suppression de l'AM) - SN 435-5	
Potentiomètre de volume contrôle R 301, 50 k - 431-218	R 01.0034
Poignée complète pour type 16580 - 713-13	
Poignée complète pour types 16581, 16583 - 713-16	
Poignée complète pour type 16582 - 713-17	
Poulie de déviation Ø 18 mm - 844-117	A 08.0044
Plaque pour antenne auto complète - 16080.105	P 03.0019
Transformateur intermédiaire Tr. 201 - 653-71/133-70	H 10.0008
Transformateur de sortie Tr. 301 - 653-121/133-114	H 12.0037
Thermistance HL 200 50 Ohms - SN 611-8	O 02.0017
Trimmer C 5, 12 1,8-8 pF - SN 342-7	S 07.0039
Trimmer C 101 10-40 pF "D" - SN 341-7	S 07.0016
Trimmer C 102, 105, 113, 114 6-25 pF "D" - SN 341-7	S 07.0017
Trimmer C 208 2-6 pF "D" - SN 341-11	
Transistor T 1 AF 114 - SN 695-28	J 06.0024
Transistor T 2 AF 115 - SN 695-27	J 06.0025
Transistor T 201, 202, 203, AF 116 - SN 695-26	
Transistor T 204, OC 75 - SN 695-24*	J 02.0206
Transistor T 205, OC 71 - SN 695-23*	J 06.0202
Transistors T 206, 207 2 x OC 74 (Paire) - SN 695-25*	J 06.0205

* Pour une commande prière d'indiquer la couleur du point et les indications portées sur les transistors défectueux.

Attention : Vérifier le bon fonctionnement en courant continu avant de procéder au réglage.

Achtung! Vor dem Abgleich ist der Gleichstromabgleich zu kontrollieren.

REGLAGE F. I.

Les équipements d'essai suivants sont nécessaires :
1 générateur à 10,7 Mc/s modulé en fréquence avec marqueur,
1 oscillographe, 1 voltmètre de sortie. *)

ZF-ABGLEICH

Erforderliche Meßgeräte:
1 Wobbler mit 10,7 MHz Wobbelbereich und Eichmarke,
1 Oszillograph, 1 Outputmeter. *)

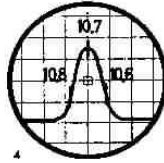
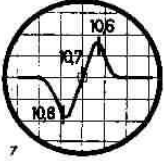
Réglages Successifs	Gammes d'ondes	Fréquence de réglage	Raccordement des appareils d'essai	Réglage à effectuer	Courbe
Reihenfolge des Abgleichs	Bereichs-Taste	Abgleich-Frequenz	Meßgeräteanschluß und Meßaufbau	Abgleich	Kurve
1. F. I. L 207 / 205 L 204 / 203	MdF UKW	10,7 Mc/s MHz	Connecter le générateur 10,7 Mc/s par l'intermédiaire de 5 pF au point M 4 et l'oscillographe au point de mesure M 5. Déconnecter le pont de cond. électrolytiques en "e" et "d"	L 207/205/204/203 au maximum d'amplification et de symétrie de la courbe de réponse.	
ZF L 207 / 205 L 204 / 203			Wobbler über 5 nF an Meßpunkt M 4, Oszillograph an Meßpunkt M 5, Elko-Brücke an "e" und "d" ablöten	L 207/205/204/203 auf max. Verstärkung und Kurvensymmetrie	
2. F. I. L 202 / 201	MdF UKW	10,7 Mc/s MHz	Comme en (1) le générateur étant connecté au point de mesure 3 par 5 000 pF	Régler L 202/201 au maximum de gain et de symétrie de la courbe réponse.	"
ZF L 202 / 201			wie unter 1., nur Wobbler über 5 nF an Meßpunkt M 3	L 202/201 auf max. Verstärkung und Kurvensymmetrie	
3. F. I. L 200 / 6	MdF UKW	10,7 Mc/s MHz	Comme en (1) le générateur étant connecté au point M 2 par 5 000 pF	Régler L 200/6 au maximum de gain et de symétrie de la courbe.	"
ZF L 200 / 6			wie unter 1., nur Wobbler über 5 nF an Meßpunkt M 2	L 200/6 auf max. Verstärkung und Kurvensymmetrie	
4. Contrôle de la réponse du discriminateur L 207	MdF UKW	10,7 Mc/s MHz	Reconnecter le pont de condensateurs électrolytiques et connecter le générateur au point de mesure 4 par 5 000 pF, l'oscilloscope étant relié par 0,22 MF au point 6	Régler L 207 pour obtenir une courbe de réponse symétrique.	
Diskriminator-Kurvenkontrolle L 207			Elko-Brücke wieder anlöten, Wobbler über 5 nF an Meßpunkt M 4, Oszillograph über 0,22 µF an Meßpunkt M 6	L 207 auf Kurvensymmetrie abgleichen	

REGLAGES HF

Appareils nécessaires:
1 générateur de signal, sortie 60 Ohms, 1 voltmètre de sortie *)

HF-ABGLEICH

Erforderliche Meßgeräte:
1 Meßsender mit 60 Ohm Ausgang, 1 Outputmeter *)

Réglages Successifs	Gammes d'ondes	Aiguille du cadran sur	Générateur de signal		Connexion du générateur	Réglage de L	Aiguille du cadran sur	Générateur de signal		Réglage de C	Resultat à obtenir
Reihenfolge des Abgleichs	Bereichs-Taste	Skalenzeiger	Meßsender		Einspeisung	L-Abgleich	Skalenzeiger	Meßsender		C-Abgleich	Anzeige
			Frequenz	Modulation				Frequenz	Modulation		
Oscillateur Oszillator	MdF UKW	89,1 Mc/s MHz	89,1 Mc/s MHz	MdF/FM 22,5 Mc/s MHz	par 5 nF à M 1 über 5 nF an M 1	L 5	98,4 Mc/s MHz	98,4 Mc/s MHz	MdF/FM 22,5 Mc/s MHz	C 12	Sortie maximum*) Max. Output*)
Circuit Intermédiaire Zwischenkreis	"	"	"	"	"	L 3	"	"	"	C 5	"

*) Cet instrument ne doit pas être relié au châssis

*) Instrument darf nicht mit dem Chassis in Verbindung stehen

— ENSEMBLE DE LA COMMANDE — ANTRIEBSSCHEMA —

Fermer complètement le condensateur d'accord. Fixer la poulie sur l'axe dans la position représentée sur la figure. Accrocher le cordon en "a" et le placer comme indiqué.

Longueur du cordon : environ 0,60 m
Matériau : cordon de perlon ϕ 0,62 mm.

Antrieb von der Rückseite des Chassis gesehen

Drehko eindrehen, Seilrad in der gezeigten Stellung auf der Achse befestigen, das Seil bei „a“ einhängen und wie gezeichnet verlegen.

Seillänge: ca. 0,60 m
Material: Perlonseil ϕ 0,62 mm

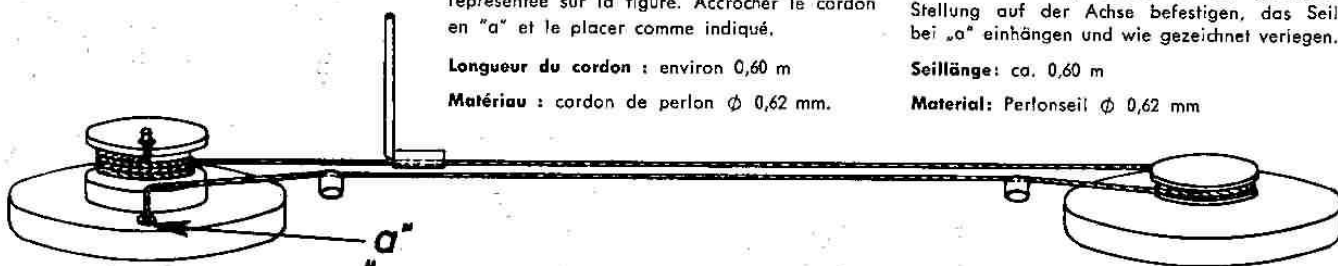

ERSATZTEILE-LISTE

Gegenstand	Bestell-Nr.
Ausgangsübertrager Tr. 301	653—121/133—114
Buchsenplatte kpl. für Autoantenne	16080.105
Drehkondensator (AM u. FM) C 6, 7, 98, 99	345—69
Diode D 100	OA 79
Diode D 400	OA 90
Diodenpaar D 500, D 501	2 x OA 79
Drossel Dr. 51	625—22/126—22
Drossel D _g 52	621—142/121—220
Elkos:	
C 224, 227, 305 1 µF 70 V—	SN 362—8
C 225, 229 50 µF 6/8 V—	SN 362—7
C 306 200 µF 6/8 V—	SN 362—7
C 307 1000 µF 6/8 V—	SN 362—401
C 401 2 µF 35 V—	SN 362—8
C 500 5 µF 15 V—	SN 362—8
Einstellregler:	
R 1 1,5 k (Emitterstrom T 1)	SN 435—5
R 209 300 k (Emitterstrom T 2)	SN 435—5
R 213 1,5 k (Kollektorstrom T 206, 207)	SN 435—5
R 501 5 k (AM-Unterdrückung)	SN 435—5
Ferritstab kpl. L 100, 101, 102	620—78
Gehäuse kpl. für Type 16580	16580.10
Gehäuse kpl. für Type 16581	16581.10
Gehäuse kpl. für Type 16582	16582.10
Gehäuse kpl. für Type 16583	16583.10
Gehäuse-Rückwand bespannt für Type 16580	16082.111
Gehäuse-Rückwand bespannt für Type 16581	16083.111
Gehäuse-Rückwand bespannt für Type 16582	16084.111
Gehäuse-Rückwand bespannt für Type 16583	16083.111
Gehäuse-Boden für Type 16580	807—1119
Gehäuse-Boden für Type 16581	807—1125
Gehäuse-Boden für Type 16582, 16583	807—1128
Gedr. Schaltung (ZF- u. NF-Platte) kpl.	90070.34
Gedr. Schaltung (FM-Demodulatorplatte) kpl.	90070.343
Gedr. Schaltung (AM-Demodulatorplatte) kpl.	90070.342
Gedruckte Schaltung (UKW-Platte) kpl.	60290.332
Heißleiter HL 200 50 Ohm	SN 611—8
Knopf für Senderabstimmung	715—183
Knopf für Lautstärke, Aus-Ein	715—226
Knopfzelle (DEAC) St. 200	665—17
Lautsprecher Lt. 1	LP 915/16/95
Lautstärkeregl. R 301 50 k	431—218
Skalenzeiger kpl.	90070.41
Skala kpl.	16080.51
Spulen:	
Antennenankopplungsspule AM L 102	621—205/121—289
Antennenanpassungsspule AM L 107	621—218/121—305
Zwischenkreisspule UKW L 3	621—207/121—292
Korrekturspule UKW L 4	621—208/121—293
Eingang MW (Ferritstab) L 100	621—203/121—287
Eingang MW (Auto-Antenne) L 108	621—243/121—329
Eingang LW (Ferritstab) L 101	621—204/121—288
Eingang LW (Auto-Antenne) L 109	621—244/121—331
Oszillator MW L 103, 104	622—82/122—228
Oszillator LW L 105, 106	622—83/122—229
Oszillator UKW L 5	622—84/122—231
Stabantenne kpl.	778—20 od. 778—21
Tastatur kpl.	90074.32
Tragriemen kpl. für Type 16580	713—13
Tragriemen kpl. Type 16581, 16583	713—16
Tragriemen kpl. für Type 16582	713—17
Trimmer C 5, 12 1,8—8 pF	SN 342—7
Trimmer C 101 10—40 pF „D“	SN 341—7
Trimmer C 102, 105, 113, 114 6—25 pF „D“	SN 341—7
Trimmer C 208 2—6 pF	SN 341—11
Transistor T 1 AF 114	SN 695—28
Transistor T 2 AF 115	SN 695—27
Transistor T 201, 202 203 AF 116	SN 695—26
Transistor T 204 OC 75	SN 695—24 *)
Transistor T 205 OC 71	SN 695—23 *)
Transistorpaar T 206, 207 2 x OC 74	SN 695—25 *)
UKW-Teil kpl.	60290
Umlenkrolle φ 18 mm	844—117
Zellstoffstreifen (Schutzstr. f. auslauf. Batt.)	802—7132
Ziergitter kpl.	16080.1012
Zwischenübertrager Tr. 201	653—71/133—70
ZF-Kreise:	
ZF-Filter I 460 kHz L 209, 210, 211 kpl.	623—264
ZF-Filter II 460 kHz L 212, 213, 214 kpl.	623—264
ZF-Filter III 460 kHz L 215, 216, 217 kpl.	623—265
ZF-Filter I 10,7 MHz L 200 kpl.	623—266
ZF-Filter II 10,7 MHz L 201, 202 kpl.	623—268
ZF-Filter III 10,7 MHz L 203, 204 kpl.	623—267
Umwandler 10,7 MHz L 205, 206, 207, 208 kpl.	624—26
ZF-Filterspule 10,7 MHz L 6, 7 kpl.	623—269/123—338

*) Bei Ersatzbestellung bitte Farbpunkt bzw. Buchstaben des defekten Transistors angeben.

Änderungen vorbehalten