



NOTICE DE SERVICE

DÉPARTEMENT SERVICE APRÈS VENTE

124, Boulevard Magenta - PARIS 10°
TRU. 53.11

Pour France Sud :

26, rue François Garcin - LYON III°
TéL. 60.93.00

A partir du 1^{er} Janvier 1968 le département S.A.V. de PARIS sera transféré dans l'immeuble de notre nouveau Siège Social :

40-40 bis: rue Lécuyer - AUBERVILLIERS (93)
TéL. FLA 30.65 (Porte de la Villette)

RÉCEPTEUR ST-JAMES

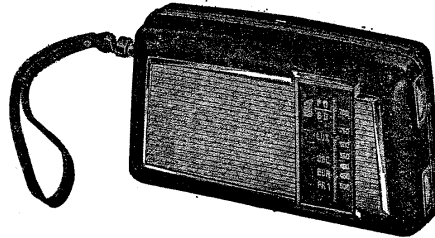

1) - CHASSIS

6 transistors + 1 diode

Afin d'éviter le rayonnement de la détection, le dernier étage MF, diode comprise, est entièrement blindé. (module détection sur le schéma).

En BF l'étage final est un push-pull classe B sans transformateur de sortie.

2) - CARROSSERIE

Voir rubrique.

Course d'aiguille : 60 %.

3) - GAMMES

PO : 185 m à 578 m (1620 KHZ à 520 KHZ) osc F supérieur à accord

GO : 1110 m à 2000 m (270 KHZ à 150 KHZ) osc F supérieur à accord.

4) - COMMANDES

Molette du bas avec repère : puissance et interrupteur M/A.

Molette du haut syntonisation.

Dans le cadran : inverseur 2 positions = a) vers le bas : CO.

= b) vers le haut : PO.

5) - FERRITE

Longueur : 140 % - diamètre 8 % - matériau 4 A 3 Radiotechnique.

6) - PUISSANCE MAXIMUM

A 10 % de distorsion 275 MW.

7) - DEBIT TOTAL

Sans signal : 8 MA 5

A puissance maximum : 65 MA.

8) - HAUT-PARLEUR

Diamètre 77 % - Impédance bobine mobile : 25 ohms.

9) - ALIMENTATION

9 v. (2 piles plates de 4 v 5).

10) - PRISES

Prise d'écouteur avec coupure du HP lorsqu'on introduit le jack. (Impédance 25 ohms.)

11) - DIMENSIONS

186 x 105 x 60 % pour l'appareil nu.

dimensions avec l'emballage individuel : 200 x 120 x 75 %.

12) - POIDS

830 gr sans emballage, avec piles.

930 gr emballé.

13) - EQUIPEMENT EN TRANSISTORS ET DIODE

TR 1	SFT 320	vert	BELVU	Convertisseur
TR 2	AF 127		RADIOTECHNIQUE	1 ^{er} MF
TR 3	AF 127			2 ^{em} MF
TR 4	AC 125			préampli, driver
TR 5	TR 6 AC 132			puissance
D 1	OA 90			détection

14) - PRESENTATION

L'appareil est composé de deux ½ coquilles en plastique incassable. Gainé sous vide en PVC. Quatre couleurs de gainage sont proposées : noir grainé, bordeaux, marron et beige. La liaison des deux coquilles est assurée par un fermoir métallique, à charnière, plaqué "or" avec bouton poussoir.

Coquille avant - le châssis et le haut-parleur y sont fixés. Sur l'extérieur à l'avant se trouve un cadran vertical indicateur des stations, l'impression "or" de celui-ci est faite par "engraving", le fond est noir. Dans le cadran apparaît la tirette de commande du contacteur.

La grille à abat-sons est, avec le cadran, entouré d'un jonc doré. La grille est en plastique de couleur gris clair, ou beige, la marque dorée sur fond noir y est incluse.

Sur le côté droit se trouvent les molettes de commande, en haut : syntonisation, en bas : puissance et interrupteur

Sur le côté gauche, en haut écrou de fixation de la dragonne, en bas : prise de jack (HPS).

Coquille arrière - elle reçoit l'alimentation (2 piles plates de 4,5 v.)

Quand on déverrouille la coquille arrière et qu'on l'ouvre en la faisant pivoter sur sa charnière le circuit imprimé est visible côté impression, et les piles sont accessibles en soulevant le carton protecteur.

15) - DEMONTAGE DE L'APPAREIL

— ouvrir la coquille arrière,

— dévisser les cinq vis 20,

— sur le circuit déssouder les deux fils d'alimentation venant de la coquille arrière,

— soulever le circuit côté haut-parleur de façon à dégager les molettes de leur logement et déconnecter les clips, sur le circuit côté élément, des 2 fils venant de la prise du jack,

— tirer complètement le châssis, il est désolidarisé des coquilles.

SCHEMA DE PRINCIPE

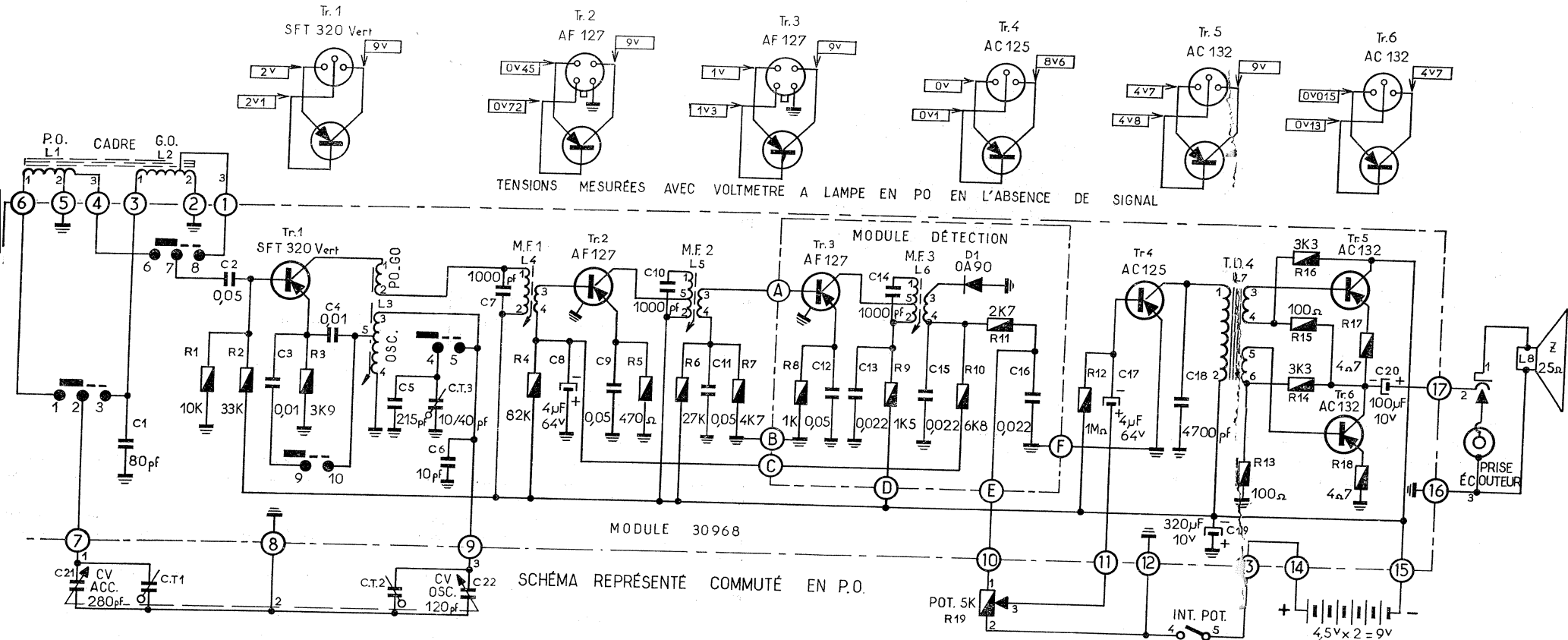

TENSIONS MESURÉES AVEC VOLTMETRE A LAMPE EN PO EN L'ABSENCE DE SIGNAL

SCHEMA REPRESENTÉ COMMUTÉ EN P.O.

COMMUTATIONS			
en PO	1_2	6_7	
en GO	2_3	4_5	7_8 9_10

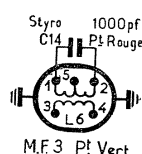
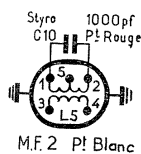
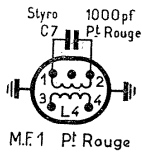
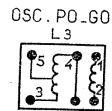
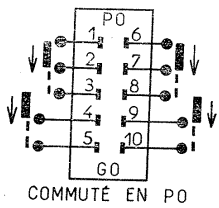

FRÉQUENCE MF : 455 Kcs
 GAMMES D'ONDES : PO 520 - 1620 Kcs
 GO 150 270 Kcs
 DÉBIT SANS PORTEUSE : 8 MA

CIRCUIT vue côté cuivre

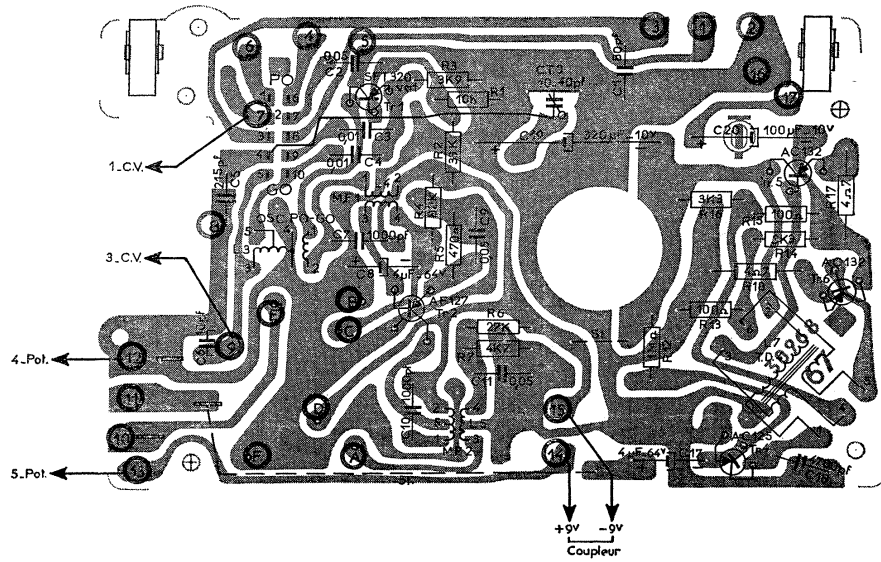

CIRCUIT vue côté éléments

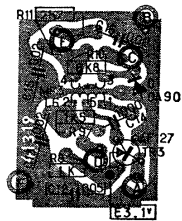
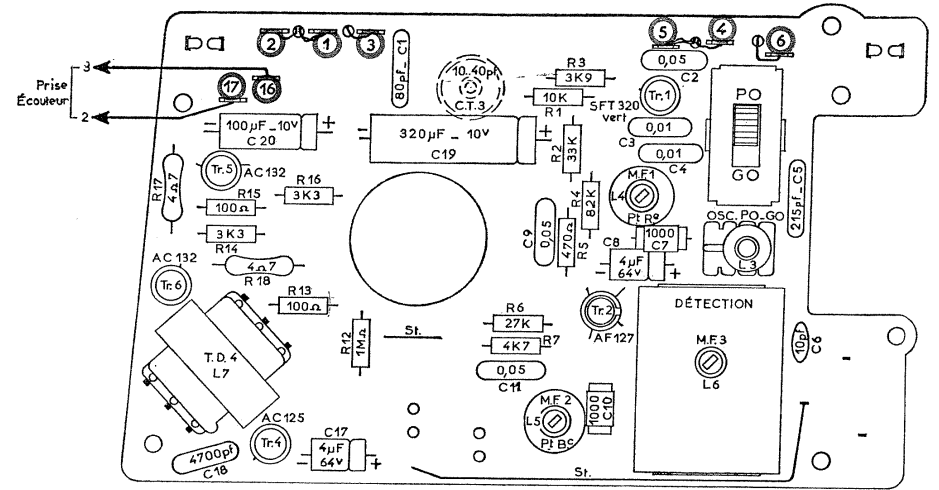

DÉTECTION
Circuit vue côté cuivre

DÉTECTION
Circuit vue côté éléments

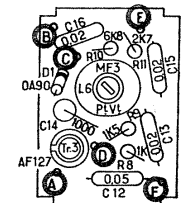

CABLAGE GÉNÉRAL ET TENSIONS TRANSISTORS

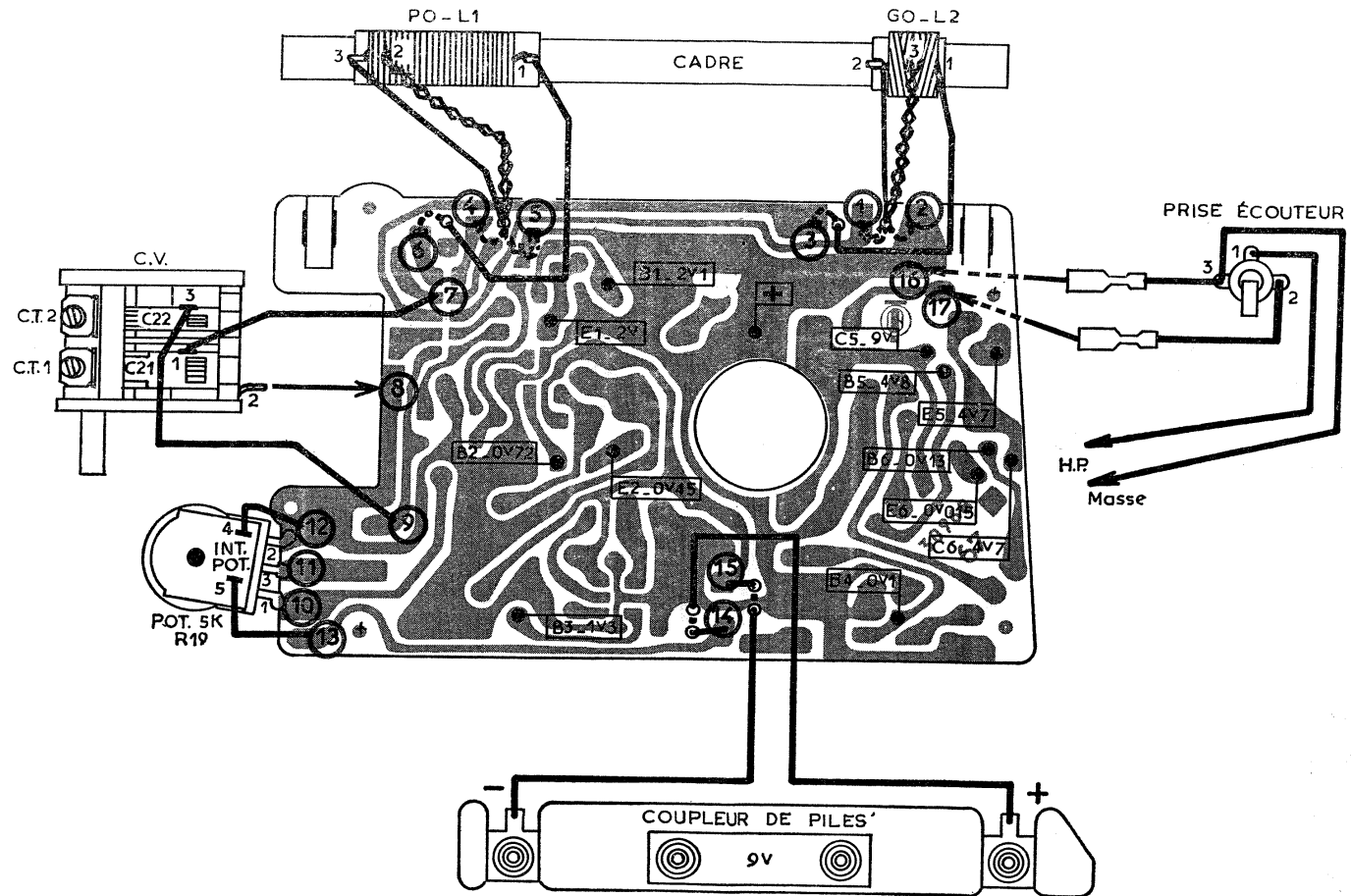

PLAN D'ENSEMBLE vue explosée

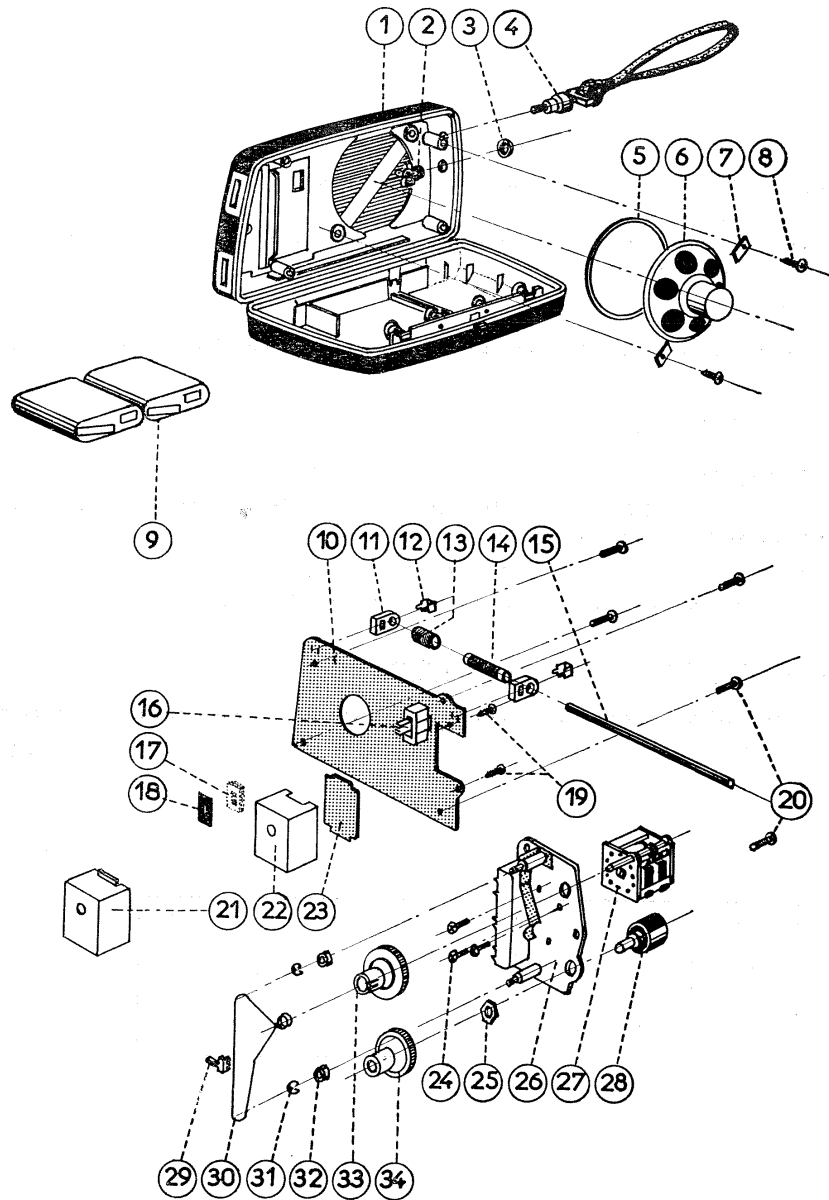

Nomenclature suivant plan d'ensemble

N° Dessin	Référence	Désignation	Nbre par Appareil
1	E 344	boitier	1
2	815 AL/J	jack	1
3	815 AL/E doré	écrou cylindrique	1
4	E 345	dragonne	1
5	41346	rondelle de HP	1
6	C 8 P 8	Haut-parleur 7,7 cm - 25 Ω	1
7	10498	Patte HP	2
8	V 140	vis sp 4/6,4 R Phillips	4
9	PL 20	pile plate de 4,5 v.	2
10	30968	circuit imprimé principal	1
11	10774	potence de cadre	2
12	10775	agrafe	2
13	B 23 B	bobine cadre GO	1
14	B 23 A	bobine cadre PO	1
15	10789	cadre ferrite \varnothing 8 x 140	1
16	50708	tirette à curseur long	1
17	10738	cale mousse	1
18	10737	contre plaque	1
19	V 140	vis sp 4/6,4 R Phillips	4
20	V 059	vis CBL 2510	5
21	E 346	module détection complet	1
22	41318	blindage module détection	1
23	41319	circuit imprimé détection	1
24	V 014	vis FPP 306 ISO	3
25	V 198	écrou H 10 x 0,75	1
26	30966/41314/10777	châssis plastique	1
27	10796	condensateur variable	1
28	10806	potentiomètre 5 K Ω	1
29	41312	aiguille	1
30	SJ/6BR	ficelle démulti	1
31	V 220	clips E 2,5	2
32	10434	poulie de renvoi	2
33	41310	molette cabestan	1
34	41309	molette potentiomètre	1

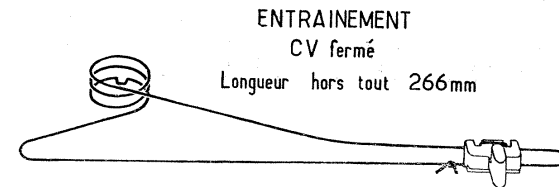

Nomenclature électrique suivant schéma

Bobinages

Repère	Désignation		Référence
L 1	cadre PO		B 23 A
L 2	cadre GO		B 23 B
L 3	oscillateur PO - GO	point rouge	B 90
L 4	MF 1	point blanc	B 44
L 5	MF 2	point vert	B 45
L 6	MF 3		B 47
L 7	transfo driver 4		B 2
L 8	haut-parleur	25 Ω	C 8 - P 8

Résistance spéciale

R 19	potentiomètre	5000 Ω	10807
------	---------------	--------	-------

Résistance standard

	miniature 1/2 W	+ - 10%	
--	-----------------	---------	--

Condensateurs spéciaux

C 7 - C 10 - C 14	styroflex	1 nF 125 v	point rouge
C 21 - C 22	variable	280 pF + 120 pF	10796
CT 1 - CT 2	ajustable	> 20 pF	
CT 3	ajustable céramique	10 - 40 pF	10 S 10/40

Condensateurs standard

C 1	mica 9 x 13	80 pF + - 2 %	
C 2 - C 9 - C 11 - C 12	polyester plat	47 nF + - 20 %	vert
C 3 - C 4	polyester plat	10 nF + - 20 %	marron
C 5	mica 9 x 13	215 pF + - 2 %	
C 6	céramique disque	10 pF + - 10 %	
C 8 - C 17	électrochimique	4 μF 64 v	
C 13 - C 15 - C 16	polyester plat	22 nF + - 20 %	rouge
C 18	polyester plat	4,7 nF + - 20 %	blanc
C 19	électrochimique	320 μF 10 v	
C 20	électrochimique	100 μF 10 v	

CONTROLES ET RÉGLAGES

1) - CONTROLE BF

Brancher le haut-parleur 25 ohms et l'alimentation 9 v.

a) en l'absence de signal, potentiomètre au minimum : débit total 8 MA 5.

b) avec signal 400 HZ, potentiomètre maximum - sensibilité de l'ampli BF :

dessouder la connection 10 du potentiomètre

la tension d'entrée du générateur BF doit être comprise entre 5 et 10 MV pour une puissance de 50 MW (1 v, 12 sur 25 ohms) distorsion < 3 %.

PUISSANCE MAXIMUM

275 MW (2 v 62 sur 25 ohms) distorsion < 10 % tension d'entrée du générateur BF comprise entre 18 et 25 MV

2) - RÉGLAGE DES CIRCUITS MF

Potentiomètre au maximum

Inverseur en position PO, CV fermé. Dessouder de la cosse AMP N° 4 le fil allant au cadre PO, y brancher le générateur F 455 KHZ modulation 30 % 400 HZ.

Régler les circuits MF 1, 2 et 3 à la tension de sortie maximale.

Sensibilité comprise entre 2 et 4 microvolts pour 50 MW (1 v, 12 sur 250 ohms)

3) - RÉGLAGE H.F. POTENTIOMÈTRE AU MAXIMUM

Appliquer le signal à travers une boucle rayonnante. Les triangles 1 et 6 délimitent les positions extrêmes de l'aiguille.

Gammes	Position du cadran	F	Régler pour une sortie maximum
PO	Triangle 5	1400 KHZ	OSC CT2-ACC CT 1
PO	Triangle 2	574 KHZ	OSC L3 cadre PO L 1
GO	Triangle 4	210 KHZ	OSC CT3 cadre GO L 2

