

**ITT**

**Technik der Welt**



**Gesamt-  
Programm**   
**78/79**

**ITT Schaub-Lorenz, Pforzheim**





# Technik der Welt

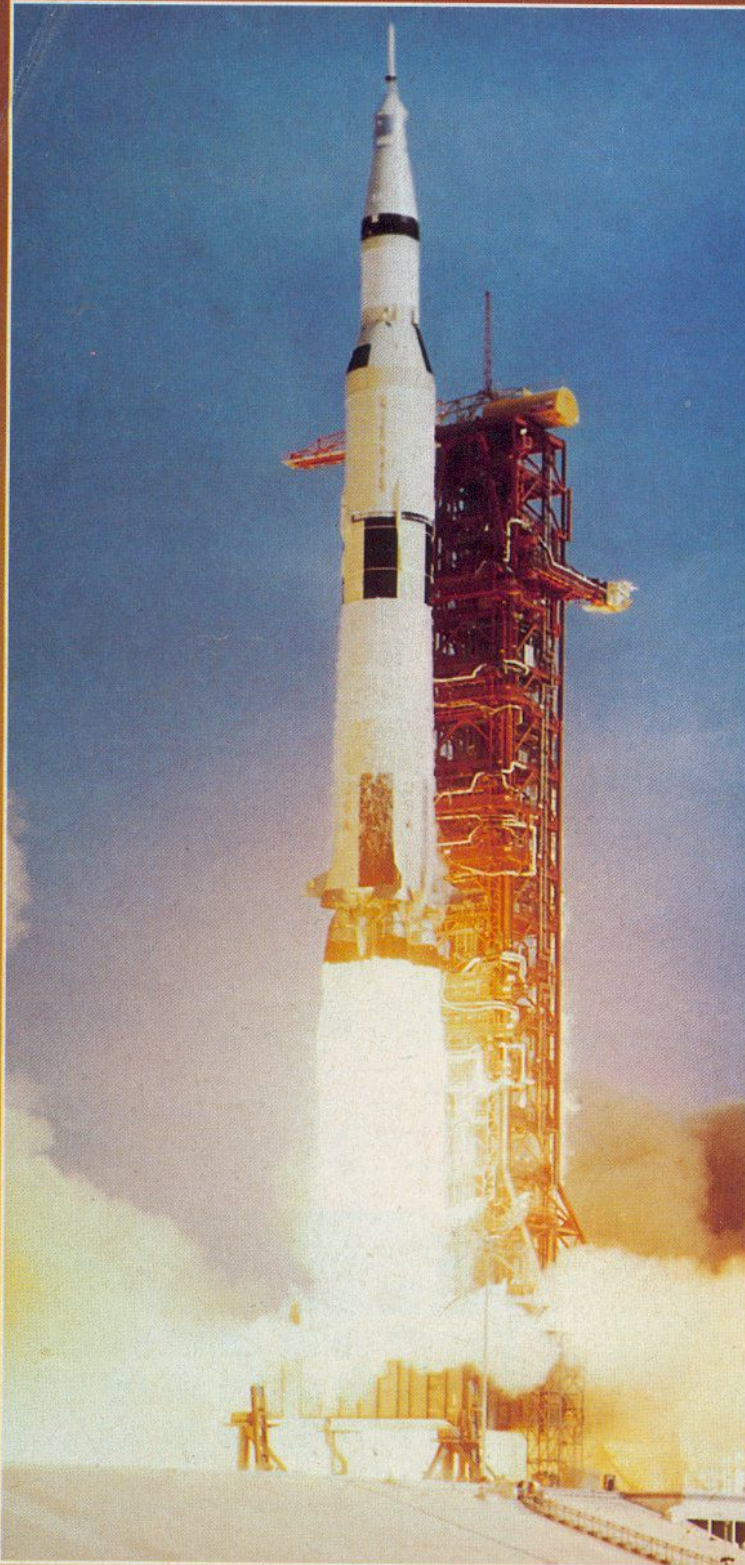

## Internationale Erfahrung

Beim Anspruch von ITT, Produkte anzubieten, die den Titel „Technik der Welt“ repräsentieren erhebt sich zwangsläufig die Frage, welcher Bezug zwischen Welt-raumtechnik, automatischen Flugzeug-Landesystemen, Verkehrsleitsystemen und Produkten der Unterhaltungs-Elektronik besteht. Beim Erwerb eines Produktes aus dem weiten Feld der Unterhaltungs-Elektronik wird zu Recht ein hoher Qualitätsstandard, der jeweils letzte Stand der Technik und eine zuverlässige Funktion über viele Jahre erwartet. Genau um dies zu gewährleisten, stehen die Techniker und Ingenieure von ITT im permanenten Erfahrungsaustausch mit ihren Kollegen aus anderen Unternehmensgruppen des Firmenverbandes. Internationale Erfahrung macht sich dabei bezahlt, führt zur Reali-

sierung neuer Produktideen — wie zum Beispiel der erstmaligen Verwendung von Bedienungs-Cassetten bei Farbfernseh- und HiFi-Stereo-Geräten — und zur Entwicklung immer vollkommenerer Technologien. Vorteile, die einen direkten Nutzen für den Verbraucher bedeuten.

## Verkehrsleitsysteme

Das Zentralstellwerk der Deutschen Bundesbahn in Stuttgart-Zuffenhausen wurde von einer Unternehmensgruppe der ITT nach neuesten technischen Erkenntnissen ausgerüstet. Hier werden täglich über 500 Zugfahrten im Nah- und Fernverkehr und rund 1000 Rangierfahrten gesteuert.

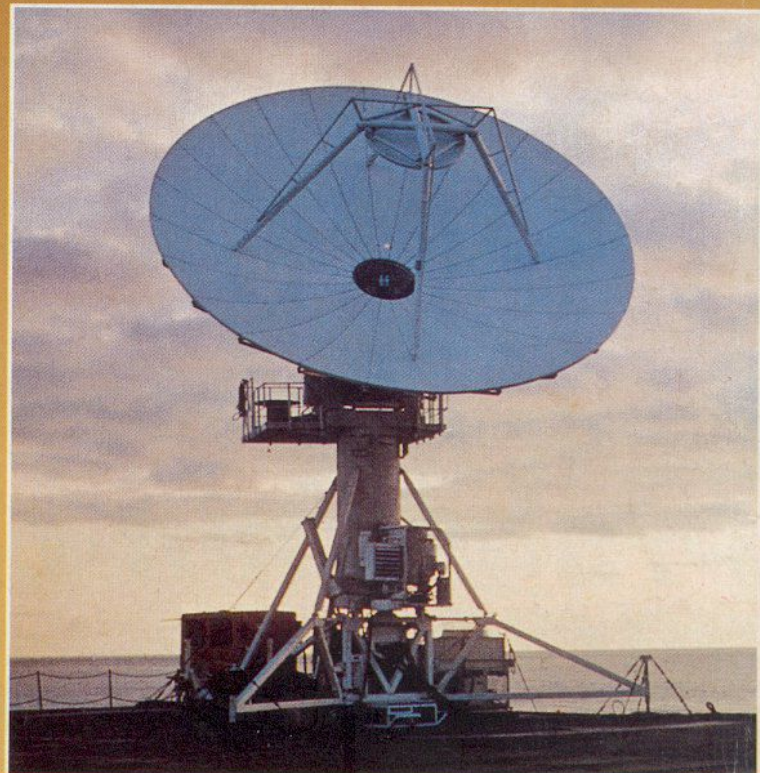



# ITT

## Inhalt

**Fernseh-HiFi-Center** 10

**Video-Recorder** 14

### Farbfernseh-Geräte

66 cm Bildformat 16  
56 cm Bildformat 26  
51 cm Bildformat 28  
Portables 29

### Zubehör für Farbfernseh-Geräte

TELE-MATCH-Computer 32  
TELE-MATCH-Cassetten 34  
VIDEO-TEXT-Vorbereitung 35

**Schwarzweiß-Fernsehgeräte** 36

**Radio-Recorder** 40

**Kofferradios** 46

**Uhren-Radios** 51

### HiFi-Stereo-Geräte

HIFI 80 International 52  
SYSTEM 700 64  
Kompaktanlagen 70,72  
HiFi-Klangstrahler 80

### Cassetten-Recorder

Tape-Decks 59,67,88  
Portables 92

**Autosuper** 96

**CB-Sprechfunk** 97

**Tonmöbel, Zubehör** 98

**Technische Daten** 104

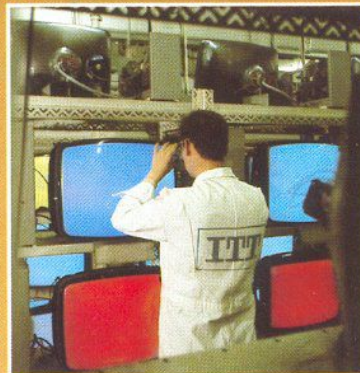
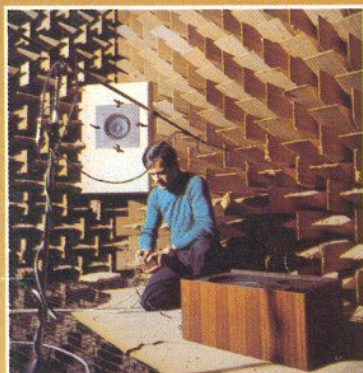

### Forschung und Entwicklung

Allein in den europäischen Forschungslabors der ITT arbeiten über 15000 Wissenschaftler, Ingenieure und Techniker. Einen großen Raum nimmt dabei die Verbesserung und Weiterentwicklung bestehender Produkte ein. Hier werden zum Beispiel Messungen an HiFi-Klangstrahlern im schalltoten Raum vorbereitet (ITT Bauelemente, Werk Straubing).

### Modernste Technologien

Die Anwendung jeweils modernster Fertigungs-Technologien dient dem Ziel, ein günstiges Preis-Leistungs-Verhältnis bei maximalem Qualitäts-Niveau zu gewährleisten. Zum Beispiel werden die Bauelemente für ein modernes Stereogerät in einem vollautomatischen Bestückungs-Prozess in die Leiterplatten eingefügt.

### Know How durch eigene Fertigung

Präzision und Erfahrung sind die primären Voraussetzungen bei der Produktion von Farbbild-Röhren. Durch eigene Fertigung ist ein hoher Qualitäts-Standard sichergestellt. Permanente Forschung garantiert den jeweils letzten Stand der Technik. Zum Beispiel die HELIOCHROM-Bildröhre mit über 70% mehr Leuchtkraft. Sie wurde im Bildröhrenwerk der ITT in Esslingen entwickelt.

### Technische Informationen

Qualitätssicherung 4  
Farbfernseh-Kalt-Chassis 6  
Farbfernseh-Bedien-Systeme 8  
HELIOCHROM-Bildröhre 17  
IDEAL-COLOR-Einrichtung 21  
VIDEO-TEXT-Vorbereitung 35  
Portable-Technik 43  
HiFi-Fachausdrücke 75  
Klangstrahler-Fachausdrücke 85  
Recorder-Technik 88  
CB-Funk 97  
Technische Daten 104



# Mehr Zuverlässigkeit



## Qualität...

Eine der größten Produktionsstätten Deutschlands ist das Fernsehgeräte-Werk in Bochum (Bild oben). Hier werden ITT Farbfernsehgeräte nach neuesten Fertigungs-Technologien und unter einer systematischen

Qualitätssicherung hergestellt. Farbfernsehgeräte, die sich durch ihre Zuverlässigkeit immer wieder bewähren. Wußten Sie zum Beispiel, daß die Bildwand der Starparade (rechtes Bild) aus 192 ganz normalen Seriengeräten besteht?

Höchste Präzision (gleiche Farbwiedergabe auf allen Bildschirmen) und absolute Zuverlässigkeit (kein Gerät darf unter diesen extremen Betriebsbedingungen ausfallen) sind Grundforderungen, die dabei gestellt werden.

ITT Farbfernsehgeräte erfüllen sie. Die ganze Bildwand ist aus Serienprodukten von ITT aufgebaut! Technik, die Sie kaufen können. Zuverlässigkeit, die Sie in jedem Gerät von ITT finden.

## ...und Bewährung



# Qualitätssicherung mit System

Es ist unser Ziel, Ihnen Produkte zur Verfügung zu stellen, deren Zuverlässigkeit durch eine systematische Qualitätssicherung gewährleistet ist. Alle Fertigungs-Stufen sind in ein umfangreiches System von Kontrollen einbezogen:

## 1. Prüfung des Geräte-Konzeptes:

Bereits bevor ein Produkt in Serie geht, werden Prototypen und Geräte der Vorserie einem gründlichen Test unterzogen. Eventuelle Schwachstellen, die erst bei Serienfertigung sichtbar werden, werden dadurch ausgeschaltet.

## 2. Bauteile-Kontrolle:

Jedes Bauteil – auch wenn es von einem externen Lieferanten kommt – wird vor der Verwendung einer speziellen Freigabe-Prozedur unterworfen.

## 3. Fertigungs-Kontrolle:

Aus der laufenden Serie werden nach jeder Fertigungsstufe ständig Stichproben entnommen, um die Funktion der einzelnen Baugruppen sicherzustellen.

## 4. Endprüfung:

Alle Geräte durchlaufen vor Auslieferung eine umfassende Endkontrolle. Außerdem werden permanent Geräte in Langzeit-Tests geprüft.

## Null-Fehler-Programm

In internationalen Symposien stehen die für die Qualitätssicherung verantwortlichen Ingenieure von ITT in einem ständigen Erfahrungsaustausch mit ihren Kollegen aus anderen Ländern und Unternehmensgruppen bis hin zu Experten der Weltraumtechnik. ITT übernahm bereits vor Jahren eine arbeitspsychologische Methode, das sogenannte Null-Fehler-Programm. Als »Zero-Defect-Program« ist es der von der amerikanischen Weltraumbehörde geforderte Präzisions-Maßstab.

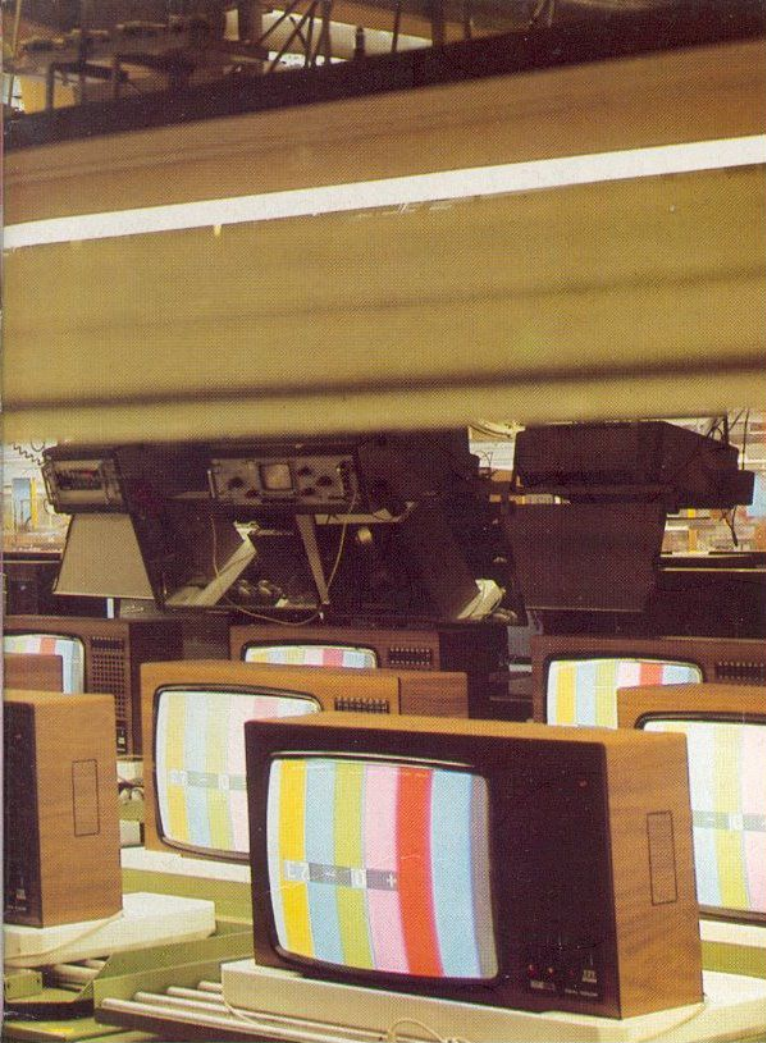



# ***Das Farbfernseh-Chassis, das so wenig Strom braucht, wie manche Glühbirne.***

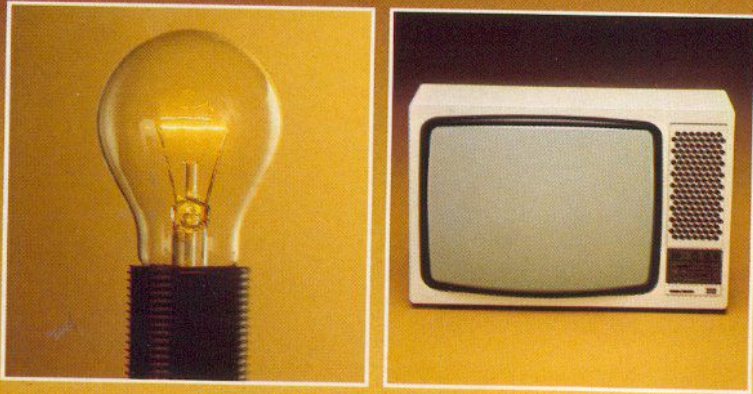

Das neue Farbfernseh-Chassis, das in Farbfernsehgeräten von ITT verwendet wird, repräsentiert einen bisher unerreichten technischen Standard. Es zeichnet sich durch die bisher niedrigste Leistungsaufnahme aus. Je nach Geräte-Ausstattung konnte der Stromverbrauch bis auf 100 Watt gesenkt werden. Und soviel braucht auch so manche einfache Glühbirne.

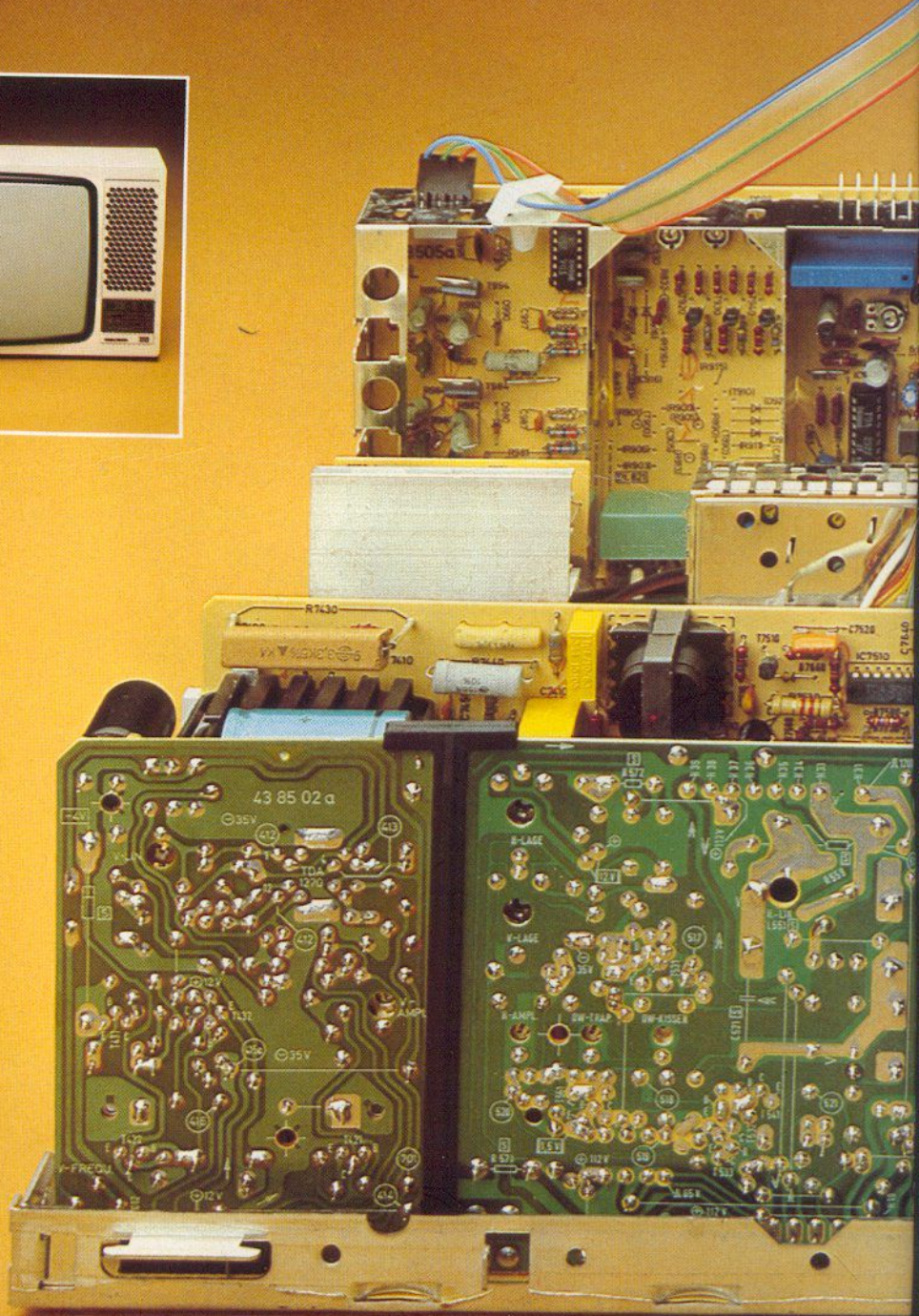



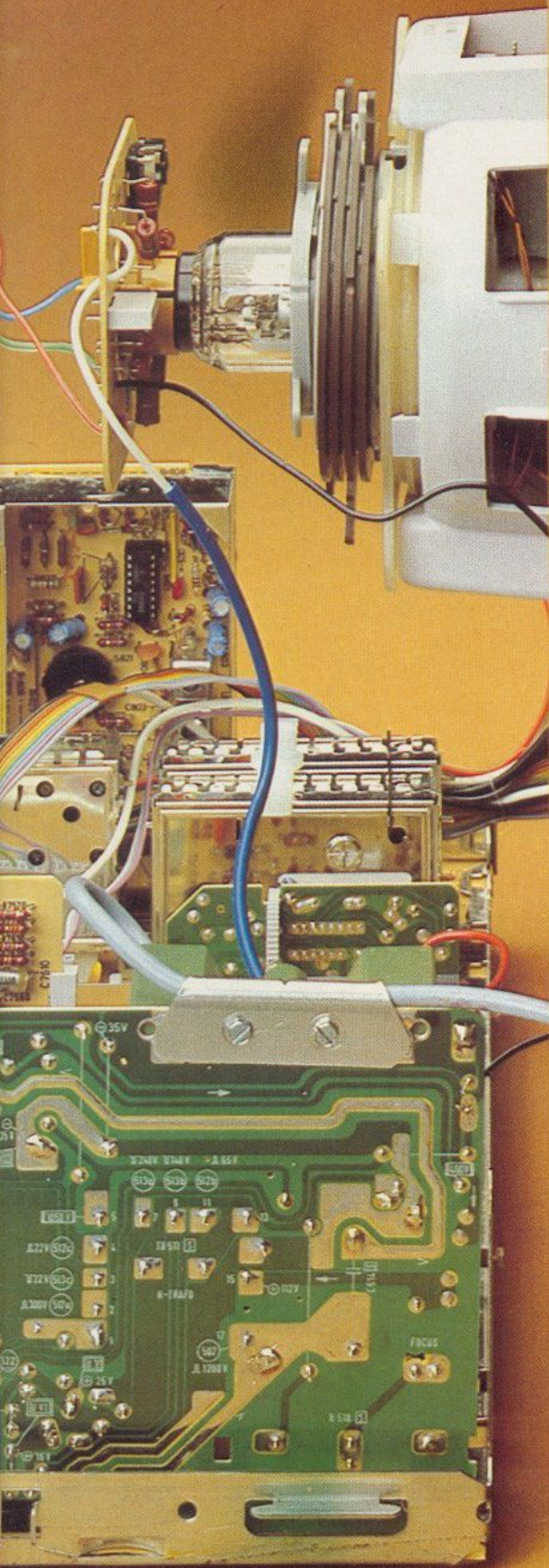

## Thermisch und elektrisch »kalt«

Das gesamte Chassis der Farbfernseh-Geräte von ITT besteht lediglich aus 10 Kompakt-Modulen, die nach thermischen Gesichtspunkten angeordnet sind. Zusammen mit einer extrem verlustarmen Spannungsregelung durch das synchron geschaltete Netzteil (Switch Mode) sind dadurch optimale Bedingungen für minimale Geräte-Erwärmung und damit lange Lebensdauer geschaffen.

## Weiß bleibt weiß

Eine optimale Bildwiedergabe unter allen Kontrastverhältnissen wird durch einen kombinierten Strahlstrombegrenzer für Mittel- und Spitzenwerte gewährleistet. Diese hochentwickelte Video-Schaltung resultiert nicht nur in einer sichtbar verbesserten Bildschärfe, sondern auch in einer hohen Farbreinheit des Farbbildes.

## Vidom-Diagnose-System

Das voll-integrierte Diagnose-System mit optoelektronischer Meßanzeige (VIDOM) repräsentiert eine fortschrittliche technische Lösung bei Farbfernsehgeräten von ITT. Anhand von in die gedruckte Schaltung integrierten Leucht-Dioden ist im Service-Fall der Techniker in der Lage, einen aufgetretenen Fehler schnell, zuverlässig und ziel-sicher zu lokalisieren.

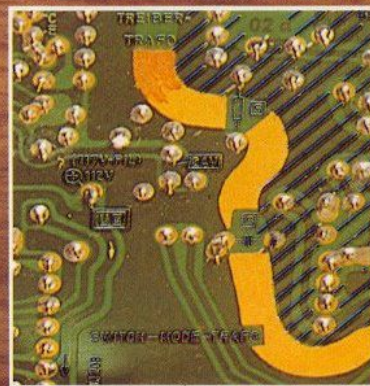
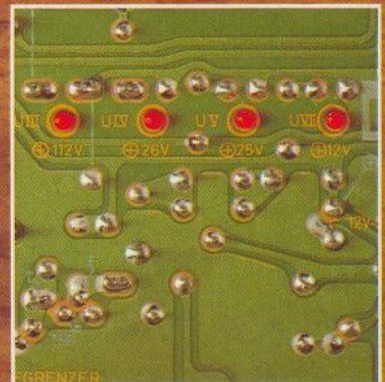

## Kompakt-Modul-Chassis

Der Aufbau des gesamten Farbfernseh-Chassis mit nur 10 Kompaktmodulen repräsentiert eine technische Konzeption, die optimale Variabilität gegenüber technischen Weiterentwicklungen bietet. Für den Service-Techniker entfällt zudem noch in den meisten Fällen eine aufwendige Fehlersuche und Reparatur, da ausgefallene Module nur ausgetauscht werden müssen.

## 100% Netztrennung

Alle Farbfernseh-Geräte von ITT mit integrierten Audio-Anschlüssen sind durch induktive Kopplung des Netzteiltes 100%ig vom Netz getrennt. Durch eine spezielle Schutzschaltung wird ferner bewirkt, daß das Netzteil bei einem eventuellen internen Störfall automatisch abschaltet. Ein technisches Konzept, das einer maximalen Betriebssicherheit dient.

## Konzertklang

Bei bestimmten Modellen sorgen ein 15 Watt Konzert-Lautsprecher und ein entsprechend dimensionierter Musikverstärker für hervorragende Klangwiedergabe.

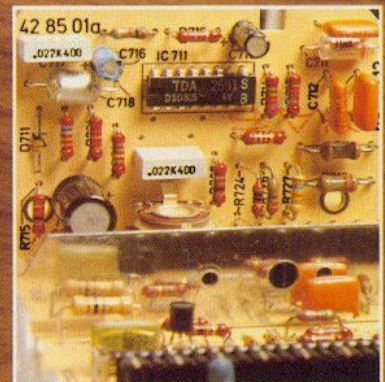

## Stabiler Bildstand

Ein besonders präzisiertes Ablenkkonzept gewährleistet einen stabilen Bildstand auch bei ungünstigeren Betriebsbedingungen.



# Fernbedienungskomfort für

Die Farbfernsehgeräte von ITT mit Infrarot-Fernbedienung verkörpern ein Konzept höchster Ansprüche an Technik und Komfort. Hier wurde konsequent Mechanik durch Elektronik abgelöst. Durch einen vollelektronischen Speicher für 16 Programme und elektronischen Sendersuchlauf. Und durch vollständige Digital-Steuerung.

nischen Speicher für 16 Programme und elektronischen Sendersuchlauf. Und durch vollständige Digital-Steuerung.

Die mit dieser Ultraschall-Fernbedienung ausgestatteten Farbfernsehgeräte von ITT besitzen einen vollelektronischen Programmspeicher, in den auf komfortable Weise über einen elektronischen Sender-Suchlauf

bis zu 16 Programme gespeichert werden können.



- Programmierung des elektronischen Programmspeichers
- Klang-Einsteller
- Lautstärke
- Kontrast
- Bild-Helligkeit
- Farbstärke
- Sequentieller Programm-Abufr
- Einschalten des Gerätes in den Bereitschafts-Zustand (Stand by)

- Direktabruf aller 16 Programme verbunden mit Einschalten des Gerätes
- Farbstärke
- Bild-Helligkeit
- Kontrast
- Lautstärke
- »Ideal-Color«-Einstellung
- Sofort-Ton-Ausblendung (Quick)
- Ausschalten des Gerätes in den Bereitschafts-Zustand

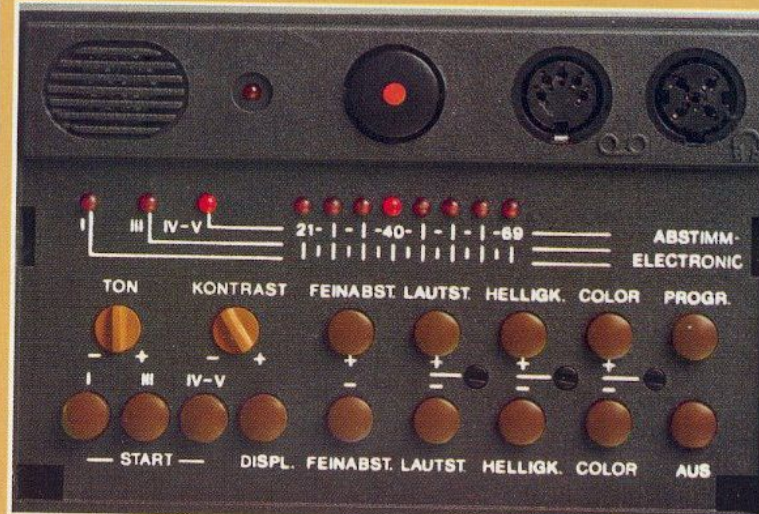

- Direktabruf aller 16 Programme
- Farbstärke
- Bild-Helligkeit
- Lautstärke
- »Ideal-Color«-Einstellung
- Programmziffer-Einblendung (in Bildschirm)
- Sofort-Ton-Ausblendung (Quick)
- Ausschalten des Gerätes (Stand by)
- Programmierung des elektronischen Programmspeichers
- Klangeinstellung
- Kontrast-Einstellung
- Sequentieller Programm-Abufr
- Lautstärke
- Bild-Helligkeit
- Farbstärke
- Ein- und Ausschalten

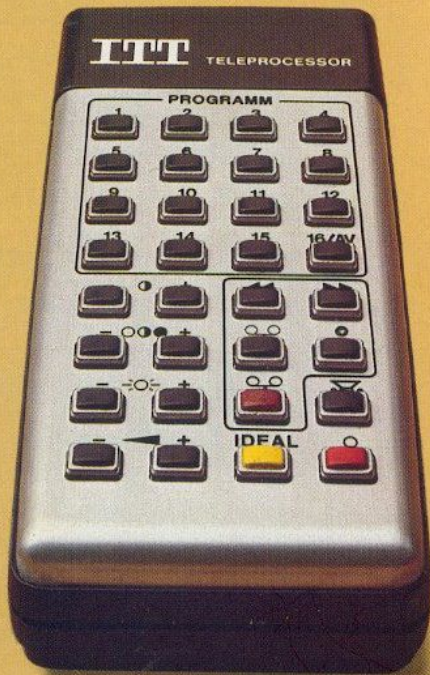

**Infrarot-Fernbedienung**



**Ultraschall-Fernbedienung**



# unterschiedliche Ansprüche

Die Verwendung von auswechselbaren Bedienung-Cassetten ist ein zukunftsicheres technisches Konzept, das erstmals bei Farbfernsehgeräten von ITT realisiert wurde.

Diese Luxus-Ausführung der

Programm-Cassette mit Ein- und Ausschalt-Funktion repräsentiert maximal möglichen Bedienungs-Komfort.

Die Farbfernsehgeräte von ITT mit Cassetten-Bedienung sind mit einem speziellen Cassetten-Fach ausgestattet. Die Programm-Cassette dient darin als vollständige Geräte-Bedienung für alle Funktionen. Ihrem Fach

entnommen dient sie als bequeme Ultraschall-Fernbedienung.



- Direktabruf von 16 Programmen verbunden mit Einschalten des Gerätes
- Farbstärke
- Bild-Helligkeit
- Lautstärke
- »Ideal-Color«-Einstellung
- Ausschalten des Gerätes in den Bereitschafts-Zustand (Stand by)

- Programmierung von bis zu 16 Programmen (hinter Klappe)
- Klangeinstellung
- Kontrast-Einstellung
- Lautstärke
- Bild-Helligkeit
- Farbstärke
- Sequentieller Programmabruf
- Ein- und Ausschalten

- Direktabruf von 8 Programmen
- Farbstärke
- Bild-Helligkeit
- Lautstärke
- »Ideal-Color«-Einstellung
- Ausschalten des Gerätes

- Programmierung von bis zu 8 Programmen (hinter Klappe)
- Klangeinstellung
- Kontrast-Einstellung
- Lautstärke (Einschaltwert)
- Bild-Helligkeit (Einschaltwert)
- Farbstärke (Einschaltwert)
- Sequentieller Programmabruf (hinter Klappe)
- Einschalten des Gerätes

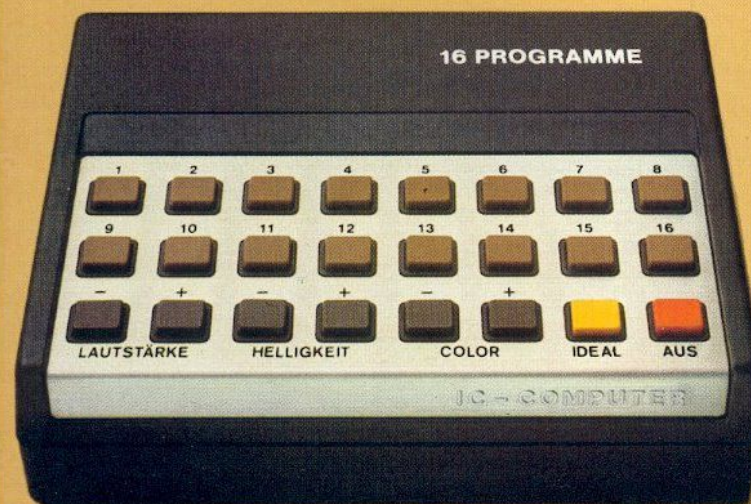

**LUXUS-Programm-Cassette**

**Programm-Cassette**



# FERNSEH-HIFI-CENTER 2680

Das neue FERNSEH-HIFI-CENTER 2680 von ITT repräsentiert die Zusammenfassung aller Unterhaltungs- und Informationsmedien unserer Zeit. Funktional und ästhetisch. Eine homogene Einheit aus Farbfernsehgerät und HiFi-

Stereo-Anlage. Mit festem Platz für den VIDEO RECORDER 240 COLOR. Und mit ausreichend Raum für Compact-Cassetten, die Schallplatten-Sammlung und das Video-Cassetten-Archiv.

Die Zusammenfassung aller Audio-

und Video-Komponenten in Form des FERNSEH-HIFI-CENTER 2680 eröffnet uneingeschränkt alle Möglichkeiten der Wiedergabe, Aufzeichnung und Reproduktion von Bild und Ton. Audio- und Video-Bereich sind miteinander

verschaltet. So kann zum Beispiel der Fernseh-Ton über die HiFi-Stereo-Anlage wiedergegeben und dabei auf Compact-Cassette aufgezeichnet werden.

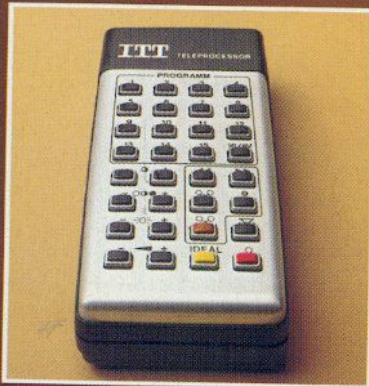

## Fernbedienung für TV und Video-Recorder

Die Infrarot-Fernbedienung des integrierten Farbfernsehgerätes erlaubt neben allen Funktionen für die Bild- und Tonwiedergabe auch die Steuerung von

- Vor- und Rücklauf
  - Wiedergabe
  - Aufnahme
  - Stop/Cassette
- des VIDEO RECORDER 240 COLOR.

## Farbwiedergabe

Das außergewöhnlich brillante und scharfe Farbbild des integrierten Farbfernsehgerätes beruht primär auf der HELIO-CHROM-Bildröhre mit Super-Leuchtkraft.

## Fernsehton über HiFi-Anlage

Die Wiedergabe des Fernseh-Tones kann alternativ über den Kontroll-Lautsprecher des Farbfernsehgerätes, oder über den 2 x 90 Watt leistenden Verstärker der HiFi-Stereo-Anlage wiedergegeben werden.

Darüber hinaus ist der Anschluß eines Kopfhörers für den Fernseh-Ton an den Kopfhörer-Ausgang des HiFi-Stereo-Receivers möglich.

## Vollelektronischer Programmspeicher

Der vollelektronische Programmspeicher erlaubt die Speicherung von bis zu 16 Programmen. Die Programmierung erfolgt auf einfachste Weise über einen elektronischen Programmier-Suchlauf, der lediglich durch leichtes Antippen von Kurzhubtasten gesteuert wird.



**180  
WATT**  
*Konzert-  
Klang*

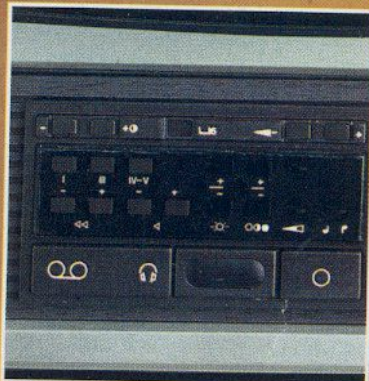



# Die kompakte Zusammenfassung von Audio und Video in Spitzentechnik



Der Audio-Teil des FERNSEH-HIFI-CENTER 2680 setzt sich aus Komponenten der Reihe HIFI 80 von ITT zusammen. Eine detaillierte Beschreibung der einzelnen Geräte befindet sich ab Seite 52 dieses Prospektes.

## Plattenspieler

Der Automatik-Plattenspieler HIFI 8012 ist mit einem Direct-Drive-Laufwerk, Magnet-Tonabnehmer-System und Leucht-Stroboskop ausgestattet (siehe Seite 61).

## Tape-Deck

Das Cassetten-Tape-Deck HIFI 8021 besitzt DOLBY-Rauschunterdrückung und Bandsorten-Umschaltung getrennt nach Vormagnetisierung und Entzerrung (siehe Seite 59).

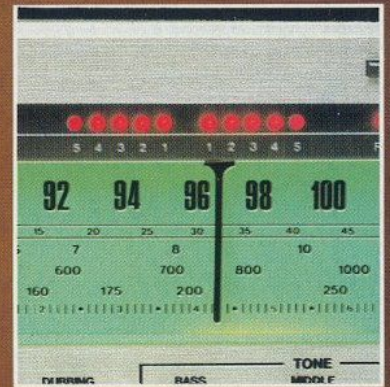

## Receiver

Der HiFi-Stereo-Receiver HIFI 8033 bietet 2 x 90 Watt Musik-Ausgangsleistung und zahlreiche Möglichkeiten der Klangbeeinflussung (siehe Seite 56).

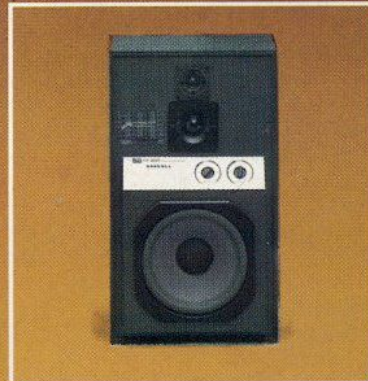

## Klangstrahler

Diese 3-Weg-Klangstrahler der Reihe HIFI 80 besitzen Einstellregler zur optimalen Abstimmung des Hoch- und Mitteltonbereiches auf die Raumakustik (siehe Seite 80).

## Video-Recorder

Das FERNSEH-HIFI-CENTER 2680 ist für die Ergänzung durch den VIDEO RECORDER 240 COLOR vorbereitet. Er zeichnet sich unter anderem durch eine vollelektronische Laufwerk-Steuerung, einen elektronischen Zeitspeicher über einen Zeitraum von bis zu 10 Tagen und besonders wirtschaftlichen Bandverbrauch (bis zu 5 Stunden Laufzeit pro Video-Cassette) aus.

## +ITT-Pluspunkte+

FERNSEH-HIFI-CENTER 2680

66 cm Bildformat

HELIOCHROM-Bildröhre

16 Programme

Bedien-System:  
Infrarot-Fernbedienung mit Funktionen zur Steuerung von Video-Recorder und Farbfernsehgerät

»Ideal-Color«-Funktion

Video-Recorder-Anschluß

Klangwiedergabe über internen Lautsprecher oder über HiFi-Stereo-Teil

Serienmäßige HiFi-Stereo-Komponenten:  
Receiver HIFI 8033 mit 2 x 90 Watt Musik-Ausgangsleistung.  
Tape-Deck HIFI 8021 mit DOLBY-Rauschunterdrückungs-System.  
Plattenspieler HIFI 8012 mit Direktantrieb und Magnet-Tonabnehmer-System.

VIDEO RECORDER 240 COLOR nachrüstbar

Gehäuse-Ausführung:  
mooreichfarbig, silbermetallic  
Maße: nur ca. 116 x 106 x 47 cm





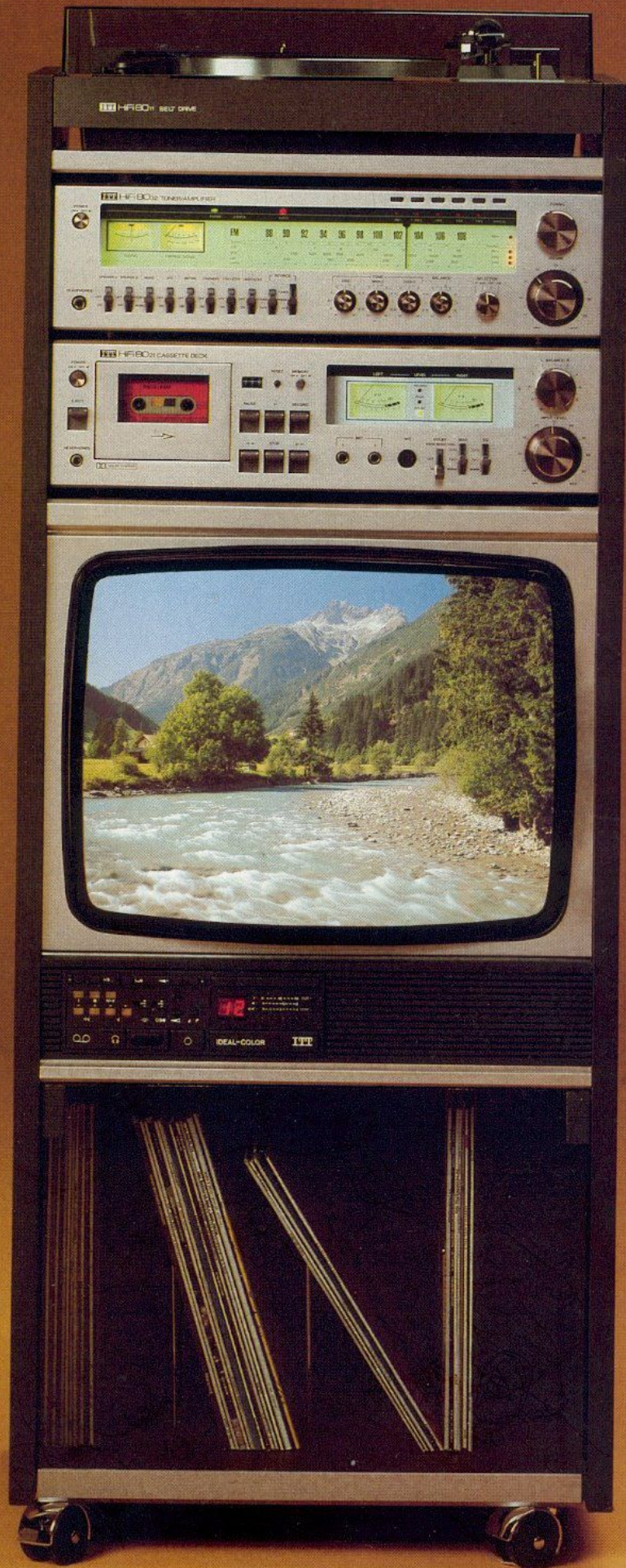

Das FERNSEH-HIFI-CENTER 2080 vereinigt ein Farbfernsehgerät mit 51-cm-Bildformat und eine komplette HiFi-Stereo-Anlage zu einer Audio/Video-Einheit in kompakten Dimensionen. Die Audio- und Video-Bereiche sind intern miteinander verbunden. Dadurch kann der Fernsehton alternativ auch über die HiFi-Klangstrahler wiedergegeben werden. Auch sind direkte Tonband-Mitschnitte möglich. Der Kopfhörer-Anschluß am HiFi-Stereo-Receiver ermöglicht den gleichzeitigen Betrieb von beiden Unterhaltungsquellen. Nützlich zum Beispiel, wenn nur »sie« den Spielfilm im zweiten Programm interessant findet und »er« lieber das Jazz-Konzert im Radio hören möchte.



# VIDEO RECORDER 240 COLOR



**Vollelektronischer Programmspeicher:** Der nichtflüchtige Programmspeicher (keine Batterie mehr erforderlich) bietet den Komfort des automatischen Sendersuchlaufes und voll-elektronische Feinabstimmung je Programm. Eine Technik, wie sie für Farbfernsehgeräte der Luxus-Klasse kennzeichnend ist.

**Programmwahl:** Der Abruf der bis zu 8 möglichen Programme erfolgt durch leichtes Antippen moderner Kurzhub-Tasten.

**Aufnahme mit Zeitvorwahl:** Ein leichtes Antippen dieser Taste bewirkt die Umschaltung der elektronischen Uhr zur Vorwahl des gewünschten Aufnahme-Zeitpunktes (Einschaltzeit und Einschalttag). Der integrierte Zeitspeicher erlaubt die Vorprogrammierung über einen Zeitraum von bis zu 10 Tagen.

**Zeitanzeige:** Bei Vorwahl einer gewünschten Aufnahmezeit gibt dieses Leuchtziffer-Display im permanenten Wechsel Einschaltzeit und -tag, sowie Ausschaltzeit an. Ansonsten erscheint (auch wenn das Gerät ausgeschaltet ist) die normale Uhrzeit.

**Zeitvorwahl:** Mit diesen Kurzhub-tasten erfolgt nicht nur das »Stellen« der elektronischen Uhr, sondern auch die Vorwahl der gewünschten Aufnahmezeit (Einschaltzeit, Tag, Ausschaltzeit).

**Vollelektronische Laufwerksteuerung:** Hier wurde bewußt anfällige Mechanik durch betriebs-sichere Elektronik abgelöst. Alle Steuerfunktionen erfolgen über leichtgängige Kurzhub-Tasten. »intelligente« Steuerlogik erlaubt intermittierenden Betrieb ohne Gefahr einer Fehlbedienung.





# Vollelektronischer Bedienungskomfort, Programmvorwahl über 10 Tage und bis zu 5 Stunden Fernsehprogramm von einer einzigen Cassette.

**Klarzeichner:** Hiermit kann dem individuellen Empfinden entsprechend die Bildwiedergabe in den Konturen von »weich« bis »hart« eingestellt werden.

**Spurlage:** Die eventuell unterschiedliche Spurlage von verschiedenen Video-Cassetten kann hiermit nachjustiert werden. Die optimale Einstellung wird durch das Anzeigeelement erkennbar.

**Bandkontrolle:** Ein Sichtfenster erlaubt die optische Kontrolle der Video-Cassette. Eine optoelektronische Bandzugregelung sorgt für sicheren Bandtransport und automatische Abschaltung bei eventuellen Bandlauf-Störungen.

**Bis zu 5 Stunden Laufzeit:** Das weiterentwickelte VCR-System dieses Video-Recorders (SV = Super Video System) erlaubt je nach verwendeter Super-Video-Cassette folgende Laufzeiten:  
SVC 1 – 60 Minuten (1 Stunde)  
SVC 2 – 120 Minuten (2 Stunden)  
SVC 3 – 180 Minuten (3 Stunden)  
SVC 4 – 240 Minuten (4 Stunden)  
SVC 5 – 300 Minuten (5 Stunden)

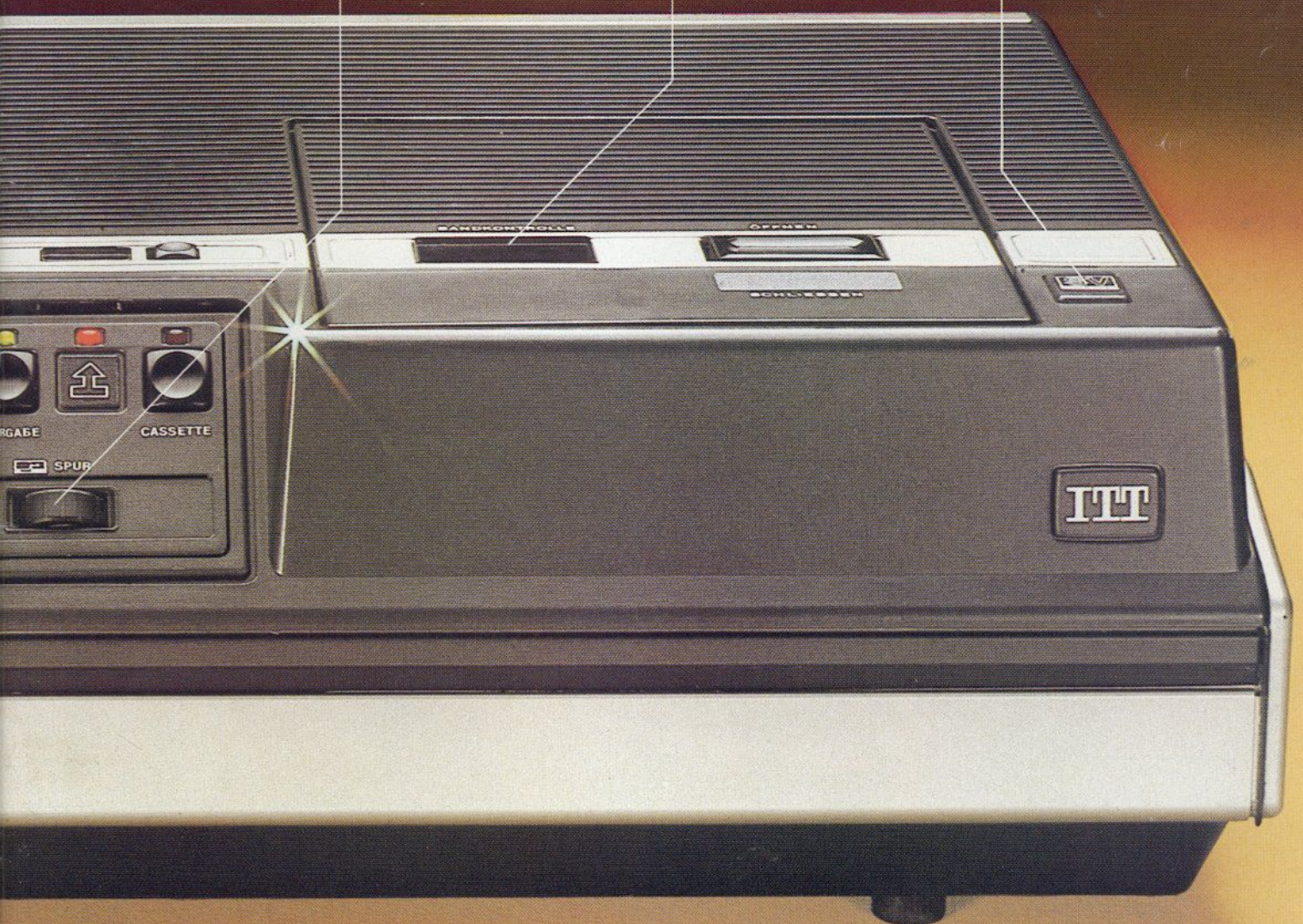





Gesamtmaße einschließlich  
Konsole: ca. 61 x 116 x 47 cm.



# Kombination für die Video-orientierte Zukunft

## Ein komplettes Video-Center mit Fernbedienung für Farbfernsehgerät und Video-Recorder.

Der STUDIO IDEAL-COLOR 3680, die VIDEO KONSOLE 240 und der VIDEO RECORDER 240 COLOR bilden eine harmonische Einheit für die Video-orientierte Zukunft. Ein kompaktes Video-Center, das nicht nur funktionalen Anforderungen entspricht, sondern auch Gesichtspunkte der Ästhetik berücksichtigt. Alle drei Komponenten dieser Video-Einheit sind

formal und technisch optimal aufeinander abgestimmt.

Die Verbindung Farbfernsehgerät und Video-Recorder repräsentiert auch einen Bereich der Unabhängigkeit, wie er in der nahen Zukunft zur Selbstverständlichkeit gehören wird. Unabhängigkeit von festen Sendezeiten, von späten Spielfilmen und von der Qual der Wahl bei parallel laufenden guten

Programmen. Denn der Video-Recorder kann jederzeit Programme aufzeichnen, die dann irgendwann später einmal, zur passenden Gelegenheit wiedergegeben werden können. Die Ergänzung des Farbfernsehgerätes durch den Video-Recorder macht jeden Fernsehabend zu einem gelungenen Abend.

## studio IDEAL-COLOR 3680

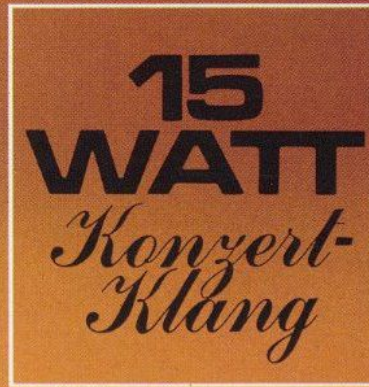
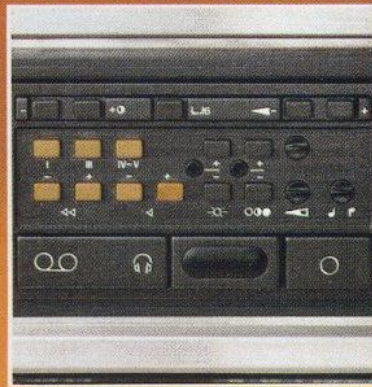
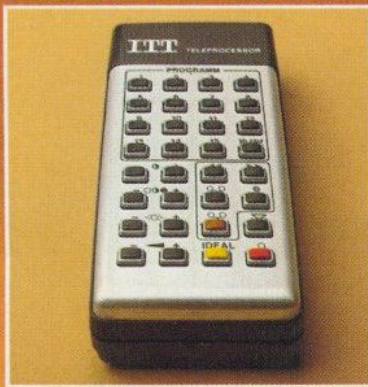

### Fernbedienung für TV und Video-Recorder

Die Infrarot-Fernbedienung erlaubt neben allen Funktionen für die Steuerung von Bild und Ton auch die Fernsteuerung von

- Vor- und Rücklauf
  - Wiedergabe
  - Aufnahme
  - Stop/Cassette
- des VIDEO RECORDER 240 COLOR.

### Audio-Anschlüsse

Normbuchsen für Kopfhörer und Cassetten-Recorder ermöglichen ungestörtes Fernsehen, unabhängig von der Umgebung, sowie Mitschnitte des Fernseh-Tones.

### Farbwiedergabe

Die vollendete Farbwiedergabe des STUDIO IDEAL-COLOR 3680 beruht primär auf der HELIOCHROM-Bildröhre mit über 70% mehr Leuchtkraft.

### Vollelektronischer Programmspeicher

Der vollelektronische Programmspeicher erlaubt die Speicherung von bis zu 16 Programmen. Die Programmierung erfolgt auf einfachste Weise über einen elektronischen Programmier-Suchlauf, der lediglich durch leichtes Antippen von Kurzhub-Tasten gesteuert wird.

### Konzertklang

Zwei Lautsprecher (13 x 18/ 9,5 x 15 cm) sorgen zusammen mit einem entsprechend dimensionierten Musikverstärker für außergewöhnliches Klangvolumen.

### +ITT-Pluspunkte+

- STUDIO IDEAL-COLOR 3680
- 66 cm Bildformat
- HELIOCHROM-Bildröhre
- 16 Programme (Sendersuchlauf)
- Bedien-System: Infrarot-Fernbedienung mit Funktionen zur Steuerung von Video-Recorder und Farbfernsehgerät
- VIDEO-TEXT-Nachrüstung vorgesehen
- »Ideal-Color«-Funktion
- Audio-Anschluß-Buchsen
- Video-Recorder-vorbereitet
- Gehäuse-Ausführung: schwarz/silber
- Maße Gerät: ca. 61 x 60 x 47 cm

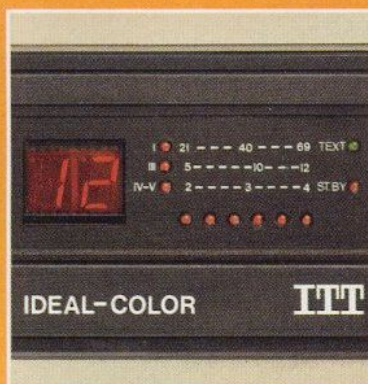

# Die Bildröhre mit Super- leucht- kraft



Farbfernsehgeräte von ITT sind mit einem neuen Farbbildröhren-Typ ausgestattet – der HELIOCHROM-Bildröhre. Sie stellt die Weiterentwicklung der bewährten IN-LINE-Farbbildröhre dar und zeichnet sich durch Super-Leuchtkraft aus. Die HELIOCHROM-Bildröhre ist eine Entwicklung aus den Forschungslabors der ITT. Resultat langjähriger Erfahrung in der Bildröhren-Technologie. Sie wurde mit dem Ziel entwickelt, das Farbbild noch schärfer, noch brillanter, noch leuchtkräftiger als bisher zu machen.

Und das sind die technischen Merkmale der neuen HELIOCHROM-Bildröhre von ITT:

- Eine Erhöhung der Lichtdurchlässigkeit des Bildschirmglases läßt mehr vom erzeugten Licht wirksam werden, als bisher.
- Eine neu entwickelte IN-LINE-Schlitzmaske mit vergrößerter Durchlässigkeit für den Strahlstrom.
- Eine Erhöhung des Wirkungsgrades bei der Umwandlung der Elektronenenergie in Licht durch gezielte Verfahrens- und Stoffänderungen bei der Herstellung der Bildschirm-Leuchstoffe.

Das Ergebnis ist eine 70% hellere Farbbild-Wiedergabe gegenüber der herkömmlichen IN-LINE Farbbildröhre. Und das bei unverändert guter Kontrastwiedergabe. Das Urteil eines Fachmannes: »Die Spitzenlichter sind deutlich verbessert, das Weiß ist strahlender.«



# SCHAUB-LORENZ 8640 S



## Mit LUXUS- Programm-Cassette



Der SCHAUB-LORENZ 8640 S ist ein Farbfernsehgerät, dessen technische Konzeption die zukünftigen Medienentwicklungen mit einbezieht. Eine Entwicklung, bei der das Fernsehgerät mehr und mehr

zum zentralen Wiedergabegerät für eine Vielzahl von Unterhaltungs- und Informationsmedien werden wird. Die elektronischen Bildschirmspiele und VIDEO-TEXT setzen bereits deutliche Trends.

Diese Programm-Cassette fungiert als Bedien-Einheit am Gerät und als komfortable Ultraschallfernbedienung. Sie erlaubt dabei nicht nur den Abruf von bis zu 16 Programmen, sondern auch das Ein- und Ausschalten des Gerätes bequem vom Sessel aus (eine detaillierte Beschreibung dieses Bedien-Systems befindet sich auf Seite 8 dieses Prospektes).

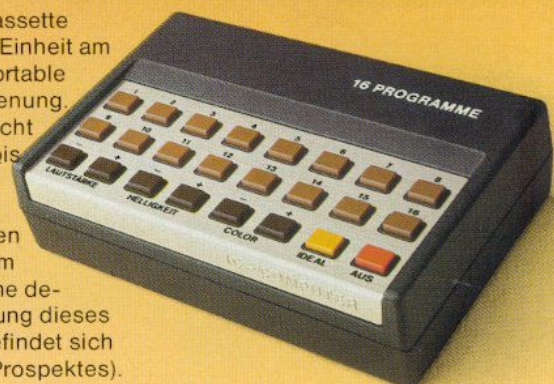



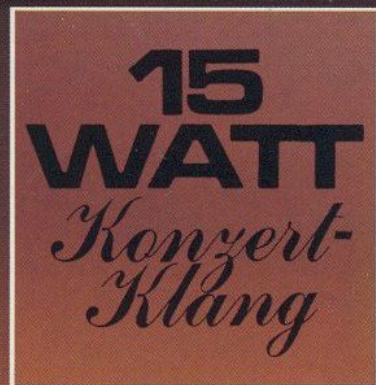
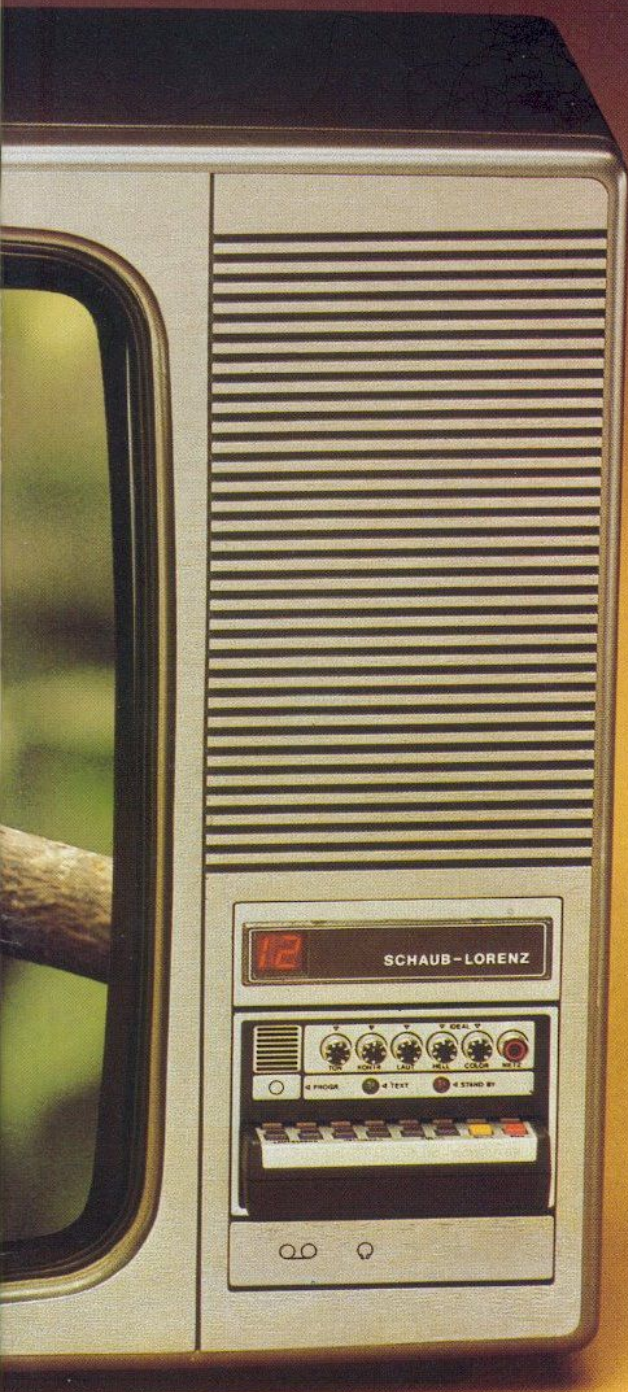

### Farbwiedergabe

Die HELIOCHROM-Bildröhre mit Super-Leuchtkraft begründet das außergewöhnlich brillante und scharfzeichnende Farbbild des SCHAUB-LORENZ 8640 S.

### Konzertklang

Ein 15 Watt Breitband-Konzertlautsprecher und ein entsprechend dimensionierter Musikverstärker sorgen für außergewöhnliches Klangvolumen.

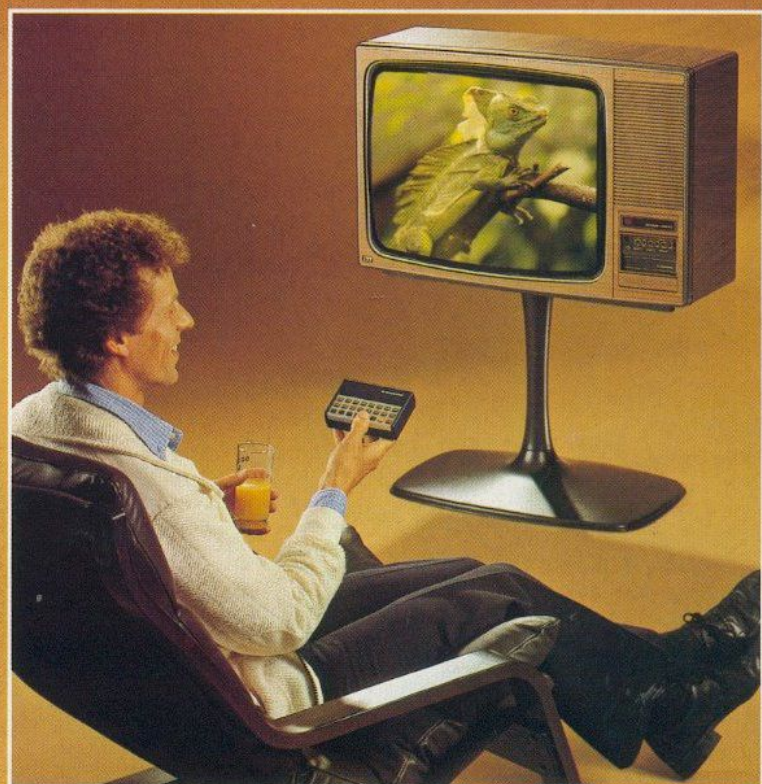

SOFT  
LINE

### Gehäuse-Varianten

Zur optimalen Integration in die bestehende Raumgestaltung ist dieses Gerät schwarz/silber oder nußbaumfarbig erhältlich.

### +ITT-Pluspunkte+

- SCHAUB-LORENZ 8640 S
- 66 cm Bildformat
- HELIOCHROM-Bildröhre
- 15 Watt Konzertklang
- 16 Programme
- Bedien-System:  
Luxus-Programm-Cassette
- TELE-MATCH-Spiele-Cassetten  
(als Sonderzubehör)
- VIDEO-TEXT-Cassette  
(Nachrüstung vorbereitet)
- »Ideal-Color«-Funktion
- Video-Recorder-vorbereitet
- Audio-Anschluß-Buchsen
- Gehäuse-Ausführung:  
schwarz/silber, nußbaumfarbig
- Maße: ca. 78 x 52 x 46 cm

### Bedienungs-Cassetten

Die Programm-Cassette des SCHAUB-LORENZ 8640 S kann jederzeit ausgewechselt werden. Durch eine der TELE-MATCH-Cassetten für spannende elektronische Spiele (die als Zubehör erhältlich sind). Oder durch die VIDEO-TEXT-Cassette, die zusammen mit einem Nachrüst-Satz den Empfang der kommenden Bildschirmzeitung erlaubt.





# IDEAL-COLOR 3620



## Konzept mit Zukunftssicherheit

Die Verwendung von auswechselbaren Bedienungscassetten ist ein technisches Konzept, das erstmals von ITT entwickelt und angewandt wurde. Auch der IDEAL-COLOR 3620 gehört zu den Geräten, bei denen die Bedienung

Teil eines umfassenden, zukunftsorientierten Systems ist. Die Programm-Cassette ist dabei nicht nur komfortable Fernbedienung, sondern dient auch – in ihr Cassetten-Fach eingesteckt – als vollständige Bedienung am Gerät.

Das Cassetten-Fach dieses Gerätes dient auch zur Aufnahme der als Zubehör erhältlichen TELE-MATCH-Cassetten für spannende elektronische Bildschirmspiele. Nach einer einfachen Modul-Nachrüstung ist mit der VIDEO-TEXT-Cassette zum entsprechenden Zeitpunkt auch der Empfang der kommenden Bildschirmzeitung möglich.

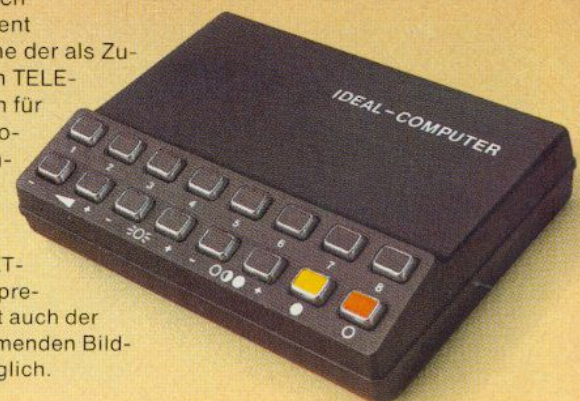



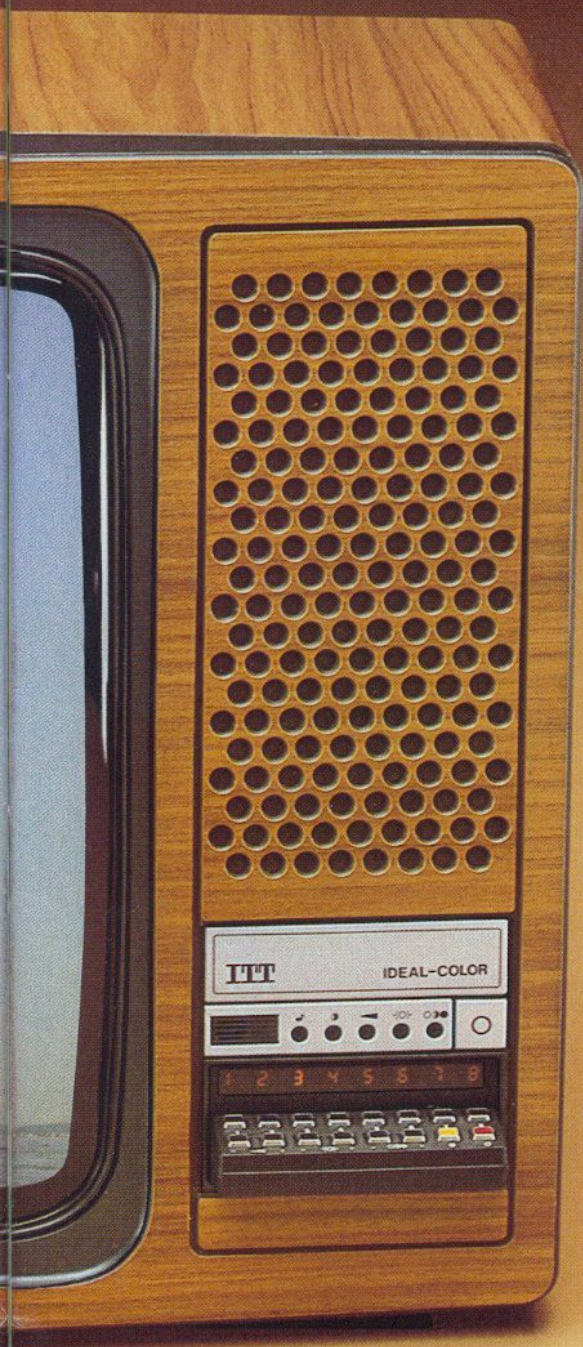

### Farbwiedergabe

Die HELIOCHROM-Bildröhre mit über 70% mehr Leuchtkraft begründet das außergewöhnlich brillante und scharfe Farbbild des IDEAL-COLOR 3620.

### Programmwahl

Der Zugriff auf die 8 möglichen Programme kann direkt über die Programm-Cassette, oder sequentiell am Gerät (hinter Klappe) erfolgen.

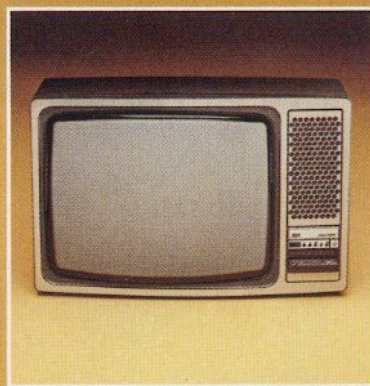

### Gehäuse-Varianten

Zur optimalen Integration in die bestehende Raumbestaltung ist dieses Gerät in nußbaumfarbener, eichfarbener und schwarz/silberner Ausführung erhältlich.

soft  
line

### + ITT-Pluspunkte +

- IDEAL-COLOR 3620
- 66 cm Bildformat
- HELIOCHROM-Bildröhre
- 8 Programme
- Bedien-System:
- Programm-Cassette
- TELE-MATCH-Spiele-Cassetten (Sonderzubehör)
- VIDEO-TEXT-Cassette (Nachrüstung vorbereitet)
- »Ideal-Color«-Funktion
- Video-Recorder -vorbereitet
- Gehäuse-Ausführungen: nußbaumfarbig, schwarz/silber, eichfarbig
- Maße: ca. 78 x 52 x 46 cm



## IDEAL-COLOR

Besonders bei der Übertragung älterer Farb-Spielfilme ist es oft notwendig, die mangelhafte Farbqualität durch Drehen am Farbstärke- und Helligkeitsregler des Fernsehgerätes manuell zu korrigieren.

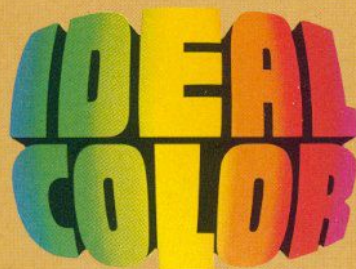

Wenn der Film dann zuende ist, oder wenn Sie auf ein anderes Programm umschalten wollen, ist dann natürlich alles »verstellt« und die Einstellerei beginnt von neuem. Damit dem nicht mehr so ist, sind Farbfernsehgeräte von ITT mit der praktischen »Ideal-Color«-Taste ausgestattet. Mit ihr kann jederzeit eine optimal eingestellte Farbwiedergabe abgerufen werden. Ganz einfach auf Knopfdruck. Bei den Farbfernsehgeräten mit Programmwahl über Kurzhub-Tasten ist die »Ideal-Color«-Einstellung bereits werksseitig justiert. Bei den Geräten mit Ultraschall-Fernbedienung können Sie die »Ideal-Color«-Einstellung nach Ihrem persönlichem Empfinden (oder z. B. nach dem Testbild) selbst programmieren und jederzeit über die Fernbedienung abrufen.

»Ideal-Color«-Taste auf der Programm-Cassette von ITT.

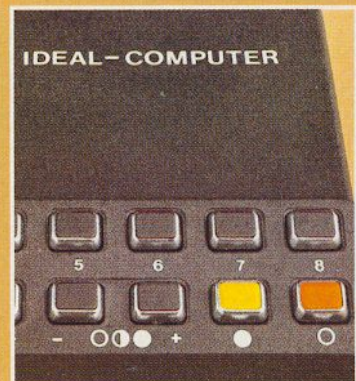



# studio IDEAL-COLOR 3650



## Vollendung in Technik und Komfort

Dieses Farbfernsehgerät im distanziert klaren Studio-Design schließt alle technischen Merkmale ein, die einer vollendeten Wiedergabe von Farbe und Klang dienen. Jeder Bedienvorgang, ein-

schließlich der Programmierung des Programmspeichers, besteht lediglich aus dem leichten An-tippen von Kurzhubtasten. Zeichen eines vollendeten Komforts ohne spürbaren technischen Ballast.

### Fernbedienung

Die Ultraschall-Fernbedienung des STUDIO IDEAL-COLOR 3650 ermöglicht die Steuerung aller wichtigen Bedienfunktionen bequem vom Sessel aus. Dies schließt den Direktabruf von bis zu 16 Programmen ein.





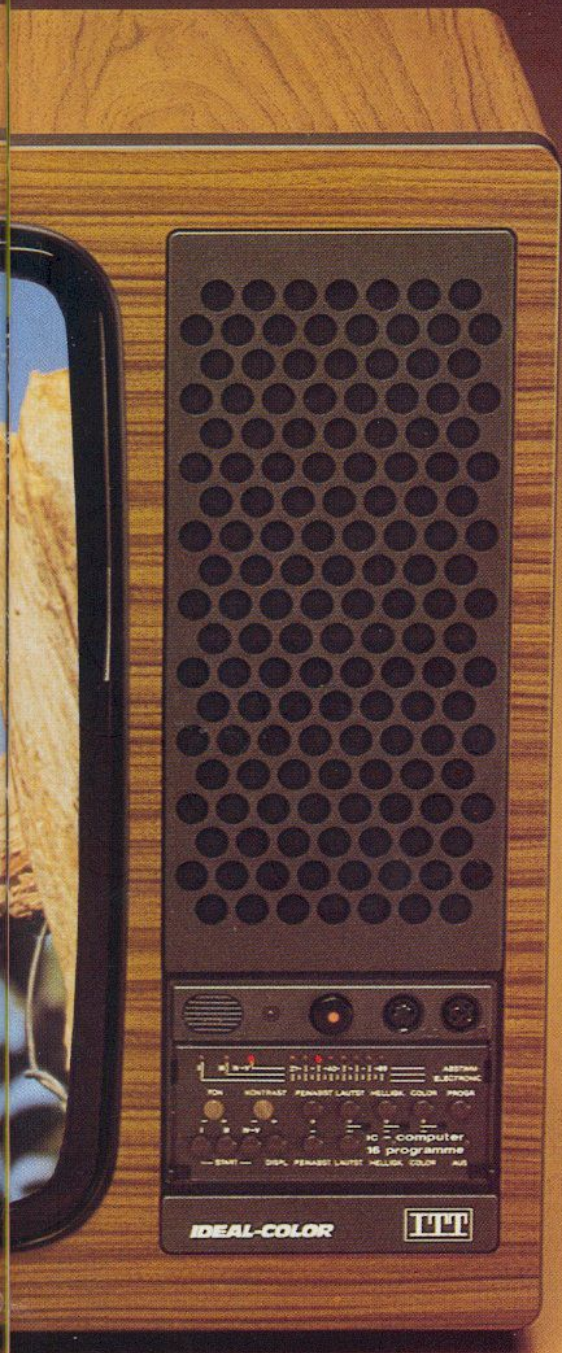

### Programm-Anzeige

Die Ziffer des gerade laufenden Programmes erscheint auf Abruf, sowie bei Einschalten des Gerätes und bei Programmwechsel auf dem Bildschirm.

### Farbwiedergabe

Die vollendete Farbwiedergabe des STUDIO IDEAL-COLOR 3650 ist primär auf seine HELIOCHROM-Farbbildröhre mit Super-Leuchtkraft zurückzuführen.

### Audio-Anschlüsse

Anschlußbuchsen für Kopfhörer und Cassetten-Recorder ermöglichen ungestörtes Fernsehen, unabhängig von der Umgebung, sowie Aufnahmen des Tones.



### Vollelektronischer Programmspeicher

Der vollelektronische Programmspeicher erlaubt die Speicherung von bis zu 16 Programmen. Die Programmierung erfolgt auf einfachste Weise über einen elektronischen Programmier-Suchlauf, der lediglich durch leichtes Antippen von Kurzhubtasten gesteuert wird.

### + ITT-Pluspunkte +

- STUDIO IDEAL-COLOR 3650
- 66 cm-Bildformat
- HELIOCHROM-Bildröhre
- 16 Programme (Sendersuchlauf)
- Bedien-System: Ultraschall-Fernbedienung
- Programm-Einblendung im Bildschirm
- »Ideal-Color«-Funktion
- Audio-Anschluß-Buchsen
- Video-Recorder-vorbereitet
- VIDEO-TEXT-Nachrüstung vorgesehen
- Gehäuse-Ausführungen: schwarz/silber, nußbaumfarbig, oder weiß
- Maße: 76 x 51,5 x 45,5 cm

### Gehäuse-Varianten

Der STUDIO IDEAL-COLOR 3650 ist passend zur bestehenden Raumgestaltung in drei Gehäuse-Ausführungen erhältlich: weiß, nußbaumfarbig und schwarz/silber.

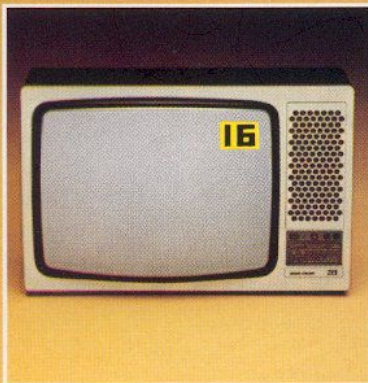
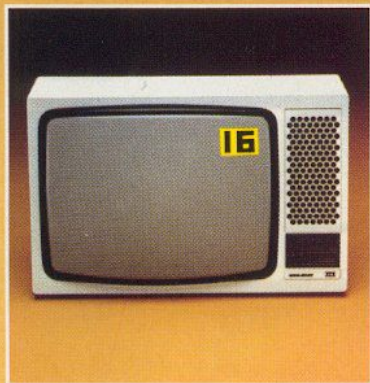





## Klassisches Konzept mit 12 Programmen

Dieses Farbfernsehgerät wurde für all diejenigen geschaffen, die an einem unkomplizierten Gerät klassischer Konzeption interessiert sind. An einem zuver-

lässigen Farbfernseher ohne allzu viele Knöpfe und Tasten, aber mit großem Bildformat und erstklassiger Farbwiedergabe.

### Farbwiedergabe

Die außergewöhnlich brillante und scharfe Farbbild-Wiedergabe dieses Gerätes beruht primär auf der Verwendung der neuen HELIOCHROM-Bildröhre mit Super-Leuchtkraft.





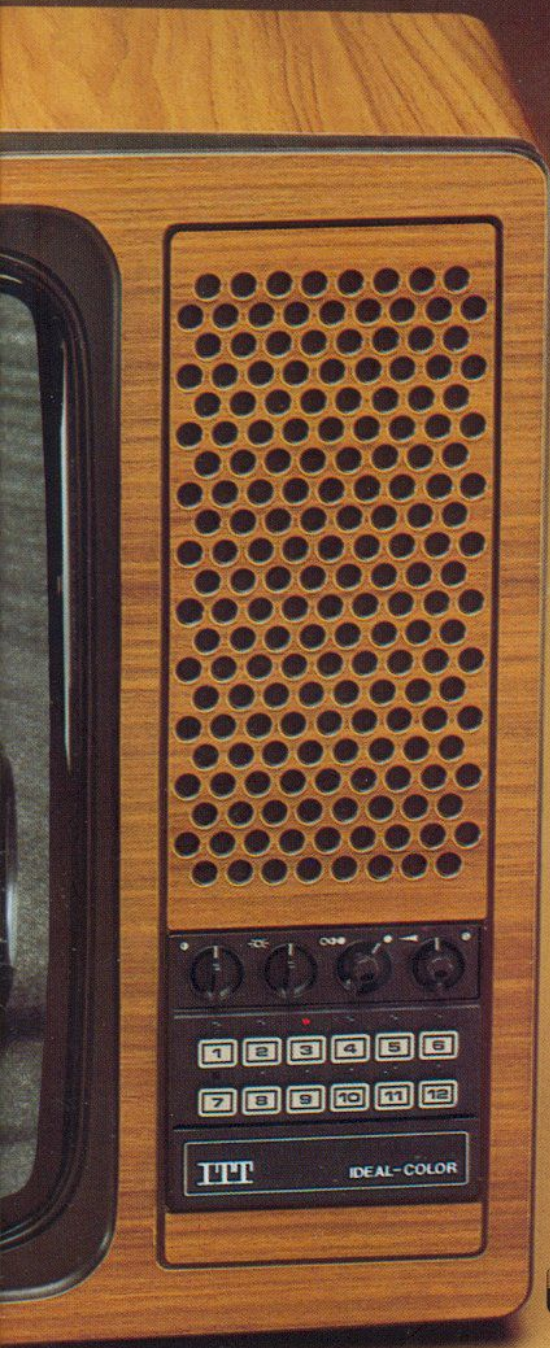

soft  
line

### +ITT-Pluspunkte+

IDEAL-COLOR 3600

66 cm Bildformat

HELIOCHROM-Bildröhre

12 Programme

Bedien-System:

Kurzhub-Programmwahl-Tasten  
mit Programm-Anzeige

Drehregler am Gerät

»Ideal-Color«-Taste

Video-Recorder vorbereitet

Gehäuse-Ausführung:

nußbaumfarbig, schwarz/silber

Maße: ca. 78 x 52 x 46 cm

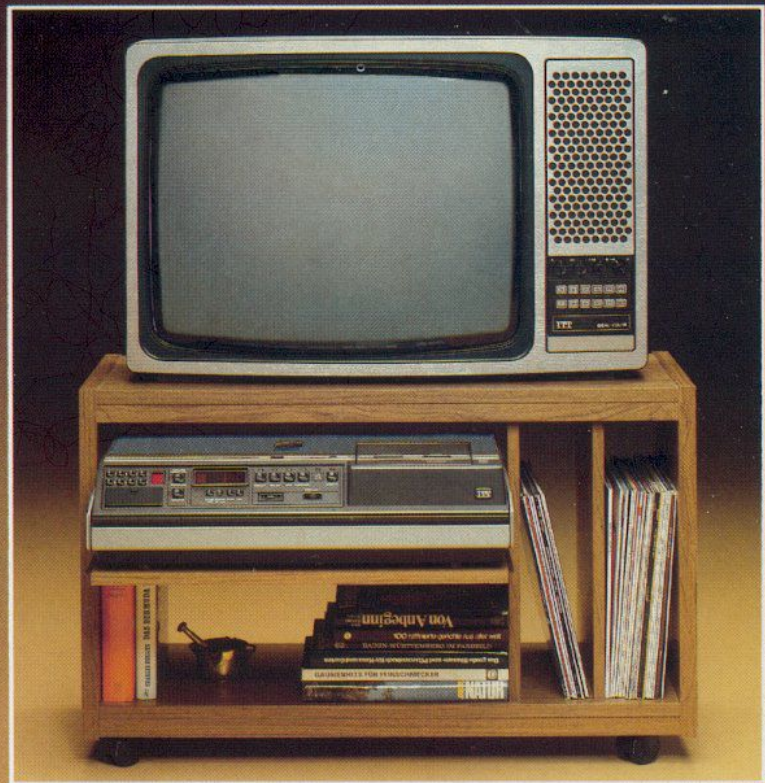

Auch der IDEAL-COLOR 3600 ist mit dem neuen Kompakt-Modul-Chassis von ITT ausgestattet. Es repräsentiert einen bisher unerreichten technischen Standard und zeichnet sich unter anderem durch geringstmöglichen Stromverbrauch – der bei diesem Gerät bei nur 130 Watt liegt – aus.

### 12 Programme

Der Abruf von bis zu 12 Programmen erfolgt bei diesem Gerät durch leichtes Antippen von modernen Kurzhubtasten mit Programm-Anzeige.

### Gehäuse-Varianten

Das elegante Softline-Gehäuse des IDEAL-COLOR 3600 ist passend zur bestehenden Raumgestaltung in nußbaumfarbener und schwarz/silberner Ausführung erhältlich.

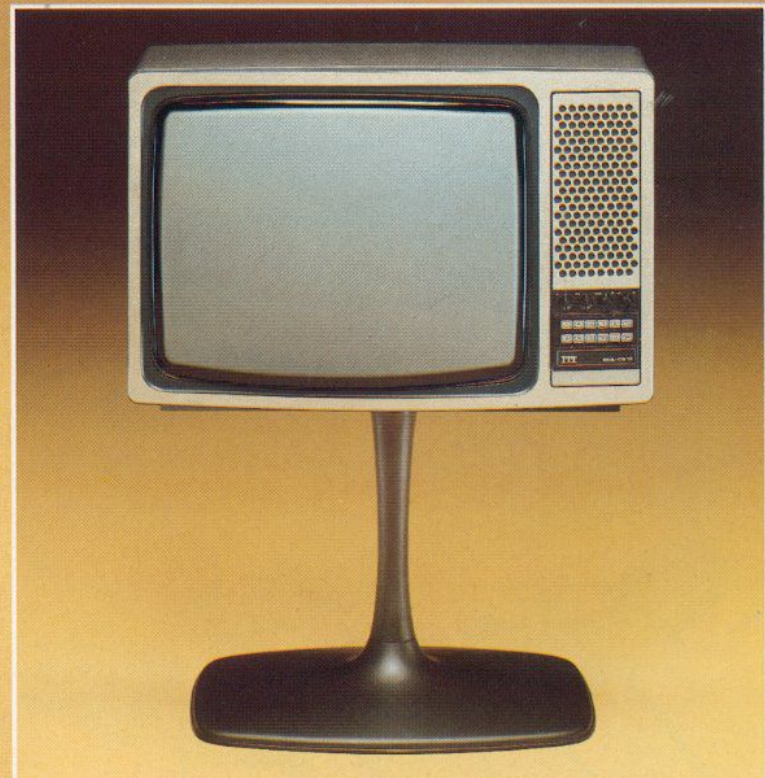



# SCHAUB-LORENZ 8440



soft  
line

Der SCHAUB-LORENZ 8440 wurde mit dem Gedanken konzipiert, ein Farbfernsehgerät zu schaffen, das sich durch ein günstiges Verhältnis zwischen Anschaffungspreis und Leistung auszeichnet, und dabei gehobenen Bedienungs-komfort bietet.

Das Bildformat dieses Gerätes bietet eine optimale Farbbild-wiedergabe für Wohnbereiche mittleren Ausmaßes.

Die Luxus-Programm-Cassette des SCHAUB-LORENZ 8440 dient als

Bedien-Einheit am Gerät und als Ultraschall-Fernbedienung. Sie erlaubt nicht nur den Abruf von bis zu 16 Programmen, sondern auch das Ein- und Ausschalten des Gerätes bequem vom Sessel aus.

## Spiele-Cassetten

Das Cassetten-Fach dieses Gerätes dient auch zur Aufnahme der als Zubehör erhältlichen TELE-MATCH-Spiele-Cassetten (siehe Seite 34).



## Gehäuse-Varianten

Zur optimalen Anpassung an die bestehende Raumgestaltung ist dieses Gerät in schwarz/ silberner und in nußbaumfarbener Gehäuse-Ausführung erhältlich.

## +ITT-Pluspunkte+

SCHAUB-LORENZ 8440

56 cm Bildformat

16 Programme

Bedien-System:

Luxus-Programm-Cassette

(mit Ein/Aus-Funktion)

TELE-MATCH-Spiele-Cassetten

(als Sonderzubehör)

VIDEO-TEXT-Nachrüstung  
vorgesehen

»Ideal-Color«-Funktion

Video-Recorder-vorbereitet

Audio-Anschluß-Buchsen

Gehäuse-Ausführung:

nußbaumfarbig, schwarz/  
silber

Maße: ca. 70 x 46 x 49 cm

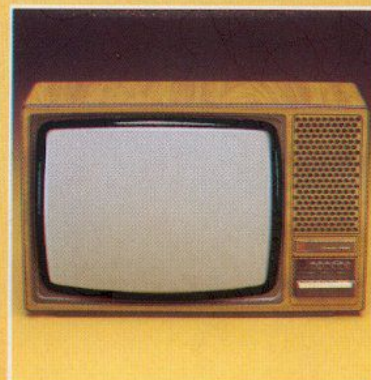





soft  
line

Manchmal erweist sich der Einsatz eines Farbfernsehgerätes mit 66-cm-Bildschirm nicht als sinnvoll. Zum Beispiel wenn die räumliche Größe des bestehenden Wohnbereiches nicht den dafür empfohlenen Betrachtungsabstand ermöglicht. Oder wenn der günstigste Aufstellungsort im Raum ein etwas kleineres Bildformat vorteilhafter erscheinen läßt.

Um eine optimale Anpassung an die individuellen Gegebenheiten zu ermöglichen, bietet ITT eine breit gefächerte Palette von Farbfernsehgeräten an. Geräte mit unterschiedlichen Bediensystemen und Bildschirmgrößen, aber beruhend auf dem gleichen Kompakt-Modul-Chassis mit geringstmöglicher Leistungsaufnahme. Der IDEAL-COLOR 3400 zum Beispiel ist ein verhältnismäßig kompaktes Farbfernsehgerät mit 56-cm-Bildschirm, einem Speicher für bis zu 12 Programme und »Ideal-Color«-Taste.

## Gehäuse-Varianten

Der IDEAL-COLOR 3400 im aktuellen Softline-Design ist passend zur jeweiligen Wohnraumgestaltung in schwarz/silber, oder nußbaumfarbig erhältlich.

## 12 Programme

Der Abruf von bis zu 12 Programmen erfolgt bei diesem Gerät durch leichtes Antippen von modernen Kurzhubtasten mit Programm-Anzeige.

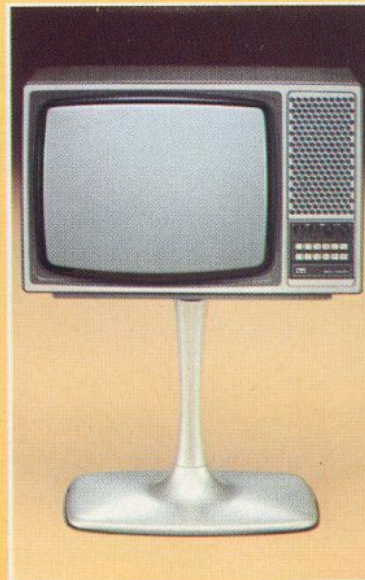

## + ITT-Pluspunkte +

IDEAL-COLOR 3400  
56 cm Bildformat  
12 Programme  
Bedien-System:  
Kurzhub-Tasten mit  
Programm-Anzeige  
Drehregler am Gerät  
»Ideal-Color«-Taste  
Video-Recorder vorbereitet  
Gehäuse-Ausführungen:  
nußbaumfarbig, schwarz/silber  
Maße: ca. 70 x 46 x 49 cm



# IDEAL-COLOR 3320



soft  
line

Zukunftssicherheit und Komfort ist keine Frage der Gerätegröße. Mit dem IDEAL-COLOR 3320 steht auch in der Klasse der Kompakten die vorteilhafte Programm-Cassette zur Verfügung. Ins Gerätefach eingesteckt dient sie als Bedieneinheit am Gerät und kann jederzeit zur drahtlosen Fernbedienung entnommen werden. Mit den als Zubehör lieferbaren TELE-MATCH-Spiele-Cassetten wird der Bildschirm zum Mittelpunkt spannender Wettkämpfe.



## Farbwiedergabe

Die HELIOCHROM-Farbbildröhre mit 70% mehr Leuchtkraft begründet das außergewöhnlich brillante und scharfe Farbbild des IDEAL-COLOR 3320.

## Gehäuse-Varianten

Zur optimalen Anpassung an die bestehende Wohnraum-Gestaltung ist der IDEAL-COLOR 3320 wahlweise in schwarz/silber oder nußbaumfarbig lieferbar.

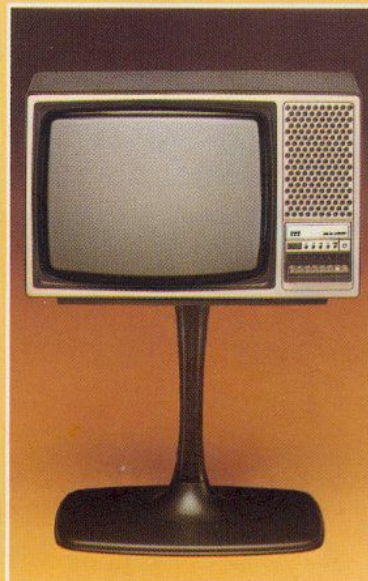

## +ITT-Pluspunkte+

- IDEAL-COLOR 3320
- 51 cm Bildformat
- HELIOCHROM-Bildröhre
- 8 Programme
- Bedien-System:
  - Programm-Cassette
  - TELE-MATCH-Spiele-Cassetten (Sonderzubehör)
  - »Ideal-Color«-Funktion
- Video-Recorder vorbereitet
- VIDEO-TEXT-Nachrüstung vorgesehen
- Gehäuse-Ausführungen:
  - nußbaumfarbig, schwarz/silber
- Maße: ca. 66 x 41 x 46 cm



# IDEAL-COLOR 1960

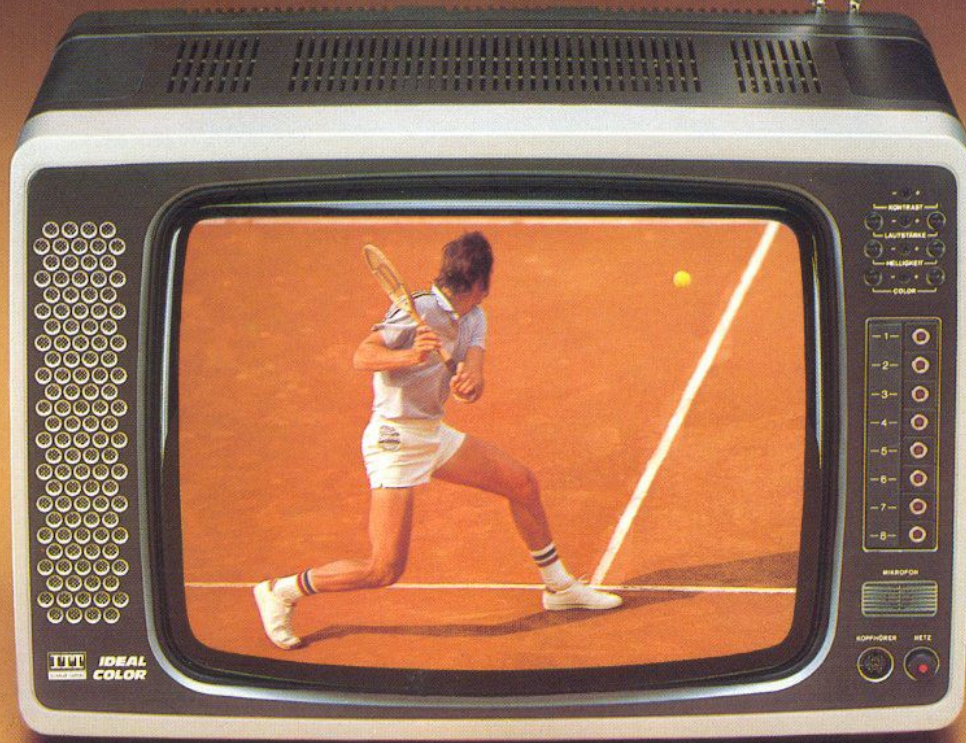

Der IDEAL-COLOR 1960 ist ein bewegliches Farbfernsehgerät, mit den technischen Voraussetzungen, mehr als einfach „Zweitgerät“ zu sein. Er wurde mit der gleichen Digitaltechnik in der Bedienung ausgestattet, wie auch die „großen“ Farbfernsehgeräte von ITT. Die Bedienung am Gerät erfolgt durch Plus/Minus-Drucktasten und Programm-Sensoren mit Leuchtdioden-Anzeige.

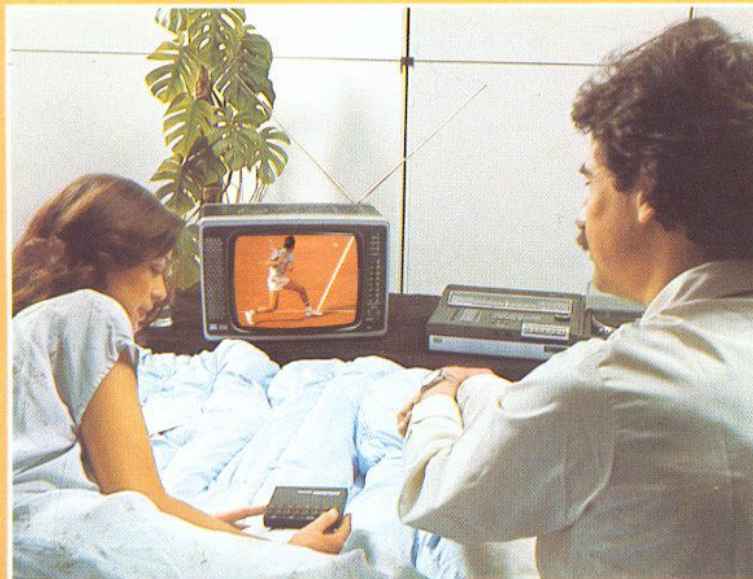

## +ITT-Pluspunkte+

IDEAL-COLOR 1960

42 cm Bildformat

8 Programme

Bedien-System:

Plus/Minus-Drucktasten und Programm-Sensoren am Gerät  
Ultraschall-Fernbedienung mit „Ideal-Color“-Taste

Besonderheit:  
Kopfhörer-Normbuchse

Gehäuse-Ausführung:  
schwarz/silber

Maße: 51 x 35 x 40 cm

Die Ultraschall-Fernbedienung dieses komfortablen Portables erlaubt neben der Programmwahl die Steuerung von Lautstärke, Helligkeit, Farbstärke, sowie den Abruf der „Ideal-Color“-Einstellung. Und wenn das gewünschte Pro-

gramm zuende ist, genügt ein kurzes Antippen der „Aus“-Taste und das Gerät schaltet ab. Annehmlichkeiten, die beispielsweise alle diejenigen schätzen werden, die sich gerne einmal einen späten Film im Bett ansehen.

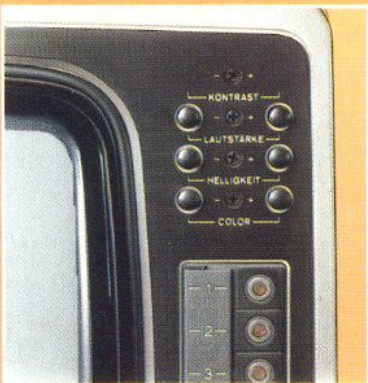



# IDEAL-COLOR 3200



Dem IDEAL-COLOR 3200 kommt uneingeschränkt die Funktion zu, komfortables Zweitgerät zu sein. Dafür spricht sein für ein Portable großzügiges Bildformat. Und die Mobilität, die zwei eingebaute Teleskop-Antennen erlauben. Er kann auf der Terrasse eingesetzt werden, wenn es gerade schön ist, oder seinen Platz im Schlafzimmer haben, weil die schönsten Filme ja doch immer bis in die Nacht dauern.

Die Programmwahl bei diesem Farbfernseh-Portable erfolgt über acht Kurzhub-Tasten mit Programm-Anzeige. Die individuelle Einstellung geschieht über Gleitregler.



## +ITT-Pluspunkte+

IDEAL-COLOR 3200

42 cm Bildformat

8 Programme

Bedien-System:  
Kurzhub-Programmwahl-Tasten  
mit Programm-Anzeige  
Gleitregler

Kopfhörer-Normbuchse

Gehäuse-Ausführung:  
schwarz/silber

Maße: ca. 49 x 36 x 41 cm



# IDEAL-COLOR 3100



Der IDEAL-COLOR 3100 ist das universelle Farbfernseh-Portable für überall. Kompakt in seinen äußeren Dimensionen und »tragbar« leicht am versenkbaren Tragegriff kann er überall mit dabei sein, wo man ihn als Unterhaltungs- und Informationsquelle nicht vermissen möchte. Überall wo es eine Steckdose gibt.

Die Programmwahl erfolgt auch beim IDEAL-COLOR 3100 über acht leichtgängige Kurzhub-Tasten mit Programm-Leuchtanzeige. Die individuelle Einstellung von Lautstärke, Helligkeit, Kontrast und Farbstärke geschieht über komfortable Gleitregler. Und was bei Portables durchaus nicht selbstverständlich ist: der Lautsprecher strahlt direkt nach vorne ab.

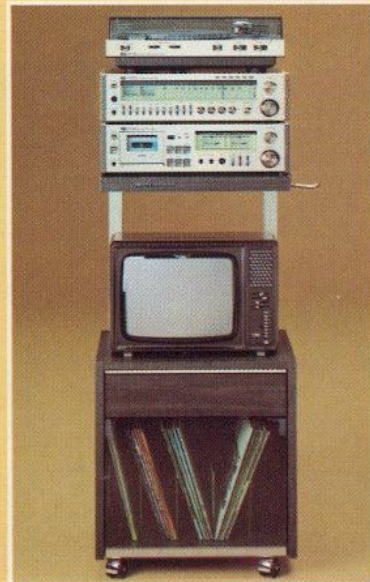

## +ITT-Pluspunkte+

IDEAL-COLOR 3100

37 cm Bildformat

8 Programme

Bedien-System:  
Kurzhub-Programmwahl-Tasten  
mit Programm-Anzeige  
Gleitregler

Kopfhörer-Normbuchse

Gehäuse-Ausführung:  
schwarz/silber

Maße: ca. 46 x 31 x 38 cm



# Die intelligenten Bildschirmspiele...



Das Spiele-Magazin der Zukunft heißt VIDEOCART. Ein international eingeführter Begriff, der für eine handliche Cassette steht, die jeweils bis zu 4 faszinierende Bildschirmspiele enthält. Elektronische Spiele, die Geschicklichkeit, Kreativität und Intelligenz herausfordern. VIDEOCART gibt es überall da, wo man auch Schallplatten und MusiCassetten kaufen kann. Derzeit sind etwa 21 verschiedene Cassetten erhältlich. Mit begeisternden Fernsehspielen für die ganze Familie. Aber auch mit interessanten Kreativ- und Lernprogrammen. Und das Angebot nimmt ständig zu, denn die bei diesem System möglichen Spiele werden lediglich durch die menschliche Phantasie begrenzt.

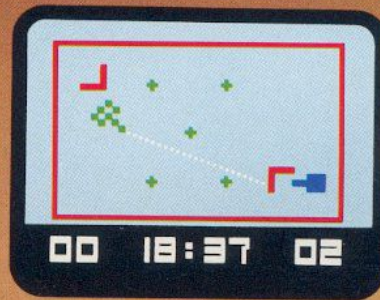

Ein strategisches Spiel für Leute mit Geschicklichkeit und schneller Reaktion.



Ein elektronisches Malspiel für Phantasievolle. Ganz ohne Pinsel und Farbe.

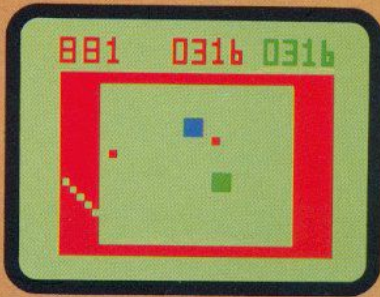

Und wenn echte Sportler sich einmal ausruhen wollen, spielen sie Völkerball vom Sessel aus.

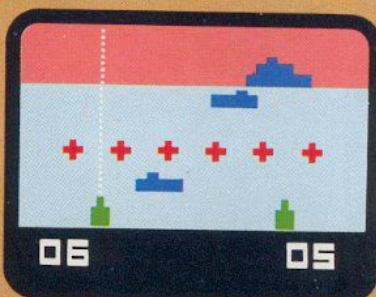

Hier kommt es darauf an, durch Solar-Peilung die Lage unsichtbarer U-Boote zu erkennen.

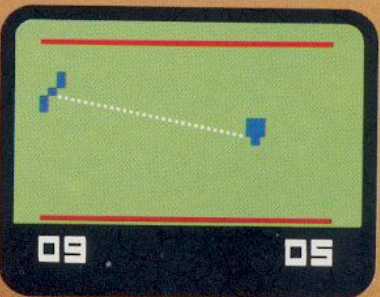

Ein elektronisches Tontaubenschießen, bei dem nichts zu Bruch gehen kann.

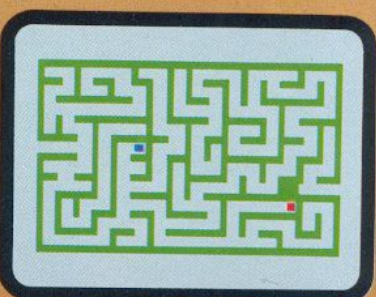

Das Irrgarten-Spiel mit zahlreichen Varianten für Leute mit Beobachtungsgabe.





## ...und der neue TELE-MATCH PROCESSOR

Die VIDEOCART-Cassetten dienen zur Programmierung des neuen TELE-MATCH PROCESSOR von ITT. Sie erlauben das Spiel zu Zweit, gegen den Computer und mit dem Computer. Hier wird modernste Mikroprozessor-Technik für ein begeisterndes und variationsreiches Lehr- und Unterhaltungsmedium eingesetzt.

Der TELE-MATCH PROCESSOR läßt sich über die Antennenbuchse an jedes Farbfernsehgerät anschließen. Er erweitert gewissermaßen die bestehende Anzahl von Fernsehprogrammen um einen zusätzlichen Kanal, um ein Programm, das mit den VIDEOCART-Cassetten selbst gestaltet werden kann. Und das eine aktive Mit-

wirkung einschließt. Da kann man sich zum Beispiel an einem Formel-1-Rennen beteiligen. Oder auf Tontauben schießen. Oder man kann mit dem Computer Mühle oder Backgammon spielen. Die bekannten Bildschirmspiele »Hockey« und »Tennis« sind bereits fest einprogrammiert. Ferner wird eine VIDEOCART-Cassette

serienmäßig mitgeliefert. Der direkte Eingriff in das Spielgeschehen auf dem Bildschirm geschieht über die beiden Handgeber. Die Funktion der einzelnen Steuerbefehle hängt dabei jeweils von der eingeschobenen VIDEOCART-Cassette und dem gewählten Spiel ab.



# Zukunftssicherheit per Konzept durch die Bedienung-Cassetten von ITT

## TELE-MATCH-Fernsehspiele

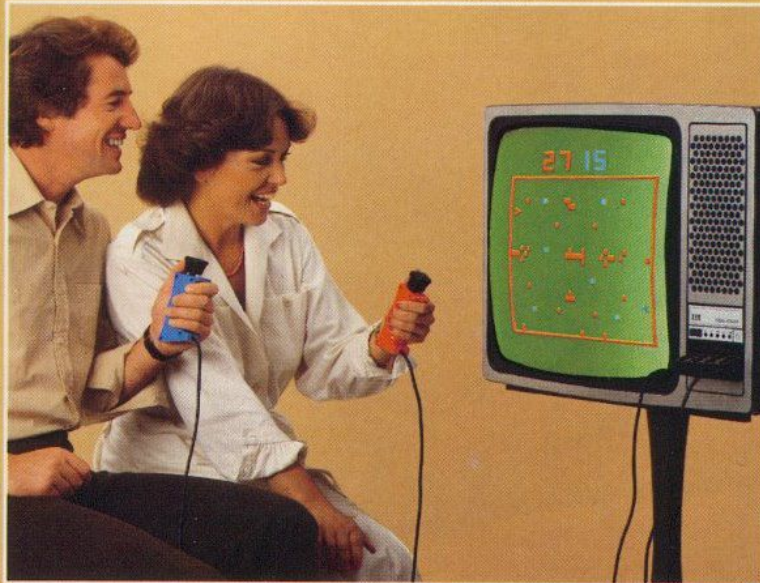

Elektronische Fernsehspiele gibt es viele. Zumeist muß man sie an die Antennenbuchse des Fernsehgerätes anschließen. TELE-MATCH stellt hier die praktische Lösung dar. Für alle Farbfernsehgeräte von ITT mit herausnehmbarer Programm-Cassette.

Einfach die TELE-MATCH-Cassette ins Gerätefach einschieben und schon kann der Spaß losgehen. Das grüne Spielfeld leuchtet auf und der elektronische „Ball“ zieht über den Bildschirm. Ein automatisches Zählwerk zeigt den aktuellen Spielstand an und bestimmt den Gewinner.

Mit den TELE-MATCH-Spiele-Cassetten wird der Bildschirm zum Mittelpunkt aktiver Freizeitgestaltung. Für die Kinder und für die „Großen“. Durch Veränderung von Ballgeschwindigkeit, Spielergröße und Ball-Abprallwinkel lassen sich verschiedene Schwierigkeitsgrade einstellen.

Es stehen derzeit drei TELE-MATCH-Spiele-Cassetten zur Wahl:

### TELE-MATCH-Cassette 1

Diese Cassette enthält 4 elektronische Bildschirmspiele. Tennis, Fußball, Squash und Pelota.

### TELE-MATCH-Cassette 2

Mit dieser Cassette sind außer Tennis, Fußball, Squash und Pelota noch Gridball, Basketball, Basketball Practice und Hockey möglich. Ein komplettes Spiele-Magazin.

### TELE-MATCH-Cassette 3

Diese Cassette ermöglicht ein interessantes Spiel für Strategen – mit zahlreichen tückischen Hindernissen und realistischer Tonbegleitung.

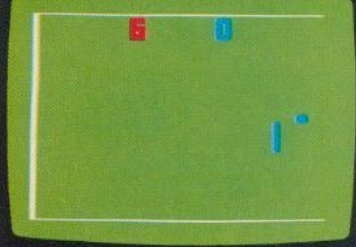
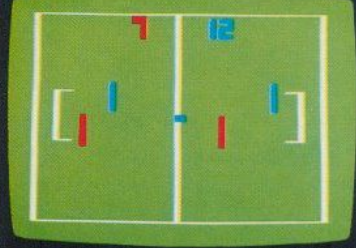
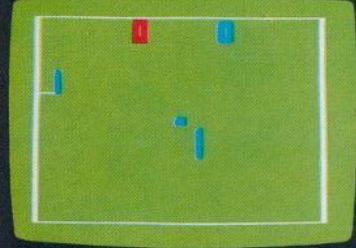
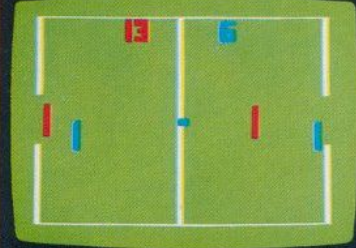
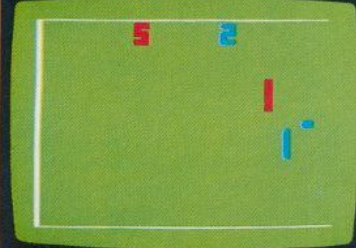
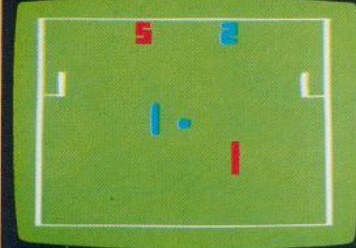
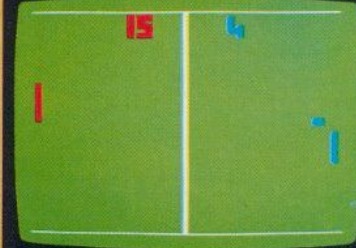
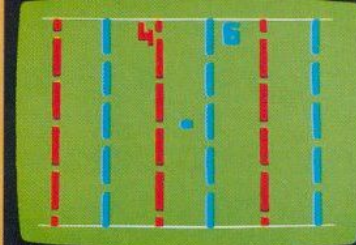
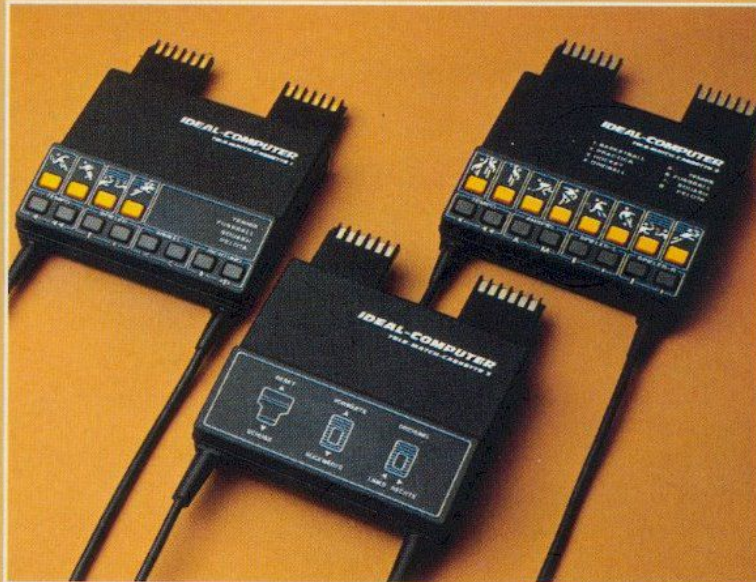



# VIDEO-TEXT Die Bildschirmzeitung

Der Begriff VIDEO-TEXT steht für ein neuartiges Nachrichten-Medium. Für die Möglichkeit, Nachrichten und Informationen direkt vom Bildschirm des Fernsehgerätes ablesen zu können. Sozusagen für die elektronische Variante der Tageszeitung. Die vorgesehenen Inhalte der kommenden Bildschirmzeitung VIDEO-TEXT erstrecken sich von aktuellen Nachrichten, dem Wetterbericht, Verkehrshinweisen, Flug- und Fahrplänen und Verbrauchertips bis hin zu Kochrezepten und Rätseln. Auch besteht die Möglichkeit, aktuelle Nachrichten zum Zeitpunkt der Veröffentlichung in das laufende Fernsehprogramm eingeblenet zu bekommen.

VIDEO-TEXT basiert auf einer Entwicklung aus Großbritannien (an der auch ITT maßgeblich beteiligt war), die dort unter der Bezeichnung „Teletext“ bekannt ist.

Die Übertragung der Bildschirmzeitung VIDEO-TEXT erfolgt zusammen mit dem laufenden Fernsehprogramm. Während Derrick, der Starparade, oder dem aktuellen Sportstudio genauso, wie während des Samstagabend-Spielfilmes. Oder während des Testbildes.

Die Signale für VIDEO-TEXT befinden sich in der sogenannten Auslastlücke, also jenem dicken, schwarzen Balken, der immer dann zu erkennen ist, wenn der Bildfang des Gerätes verstellt ist und das Bild sozusagen „durchläuft“. ITT ist in der Lage, Ihnen jetzt schon Farbfernsehgeräte anzubieten, die später nur noch eine einfache (und verhältnismäßig preiswerte) Nachrüstung benötigen, um zum Empfang des neuen Mediums VIDEO-TEXT eingerichtet zu sein. Dies ist bei allen Geräten mit auswechselbaren Bedienungscassetten und 66-cm-Bildschirm der Fall.



VIDEO-TEXT -Bedienungs-Cassette von ITT zur Steuerung von Fernsehprogramm und Bildschirmzeitung (Bestandteil eines Nachrüstsets).

Die Umschaltung von Fernsehempfang auf VIDEO-TEXT, sowie die Steuerung der einzelnen Funktionen der Bildschirmzeitung geschieht über eine entsprechend ausgelegte VIDEO-TEXT-Bedienungscassette, die zu einem kompletten VIDEO-TEXT-Nachrüstset gehört. Auch für die Farbfernsehgeräte von ITT mit elektronischem Programmspeicher und 16-Fach-Fernbedienung ist zum entsprechenden Zeitpunkt eine Nachrüst-

möglichkeit für VIDEO-TEXT vorgesehen. Es gibt also keinen Grund, mit der Anschaffung eines Farbfernsehgerätes abzuwarten bis die Bildschirmzeitung auch bei uns eingeführt wird und entsprechend eingerichtete Geräte zur Verfügung stehen. Denn die technische Konzeption der Farbfernsehgeräte von ITT berücksichtigt schon heute die Kommunikationsmöglichkeiten von morgen.

VIDEO-TEXT-Inhaltsübersicht (Demonstrations-Beispiel während der Internationalen Funkausstellung 1977).

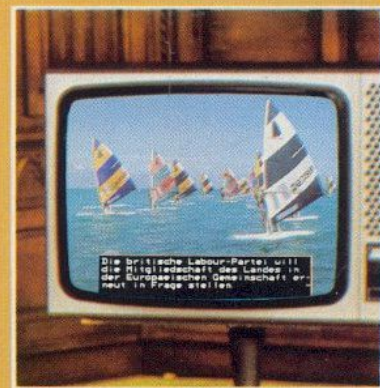
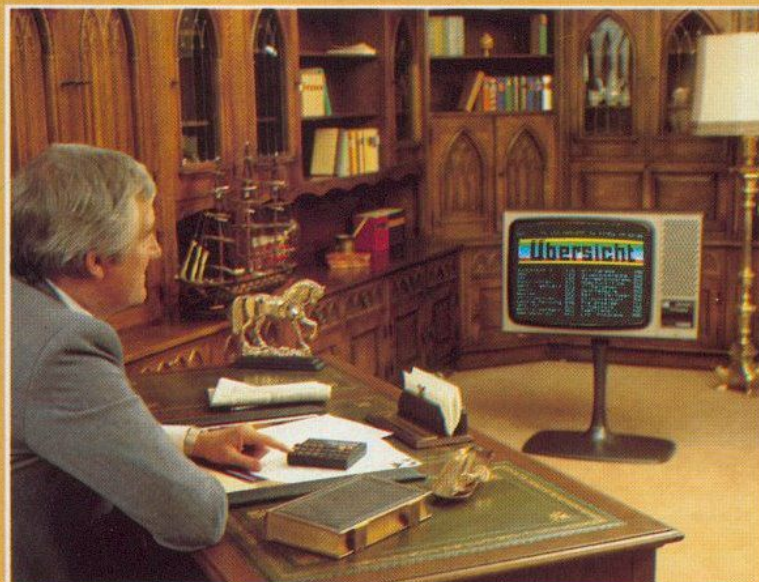
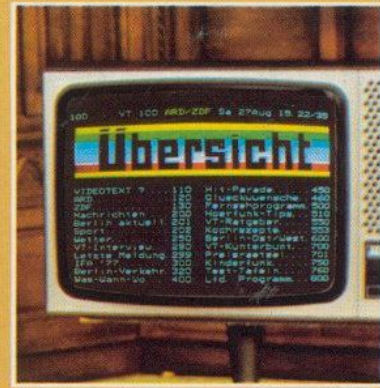

Nachrichten-Einblendung in das laufende Fernsehprogramm.



# STUDIO 1208



## Ein Portable für zu Hause und unterwegs

Dieses hübsche Schwarzweiß-Portable mit 31 cm-Bildröhre kann immer dabei sein. Auch am Wochenende und im Urlaub. Der STUDIO 1208 ist leicht und handlich. Für ihn ist immer noch Platz im Kofferraum. Ob es zum Wochenendhaus gehen soll, oder in den Garten. Auch zum Camping kann er mitgenommen werden. Oder ins Hotelzimmer. Der STUDIO 1208 hilft, so manchen verregneten Urlaubstag erträglicher zu machen.

### Antennen

Außer über die eingebaute Teleskop-Antenne kann das Gerät auch über die Haus- und Wohnwagen-antenne empfangen.

### Stromversorgung

Dieses Portable kann an der Steckdose betrieben, oder an die 12 Volt Auto- oder Bootsbatterie angeschlossen werden.

### + ITT-Pluspunkte +

STUDIO 1208

31 cm Bildformat

Bedien-System:

VHF-Programmwahl über Kanal-

Rastschalter

UHF-Programmwahl über

Abstimmknopf

Eingebaute Teleskopantenne

Koax-Antennenanschluß

220/12 Volt-Betrieb

Maße: ca. 42,5 x 28 x 28 cm







soft  
line

## Kompromißlose Schwarz-Weiß-Technik

Fernsehgeräte – ob in Farbe, oder Schwarzweiß – werden bei ITT nach der gleichen technischen Grundkonzeption entwickelt. Dabei stellen Servicefreundlichkeit und Langlebigkeit längst realisierte Voraussetzungen dar. Der WELTECHO ELECTRONIC 3550 mit 61 cm Rechteck-Bildröhre ist mit einem Speicher für den Direktabruf von bis zu 12 Programmen ausgestattet. Sein ansprechendes Gehäuse in nußbaumfarbener oder weißer Ausführung ist im aktuellen Softline-Design gehalten.

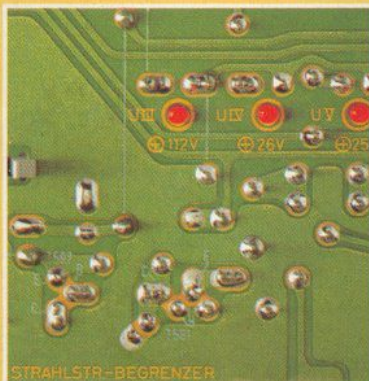

### VIDOM-System

Auch dieses Gerät ist mit dem vollintegrierten Diagnosesystem mit optoelektronischer Meßanzeige (VIDOM) ausgestattet.



### Programmwahl

Die Programmwahl erfolgt beim WELTECHO ELECTRONIC 3550 über leichtgängige Kurzhubtasten mit Programm-Anzeige.

### + ITT-Pluspunkte +

WELTECHO ELECTRONIC 3550

61 cm Bildformat

12 Programme

Bedien-System:

Kurzhub-Programmwahl-Tasten

mit Programm-Anzeige

Drehregler am Gerät

Gehäuse-Ausführung:

nußbaumfarbig, weiß

Maße: ca. 72 x 48 x 42 cm



# Portables von ITT

Mit den leistungsstarken Musik-Portables von ITT erhält der große Sound dieser Zeit die Mobilität, die dem Lebensstil unserer Generation entspricht. Sie repräsentieren eine Technik internationalen Formats, perfekt

zugeschnitten auf europäische Design- und Leistungsanforderungen.

## Kofferradios

Die Palette technisch ausgereifter und robust konstruierter Kofferradios von ITT reicht vom leistungsfähigen Kurzwellen-Doppelsuper, der die Stimme der Welt ans Ohr holt, bis zum kompakten Taschenempfänger, der selbst im leichtesten Reisegepäck noch einen Platz findet. Herausragende Features, wie großdimensionierte Breitband-Konzertlautsprecher, leistungsfähige Musikverstärker, LED-Anzeigen zur Funktionsüberwachung, Abstimm-Instrumente und bei den Spitzenmodellen ein aktives Klangregel-Netzwerk stehen dabei für das technische Niveau, das Kofferradios von ITT verkörpern.

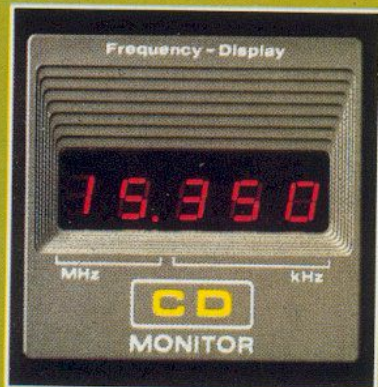
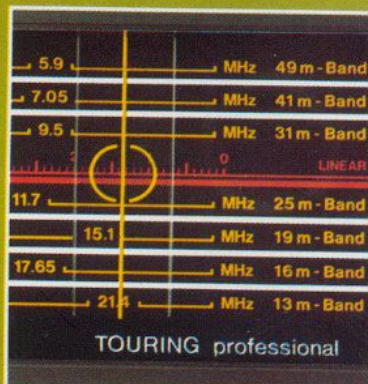



# Musikbegleiter einer mobilen Generation

## Radio-Recorder

Radio-Recorder von ITT vereinen Cassetten-Recorder, Rundfunk-Empfangsteil und Musikverstärker zu einer kompakten Einheit, die vielseitige Möglichkeiten der Information und Unterhaltung bietet. Direkte Mitschnitte aus dem laufenden Rundfunkprogramm zum Beispiel. Oder Live-Aufnahmen über das eingebaute Elektret-Mikrofon. Und das je nach Gerät auch in Stereophonie. Techniken, wie das Stereo-Raumklang-System verkörpern auch hier internationales Niveau.

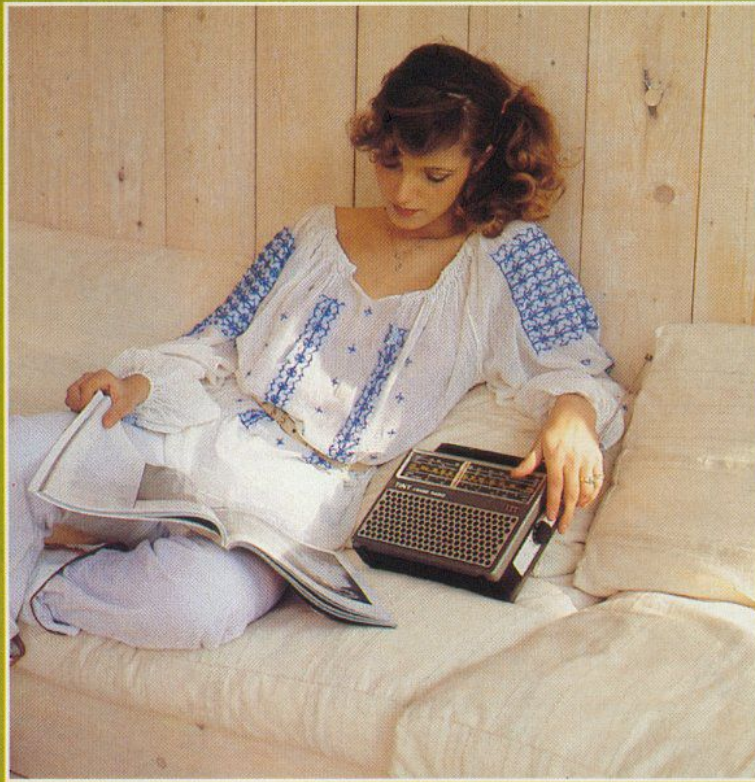

## Cassetten-Recorder

Die tragbaren Cassetten-Recorder von ITT spielen die Lieblingsmusik wo immer man auf die Taste drückt. Und sie können jederzeit aufzeichnen, was Erinnerungswert erscheint. Das Ja-Wort des frisch getrauten Ehepaares, oder den ersten Schrei des neuen Familienmitgliedes. Und für die Schreibfaulen können die handlichen Compact-Cassetten sogar den längst fälligen Brief ersetzen. Um das alles so unkompliziert, wie möglich zu machen, wurden die Cassetten-Recorder von ITT mit allen technischen Eigenschaften ausgestattet, die eine problemlose Handhabung gewährleisten. Eingebaute Elektret-Mikrofone zum Beispiel. Oder automatische Bandsorten-Umschaltung. Und alle lassen sich sowohl mit Batterien (oder Akku), als auch daheim an der Steckdose betreiben.

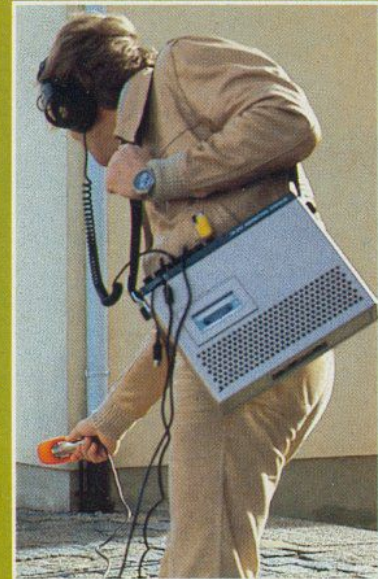



# Handliche Begleiter

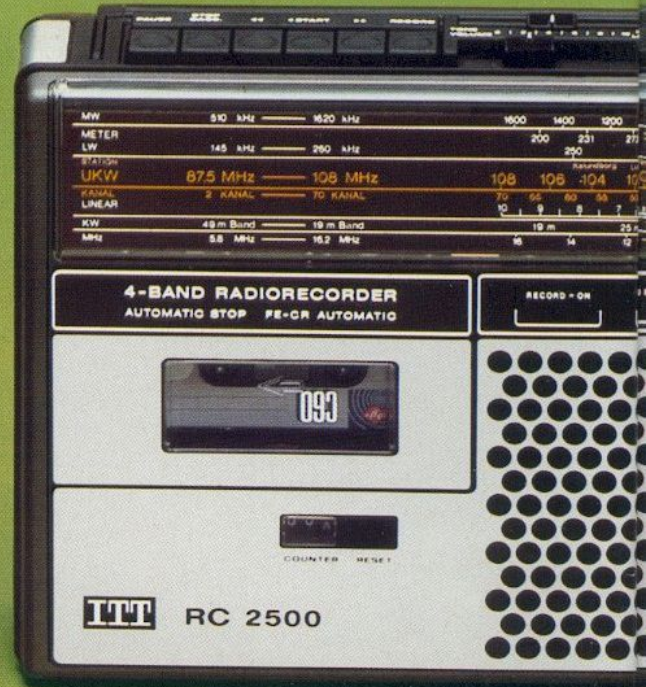

## TINY cassette 109

Dieser Radio-Recorder fällt zunächst einmal durch seine Preiswürdigkeit auf. Wie preiswert er aber wirklich ist, wird erst klar, wenn man weiß, was alles in ihm steckt.

Der TINY CASSETTE 109 ist ein kompakter Radio-Recorder, an dem wirklich alles dran ist, was zählt. Ein klangstarkes Gerät für die junge Generation. Mit ihm läßt sich die neuste Hitparade empfangen und gleich auf Cassette aufnehmen. Ohne daß man sich viel um die Technik zu kümmern braucht. Denn er hat eine automatische Aufnahme-Aussteuerung. Besondere Aufmerksamkeit verdienen die zahlreichen Anschlüsse des TINY CASSETTE 109, die für ein Gerät seiner Klasse alles



andere als üblich sind: Es kann ein Plattenspieler, ein zweites Tonbandgerät und ein Ohrhörer angeschlossen werden.

### +ITT-Pluspunkte+

TINY CASSETTE 109

Empfangsbereiche: UKW, MW  
ca. 2 Watt Musikleistung

Klangregler

Cassetten-Recorder:  
Automatische Aussteuerung  
Automatische Abschaltung  
bei Bandende  
Bandzählwerk  
„Pause“-Taste

Integriertes Mikrophon

Umfangreiche Anschlüsse  
LED-Anzeige für Aufnahme und  
Batterie-Zustand

Batterie- und Netzbetrieb

## RC 2500

Der RC 2500 ist ein handlicher Musikbegleiter, der voller guter Ideen steckt:

Zur exakten Sender-Einstellung dient eine Leuchtdiode (LED). Eine weitere dient zur Aufnahme-Anzeige und Batterie-Kontrolle. Für brillante Klangwiedergabe sorgen ein 8x12 cm-Breitband-Lautsprecher und 2,5 Watt Musikleistung.

Der integrierte Automatic-Recorder nimmt über das eingebaute Mikrophon oder direkt von laufendem Rundfunk-Programm auf. Zuhause und überall unterwegs.





Die Lautstärke- und Klangregelung erfolgt beim RC 2500 über leichtgängige, moderne Gleitregler an der Oberseite des Gerätes.

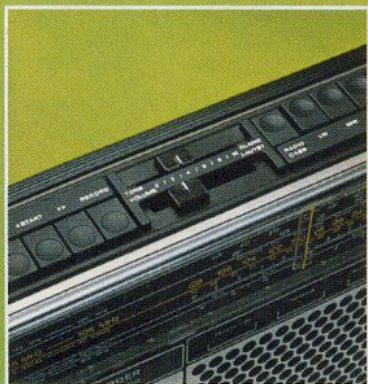

### **+ITT-Pluspunkte+**

- RC 2500
- Empfangsbereiche: UKW, KW, MW, LW
- ca. 2,5 Watt Musikleistung
- Gleitregler für Lautstärke und Klang
- LED-Anzeigen
- Cassetten-Recorder:
- Automatische Aussteuerung
- Automatische Bandsorten-Umschaltung
- Automatische Abschaltung bei Bandende
- Bandzählwerk
- „Pause“-Taste
- Integriertes Mikrofon
- Umfangreiche Anschlüsse
- Batterie- und Netzbetrieb

## **GOLF cassette 108**

Die Konzeption dieses leistungsfähigen Musikbegleiters schließt einen kraftvollen Verstärker mit 4 Watt Musikleistung ein. Sein Klangvolumen befriedigt zuhause genauso, wie draußen beim Picknick.

Der beim GOLF CASSETTE 108 verwendete Recorder weist als zusätzliche praktische Hilfe eine Mithör-Einrichtung auf, mit der das rasche Auffinden einer bestimmten Bandstelle beim schnellen Vorlauf ermöglicht wird. Die automatische Aussteuerung sorgt dafür, daß jede Aufnahme gelingt. Ob vom Radio-Teil, über das eingebaute Mikrofon, oder extern angeschlossene Tonquellen (Plattenspieler, zweites Tonbandgerät).

### **+ITT-Pluspunkte+**

- GOLF CASSETTE 108
- Empfangsbereiche: UKW, KW, MW, LW
- ca. 4 Watt Musikleistung
- Klangregler
- Cassetten-Recorder:
- Automatische Aussteuerung
- Mithör-Einrichtung (Cueing)
- Automatische Bandsorten-Umschaltung
- Automatische Abschaltung bei Bandende
- Bandzählwerk
- „Pause“-Taste
- Integriertes Mikrofon
- Umfangreiche Anschlüsse
- Batterie- und Netzbetrieb



## Der Radio-Recorder mit Superklang

Radio-Recorder wie der TOURING CASSETTE 108 stellen die unentbehrlichen Begleiter einer mobilen Generation dar. Man hat sie überall gerne dabei. Auch da, wo nicht unbedingt eine Steckdose in der Nähe ist. Sei es an einem sonnigen Wochenende im Garten, unterwegs beim Picknick, oder im Urlaub beim Camping.

### Klang

Der TOURING CASSETTE 108 ist ein kompromißloser Radio-Recorder mit hochwertiger technischer Ausstattung. Zum Beispiel hat er einen Klangverstärker, dessen Werte an den Grenzen zu HiFi liegen. Mit 8 Watt Musikleistung und aktiver Klangregelung mit getrennten Reglern für Bässe und Höhen.

### Empfang

Das empfangsstarke Gerät ist mit 5 Wellenbereichen (davon 2 gespreizten KW-Bereichen) und einem Feldstärke-Instrument zur genauen Sender-Einstellung ausgestattet.



### Recorder

Der aufwendige Recorder des TOURING CASSETTE 108 (Gleichlaufschwankungen  $\leq \pm 0,25\%$ ) bringt die Cassetten-Aufnahmen so zur Geltung, wie man es von zuhause gewohnt ist. Er ist mit allen Funktionen ausgestattet, die auch stationäre Geräte haben. Die Cue- und Review-Einrichtung erlaubt das Mithören beim schnellen Vor- und Rücklauf. Eine äußerst praktische Einrich-

tung, die hilft, eine bestimmte Bandstelle rasch wiederzufinden. Das eingebaute, empfindliche Elektret-Mikrofon erlaubt unkomplizierte Live-Aufnahmen. Eine Leuchtdioden-Anzeige dient der Überwachung des Batterie-Zustandes bei Aufnahme-Betrieb. Mit dieser äußerst sinnvollen Kontrolleinrichtung werden einwandfreie Aufnahmen sichergestellt.





# Portable Technik



## AFC

Im UKW-Bereich wirksame elektronische Schaltung (Automatic Frequency Control), die automatisch für eine exakte Abstimmung des eingestellten Senders sorgt.

Während der Sendersuche und bei Empfang schwacher Sender ist es vorteilhaft, wenn die AFC abschaltbar ist. Die beste Wirkung wird erzielt, wenn die AFC erst nach möglichst genauer manueller Senderabstimmung eingeschaltet wird.

## AM

Abkürzung für Amplituden-Modulation. Bei Lang-, Mittel- und Kurzwelle angewandte Modulationsart, bei der die vom Sender abgestrahlte Hochfrequenzwelle durch ein Tonsignal in ihrer Amplitude (= Schwingungswerte) verändert wird. Im Englischen ist es auch üblich, den Mittelwellenbereich als AM-Bereich zu kennzeichnen.

## Ferritantenne

Vorzugsweise in Portable-Empfängern eingebaute Antenne für MW- und LW-Empfang. Sie zeigt starke Richtwirkung, weshalb durch Drehen des Gerätes unter Umständen eine Empfangsverbesserung erzielt werden kann.

## Feldstärke-Instrument

Anzeigeinstrument an Portable-Empfängern und Stereo-Anlagen, mit dem die Größe des Antennensignals – das heißt die Intensität des elektrischen Feldes – gemessen wird. Das Feldstärke-Instrument (engl. Tuning Meter) dient zur exakten Einstellung des gewünschten Senders.

## FM

Abkürzung für Frequenzmodulation. Bei UKW angewandte Sendart, bei der die vom Sender abgestrahlte Hochfrequenz im Takte einer Signalspannung verändert wird. Diese Modulationsart ist weniger störanfällig als AM und erlaubt eine Übertragung in HiFi-Qualität.

8  
WATT

## Anschlüsse

Die zahlreichen Anschlüsse des TOURING CASSETTE 108 erlauben universelle Einsatzmöglichkeiten: Es ist der Anschluß eines Plattenspielers, eines externen Lautsprechers, eines Kopfhörers und eines zweiten Tonbandgerätes bzw. Cassetten-Recorders möglich.

## +ITT-Pluspunkte+

TOURING CASSETTE 108

Empfangsbereiche: UKW, 2xKW (41–49 m, 19–31 m), MW, LW

Feldstärke-Instrument

8 Watt Musikleistung

13x18 cm Konzertlautsprecher

Aktives Klangregel-Netzwerk

Integriertes Elektret-Mikrofon

LED-Kontrollanzeige

Batterie- und Netzbetrieb

Recorder:

Automatische Aussteuerung  
Autom. Bandsorten-Umschaltg.

Cue- und Review-Einrichtung

Abschaltung bei Bandende

Zählwerk

„Pause“-Taste

Maße: 38,5x29,5x9,5 cm



# Der stärkste Touring, den es je gab!

## HyperSonic

Das neue  
ITT Stereo-Raumklang-System.

Der „TOURING“ ist seit Jahren ein Begriff für modern konzipierte Kofferempfänger und Radio-recorder. Er zählt zu den wohl bekanntesten Portables Deutschlands. Jetzt entwickelten unsere Ingenieure und Techniker einen völlig neuen TOURING. Spitzen-Designer gaben ihm sein neues Äußeres: international, kraftvoll, überlegen. Der neue TOURING STEREO CASSETTE 109 präsentiert sich als komplette Stereo-Anlage zum Mitnehmen. Als stärkster TOURING, den es je gab. Mit 11 Watt Gesamt-Musikleistung über 4 Lautsprecher. Und mit dem „HyperSonic“-System für ein bei Radio-Recordern bisher in dieser Breite und Intensität unerreichtes Stereo-Klangerlebnis.

### LED-Anzeigen

Die Anzeige von UKW-Stereo-Sendungen erfolgt über eine Leuchtdiode. Eine zweite Leuchtdiode dient zur Batterie-Kontrolle und Aufnahme-Anzeige bei Recorder-Betrieb.

### Abstimmung

Zur exakten Abstimmung der Sender dient das integrierte Feldstärke-Instrument (Tuning Meter) des TOURING STEREO CASSETTE 109. Eine besonders wertvolle Hilfe bei UKW-Stereo-Empfang.

### Klangregelung

Die getrennten Regler für Bässe und Höhen (aktives Klangregel-Netzwerk) erlauben eine Klang-Einstellung, wie man sie normalerweise nur bei HiFi-Stereo-Anlagen gewohnt ist.

### Stereo-Empfang

Der TOURING STEREO CASSETTE 109 empfängt auf 4 Wellenbereichen: LW, MW, KW (19-49 m-Band) und auf UKW in Stereo. Der FM-Tuner wurde speziell ausgelegt, um einen maximalen Stereo-Empfang unter Portable-Bedingungen zu erreichen. An einer Hochantenne hält dieser neue TOURING in punkto störungsfreien Stereo-Empfang sogar dem Vergleich mit teuren Stereo-Receiver stand.

### Lautsprecher

Zwei 9 x 15 cm-Breitband-Lautsprecher und zwei Hochtöner sorgen für den unübertroffenen Stereo-Sound des TOURING STEREO CASSETTE 109. Die Musikleistung beträgt 11 Watt (2 x 5,5 Watt).

### Anschlüsse

(an der Rückseite des Gerätes)

- DIN-Buchse für zweites Tonbandgerät, Plattenspieler, externes Mikrofon oder Nachverstärker.
- DIN-Buchse für Stereo-Kopfhörer (an Gehäuse-Seite).
- DIN-Buchsen für externe Stereo-Lautsprecher (links/rechts).
- Koaxial-Buchse für externe Antenne.

### Skalenbeleuchtung





# TOURING stereo cassette 109

## Vollstereo · 4 Lautsprecher · 11 Watt



### „HyperSonic“

Nach Drücken der „HyperSonic“-Taste des TOURING STEREO CASSETTE 109 wird ein Stereo-Klangerlebnis realisiert, das in seiner Intensität bisher unerreichte Dimensionen erreicht. Da klingt es dann, als wenn die beiden Lautsprechergruppen weit rechts und links vom Gerät stehen. Das ist mehr, als die übliche Stereo-Basiserweiterung. Es ist auch weit mehr, als sich mit Worten beschreiben läßt. Man muß es selber gehört haben.

### Stereo-Balance

Die optimale Stereo-Balance wird mit Hilfe eines Gleitreglers eingestellt. Sie ist besonders in Verbindung mit externen Lautsprecherboxen wirksam.

### Zwei Mikrofone

Zwei integrierte, empfindliche Elektret-Mikrofone ermöglichen problemlose Live-Aufnahmen in Stereo. Außerdem ist ein externes Stereo-Mikrofon anschließbar.

**11  
WATT**

### Recorder

Der Stereo-Cassetten-Recorder erlaubt den direkten Mitschnitt des laufenden Rundfunkprogrammes, Live-Aufnahmen über die integrierten Elektret-Mikrofone, sowie Überspielungen von Platte oder einem externen Tonbandgerät. Er zeichnet sich durch folgende technischen Merkmale aus:

- Stereo-Aufnahme und -Wiedergabe
- Automatische Aussteuerung
- Automatische Bandsorten-Umschaltung
- Automatische Abschaltung bei Bandende mit Tastenauslösung
- Cue- und Review-Einrichtung
- Bandzählwerk
- „Pause“-Taste

### Stromversorgung

Daß dieser Touring eine komplette Stereo-Anlage zum Mitnehmen ist, wird auch durch die universelle Stromversorgung deutlich:

- Batterie (6 Monozellen)
- „dryfit“-Akku (Zubehör)
- Netzanschluß

### + ITT PLUSPUNKTE +

- Empfangsbereiche: LW, MW, KW (19–49 m), UKW (Stereo)
- „HyperSonic“-System
- 11 Watt Gesamt-Musikleistung
- 4 Lautsprecher
- Aktives Klangregel-Netzwerk
- Balance-Gleitregler
- Feldstärke-Instrument
- Stereo-Cassetten-Recorder:
- Automatische Aussteuerung
- Automatische Bandsorten-Umschaltung
- Automatische Abschaltung bei Bandende (Full Stop)
- Bandzählwerk
- Integrierte Stereo-Mikrofone
- Umfangreiche Anschlüsse
- Batterie-/Akku-/Netzbetrieb



# Touring CD 108

## Der Digital-Touring für weltweiten Kurzwellen-Empfang

**7  
WATT**

Irgendwo auf der Welt ist immer etwas los. Eine politische Auseinandersetzung, wirtschaftliche Probleme. Ein Naturereignis. Auf Kurzwellen sind Sie ganz nah dran. Hautnah dabei. Hören Informationen aus erster Hand. Kurzwellen versetzen Sie direkt an den Ort des Geschehens. Jederzeit. Wo immer Sie sich befinden.

Der TOURING CD 108 vereint die Forderungen an einen leistungsfähigen Kurzwellen-Empfänger mit dem Wunsch nach hervorragender Klangwiedergabe. Er entspricht in der technischen Auslegung dem »Touring professional 107«, bietet jedoch zusätzlich das einzigartige Computer-Display.





Diese digitale Frequenzanzeige ermöglicht eine exakte Einstellung der gewünschten Empfangsfrequenz auf allen KW-Bändern. Computerschnell, genau, bis zur dritten Stelle hinter dem Komma. Das ist das Ende des »Wellensalates«. Das Computer-Display des TOURING CD 108« macht die Sendersuche auf Kurzwelle so einfach, wie das Einstellen des Ortssenders.

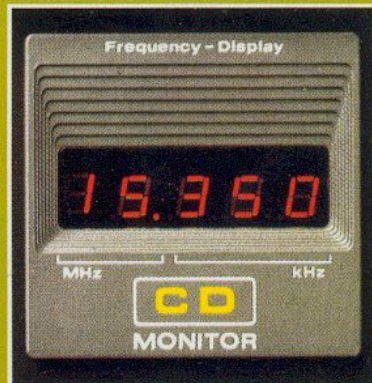
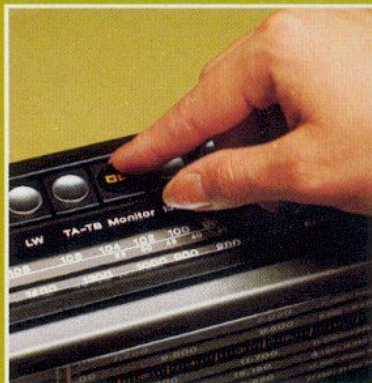
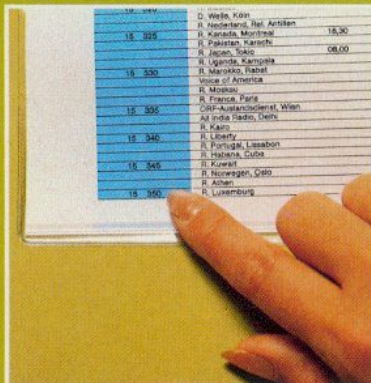

Und so einfach geht das Einstellen einer der weltweit mehr als 1500 Stationen mit Hilfe der digitalen Frequenzanzeige:

1. Wählen Sie aus dem »DX-Manual«, dem praktischen Kurzwellen-Handbuch, das dem TOURING CD 108 beiliegt, Frequenz und Sendezeit der gewünschten Station aus.

2. Wählen Sie das entsprechende KW-Band und drücken Sie die Taste »CD-Monitor«. Jedes Drehen an der KW-Abstimmung wird jetzt vom Digital-Computer des Gerätes genau verfolgt.

3. Die genaue Frequenz des gewünschten Senders ist jetzt eingestellt. Nach Loslassen der Taste »CD-Monitor« hören Sie ihn. So exakt abgestimmt, wie es nur der Computer kann.

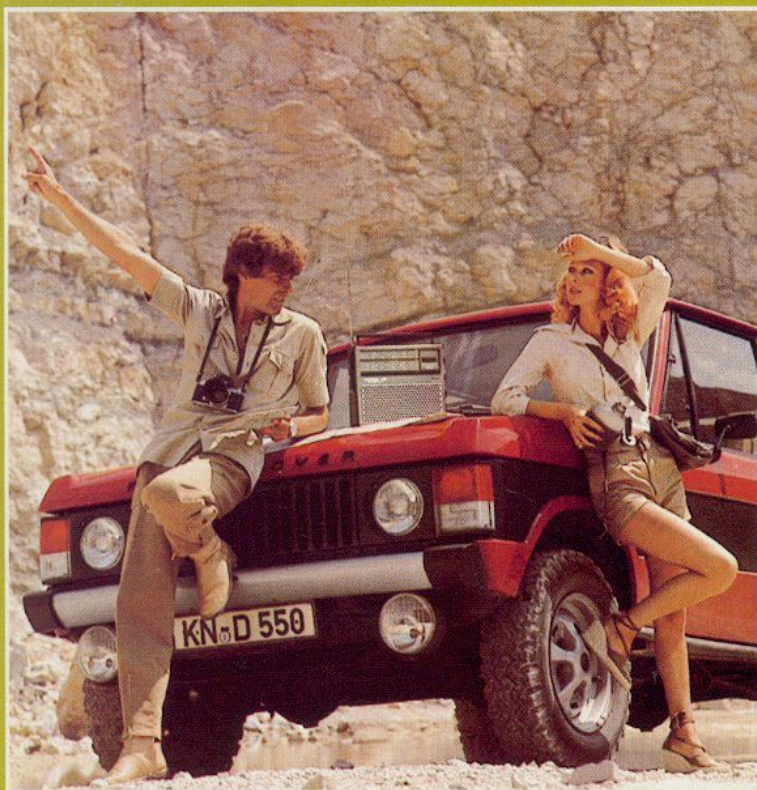

Der TOURING CD 108 wurde speziell für Menschen entwickelt, die unmittelbar am Weltgeschehen teilnehmen wollen. Für solche, die beruflich aus direkten Hintergrund-Informationen Nutzen ziehen. Für alle,

die auch auf Reisen wissen wollen, was daheim geschieht, wo immer sie auch sind. Oder für die Wellenjäger, die sich mit dem Kurzwellen-Abstimmknopf die ganze Welt ans Ohr holen.

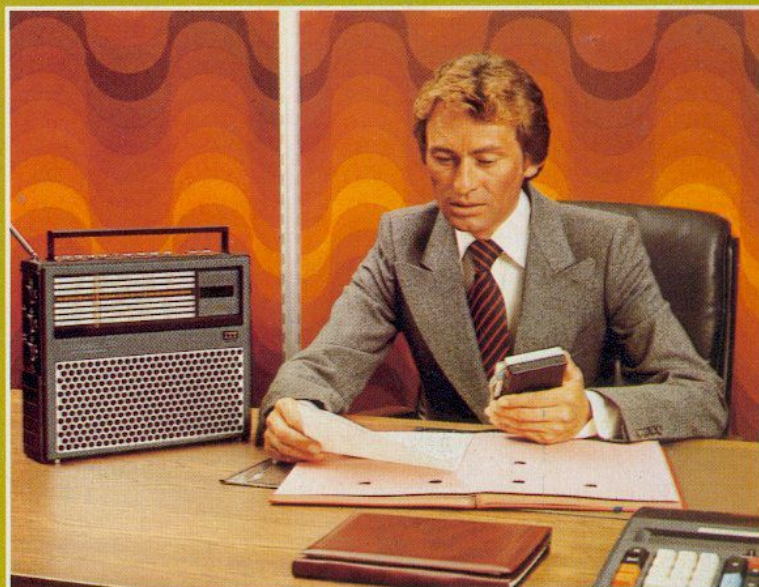

### +ITT-Pluspunkte+

TOURING CD 108

Empfangsbereiche: UKW, 7xKW (13, 16, 19, 25, 31, 41, 49 m-Band) MW, LW

Digitale Frequenzanzeige (KW) 2-fach ausziehbare Teleskop-Antenne

AFC-Abstimmautomatik

KW-Doppelsuper

7 Watt Musikleistung

Aktives Klangregel-Netzwerk

13x18 cm Konzertlautsprecher

Anschlüsse für Kopfhörer/Außenlautsprecher, Plattenspieler, Tonbandgerät

Batterie- und Netzbetrieb

Kurzwellen-Handbuch („DX-Manual“) serienmäßig

Maße: 31x26,5x8 cm



# GOLF europa 108

Der GOLF EUROPA 108 von ITT ist das Kofferradio mit dem besonderen Extra. Ein kompakter Empfänger mit eingebauter Europa-Festsender-Taste. Mit ihr kann man auf Knopfdruck die Verbindung zum Liebblingssender herstellen. Jeder beliebige MW- oder LW-Sender kann auf einer separaten Skala an der Oberseite des Gerätes eingestellt werden und ist dann jederzeit direkt abrufbereit. Und zwar unabhängig vom auf der Hauptskala eingestellten Sender.

## +ITT-Pluspunkte+

- GOLF EUROPA 108
- Empfangsbereiche: UKW, KW, MW, LW
- AFC-Abstimmautomatik
- 4 Watt Musikleistung
- Europa-Festsender-Taste
- Anschlüsse für Plattenspieler, Recorder und Ohrhörer
- Batterie- und Netzbetrieb
- Maße: ca. 30 x 24 x 8 cm



# TOURING

Der TOURING PROFESSIONAL 107 ist ein Weltempfänger für weltweiten Kurzwellen-Empfang, ohne dadurch die äußeren Maße eines Reisekoffers zu erreichen. Idealer Begleiter auf Reisen, der überall über die Geschehnisse zuhause informiert. Leistungsfähiger Empfänger für den engagierten Kurzwellen-Hörer. Und gleichzeitig portables Radio für überall, mit einem Klangverstärker

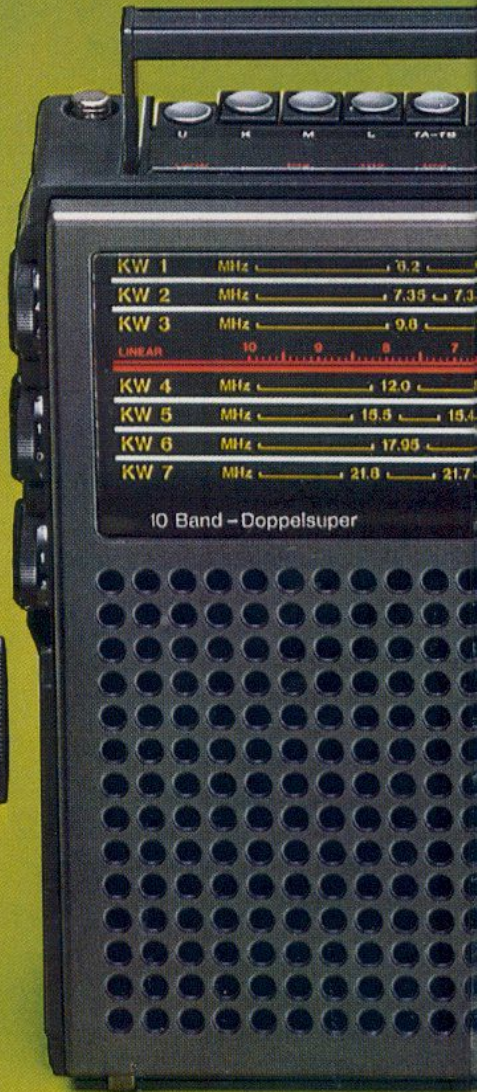



# professional 107

# POLO 109

mit Werten an den den Grenzen zu HiFi.

In seiner technischen Ausstattung ist der TOURING PROFESSIONAL 107 ganz auf seine Doppel-Funktion abgestimmt:

Die KW-Doppelsuper-Schaltung resultiert in einer hohen Spiegelwellenselektion und hervorragender Trennschärfe. Die eingebaute 5 kHz-Sperre unterdrückt lästige Störgeräusche.

Die doppelt ausziehbare Teleskop-Antenne ermöglicht exakte Anpassung an den jeweiligen Empfangsbereich.

Der KW-Teil ist in 7 gespreizte Bereiche entsprechend der KW-Rundfunkbänder (13, 16, 19, 25, 31, 41, 49 m) unterteilt.

Die getrennten Regler für Bässe und Höhen entsprechen einer Technik, wie sie sonst nur bei Stereo-Anlagen angewandt wird.

## +ITT-Pluspunkte+

### TOURING PROFESSIONAL 107

Empfangsbereiche:  
UKW, 7 x KW, MW, LW

AFC-Abstimmautomatik

2-fach ausziehbare Antenne

KW-Doppelsuper

7 Watt Musikleistung

Aktives Klangregel-Netzwerk

13 x 18 cm Konzertlautsprecher

Gehäuse-Ausführung:  
stahlgrau

Batterie- und Netzbetrieb

Maße: 31 x 26,5 x 8 cm

Der POLO 109 ist der ideale Reisebegleiter für alle, die stets zu wenig Platz im Gepäck haben. Denn durch seine handlichen Abmessungen findet sich immer noch eine Ecke für ihn. Und er leistet unterwegs wichtige Dienste. Bringt die Nachrichten zum Beispiel. Oder verrät, wie das Wetter am nächsten Tag wird. Oder hält ganz einfach bei guter Laune. Durch seinen erstaunlich guten Klang, der eigentlich zu einem viel größeren Kofferradio passen würde.



## +ITT-Pluspunkte+

### POLO 109

Empfangsbereiche:  
UKW, KW, MW, LW

AFC-Abstimmautomatik

3,5 Watt Musikleistung

Anschlüsse für Plattenspieler,  
Recorder und Ohrhörer

Batterie- und Netzbetrieb

Maße: ca. 30 x 21 x 8 cm





# Großer Klang im kleinen Format



## TINY 109

Normalerweise wird ein 8 x 12 cm großer Breitband-Lautsprecher erst bei größeren Geräten erwartet. Aber das Überraschende an einem Portable-Empfänger von ITT ist nunmal, ein maximal mögliches Klangvolumen. Und das demonstriert der TINY 109 überzeugend. Beim näheren Hinsehen fallen jedoch noch einige weitere Merkmale auf, die bei vergleichbaren Geräten alles andere als alltäglich sind:

Zum Beispiel die Drucktasten-Steuerung für alle 4 Wellenbereiche – UKW, KW (49 m-Band) MW und LW. Und die Tatsache, daß man ihn mit Batterien und am Netz betreiben kann.

„Klein in den Abmessungen, aber groß in der Leistung“ – so könnte man den TINY 109 zusammen-

fassend beschreiben. Bestimmt stets ein passendes Geschenk. Oder ein praktischer Reisebegleiter, wenn das Gepäck leicht bleiben soll.



## JUNIOR 28

Wäre dieser „Junior“ nicht ein hübsches Geschenk für Ihren Junior? Er kommt nämlich in einer hübschen Geschenkverpackung. Und er ist gerade richtig, um immer dabei zu sein. Leicht und handlich und auf UKW und Mittelwelle empfangsbereit. Und er hat, wie alle Kofferempfänger von ITT, einen Ohrhörer-Anschluß. Sie können den JUNIOR 28 mit teakfarbenem Grill und in Braun haben.





# Fröhliche Musik statt Weckerrasseln

Machen Sie sich den Übergang vom Land der Träume in die Realität eines neuen Tages doch etwas angenehmer. Uhren-Radios sind die elektronische Ablösung des rasselnden Weckers. Mit ihnen fängt der Tag gleich viel besser an – zum Beispiel mit beschwingter Musik.

Uhren-Radios sollte man eigentlich – fast im wahrsten Sinne des Wortes – im Schlaf bedienen können. Bei diesen beiden Modellen von ITT wurde an alles gedacht, um dieses Ziel zu verwirklichen.

## SYNCHROTRONIC 109

SYNCHROTRONIC 109 ist ein regelrechtes kleines Informationszentrum. Mit einem elektronischen 4-fach-Speicher, der mit Uhrzeit, Weckzeit, Einschlafzeit und Datum programmiert werden kann. Das Einstellen ist bei diesem Gerät jetzt noch weiter vereinfacht worden. Durch zwei Walzenschalter, getrennt für Stunde (Tag) und Minuten (Monat). Und durch wahlweise schnellen Vor- und Rücklauf der Digital-Anzeige.

Die Helligkeit der großflächig grünen Fluoreszenz-Anzeige wird durch einen CdS-Sensor automatisch der jeweiligen Umgebung angepaßt.

Durch Berühren der breiten Sensor-Leiste wird der Weckton (oder die Weckmusik vom Radio) weich ausgeblendet, um sich dann in Abständen von jeweils 9 Minuten wieder zu melden.



## SYNCHRO-COMPACT 108

Modern, platzsparend gestaltet und funktionell – so präsentiert sich SYNCHROCOMPACT 108 bereits auf den ersten Blick. Beim näheren Hinsehen erkennt man dann die vielen praktischen Seiten dieses Uhren-Radios: Die großflächige Fluoreszenz-Anzeige ist mit einer schaltbaren Helligkeitsanpassung ausgestattet. Der elektronische Zähler kann mit Uhrzeit, Weckzeit und Einschlafzeit programmiert werden. Zum einfacheren Einstellen ist der schnelle Vorlauf des Zählers in zwei Stufen schaltbar.

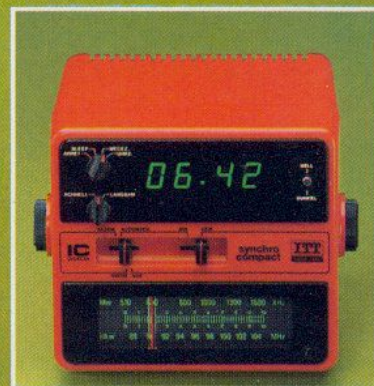
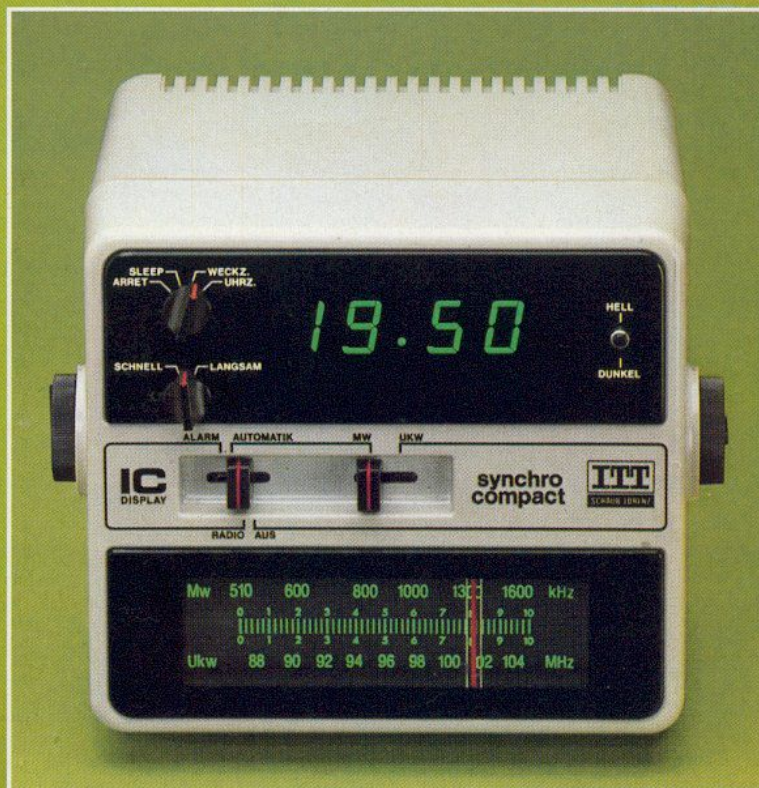



# HIFI 80

## Technik, die man sehen, hören, fühlen kann

Mit der Reihe HIFI 80 von ITT präsentiert sich eine Technik, die alle Möglichkeiten der anspruchsvollen Musikreproduktion einschließt. Elektronische Perfektion verbunden mit mechanischer Präzision. Ein technisches Konzept nach Maßstäben, die internationale Gültigkeit besitzen. HIFI 80 ist die Verwirklichung einer Technik, die auch den HiFi-Enthusiasten begeistert.

HiFi-Stereo-Komponenten, die dem Benutzer umfangreiche Möglichkeiten der Klangbeeinflussung erlauben. Durch zahlreiche Filter zur Beeinflussung einzelner Frequenzbereiche, die mit griffigen Schaltern aktiviert werden können. Und durch handfeste Regler, die durch ihre leichte Rastung eine feinfühligte Einstellung gestatten.

Umfangreiche Anzeige-Funktionen durch beleuchtete Instrumente und Leuchtdioden, sowie eine großdimensionierte Flutlicht-Skala dienen der Überwachung aller Vorgänge, der exakten Senderabstimmung und der Aufnahme-kontrolle beim Tape Deck. Die solide Konstruktion der einzelnen Komponenten in Ganzmetall-Gehäusen und matt gebürsteten Alu-Fronten bietet optimalen Schutz für die wertvolle Elektronik im Inneren.

Hinter der Reihe HIFI 80 steht die Summe der Erfahrung aus weltweiter Forschung und Entwicklung auf dem permanent fortschreitenden Gebiet der Elektronik.

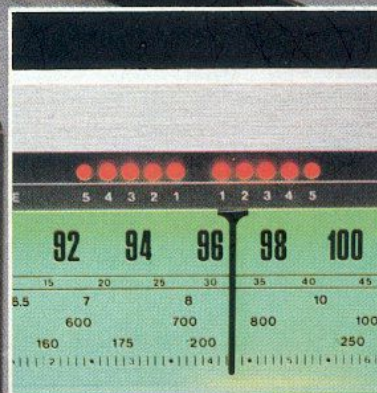
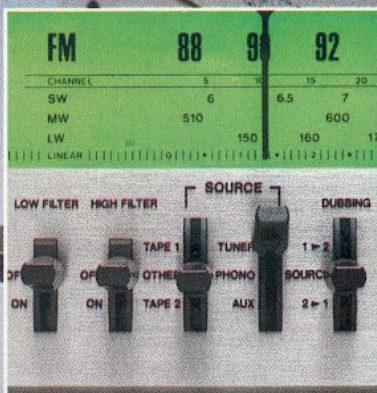
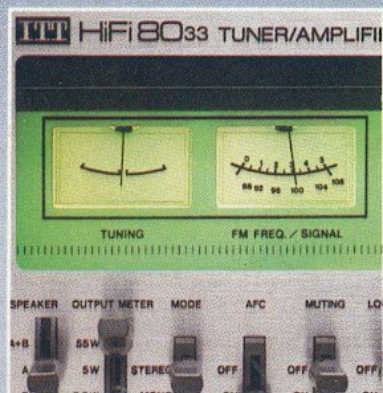



TUNING



FM3 FM4 FM5 M

104 106 108

---

55 60 65 70 CH

14 16

200 1400 1600

300 350

8 9 10

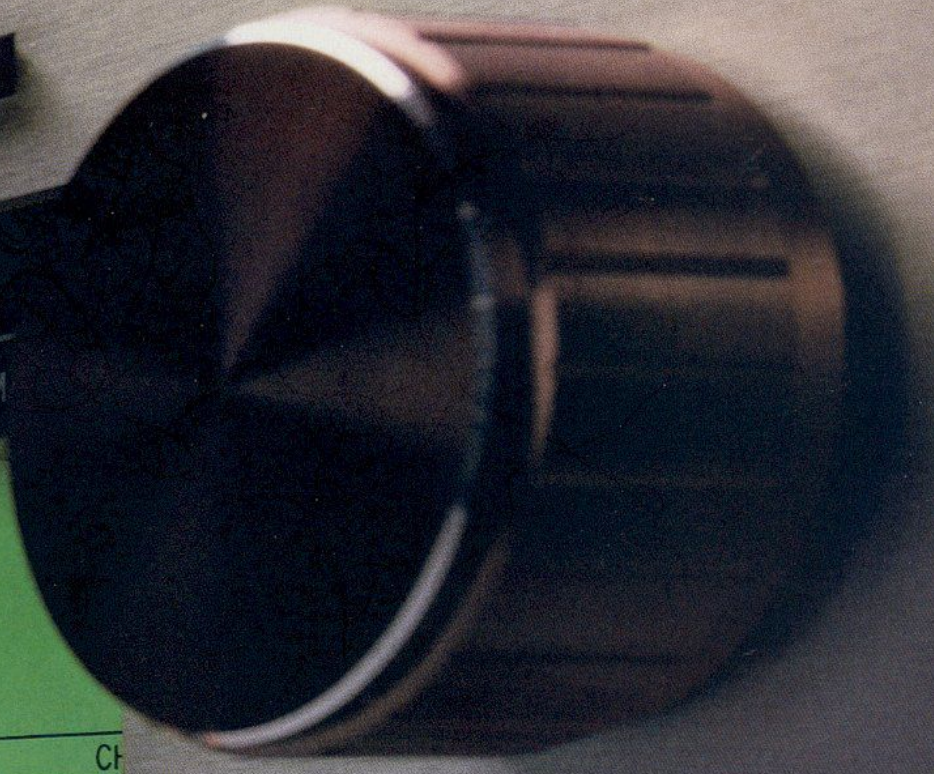

VOLUME

40 50 60 70 80

MIN

ICE

R 2

SELECTOR

LW MW SW FM



# Die funktionsgerechte Zusammenfassung

## HIFI 80 SYSTEM COMPONENTS RACK

Die einzelnen Komponenten der Reihe HIFI 80 von ITT bilden ein homogenes HiFi-System. Receiver, Plattenspieler und Tape Deck sind in Technik und Gestaltung bis ins Detail aufeinander abgestimmt und je nach der persönlichen Vorstellung mit-

einander kombinierbar. Die Receiver bieten unterschiedliche Leistungen für unterschiedliche räumliche Gegebenheiten. So vielseitig die Möglichkeiten der einzelnen Komponenten sind, so anpassungsfähig ist auch das HIFI 80 SYSTEM COMPONENTS

RACK (Abbildung unten). Es faßt alle Komponenten in kompakten Dimensionen zusammen. Sein Konstruktionsprinzip erlaubt maximale Variabilität. Die elegante Ausführung in Mooreiche bildet eine betont wohnliche Zusammenfassung der kompletten HIFI 80-

Technik, einschließlich einer umfangreichen Schallplatten-Sammlung, die hinter einer Abdeckung aus getöntem Glas staub-sicher untergebracht ist. Die Abmessungen des bestückten Turmes: Breite 52,8 cm, Höhe ca. 74 cm (incl. Rollen), Tiefe 37,5 cm.





# menfassung aller Komponenten

## PROFESSIONAL RACK 801



Das PROFESSIONAL RACK 801 ist eine echte Alternativ-Lösung zur Zusammenfassung von Receiver, Tape-Deck und Plattenspieler der Reihe HIFI 80 von ITT. Hier wurden die einzelnen Komponenten bewußt nach Gesichtspunkten optimaler Bedienungsfreundlichkeit platziert. Receiver und Tape-Deck in Sichthöhe und der Plattenspieler griffgünstig zur Handhabung von oben. Auch daran wurde gedacht: ein praktischer Bügel dient zur Aufhängung von zum Beispiel eines Kopfhörers. Er sorgt dafür, daß

wirklich alles »beieinander« ist. Ein Auszug ist für die Aufbewahrung von bis zu 40 Compact-Cassetten vorbereitet. Und die Schallplatten-Sammlung findet staubgeschützt hinter einer Rauchglas-Abdeckung ihren Platz. Damit der ganze »Kabelsalat« ein Ende hat, ist das PROFESSIONAL RACK 801 mit einer internen Mehrfach-Steckdose zum Anschluß der einzelnen Komponenten versehen. Die Kabelzuführungen für Tape-Deck und Receiver befinden sich innerhalb der beiden (in der Höhe verstellbaren) U-Profile.



Alternativ ist das PROFESSIONAL RACK 801 auch zur Aufstellung beispielsweise eines Fernsehgerätes geeignet. Es wird dadurch zu einem umfassenden Audio/Video-Zentrum erweitert.

Die Abmessungen des PROFESSIONAL RACK 801 (ohne Geräte): Breite 53 cm, Höhe 91,5 bis 106,5 cm, Tiefe 46 cm.





## Receiver HIFI 8033

Die unterschiedlichen Receiver-Alternativen der Reihe HIFI 80 von ITT wurden in ihrer gesamten technischen Auslegung speziell auf die, durch ein besonders dichtes Sendernetz gekennzeichneten, europäischen Empfangsverhältnisse abgestimmt. Dabei werden erhöhte Anforderungen an die Empfangs-Empfindlichkeit, die Frequenz-Stabilität und an einwandfreie Kanaltrennung bei Stereo-Übertragung gestellt. Der Receiver HIFI 8033 stellt eine technisch aufwendige Lösung zur Verwirklichung dieser Forderungen dar. Sein Empfangsteil zeichnet sich durch ausgezeichnete Empfangseigenschaften, sowohl auf FM (UKW), als auch auf den AM-Bändern aus. Sein großzügig dimensionierter Verstärker leistet 2 x 90 Watt (Musikleistung). HIFI 8033 steht aber auch für

einen anspruchsvollen Receiver für den HiFi-Kenner mit professionellen Ambitionen. Mit schaltungs-technischen Möglichkeiten, die eine vielseitige kreative Anwendung zulassen. Ein internationales Niveau an Leistung und Ausstattung, das in dieser Klasse seinesgleichen sucht.

### Abstimm-Instrumente

Ein Feldstärke-Instrument dient zur exakten Sender-Abstimmung auf allen AM- und FM-Frequenzbereichen. Bei Programmierung der 5 UKW-Festsender dient es gleichzeitig als FM-Frequenzanzeige. Zur genauen Abstimmung bei FM (UKW)-Empfang dient ein separates Instrument zur Mittenanzeige.

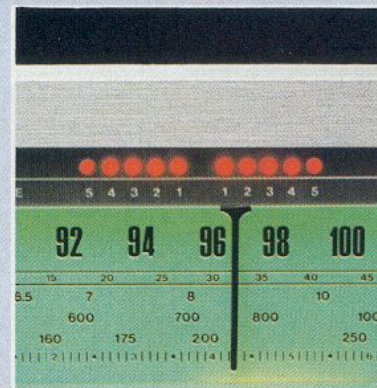

### Anzeige-Funktionen

Das jeweils gewählte Eingangssignal (Frequenzbereich, UKW-Festsender, oder externe Tonquelle) wird jeweils durch eine Leuchtdiode (LED) angezeigt. Die Visualisierung der abgegebenen Ausgangsleistung erfolgt durch eine in drei Bereichen (0,5/5/55 Watt Sinus) schaltbare Leuchtdioden-Kette.

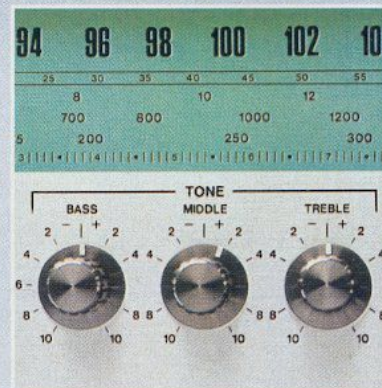

### Regelbare Funktionen

Die Konstruktion des Abstimmknopfes für die manuelle Senderwahl läßt eine feinfühlig Senderabstimmung zu (Flywheel-Tuning). Zur präzisen Einstellung der Klangfarbe dienen separate Regler für den Bass-, Mittel- und Hochtonbereich. Sie sind, ebenso wie der Lautstärke-Einsteller, mit einer leichten Rastung versehen (Detent-Regler).



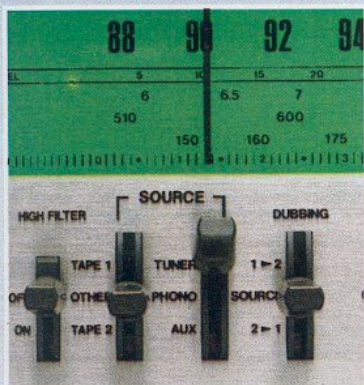

### Schaltbare Funktionen

Die Wahl des gewünschten Frequenzbereiches (UKW, KW, MW, LW) erfolgt mit einem 4-fach-Rast-schalter. Das gewünschte Eingangssignal für den Verstärker (Source) wird mit zwei Kipp-schaltern bestimmt. Ebenso die Aktivierung der Klangfilter, die AFC-Funktion, Muting, Loudness und die Wahl der Lautsprecher-Ausgänge.

Eine Besonderheit ist die Tape-Dubbing-Einrichtung des Receivers HIFI 8033. Durch sie ist es möglich, über eine Frontbuchse ein zweites Tonbandgerät anzuschließen und direkte Überspielungen (in beide Richtungen) vorzunehmen. Dies geschieht unabhängig von der gerade auf Wieder-gabe geschalteten Tonquelle.

### Anschluß-Möglichkeiten

Um eine Adaption an die international unterschiedlichen Stecker-Normen zu erreichen, wurde der Receiver HIFI 8033 mit Anschlußbuchsen sowohl in DIN, als auch in Cinch-Ausführung versehen. An der Gehäuse-Rückseite ist ein Schalter zur Helligkeitseinstellung der Skalenbeleuchtung vorhanden.

### + ITT-Pluspunkte +

- HIFI 8033
- HiFi nach DIN 45500
- Musik-/Nennleistung 2 x 90/2 x 55 Watt
- Übertragungsbereich: 20-30000 Hz
- Klirrfaktor bei Nennleistung: (1 kHz)  $\leq 0,1\%$
- Frequenzbereiche: UKW (FM)/ KW, MW, LW (AM)
- 5 UKW-Festsender
- Feldstärke-Instrument (kombiniert mit Frequenz-anzeige bei Sender-programmierung)
- Mittenabstimmung
- LED-Anzeige der Verstärker-leistung
- Tape-Dubbing-Einrichtung
- Separate Klangregler für Bässe, Mitten und Höhen
- Loudness-Schalter
- Rauschfilter (High)
- Rumpelfilter (Low)





## Receiver HIFI 8032

Der Receiver HIFI 8032 entspricht bis auf schaltungstechnische Details der Variante HIFI 8033. Er ist mit einem 2 x 70 Watt-Verstärker (Musikleistung) ausgestattet.

schalter. Das gewünschte Eingangssignal für den Verstärker (Source) wird mit zwei Kippschaltern bestimmt. Ebenso die Aktivierung der Klangfilter, die AFC-Funktion, Muting, Loudness und die Wahl der Lautsprecher-Ausgänge.

### Regelbare Funktionen

Die Konstruktion des Abstimmknopfes für die manuelle Senderwahl läßt eine feinfühligere Senderabstimmung zu (Flywheel Tuning). Zur präzisen Einstellung der Klangfarbe dienen separate Regler für den Bass-, Mittel- und Hochtonbereich. Sie sind, ebenso wie der Lautstärke-Regler mit einer leichten Rastung versehen (Detent-Regler).

### Schaltbare Funktionen

Die Wahl des Frequenzbereiches erfolgt mit einem 4-fach-Rast-

### Abstimm-Instrumente

Ein Feldstärke-Instrument dient zur exakten Sender-Abstimmung auf allen Frequenzbereichen. Bei Programmierung der 5 UKW-Festsender dient es gleichzeitig als FM-Frequenzanzeige. Zur genauen Abstimmung bei FM (UKW)-Empfang dient ein separates Instrument zur Mittenanzeige.

### Anzeige-Funktionen

Das jeweils gewählte Eingangssignal (Wellenbereich, UKW-Festsender, oder externe Tonquelle) wird jeweils durch eine Leuchtdiode (LED) angezeigt.



### + ITT-Pluspunkte +

HIFI 8032

HiFi nach DIN 45500

Musikleistung:

2 x 70 Watt an 4 Ohm

Nenn- (Sinus-) Leistung:

2 x 35 Watt an 4 Ohm

Übertragungsbereich:

20-30000 Hz

Klirrfaktor bei Nennleistung:

(1 kHz)  $\leq 0,1\%$

Frequenzbereiche:

UKW (FM)/ KW, MW, LW (AM)

5 UKW-Festsender

Feldstärke-Instrument

(Kombiniert mit Frequenzanzeige bei Programmierung der UKW-Festsender)

Mittenabstimmung

Separate Klangregler für

Bässe, Mitten, Höhen

Loudness-Schalter

Rauschfilter (High)

Rumpelfilter (Low)



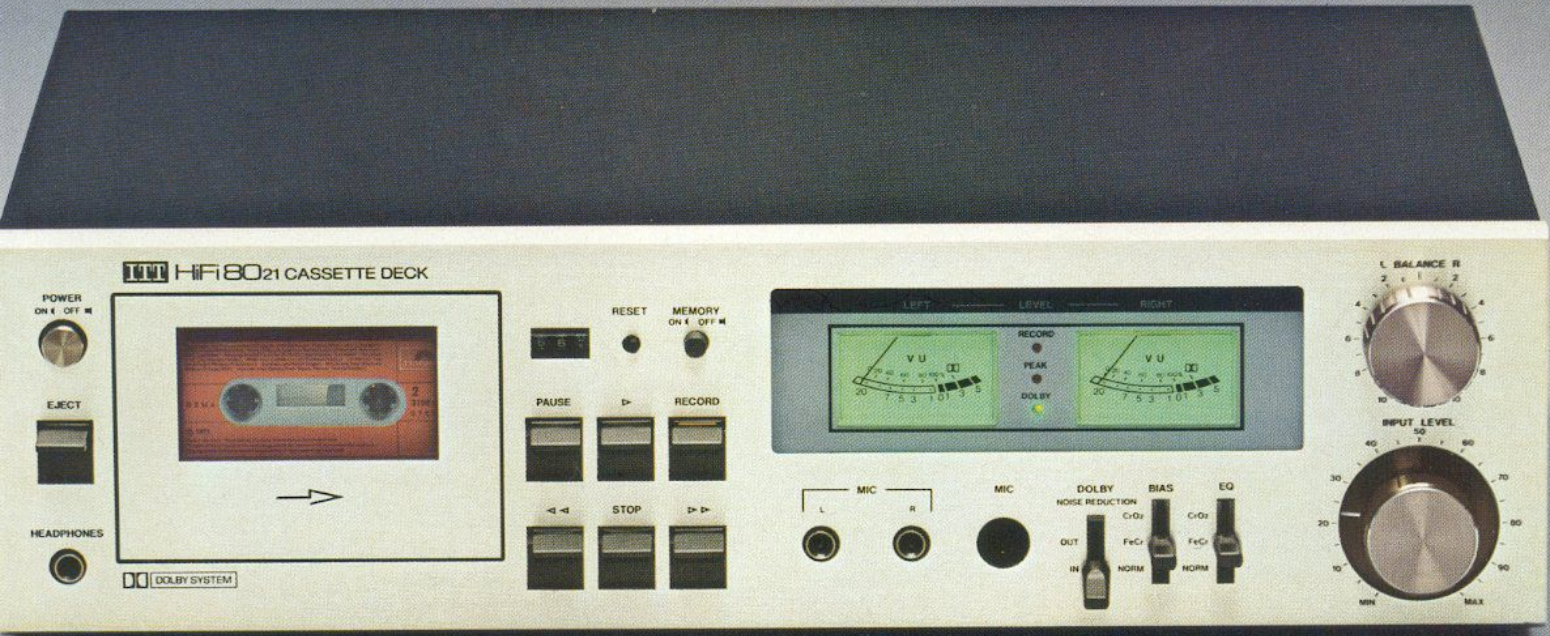

## Tape-Deck HIFI 8021

HIFI 8021 bezeichnet ein Cassetten-Tape-Deck für den Anspruchsvollen. In Design und technischer Leistung optimal auf die übrigen Komponenten der Reihe HIFI 80 abgestimmt. Präzise Mechanik für robusten Alltagsbetrieb. Hochwertige Elektronik für originalgetreue Musikreproduktion. Umfangreiche Schalt- und Anzeigefunktionen. Und zahlreiche Anschlußmöglichkeiten.

### Anzeige-Funktionen

Zwei exakte VU-Meter und je eine Leuchtdiode zur Peak-Anzeige dienen zur Aufnahme-Überwachung. Zwei weitere Leuchtdioden zeigen die Einschaltung der Aufnahme- und der DOLBY\*-Funktion an.

### Aussteuerung

Zur feinfühligten Aufnahme-Aussteuerung dienen ein Drehknopf mit leichter Rastung und ein zusätzlicher Balance-Regler.

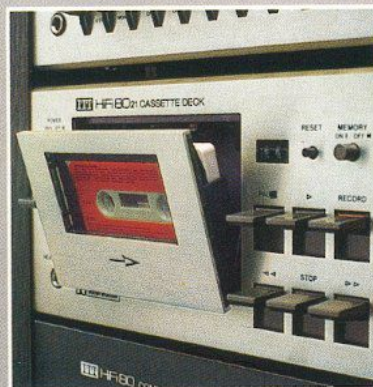

### Bandlauf-Steuerung

Die Cue- und Review-Einrichtung erleichtert die Suche eines gewünschten Musikstückes. Die Memory-Einrichtung des Bandzählwerkes dient der raschen Ansteuerung einer vorbestimmten Bandstelle. Das Cassetten-Fach wird nach Auslösung hydraulisch gedämpft ausgefahren.

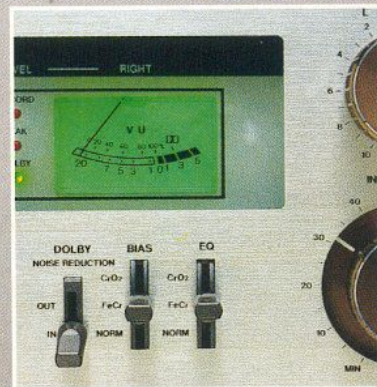

### Schaltbare Funktionen

Das DOLBY\*-Rauschunterdrückungs-System dieses Tape-Decks wird nach Betätigen eines Kipp-Schalters (Toggle-Switch) aktiviert. Zur Anpassung an das verwendete Bandmaterial sind separate Schalter für Vormagnetisierung (Bias) und Entzerrung (Equalization) vorhanden.

**DOLBY SYSTEM**



### + ITT PLUSPUNKTE +

- HIFI 8021
- HIFI nach DIN 45500
- Manuelle Aussteuerung
- Übertrag.-Bereich (Ferromagnet): 40-15 000 Hz
- Klirrfaktor: 0,5%
- Gleichlauf-Schw.:  $\leq 0,1\%$
- DOLBY-Rauschunterdrückung
- 2 VU-Meter und Peak-Anzeige
- Bandsorten-Umschalter getrennt für Vormagnetisierung und Entzerrung
- Kopfhörer-Anschluß
- Automatische Abschaltung bei Bandende (Full Stop)
- Bandzählwerk mit Memory-Einrichtung
- Ultraschall-Permalloy-Tonkopf

\* Die Bezeichnung »DOLBY« und das Doppel-D-Zeichen sind Markenzeichen der Dolby Laboratories, die Verwendung dieses Rauschunterdrückungs-Systems erfolgt unter Lizenz von Dolby Laboratories.

Genauere technische Daten am Ende dieses Prospektes.





## Plattenspieler HIFI 8011



### Schallplatten-Abtastung

Die Plattenspieler-Komponente HIFI 8011 ist mit einem Magnet-Tonabnehmer-System (Audio Technica AT 71) ausgerüstet. Der verwindungssteife S-Tonarm ist gewichtsbalanciert und mit Antiskating-Einrichtung versehen. Ein hydraulisch gedämpfter Tonarmlift erlaubt das manuelle Eingreifen in den Abspiel-Vorgang.

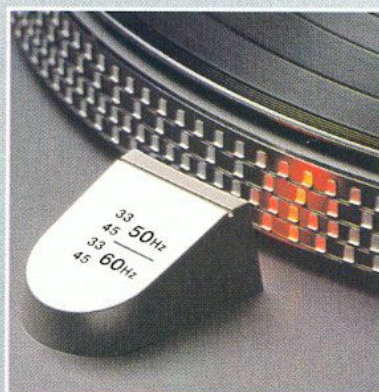

### Direct-Drive-Laufwerk

Durch den direkten Antrieb des Plattentellers ohne zwischengelagerte Übertragungselemente werden optimale Bedingungen für geringstmögliches Rumpeln und maximalen Gleichlauf geschaffen. Das aktive Leucht-Stroboskop ermöglicht die exakte Feineinstellung der Laufgeschwindigkeiten.

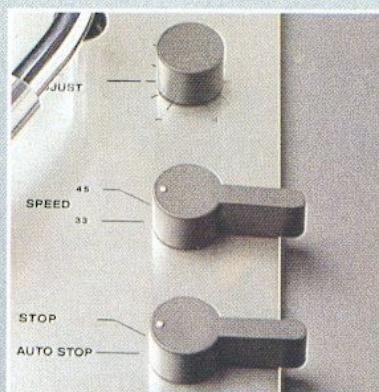

### Halbautomatik-Funktionen

Nach manuellem Aufsetzen (mit Hilfe des Tonarmlifts) wird der Tonarm am Ende der Platte automatisch wieder in seine Ausgangsposition zurückgeführt. Über den Auto-Cut-Schalter ist darüberhinaus jederzeit die Tonarm-Rückholung manuell herbeiführbar.

### + ITT-Pluspunkte +

- HIFI 8011
- HiFi nach DIN 45500
- Magnet-Tonabnehmer-System (Audio Technica AT 71)
- Direktantrieb (Direct Drive)
- Laufgeschwindigkeiten: 33 und 45 U/min
- Aktives Leucht-Stroboskop
- Gewichtsbalancierter S-Tonarm
- Halbautomatischer oder manueller Betrieb
- Hydraulischer Tonarmlift
- Einstell-Funktionen:
  - Auflagekraft-Einstellung (Gegengewicht)
  - Antiskating-Einstellung (Federkraft)
  - Drehzahl-Feinregulierung ( $\pm 3\%$ )
- Gleichlaufschwankungen:  $< \pm 0,1\%$





## Plattenspieler HIFI 8012

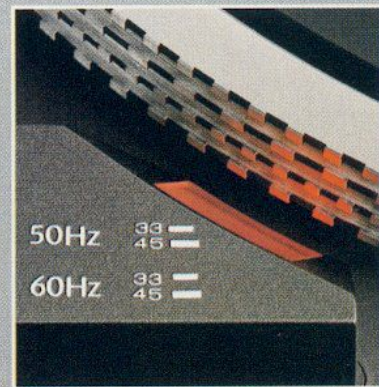

### Schallplatten-Abtastung

Die Plattenspieler-Komponente HIFI 8012 ist mit dem Magnet-Tonabnehmer-System Audio Technica AT 12 XE ausgerüstet. Der verwindungssteife S-Tonarm ist gewichtsbalanciert und mit Antiskating-Einrichtung versehen. Ein hydraulisch gedämpfter Tonarmlift erlaubt das plattenschonende Aufsetzen und Abheben des Tonarmes.

### Direct-Drive Laufwerk

Das direktgetriebene Automatic-Laufwerk dieses Plattenspielers bietet optimale Voraussetzungen für konstanten Gleichlauf und geringstmögliches Rumpeln. Zur Geschwindigkeits-Feineinstellung sind ein aktives Leucht-Stroboskop und zwei getrennte Regler für 33 und 45 U/Min vorhanden. Alle Bedien-Funktionen befinden sich an der Frontseite des Gerätes.

### Automatik-Funktionen

Der Tonarm-Aufsetzpunkt und die korrekte Geschwindigkeit wird automatisch in Abhängigkeit von der eingestellten Plattengröße bestimmt. Für Singles, die mit 33 U/Min gefahren werden (EP's), oder für direktgeschnittene Platten (bzw. Disco-Singles) ist diese Automatic-Funktion umschaltbar.

**+ ITT-Pluspunkte +**

- HIFI 8012
- HiFi nach DIN 45500
- Magnet-Tonabnehmer-System (Audio Technica AT 12 XE)
- Direktantrieb (Direct Drive)
- Laufgeschwindigkeiten: 33 und 45 U/min
- Aktives Leucht-Stroboskop
- Gewichtsbalancierter S-Tonarm
- Automatischer oder manueller Betrieb
- Geschwindigkeits-Einstellung kombiniert mit Plattengröße
- Hydraulischer Tonarmlift
- Einstell-Funktionen:
  - Auflagekraft-Einstellung (Gegengewicht)
  - Antiskating-Einstellung (Federkraft)
  - Drehzahl-Feinregulierung
- Gleichlaufschwankungen: <math>< \pm 0,1\%</math>







# Der Komplett-Einstieg in die Perfektion von HI-FI 80

Die hier vorgestellte Alternative ist in dieser Form nur komplett erhältlich. Receiver, Tape-Deck und Plattenspieler sind optimal aufeinander abgestimmt und stellen zusammen mit dem HI-FI 80 SYSTEM COMPONENTS RACK

und den Klangstrahlern HI-FI 8092 eine harmonisch-vollständige HI-FI-Stereo-Anlage dar.

Der exklusiv nur im Komplett-Angebot erhältliche Receiver HI-FI 8031 bietet eine Musikleistung von 55 Watt je Kanal.

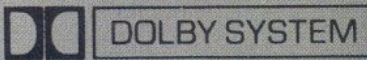

Receiver HI-FI 8031

## Schaltbare Funktionen

Die Wahl des gewünschten Eingangssignals für den Verstärker (Frequenzbereich bzw. externe Tonquelle) erfolgt mit einem 4-fach-Rastschalter. Die Umschaltung zwischen Platte und Band, sowie die Aktivierung von Rauschfilter und Loudness-Schaltung geschieht über Kippschalter (Toggle Switches).

## Abstimm-Funktionen

Ein Feldstärke-Instrument dient zur exakten Sender-Abstimmung auf allen Frequenzbereichen (UKW, KW, MW und LW). Bei Programmierung der 5 UKW-Festsender dient es gleichzeitig als FM-Frequenzanzeige. Zur genauen Abstimmung bei FM (UKW)-Empfang dient ein separates Instrument zur Mittenanzeige.

## Regelbare Funktionen

Die Konstruktion des Abstimmknopfes für die manuelle Senderwahl läßt eine feinfühligere Einstellung zu (Flywheel Tuning). Die Regler für Lautstärke, Bässe und Höhen sind zur präzisen Einstellung der Klangwiedergabe



mit einer leichten Rastung versehen (Detent-Regler).

## Tape-Deck HI-FI 8021

Dieses Cassetten-Tape-Deck ermöglicht hochwertige Musikaufnahmen. Dafür sorgen unter anderem das DOLBY-System zur aktiven Rauschunterdrückung und separate Schalter für die Vormagnetisierung und die Entzerrung. (Nähere Informationen siehe Seite 59).

## Plattenspieler HI-FI 8011

Diese Plattenspieler-Komponente ist mit einem halbautomatischen

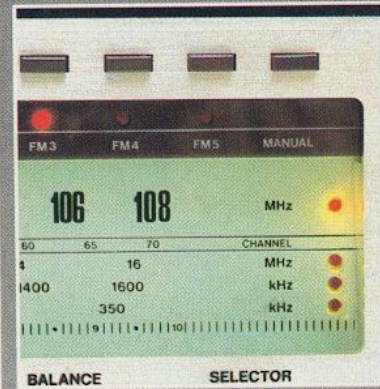

Direct-Drive-Laufwerk und Magnet-Tonabnehmer-System (Audio Technica AT 71) ausgerüstet. Weitere Merkmale sind der hydraulische Tonarmlift und ein aktives Leucht-Stroboskop zur Drehzahl-Feinregulierung. (Nähere Informationen siehe Seite 60).

Genauere technische Daten am Ende dieses Prospektes.

Die Bezeichnung »DOLBY« und das Doppel-D-Zeichen sind Markenzeichen der Dolby Laboratories. Die Verwendung dieses Rauschunterdrückungs-Systems erfolgt unter Lizenz von Dolby Laboratories.





# HiFi-Stereo mit Fernbedienungs-Komfort



**HIFI SYSTEM CONSOLE 702**

Mit dem SYSTEM 700 hat ITT den logischen Gedanken verwirklicht, die Bedienungselemente einer HiFi-Stereo-Anlage dahin zu verlegen, wo sie auch am besten ihren Zweck erfüllen – in die Hand des Benutzers. Denn welches ist der günstigste Ort, um zum Beispiel den Klang, die Lautstärke, oder die Stereo-Balance einzustellen, wenn nicht der Sessel, in dem man es sich gerade bequem gemacht hat, um Musik zu hören, sich zu entspannen. Das SYSTEM 700 ist die Verwirklichung eines technischen Konzeptes, das sich an den Forderungen seiner Benutzer orientiert. Audio-Hilfsmittel, die eine aktive Einbeziehung in audiovisuelle Hobbies ermöglichen. HiFi-Stereo-Geräte, gestal-

tet nach Gesichtspunkten der Ergonomie. Gemessen am Menschen. Mit sichtgerecht angeordneten Anzeige-Instrumenten, klar gegliederten Bedienelementen und kompakt-flachen Ausmaßen. Die einzelnen HiFi-Stereo-Bausteine und -Kombinationen des SYSTEM 700 wurden in einem Design gehalten, das sich harmonisch in die bestehende Wohnraumgestaltung einfügt, ohne dabei zum technischen Fremdkörper zu werden. Auf Sideboards, in Schrankwänden, oder in maßgeschneiderten, mobilen HiFi-System-Konsolen.

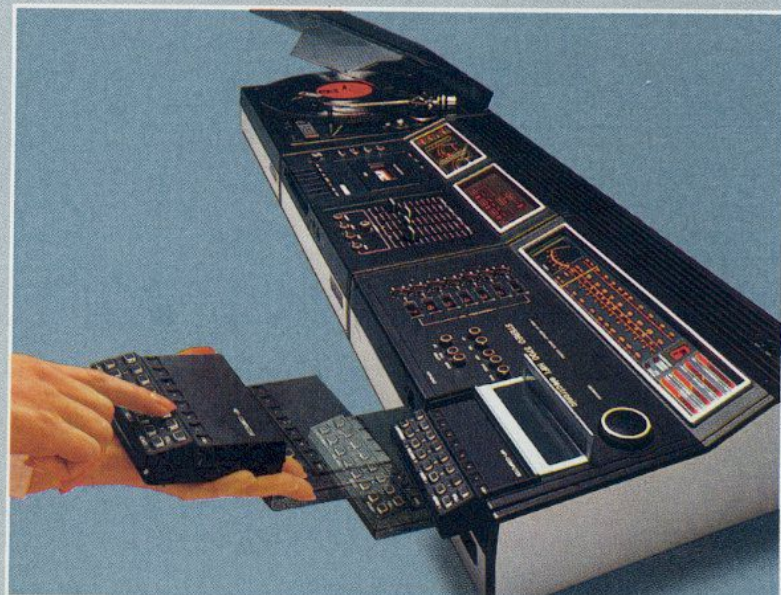



# SYSTEM 700



**HIFI SYSTEM RACK 701**

Die HIFI SYSTEM CONSOLE 702 vereint einerseits die drei Grundbausteine des SYSTEM 700 zu einem kompakten, mobilen Heimtonstudio. Andererseits bietet sie Platz für die Kombination »stereo 7700 hifi compact«, da der Mittelsteg herausnehmbar ist. Mit viel Raum für die Schallplatten-Sammlung und für ein umfangreiches Compact-Cassetten-Archiv. Sie ist sowohl (wie abgebildet) mooreichefarbig, als auch nußbaum- und mahagonifarbig erhältlich.

Abmessungen (mit Geräten):  
Breite 87,9 cm, Höhe ca. 77 cm,  
Tiefe 40,5 cm.

Im HIFI SYSTEM RACK 701 von ITT präsentieren sich die Grundbausteine des SYSTEM 700 raumsparend, funktionell und unaufdringlich modern.

Recorder und Receiver sind beweglich untergebracht. So ist zum Beispiel der Recorder für die intensive Beschäftigung mit den Möglichkeiten des integrierten Mischpultes (etwa bei der kreativen Gestaltung eigener Musikprogramme, oder der Dia- und Schmalfilm-Vertonung) herausziehbar.

Abmessungen (mit Geräten):  
Breite 45,1 cm, Höhe ca. 104 cm,  
Tiefe 40,5 cm.





# HiFi-Stereo-Komponenten des SYSTEM 700



## STEREO 3700 hifi

Jetzt kann man es sich so richtig bequem machen, um Stereo zu hören. STEREO 3700 HiFi, die Grundkomponente des SYSTEM 700 bietet alle Voraussetzungen dafür. Denn statt vieler Knöpfe und Regler am Gerät sind hier alle primären Bedien-Funktionen auf einer fortschrittlichen Bedienungs-Cassette zusammengefaßt. Damit geschieht alles bequem vom Sessel aus.



### Bedienungs-Cassette

Sie kann mit einem Griff aus dem Geräte-Fach entnommen werden und wird so zur komfortablen Ultraschall-Fernbedienung.

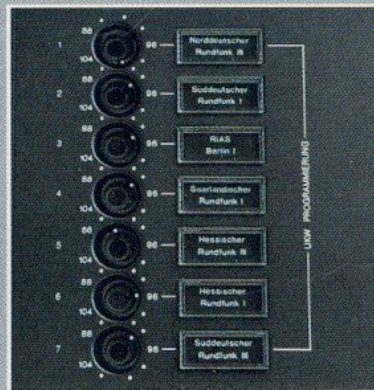

### Festsender

Praktische, beleuchtete Einsteckschildchen dienen zur eindeutigen Identifikation der 7 UKW-Festsender.



### + ITT PLUSPUNKTE +

- STEREO 3700 HiFi
- HiFi nach DIN 45500
- Musik-/Nennleistung: 2 x 50/2 x 30 Watt
- Übertragungsbereich: 30-20 000 Hz
- Klirrfaktor (1 kHz):  $\leq 0,3\%$
- 3 Bereiche (UKW, MW und LW)
- AFC abschaltbar
- 7 UKW-Festsender
- Feldstärke-Instrument
- Ultraschall-Bedienungs-Cassette
- Festsender-Anzeige
- LED-Display
- Besonderheiten: »Ideal-Fidelity«-Einrichtung





## STEREO RECORDER 2700 hifi regie

Diese HiFi-Stereo-Komponente, bestehend aus einem hochwertigen Cassetten-Recorder und einem 4-Kanal-Stereo-Mischpult, wurde für die bewußte Gestaltung eigener Tonband-Aufnahmen konzipiert.

Eine (an professioneller Technik orientierte) Vorhör-Einrichtung ermöglicht beim Mischpult das Hineinhören in eine noch nicht aufgezeichnete Tonquelle, um dann zum Beispiel genau an der richtigen Stelle „abfahren“ zu können. Eine praktische Arbeitshilfe ist das Leucht-Display, auf dem alle mit dem Mischpult durchgeführten Operationen optisch angezeigt werden.



Die Bezeichnung »DOLBY« und das Doppel-D-Zeichen sind Markenzeichen der Dolby Laboratories, die Verwendung dieses Rauschunterdrückungs-Systems erfolgt unter Lizenz von Dolby Laboratories.

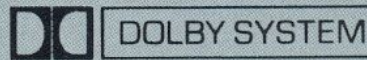

### +ITT-Pluspunkte+

STEREO RECORDER  
2700 HiFi REGIE  
HiFi nach DIN 45 500

- Recorder-Teil:  
Automatic-Recorder  
Manuelle oder automatische Aussteuerung  
2 VU-Meter  
LED-Funktionsanzeige  
DOLBY-System  
DLPF-Rauschunterdrückung  
Bandarten-Umschalter  
Bandzählwerk  
„Pause“-Taste
- Mischer-Teil:  
Kopfhörer-Vorverstärker  
Vorhör-Einrichtung  
Funktions-Leuchtdisplay



# Kombinations-Beispiel im SYSTEM 700



## PHONO 1700 HiFi

Die Plattenspieler-Komponente PHONO 1700 HiFi ist in Design und technischer Leistung auf die übrigen Komponenten des SYSTEM 700 abgestimmt.

Es handelt sich hierbei um ein Automatik-Laufwerk (DUAL 481) mit den Vorteilen des Riemenantriebs und magnetischem Tonabnehmer-Systems (Shure M 95 G-LM).

Ein Leucht-Stroboskop dient zur genauen Drehzahl-Feinregulierung der beiden Geschwindigkeiten. Die stufenlos arretierbare Klarsichthaube ist nach vorne offen und läßt somit die staubgeschützte Bedienung im geschlossenen Zustand zu.

### +ITT-Pluspunkte+

PHONO 1700 HiFi  
HiFi nach DIN 45 500  
Typ: DUAL 481  
Magnet-Tonabnehmer-System (Shure M 95 G-LM)  
Laufwerk:  
Riemenantrieb  
Automatischer oder manueller Betrieb  
2 Geschwindigkeiten (33, 45)  
Kardanisch gelagerter Tonarm  
Einstell-Funktionen:  
Hydraulischer Tonarmlift  
Auflagekraft-Einstellung  
Antiskating-Einstellung  
Drehzahl-Feinregulierung  
Leucht-Stroboskop







## STEREO 5700 hifi cassette

Eine kompakte HiFi-Stereo-Kombination aus Receiver (entspricht „STEREO 3700 hifi“) und Cassette-Recorder (wie „STEREO RECORDER 2700 hifi regie“). Ein ideales Gerät für alle, die sich von den praktischen Vorteilen der Compact-Cassette überzeugt haben. Sie bietet 100 Watt Musikleistung, die über die fortschrittliche Bedienungs-Cassette von ITT bequem vom Sessel aus ferngesteuert werden können. Eine modern konzipierte Lösung im praktischen Pult-Design des SYSTEM 700.

### Ideal-Fidelity

Die „Ideal-Fidelity“-Taste aktiviert ein dynamisches System zur wirksamen Wiedergabe-Rauschunterdrückung.

### +ITT-Pluspunkte+

SCHAUB-LORENZ  
STEREO 5700 HIFI CASSETTE  
2 x 50 Watt Musikleistung  
HiFi nach DIN 45 500

Recorder-Teil:  
Manuelle oder automatische Aussteuerung  
LED-Funktionsanzeige  
DOLBY-System  
DLPF-Rauschunterdrückung

Empfangsteil:  
Identisch mit der Komponente „STEREO 3700 hifi“

Besonderheiten:  
Fernbedienungs-Cassette  
LED-Funktionsdisplay  
„Ideal-Fidelity“-Einrichtung

### Klangstrahler

Die Klangstrahler „B 700“ sind zur optimalen Klangwiedergabe in Verbindung mit dieser Kompaktanlage zu empfehlen.



Die Bezeichnung »DOLBY« und das Doppel-D-Zeichen sind Markenzeichen der Dolby Laboratories. Die Verwendung dieses Rauschunterdrückungs-Systems erfolgt unter Lizenz von Dolby Laboratories.



DOLBY SYSTEM







## STEREO 7700 hifi compact

Diese HiFi-Stereo-Musikanlage faßt die Vorteile des SYSTEM 700 unter einer Haube zusammen. Den außergewöhnlichen Komfort bestimmt auch hier die herausnehmbare Fernbedienungs-Cassette zur Steuerung aller primären Wiedergabe-Funktionen.

### LED-Display

Ein Leuchtdioden-Display dient zur elektronischen Anzeige der fernbedienbaren Funktionen:

- Lautstärke
- Stereo-Balance
- Bässe
- Höhen
- UKW-Festsender

### Festsender

Zur eindeutigen Identifikation der 7 UKW-Festsender dienen praktische Einsteck-Schildchen (mit Stationsnamen) für Gerät und Bedienungs-Cassette.

### Ideal-Fidelity

Mit der »Ideal-Fidelity«-Taste werden je nach Betriebsart folgende Funktionen ausgelöst:

- Bei Wiedergabe von Schallplatten und Bandaufnahmen wirkt sie als dynamische Rauschunterdrückung (DLPF).
- Bei LW- und MW-Empfang wird eine störungsfreiere Wiedergabe erreicht.
- Bei UKW-Fernempfang wirkt sie als Stereo-Rauschfilter.





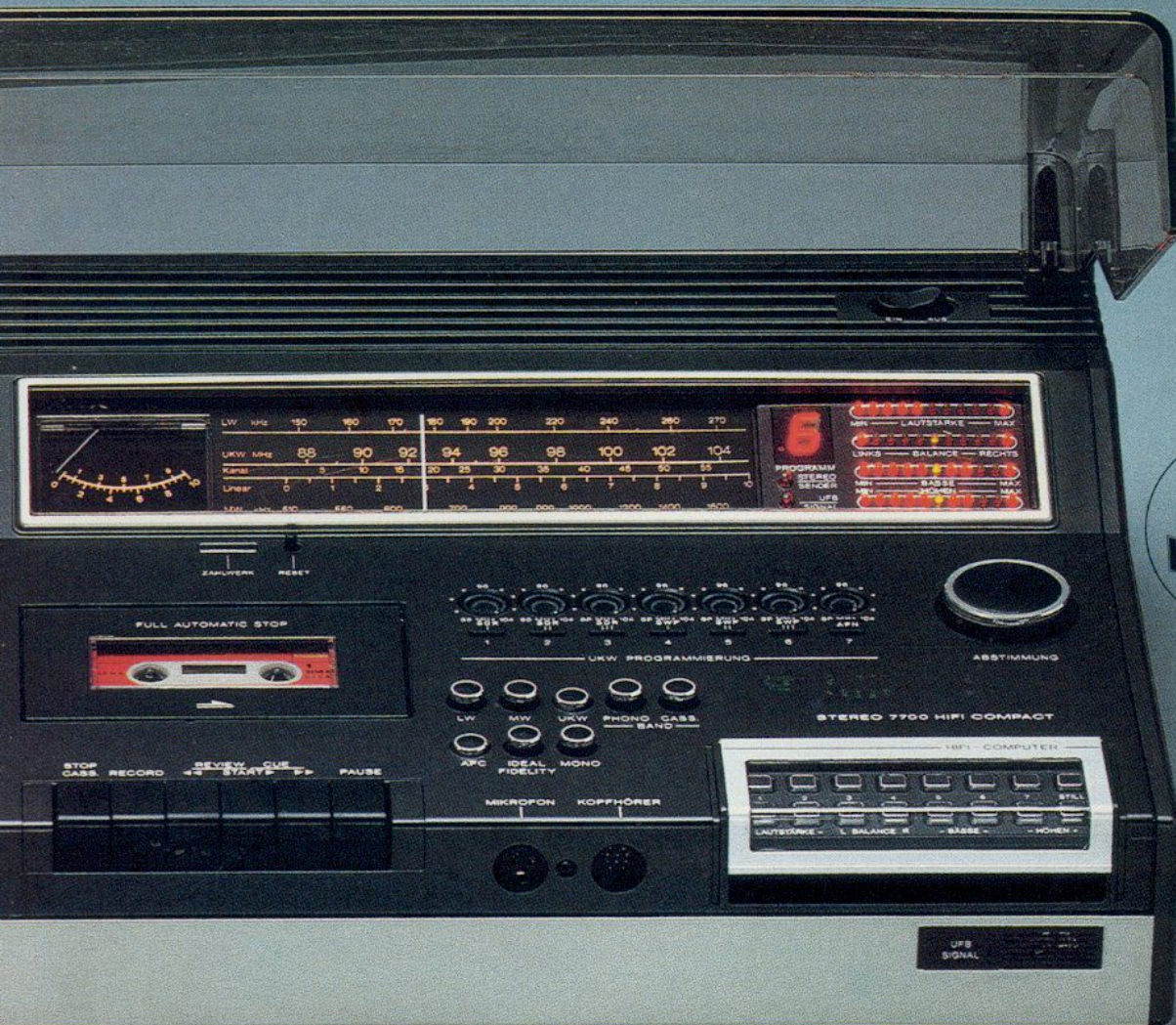

**100  
WATT**



### Recorder

Der integrierte Cassetten-Recorder ist durch zahlreiche Automatik-Funktionen ganz auf die komfortable Aufnahme und Wiedergabe von Musik ausgelegt:

- Automatische Aussteuerung
- Automatische Bandsorten-Umschaltung
- Cue- und Review-Einrichtung
- »Pause«-Taste
- Bandzählwerk

### Plattenspieler

Der integrierte HiFi-Automatik-Plattenspieler (DUAL 481) entspricht dem Baustein PHONO 1700 HI-FI. Er ist mit einem Riemenantrieb ausgerüstet.

### + ITT PLUSPUNKTE +

STEREO 7700 HI-FI COMPACT

HiFi nach DIN 45500

Musik-/Nennleistung:

2 x 50/2 x 30 Watt

Übertragungsbereich:

30-20000 Hz

Klirrfaktor (1 kHz):  $\leq 0,3\%$

3 Bereiche (UKW, MW und LW)

AFC abschaltbar

7 UKW-Festsender-Tasten

Automatic-Recorder mit Band-

zählwerk und »Pause«-Taste

Phono-Teil identisch mit der

Komponente PHONO 1700 HI-FI

Besonderheiten:

Fernbedienungs-Cassette

LED-Funktionsdisplay

»Ideal-Fidelity«-Einrichtung



# STEREO 5600/5650 hifi cassette

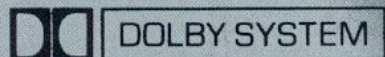

Die Bezeichnung »DOLBY« und das Doppel-D-Zeichen sind Markenzeichen der Dolby Laboratories. Die Verwendung dieses Rauschunterdrückungs-Systems erfolgt unter Lizenz von Dolby Laboratories.



Mit diesen beiden HiFi-Stereo-Kompaktanlagen mit 90 Watt Musikleistung finden Freunde der Compact-Cassette äußerst sinnvolle und praktische Kombinationen. Hier ist alles beisammen, was für hochwertige Aufnahme und Wiedergabe benötigt wird. Beim Modell „STEREO 5650 hifi cassette“ sogar ein praktisches Ablagefach für den raschen Zugriff auf bis zu 16 Cassetten.

## Recorder

Für hochwertige Musikaufnahmen stehen das DOLBY-System und eine dynamische Wiedergabe-Rauschunterdrückung (DLPF) zur Verfügung.

### +ITT-Pluspunkte+

STEREO 5600/5650 HIFI  
HIFI CASSETTE

2 x 45 Watt Musikleistung

HiFi nach DIN 45 500

Empfangsteil:

Bereiche: UKW, KW, MW, LW

AFC abschaltbar

UKW-Fern-Taste (Rauschfilter)

7 UKW-Festsender-Tasten

Recorder-Teil:

Automatic-Recorder

Autom./Manuelle Aussteuerung

DOLBY-System

DLPF-Rauschunterdrückung

Bandsorten-Umschalter

2 VU-Meter

Besonderheiten:

Monitor-Taste

Cassetten-Fach (5650)



## Festsender

Zur eindeutigen Identifikation der 7 UKW-Festsender dienen praktische Einsteckschildchen zur Stations-Kennzeichnung.

## Klangstrahler

Optimale HiFi-Wiedergabequalität wird durch Kombination mit den für diese Geräte empfohlenen Klangstrahlern „B 700“ erreicht.



# Kompakte Cassetten-Music-Center



## STEREO 5501 hifi cassette

Bei der Gestaltung dieser HiFi-Stereo-Kombination wurde beachtet, daß oft die Aufstellung in einer Regalwand mit beschränkter Zugriffsmöglichkeit von oben notwendig ist. Sie wurde daher in besonders flacher Bauweise gehalten, wobei alle primären Bedienfunktionen von vorne erfolgen können.

Eine Besonderheit ist die „Blende“-Taste des Gerätes. Mit ihr wird ein „weiches“ Ein- und Ausblenden zum Beispiel bei Aufnahmen aus dem laufenden Rundfunkprogramm ermöglicht. Eine an der Praxis orientierte Einrichtung.

### +ITT-Pluspunkte+

STEREO 5501 HIFI CASSETTE

2 x 45 Watt Musikleistung

HiFi nach DIN 45 500

Empfangs-Teil:

5 Bereiche (UKW, 2 x KW, MW, LW)

AFC abschaltbar

5 UKW-Festsender-Tasten

Recorder-Teil:

Automatische Aussteuerung

Bandende-Leuchtanzeige

Bandsorten-Umschalter

„Pause“-Schalter

Besonderheiten:

Blende-Taste

Gehäuse-Ausführungen:

metallic oder schwarz



### Klangstrahler

Eine optimale Klangwiedergabe ist mit den für dieses Gerät vorgeschlagenen Klangstrahlern „B 410“ gewährleistet.



# STEREO 7400 hifi compact

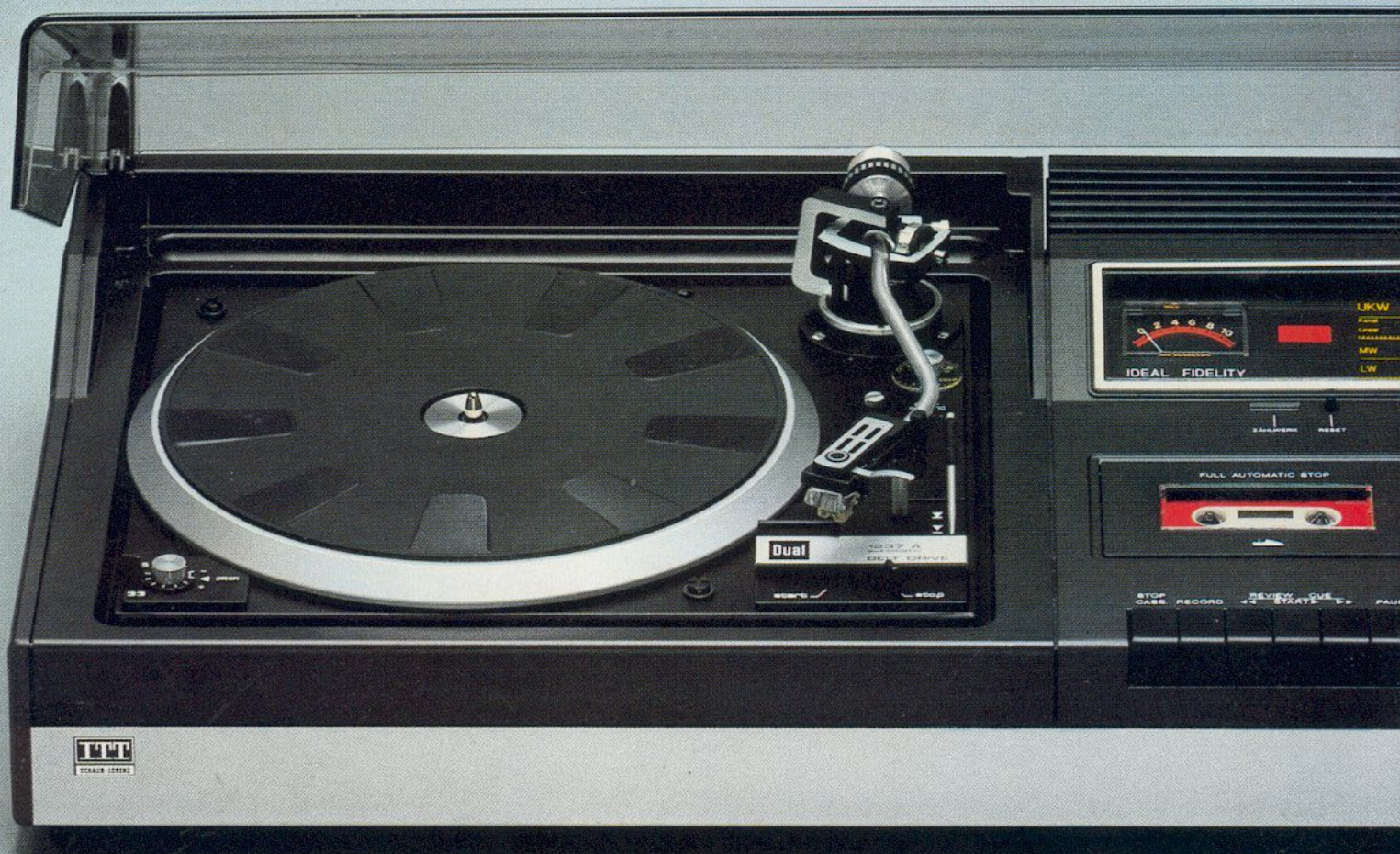

## Alles unter einer Haube

Immer mehr HiFi-Liebhaber entdecken die praktische Seite von Kompaktanlagen. Man hat gewissermaßen alles unter einer Haube, alle Komponenten bestens aufeinander abgestimmt.

Das ansprechend klare Design macht diese 80 Watt-Musikanlage zu einem integralen Teil des Wohnbereiches. Durch ihre günstigen Abmessungen ist sie besonders für die Aufstellung in modernen Schrank- und Regalwänden geeignet. Die durchgehende Klarsichthaube sorgt dabei dafür, das alles vor Staub geschützt bleibt.

### Plattenspieler

Der automatische HiFi-Plattenspieler (DUAL 1237) mit Wechsel-einrichtung ist mit einem Magnet-Tonabnehmer-System (Shure M 75 D) und Riemen-Antrieb ausgerüstet.

### Recorder

Das Konzept des integrierten Cassetten-Recorders folgte dem Gedanken, gute Musikaufnahmen ohne technischen Ballast herzustellen. Dazu dienen zahlreiche Automatik-Funktionen (Aufnahme-Aussteuerung, Bandsorten-Umschaltung, Abschaltung bei Bandende).

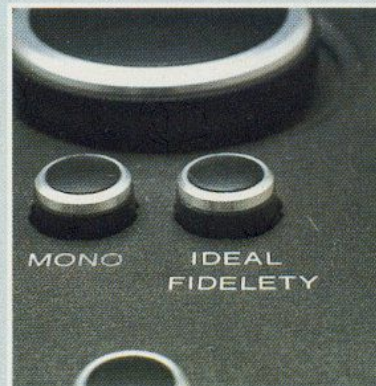

### Ideal-Fidelity

Die „Ideal-Fidelity“-Taste aktiviert eine dynamische Wiedergabe-Rauschunterdrückung, die auf alle 3 Tonquellen wirkt.

### +ITT-Pluspunkte+

STEREO 7400 HIFI COMPACT

2 x 40 Watt Musikleistung

HiFi nach DIN 45 500

Empfangs-Teil:

3 Bereiche (UKW, MW, LW)

AFC abschaltbar

5 UKW-Festsender-Tasten

Recorder-Teil:

Automatic-Recorder

Bandzählwerk

„Pause“-Taste

Phono-Teil:

Automatic-Plattenspieler

Riemenantrieb (Belt-Drive)

Magnet-Tonabnehmer-Syst.

Besonderheiten:

„Ideal-Fidelity“-Einrichtung





**AFC-Feinabstimmung Klangstrahler**

Die AFC-Feinabstimmung wird durch leichten Druck auf den Sender-Abstimmknopf während des Abstimm-Vorganges abgeschaltet.

Für optimale Klangwiedergabe sind die auf dieses Gerät abgestimmten Klangstrahler „B 410“ zu empfehlen.

# HiFi Fachausdrücke

**Antiskating**

Der Tonarm eines Plattenspielers hat die durch die Tonarm-Geometrie bedingte Neigung, beim Abtasten einer Schallplatte zur Plattenmitte hin zu driften. Insbesondere bei der geringen Auflagekraft hochwertiger Tonabnehmer-Systeme entstehen dabei Wiedergabe-Verzerrungen. Durch die Antiskating-Einrichtung wird mittels Gegengewicht oder Federkraft diese Skatingkraft kompensiert.

**Ausgangsleistung**

Bei Angabe der Ausgangsleistung eines Verstärkers wird zwischen Nennleistung (auch Sinusleistung genannt) und Musikleistung unterschieden. Die Nennleistung ist die Leistung, die ein bis auf einen Klirrfaktor von 1% ausgesteuerter Verstärker bei einem Sinuston von 1000 Hz 10 Minuten lang abgeben kann. Unter Musikleistung ist die kurzzeitig erreichbare Spitzen-Ausgangsleistung zu verstehen.

**Balance-Regler**

Einsteller, mit dem bei Stereo-Geräten das Lautstärke-Verhältnis rechts – links verändert werden kann. Es ist dadurch die Anpassung an die räumlichen Gegebenheiten möglich.

**Dezibel (dB)**

Logarithmisches Maß für Dämpfung und Verstärkung. Negative Werte bedeuten eine Dämpfung, positive Werte eine Verstärkung. Dabei werden jeweils zwei Werte miteinander verglichen und deren Verhältnis zueinander bestimmt. Dezibel ist also ein relatives Maß, mit dem immer der Abstand zu einer Bezugsgröße angegeben wird.

**DIN 45500**

In der DIN 45500 (DIN = Deutsche Industrie-Norm) sind die Mindestanforderungen für HiFi-Geräte und die Methoden festgelegt, nach



denen diese Meßwerte ermittelt werden müssen. Dadurch ist die Vergleichbarkeit von technischen Daten gewährleistet. Nach anderen Meßmethoden ermittelte Werte können von den DIN-Werten erheblich abweichen.

**Gehörriichtige Lautstärkeregelung**

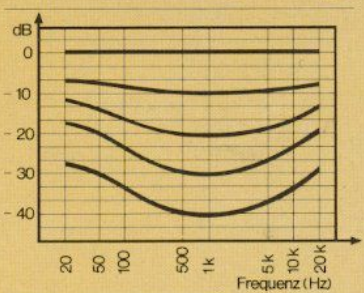

Schaltungsanordnung, welche die Tiefen und Höhen bei der Wiedergabe so anhebt, daß alle Tonfrequenzen gleich laut wahrgenommen werden. Dies ist erforderlich, weil das menschliche Ohr nur bei hohen Lautstärken alle Frequenzen gleich laut wahrnimmt, bei geringer Lautstärke hohe und tiefe Töne jedoch leiser empfindet. HiFi-Stereo-Geräte von ITT sind mit gehörrichter Lautstärke-Regelung ausgestattet (desgl. alle Farbfernsehgeräte).

**Hertz (Hz)**

Maßeinheit der Frequenz, welche die Anzahl der Schwingungen pro Sekunde angibt. Bei höheren Frequenzen wird auch Kilo-Hertz (1 kHz = 1000 Hz) und Mega-Hertz (1 MHz = 1000000Hz) verwendet.



# HiFi Fachausdrücke

## High Fidelity (HiFi)

Englischer Begriff (= hohe Klangtreue) für die Wiedergabe-Qualität bei der Übertragung von Musik und Sprache. Die Mindestanforderungen für HiFi-Qualität sind in der Bundesrepublik Deutschland mit DIN 45500 festgelegt.

## Ideal-Fidelity

Die Ideal-Fidelity-Taste an HiFi-Stereo-Geräten von ITT löst, je nach Betriebsart, folgende Funktionen aus:

Bei der Wiedergabe von Schallplatten und Bandaufnahmen wirkt sie als dynamische Rauschunterdrückung (DLPF).

Bei LW-, MW- und KW-Empfang sorgt sie für eine störungsfreie Wiedergabe.

Bei UKW-Fernempfang wirkt sie als Stereo-Rauschfilter.

## Klirrfaktor

Bei der Übertragung eines Tones entstehen unerwünscht Harmonische, die den Originalklang verändern und daher als Verzerrungen bezeichnet werden. Der Anteil dieser ursprünglich nicht vorhandenen Töne im Gesamtsignal wird als Klirrfaktor bezeichnet und in Prozent gemessen.

## Rauschunterdrückungs-Systeme

Im Gegensatz zu einfachen Rauschfiltern (die lediglich einen bestimmten Frequenzbereich dämpfen) versteht man unter Rauschunterdrückungs-Systemen aktive elektronische Schaltungen zur wirksamen Rausch-Reduzierung ohne negative Beeinflussung der Klangwiedergabe.

Die DLPF-Rauschunterdrückung von ITT (Dynamic Low Pass Filter) nimmt in ihrer Wirkung bei abnehmender Lautstärke proportional zu. Dadurch wird erreicht, daß der Rauschanteil einer Aufzeichnung oder Übertragung gezielt nur dann

unterdrückt wird, wenn er sich störend bemerkbar macht — in den Musikpausen und während leiser Passagen.

Beim DOLBY-System zur Rauschunterdrückung wird lautstärkeabhängig der Aufnahmepegel bei höheren Tönen angehoben und bei der Wiedergabe dann wieder entsprechend abgesenkt. Mit Absenkung der Höhen wird auch das in diesem Frequenzbereich liegende Rauschen mit abgesenkt.

## Stereophonie

Sammelbegriff, der für die räumliche, plastische Aufnahme und Wiedergabe von Musik und Sprache mit Hilfe von zwei Übertragungskanälen steht. Zur optimalen Stereo-Wiedergabe ist es notwendig, daß der Abstand zwischen den beiden Lautsprecherboxen etwa gleich groß ist, wie der Abstand des Zuhörers zu den beiden Boxen.

## Steuergerät

Kombination aus Verstärker und Empfänger (Tuner) in einem Gehäuse. Wird auch als (engl.) Receiver bezeichnet.

## Tonabnehmer

Der Tonabnehmer eines Plattenspieler wandelt die in den Rillen der Schallplatte gespeicherten Tonsignale in elektrische Signale um, die dann über den Verstärker den Lautsprechern zugeführt werden können. Für Wiedergabe in HiFi-Qualität ist ein Magnet-Tonabnehmer-System am besten geeignet.

## Tonarmlift

Einrichtung des Plattenspielers, mit welcher der Tonarm aufgesetzt und angehoben werden kann. Durch eine eingebaute hydraulische Dämpfung wird die Nadel langsam und plattenschonend aufgesetzt. Ein Aufsetzen des Tonarmes von Hand sollte stets vermieden werden, da dabei die Gefahr der Beschädigung der Schallplatten zu groß ist.

STEREO 7205 COMPACT — das sind 72 Watt Musikleistung in kompakten Dimensionen. Eine 3-Weg-Musikanlage mit umfassender technischer Ausstattung. Mit 3-Bereichs-Empfangsteil. Mit 5 UKW-Festsendern. Mit integriertem Cassetten-Recorder. Und einem Belt-Drive-Plattenspieler mit Magnet-System.

## Klangfilter

Rauschfilter, Rumpelfilter und Linear-Einstellung sind bei Bedarf zur Klangverbesserung durch Drucktaste schaltbar.

## LED-Anzeigen

Die gewählte Tonquelle, sowie Empfangsbereich und Chromdioxid-Stellung des Recorders werden durch Leuchtdioden angezeigt.





# STEREO 7205 compact



## Cassetten-Fach

Durch ein praktisches, integriertes Cassetten-Fach ist der ständige Zugriff auf bis zu 5 Compact-Cassetten möglich.



## Festsender

Verdeckbare Einstellregler dienen zur Programmierung von 5 UKW-Festsendern, die jeweils über Drucktasten abrufbar sind.

## Klangstrahler

Zur optimalen Klangwiedergabe eignen sich die auf diese Musikanlage abgestimmten Klangstrahler „B 310“.

## +ITT-Pluspunkte+

STEREO 7205 COMPACT

2 x 36 Watt Musikleistung

Empfangs-Teil:

3 Bereiche (UKW, MW, LW)

AFC abschaltbar

5 UKW-Festsender-Tasten

Recorder-Teil:

Automatic-Recorder

Manuelle Aussteuerung

2 UV-Meter

Bandsorten-Umschalter

Phono-Teil:

Magnet-Tonabnehmer-System

Riemenantrieb (Belt-Drive)

Besonderheiten:

LED-Funktionsanzeige

Rausch- und Rumpelfilter

Linear-Taste





## Komplett-Technik im Profi-Look

MC 22 ist die Formel für ein Music-Center, das alle Musikquellen in kompakten Dimensionen vereint. Eine 3-fach Kompaktanlage mit einer Fülle interessanter technischer Details, die zum Vergleich herausfordern.

### Recorder

Der Recorder zeichnet sich durch automatische Aussteuerung, 2 VU-Meter, automatische Bandsorten-Umschaltung, DOLBY-Rauschunterdrückung und einer praktischen Ein-/Ausblend-Taste (Fade) aus.

### Plattenspieler

Der Automatik-Plattenspieler des MC 22 besitzt Riemenantrieb (Belt Drive) und ein Magnet-Tonabnehmer-System.



Empfohlene Boxen: B 2-50

### Empfangsteil

Der 3-Bereichs-Empfänger (UKW, MW, LW) ist mit einem Feldstärke-Instrument, LED-Funktionsanzeige und einer FM-Muting-Schaltung versehen.

### Verstärker

Der Verstärker bietet 2 x 32 Watt Musikleistung. Er ist mit dem DLPF-System zur dynamischen Rauschunterdrückung für alle 3 Tonquellen ausgestattet.

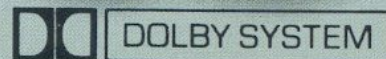

\* Die Bezeichnung »DOLBY« und das Doppel-D-Zeichen sind Markenzeichen der Dolby Laboratories, die Verwendung dieses Rauschunterdrückungs-Systems erfolgt unter Lizenz von Dolby Laboratories.

### + ITT-Pluspunkte +

- MC 22
- 2 x 32 Watt Musikleistung
- Empfänger:
- Bereiche: UKW, MW, LW
- AFC-Feinabstimmung
- Feldstärke-Instrument
- LED-Funktionsanzeige
- Recorder:
- Automatic-Recorder
- 2 VU-Meter
- DOLBY-Rauschunterdrückung
- Fade-Einrichtung
- Plattenspieler:
- Riemenantrieb (Belt Drive)
- Magnet-Tonabnehmer-System
- Besonderheit:
- DLPF-Rauschunterdrückung



# STEREO 5102 cassette

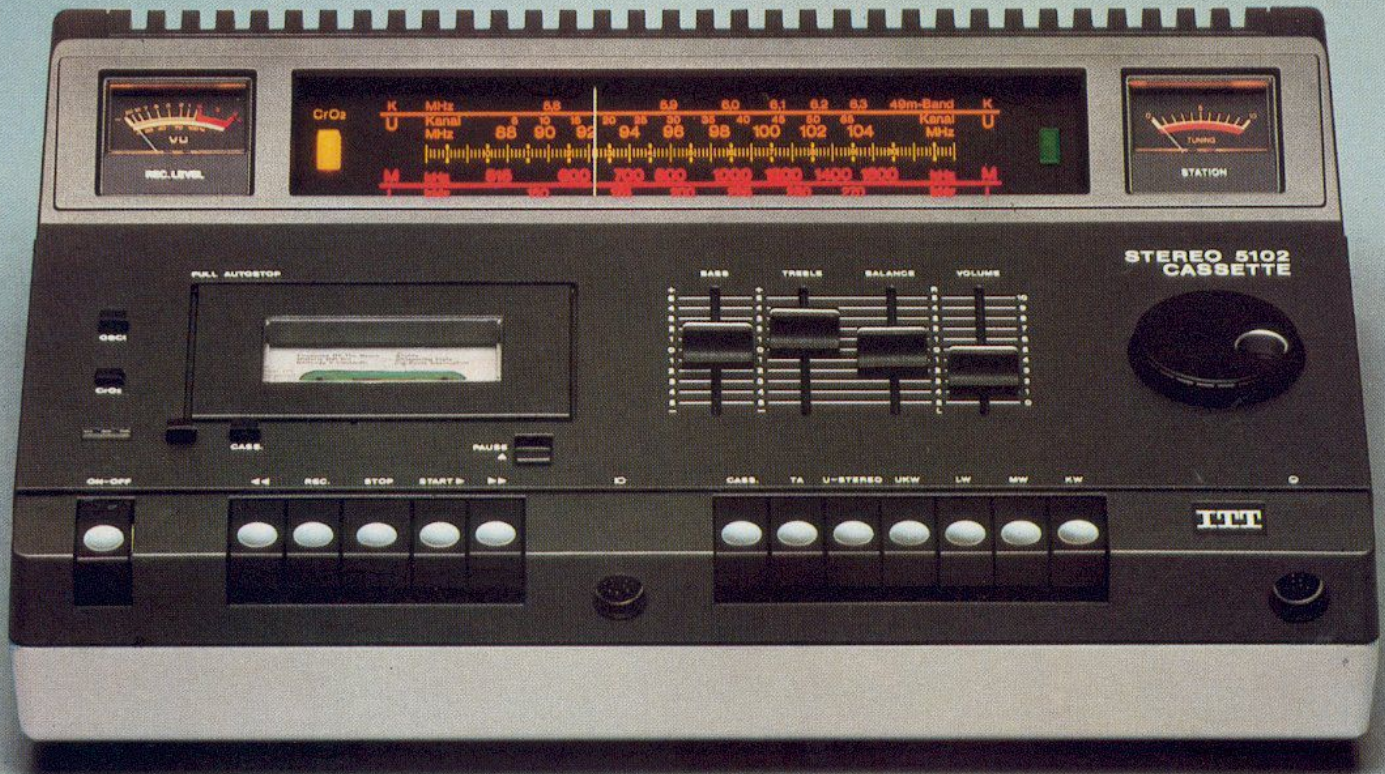

## Kompaktes Cassetten-Musikpult

Stereo-Cassetten-Recorder und Stereo-Steuergerät. Alles in einem Gehäuse. Kompakt. Formschön. Praktisch. Das ist STEREO 5102 CASSETTE von ITT. Ein kompaktes Gerät, an dem alles dran ist, das der problemlosen Aufnahme und Wiedergabe von Musik dient.

### Steuergerät

Das Steuergerät bietet 42 Watt Musikleistung (2x21 Watt). Zur exakten Sender-Einstellung dient ein beleuchtetes Feldstärke-Instrument. Für Mittel- und Langwelle ist eine Ferrit-Antenne eingebaut.



### Recorder

Der integrierte Cassetten-Recorder bietet automatische Aussteuerung bei Kontrolle über ein beleuchtetes VU-Meter.

### Klangstrahler

Der Leistung dieser Musikanlage angemessen ist die Kombination mit den Klangstrahlern „B 100“ oder „B 110“.

### +ITT-Pluspunkte+

STEREO 5102 CASSETTE  
2 x 21 Watt Musikleistung  
Empfangs-Teil:  
Bereiche: UKW, KW, MW, LW  
AFC-Feinabstimmung  
Recorder-Teil:  
Automatic-Recorder  
VU-Meter  
Bandzählwerk  
„Pause“-Schalter  
Bandsorten-Umschalter  
Besonderheiten:  
Leuchtanzeige für Stereo-  
Empfang und CR O<sub>2</sub>-Ein-  
stellung  
Feldstärke-Instrument



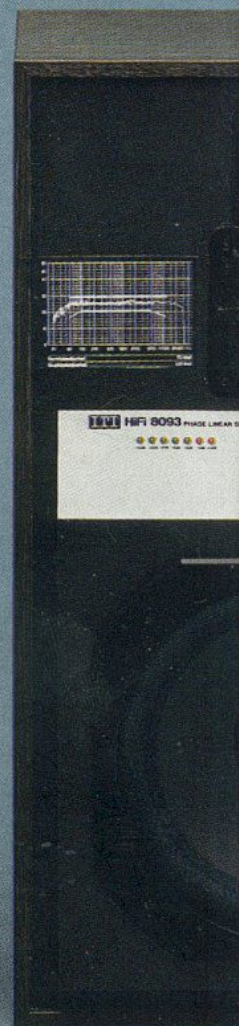
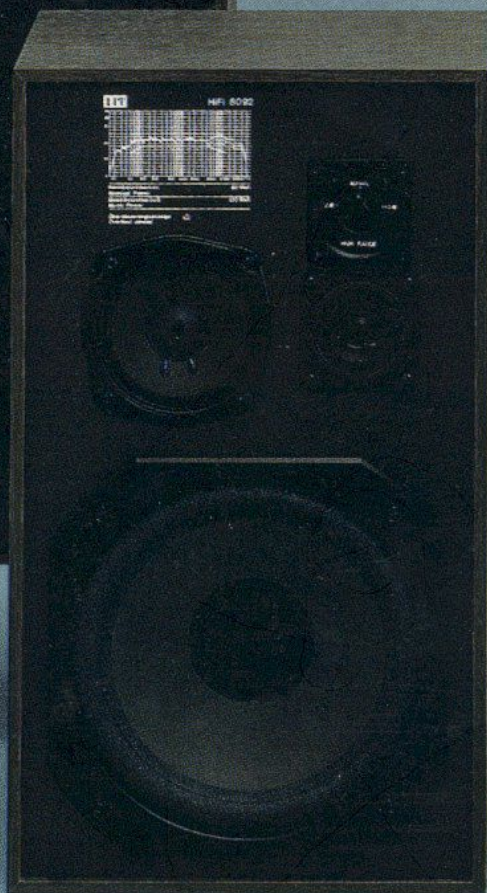
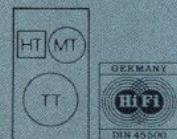
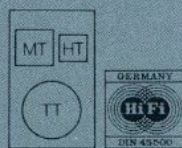

## HiFi-Klangstrahler der neuen Generation

Die Übertragungsqualität von HiFi-Stereo-Systemen nähert sich immer mehr dem Bereich des physikalisch Möglichen. Um dieses technische Qualitätsniveau auch hörbar zu machen, wurde – speziell für die Reihe HiFi 80 von ITT – eine neue Generation von Klangstrahlern entwickelt.

Mit den Klangstrahlern der Reihe HiFi 80 wurden neue Techniken realisiert, neue Werkstoffe eingesetzt. Problemlösungen im Detail, die alle dem Ziel dienen, Musik in der vollen Reinheit und Transparenz des Originals zu reproduzieren.

- Ein neu entwickelter PERMEAFLEX-Kalotten-Hochtöner mit einer Kalotte aus Makrofol und einem extrem dünnen Schwingspulenträger aus Alu-

minium garantiert höchste Impulstreue im gesamten Übertragungsbereich.

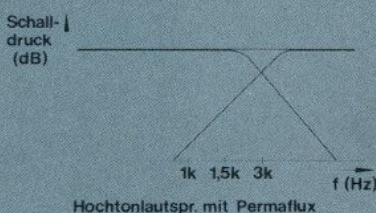
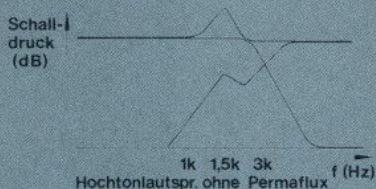

- Die Schwingspulen des Hochtöners sind in einem magnetischen Öl gelagert, das dem schwingenden System eine ideale Dämpfung verleiht. Außerdem resultiert daraus eine wesentliche Erhöhung der Belastbarkeit.

- Abmessungen und Inneneinrichtungen von Hörräumen sind sehr unterschiedlich. Teppiche, Polstermöbel, Vorhänge und Holzverkleidungen können den Raum stark bedämpfen und somit das Hörerlebnis beeinflussen. Der Pegel des Hochtonbereiches (HIFI 8082) bzw. des Hoch- und Mitteltonbereiches (HIFI 8093) läßt sich selektiv durch Drehregler auf die

akustischen Eigenschaften des Hörraumes abstimmen.

- Die mit LED's bestückte Kontrolleinrichtung visualisiert die aufgenommene Verstärkerleistung. Dadurch



wird es ermöglicht, den Klangstrahler in seinem optimalen Leistungsbereich zu betreiben. Die rote Anzeige zeigt eine eventuelle Überlastung des Hochtonbereiches an, wie sie zum Beispiel durch einen





	HIFI 8091 Kompakt-Regalbox 2-Weg-System	HIFI 8092 Regal-/Standbox 3-Weg-System	HIFI 8093 Studio-Standbox 3-Weg-System
Nenn-/Musikbelastbarkeit	30/55 Watt	80/120 Watt	80/120 Watt
Übertragungsbereich	50-18 000 Hz	36-25 000 Hz	31-25 000 Hz
Anschluß an Verstärker	4 Ohm	4 Ohm	4 Ohm
Anschlußkabel	4,5 m fest montiert mit Normstecker	4,5 m fest montiert mit Normstecker	5 m mit 2 Normsteckern
Praktische Betriebsleistung	ca. 3 Watt	2,6 Watt	2,6 Watt
Empfohlene Verstärker-Nennleistung	10-30 Watt	25-80 Watt	25-80 Watt
<b>Lautsprecher (K = Kalotte)</b>			
HT Hochton	HT 80 mm Ø	HT 19 mm Ø (K)	HT 19 mm Ø (K)
MT Mittelton	-	MT 120 mm Ø	MT 37 mm Ø (K)
TT Tiefton	TT 170 mm Ø	TT 245 mm Ø	TT 245 mm Ø
<b>Gehäuse</b>			
Abmessungen (B x H x T)	230 x 330 x 175 mm	300 x 520 x 230 mm	350 x 610 x 220 mm
Nettovolumen	9 l	24 l	36 l
Ausführungen	mooreichfarbig	mooreichfarbig	mooreichfarbig
Sonderzubehör	-	Fußgestell BF 1	Fußgestell BF 1



Defekt am Verstärker oder durch andere extreme Übertragungsbedingungen auftreten könnte.

- Die abgestufte Anordnung der Lautsprecher auf der Schallwand gleicht Laufzeitunterschiede zwischen den einzelnen Systemen aus (phasenkorrekte Abstrahlung). Dadurch wird erreicht, daß die durch die einzelnen Systeme wiedergegebenen Einzel-

spektren des Tones gleichzeitig das Ohr erreichen.

- Beim Tieftöner wird durch Verwendung einer progressiven Sicke mit mathematisch bestimmter Stärkenfunktion aus Polyurethanschaum maximale

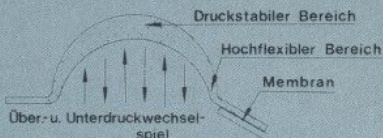

Beweglichkeit erreicht. Im unteren Bewegungsbereich besteht sehr hohe Flexibilität (und dadurch hohe Impulstreue). Im Grenzbereich dagegen progressive Dämpfung (und dadurch Minimierung des Klirrfaktors).

### Fußgestell BF 1

Das Fußgestell bietet die Möglichkeit, Klangstrahler ohne Probleme am akustisch günstigsten Standort aufzustellen. Um die beste Ausnutzung des Raumes und der Klangstrahler zu erreichen, ist das Fußgestell BF 1 im Neigungswinkel (ca. 15°) verstellbar.

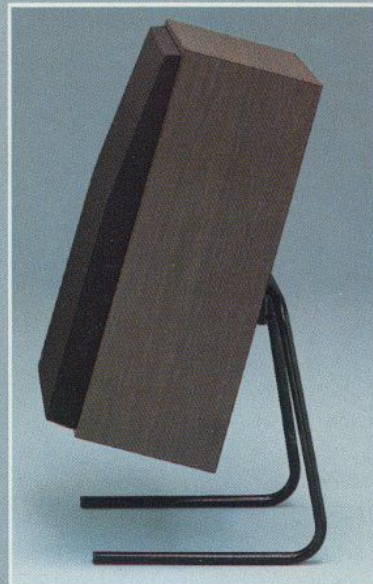

### Abnehmbare Frontabdeckung

Die Klangstrahler der Reihe HIFI 80 sind mit einer abnehmbaren (mit Akustikgewebe bespannten) Abdeckung versehen. Dadurch ist eine harmonische Integration in den Wohnbereich, oder aber bewußter Studio-Look möglich.

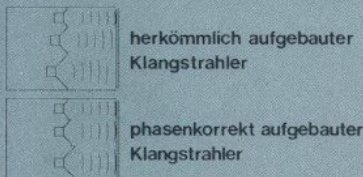



# HYPERION H3



**H3-75**

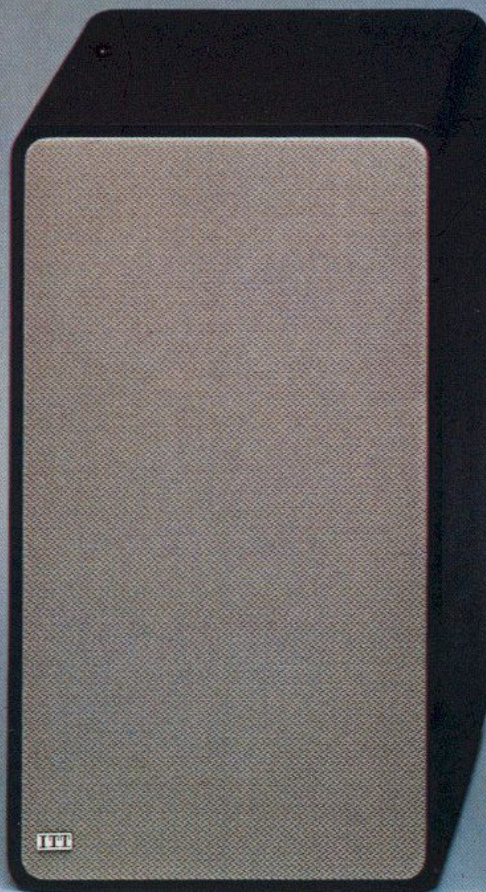

**H3-60**

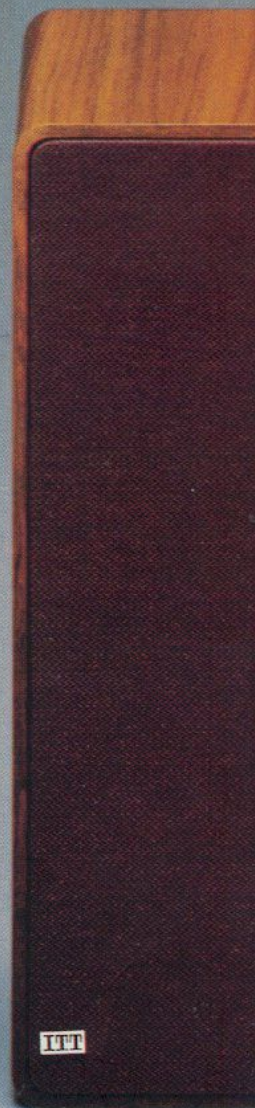
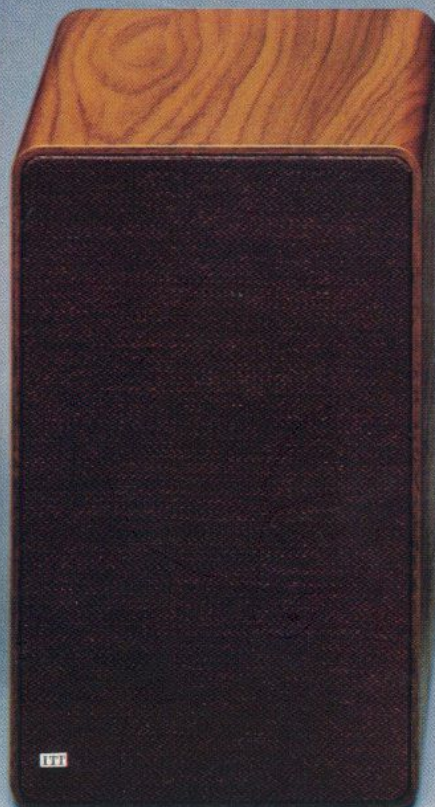

## Mit der H 3-Klangstrahler-Familie setzt ITT neue Maßstäbe

- Die 5 neuen HYPERION-Typen im modernen Softline-Design sind in drei bzw. vier Gehäusefarben lieferbar. Dadurch lassen sie sich ganz nach Wunsch jeder Wohnungseinrichtung anpassen.
- Die Frontbespannung besteht aus einem speziell für die Akustik entwickelten Mehrfachkomponentengewebe mit kunststoffummantelten Fasern hoher Oberflächenglätte. Oberflächenglätte und Faserzahl sind wesentliche Faktoren für die akustische Durchlässigkeit der Bespannung.
- Die Boxen übertreffen bereits in allen Punkten die kommende verschärfte DIN-Norm und entsprechen den IEC-Anforderungen. Engste Toleranzwerte der Frequenzweichen gewährleisten die absolute Gleichheit der Boxen (wichtig beim Stereo-Hören!).

- Die neuen Kalotten-Hoch- und Mitteltöner besitzen sehr leichte Schwingspulenträger aus einer extrem dünnen Aluminiumfolie. Gegenüber den bisher verwendeten Materialien wird dadurch eine wesentlich höhere Nennbelastbarkeit und besseres Impulsverhalten erzielt.
- Bei allen Tieftönern des Programmes wird ebenfalls wegen der hohen thermischen und mechanischen Kräfte ausschließlich Aluminium als Trägermaterial für die Schwingspulen verwendet.
- Die Klebeverbindungen zwischen Schwingspulensystem und Membrane sind für Temperaturen bis zu 200° C bei Nennlast ausgelegt.
- Mit dem extrem leichten Schwingsystem, der hohen thermischen und mechanischen Belastbarkeit und der

großen Magnetenergie besitzen ITT-Lautsprecher hohe Leistungsreserven, einen sehr guten Wirkungsgrad (Dynamik) und höchste Wiedergabetreue.

### HYPERION H 3-50 F

Die H 3-50 F ist eine kleine Flachbox (2-Weg-System), die für die Wandbefestigung geeignet und bereits vorbereitet ist. Durch die geringen Gehäuseabmessungen und das saubere Abstrahlen der hohen Frequenzen eignet sich diese Box auch besonders als rückwärtiges Boxenpaar für mittlere Quadrofonie-Anlagen. Wegen der hohen Belastbarkeit ist dieser Klangstrahler für alle Steuergeräte von 10 Watt bis 35 Watt pro Kanal uneingeschränkt verwendbar.

### HYPERION H 3-60

Die leicht ansteigende Tendenz (max. 1,5 dB) im oberen Frequenzbereich dieser 2-Weg-Regalbox erzeugt ein sehr transparentes Klangbild. Für alle Steuergeräte mit einer Leistung von 10 bis 40 Watt pro Kanal.

### HYPERION H 3-75

Diese Regalbox im 3-Weg-System ist für alle Steuergeräte von 10 Watt bis zu 50 Watt Musikleistung pro Kanal uneingeschränkt verwendbar. Das saubere, sehr durchsichtige Klangbild dieser Box entsteht durch den ruhigen, nahezu übergangslosen Verlauf der drei Einzelfrequenzgänge in der Gesamtfrequenz. Im Hochtonbereich wird durch den hohen Pegel des Kalotten-Hochtöners eine leicht steigende Tendenz erzielt, die das durchsichtige Klangbild unterstützt.



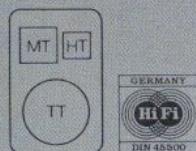

**H 3-100**



**H 3-50F**



**H 3-90**

### HYPERION H 3-90

Diese kleine 3-Weg-Studio- oder Regalbox ist für alle Steuergeräte zwischen 10 und 60 Watt Musikleistung je Kanal uneingeschränkt verwendbar. Das Klangbild entspricht im

Mittel- und Hochtonbereich dem der H 3-75. Im unteren Bereich wird durch den großflächigen Tieftöner und das größere Gehäuse ein voluminöserer Baß erreicht.

### HYPERION H 3-100

Die H 3-100 ist die größte Box der Serie. Eine 3-Weg-Studio-Box, die für alle Verstärker mit einer Musikleistung je Kanal von 10 bis 70 Watt uneingeschränkt einsetzbar ist. Der übergangslose

Mitteltonbereich erzeugt bei dieser Box ein Klangbild, das dem Ideal des HiFi-Gedankens bestens entspricht.

	H 3-50 F Flachbox 2-Weg-System	H 3-60 Kompakt-Regalbox 2-Weg-System	H 3-75 Kompakt-Regalbox 3-Weg-System	H 3-90 Kompakt-Regalbox 3-Weg-System	H 3-100 Studio-Standbox 3-Weg-System
Nenn-/Musikbelastbarkeit	35/50 Watt	40/60 Watt	50/75 Watt	60/90 Watt	70/100 Watt
Übertragungsbereich	50-25000 Hz	38-25000 Hz	33-25000 Hz	32-25000 Hz	31-25000 Hz
Anschluß an Verstärker	4 Ohm	4 Ohm	4 Ohm	4 Ohm	4 Ohm
Anschlußkabel	5 m fest montiert mit 1 Normstecker	5 m fest montiert mit 1 Normstecker	5 m fest montiert mit 1 Normstecker	5 m fest montiert mit 1 Normstecker	5 m mit 2 Normsteckern
Praktische Betriebsleistung	ca. 3,1 Watt	ca. 3 Watt	ca. 2,2 Watt	ca. 2,2 Watt	ca. 3,1 Watt
Empfohlene Verstärkerleistung	15-30 Watt	25-40 Watt	25-50 Watt	30-60 Watt	30-70 Watt

#### Lautsprecher (K = Kalotte)

	H 3-50 F	H 3-60	H 3-75	H 3-90	H 3-100
HT Hochton	HT 19 mm Ø (K)	HT 19 mm Ø (K)	HT 19 mm Ø (K)	HT 19 mm Ø (K)	HT 25 mm Ø (K)
MT Mittelton	-	-	MT 37 mm Ø (K)	MT 37 mm Ø (K)	MT 50 mm Ø (K)
TT Tiefton	TT 160 mm Ø	TT 175 mm Ø	TT 200 mm Ø	TT 245 mm Ø	TT 245 mm Ø

#### Gehäuse

	H 3-50 F	H 3-60	H 3-75	H 3-90	H 3-100
Abmessungen B x H x T	215 x 350 x 110 mm	215 x 350 x 225 mm	235 x 420 x 215 mm	275 x 500 x 220 mm	320 x 550 x 250 mm
Nettovolumen	4,5 Liter	10,5 Liter	14,3 Liter	19,5 Liter	30,3 Liter
Ausführungen	nußbaumfbg. altweiß; anthrazit	nußbaumfbg. altweiß; anthrazit	nußbaumfbg., altweiß, anthrazit, eichefbg., Cord br.	nußbaumfbg. altweiß; anthrazit	nußbaumfbg. altweiß; anthrazit
Sonderzubehör	-	-	Fußgestell BF1	Fußgestell BF1	Fußgestell BF1



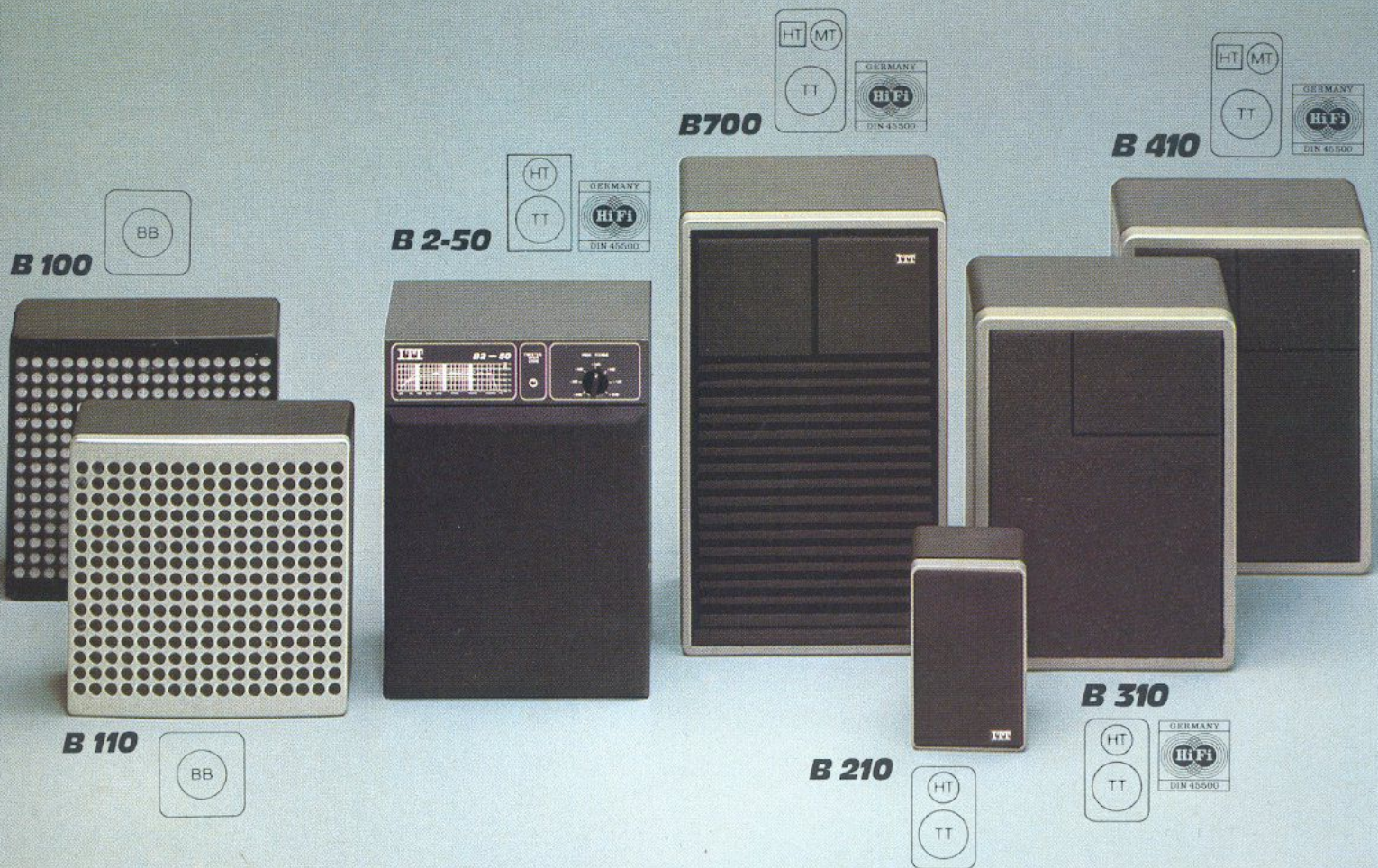

### B110/B100

Das Gehäuse dieser kleinen Wand- und Regalbox aus hochverdichtetem Preßholz mit Polystyrol-Ummantelung verhindert auch bei hohen Leistungen weitgehendst Resonanzen. Sie eignet sich für Verstärker mit einer Nennleistung bis zu 15 Watt und ist speziell den Geräten »stereo 7100 compact« und »stereo 5102 cassette« angepaßt.

### B 210

Der Kraftzweig, mit der überzeugend guten Dynamik und Wiedergabetreue. Bei einer Gehäusegröße von 17 x 10,7 x 10,7 cm gibt es keine Aufstellprobleme. Die B 210 ist für die Wandaufhängung geeignet und vorbereitet. Die Frontblende besteht aus schwarzem, extrem durchlässigen Akustikschaum mit silberfarbenen Rahmen, das massive Duroplastgehäuse ist anthrazit-metallic.

### B 310

Diese kompakte HiFi-Box erhält durch das bei ihr verwendete Tiefton-System LPT 160 eine sehr kräftige und saubere Baß-Wiedergabe.

### B 2-50

Dieser kompakte HiFi-Klangstrahler bietet als Besonderheit einen integrierten Regler zur optimalen Anpassung des Hochtöners an die Raumakustik, sowie eine LED-Überlastungsanzeige.

### B 410

Diese kompakte Regalbox ist auf die Kompaktanlage »stereo 7400 hifi compact« abgestimmt. Sie ist mit einem 3-Weg-System ausgestattet.

### B 700

Dieser HiFi-Klangstrahler ist in seinen technischen Werten optimal auf die Komponenten des SYSTEM 700 abgestimmt und stellt den Garanten für ein kraftvolles und ausgewogenes Klangbild dar.

	Wand- und Regalbox B 100/B 110	Kompakt-Regalbox B 210	Kompakt-Regalbox B 310	Kompakt-Regalbox B 410	Kompakt-Regalbox B 2-50	Kompakt-Regalbox B 700
Nennbelastbarkeit	15 W	30 W	25 W	25 W	30 W	40 W
Musikbelastbarkeit	20 W	40 W	35 W	40 W	55 W	50 W
Prakt. Betriebsleistung	2,25 W	ca. 3,1 W	ca. 3,1 W	3,1 W		ca. 2,6 W
Verstärkeranschluß	4 Ohm	4 Ohm	4 Ohm	4 Ohm	4 Ohm	4 Ohm
Übertragungsbereich (Hz)	50-15 000	55-25 000	45-20 000	50-25 000	50-20 000	38-25 000
System	1-Weg	2-Weg	2-Weg	3-Weg	2-Weg	3-Weg
TT Tiefton	BB 128 mm Ø	TT 100 mm Ø	TT 160 mm Ø	TT 160 mm Ø	TT 170 mm Ø	TT 175 mm Ø
MT	-	-	-	MT 100 mm Ø	-	MT 100 mm Ø
HT Hochtön	-	HT 19 mm Ø*	HT 80 mm Ø	HT 19 mm Ø*	HT 16 mm Ø*	HT 19 mm Ø*
Abmessungen B x H x T (mm)	260 x 260 x 120	107 x 170 x 107	250 x 340 x 175	250 x 340 x 175	338 x 248 x 175	255 x 420 x 200
Nettovolumen	6 Liter	1,1 Liter	8,5 Liter	8,5 Liter	9,7 Liter	13,5 Liter
Frontblende	Lochgrill	Akustikschaum	Akustikschaum	Akustikschaum	Akustik-Stretchgewebe	Akustikschaum
Ausführungen	B 100, schwarz B 110, schwarz/silber	anthrazit/ metallic	anthrazit/ metallic	anthrazit/ metallic	anthrazit	anthrazit/ metallic
Anschlußkabel	4,5 m	3 m	5 m	4,5 m	5 m	5 m

\* Kalottentlautsprecher



# Klangstrahler Fachausdrücke

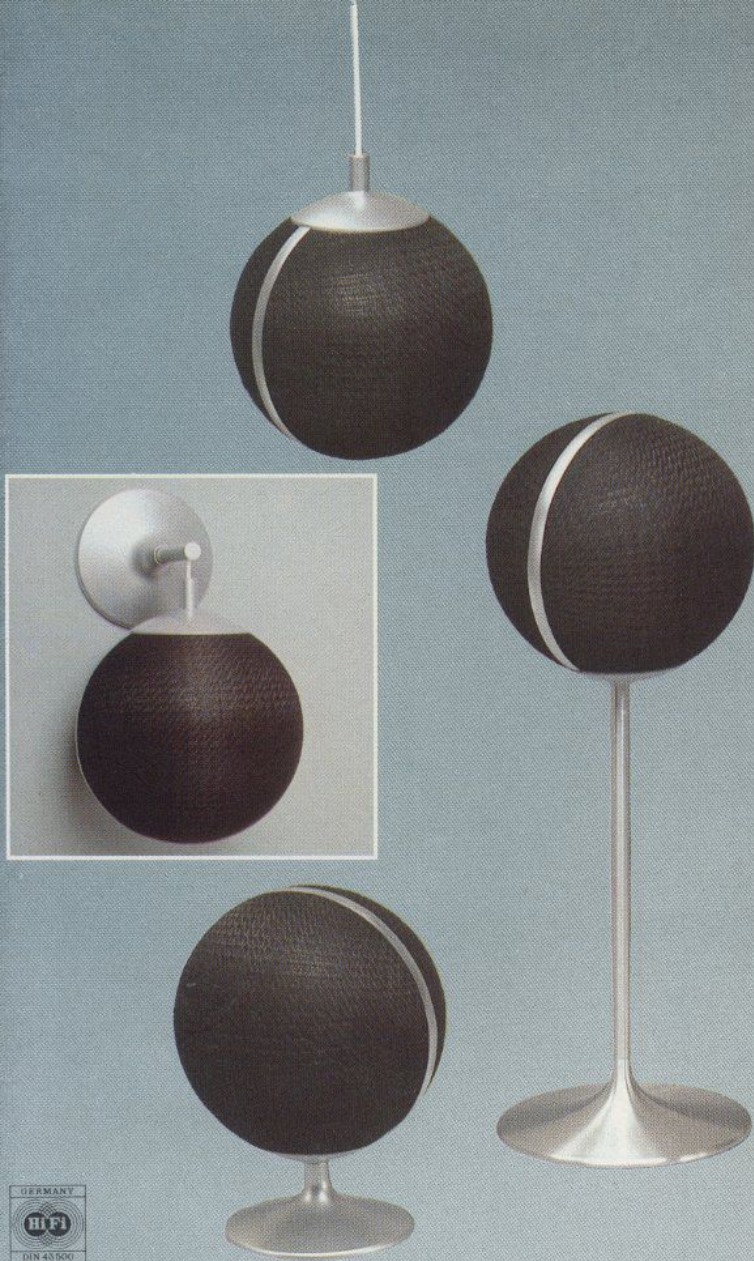

## K1-70 HiFi-Kugelstrahler

Preis, Leistung und Design der K 1-70 erfüllen alle Forderungen anspruchsvoller HiFi-Freunde. Mit den 4 Lautsprecher-Systemen vermittelt dieser HiFi-Kugelstrahler ein vollkommenes Rundum-Hörerlebnis: sehr gut einzusetzen als rückwärtiges Strahlerpaar für Quadrosound.

Es gibt den K 1-70 serienmäßig mit Standfuß und Material für die Deckenbefestigung. Zusätzlich ist ein hoher Tellerfuß zur Bodenaufstellung. Besonders dekorativ ist die Wand-Aufhängung.

### HiFi-Kugelstrahler K 1-70

Nennbelastbarkeit	50 W
Musikbelastbarkeit	70 W
Praktische Betriebsleistung	4,2 W
Verstärkeranschluß	4 Ohm
Übertragungsbereich (Hz)	50-25 000
System	2-Weg
TT Tiefton	TT (2) 130 mm Ø
HT Hochton	HT (2) 19 mm Ø (Kalotte)
Abmessungen (mm)	254 Ø
Nettovolumen	7 Liter
Ausführung	Stoffbespannung dunkelbraun
Anschlußkabel	6,5 m mit Stahlseileinlage
Sonderzubehör	Tellerfuß FK 2

## Abstrahl- charakteristik

Fähigkeit eines Klangstrahlers, das Tonsignal möglichst breitgefächert und mit gleichem Schalldruck abzustrahlen. Die größte Lautstärke wird, physikalisch bedingt, in der Symmetrieachse erreicht. Nach den Seiten hin nimmt der Schallpegel, besonders bei hohen Tönen, ab. Eine Verbesserung der Abstrahlcharakteristik wird durch Kalottenhochtöner erreicht, wodurch auch die Stereo-Hörzone vergrößert wird.

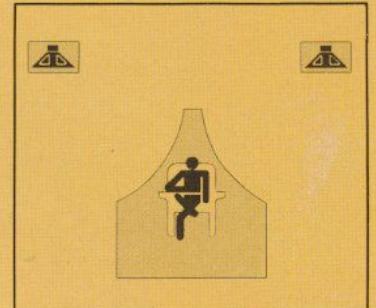

Optimale Hörzone bei Stereophonie

## Belastbarkeit

Die Leistung, welche ein Klangstrahler unbeschadet verarbeiten kann. Man unterscheidet zwischen Nennbelastbarkeit (größte Leistung, die praktisch ununterbrochen verarbeitet werden kann) und Musikbelastbarkeit (größte Leistung, die kurzzeitig verarbeitet werden kann, ohne daß hörbare Verzerrungen auftreten). Die jeweilige Belastbarkeit sollte die entsprechende Ausgangsleistung des Verstärkers nie unterschreiten.

## Dreiweg-System

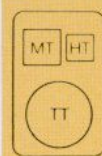

HT = Hochtöner  
MT = Mitteltöner  
TT = Tieftöner

Bei einem Klangstrahler mit Dreiweg-System wird der gesamte Frequenzbereich mit einer Frequenzweiche in drei Bereiche geteilt, die jeweils von dafür besonders geeigneten Lautsprechern getrennt abgestrahlt werden.

## Hörzone

Räumlicher Bereich, in dem bei Stereo-Wiedergabe ein gleichmäßiger Lautstärke- und Klangeindruck vorhanden ist. Größe und Form der Hörzone ist von der Aufstellung und Abstrahlcharakteristik der verwendeten Klangstrahler abhängig.

## Kalotten- Lautsprecher

Lautsprecher mit halbkugelförmig gewölbter Membran, welche eine verbesserte Abstrahlcharakteristik gewährleistet. Kalotten-Membranen werden in Hochton- und Mittelton-Lautsprechern verwendet.

## Praktische Betriebsleistung

Leistung, die einem Klangstrahler zugeführt werden muß, um in Wohnräumen eine mittlere Wiedergabelautstärke zu erreichen. Sie ist ein Maß für den Wirkungsgrad eines Klangstrahlers.

## Übertragungsbereich

Frequenzbereich, der von einem HiFi-Gerät bzw. von einem Klangstrahler übertragen werden kann, ohne daß der auf 1000 Hz bezogene Pegel um mehr als 3 dB abfällt.

## Wirkungsgrad

Verhältnis der nutzbaren Energie zur aufgewendeten Energie. Bei Klangstrahlern das Verhältnis der zugeführten elektrischen Leistung zur abgestrahlten Schalleistung.

## Zweiweg-System

Bei einem Klangstrahler mit Zweiweg-System wird der gesamte Frequenzbereich in zwei Bereiche geteilt, die von dafür besonders geeigneten Lautsprechern getrennt abgestrahlt werden.



# SYNTON S4

S4-70

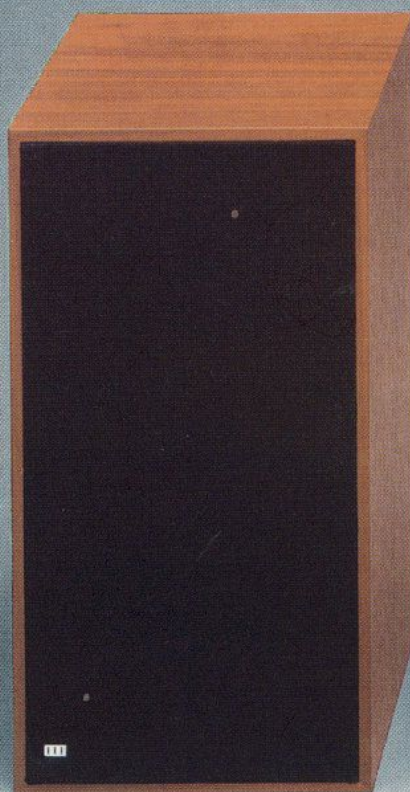

S4-25



S4-50

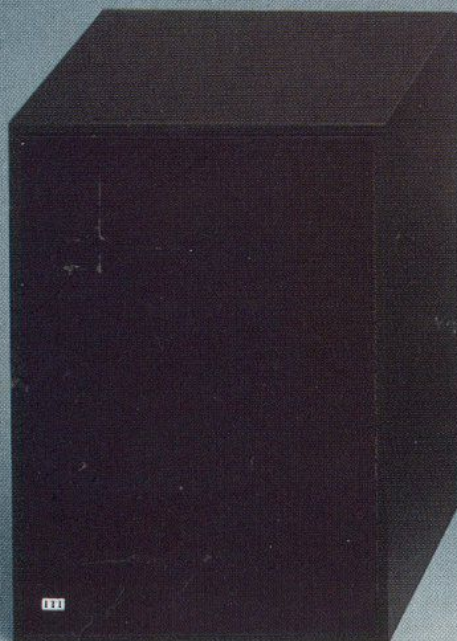

## S4-25

Ideale kleine 2-Weg-Kompaktbox für Verstärker im unteren Leistungsbereich. Besonders bewährt ist diese Box für den Anschluß an Radio- und Cassetten-Recorder.

## S4-50

Der neue Tiefton-Lautsprecher mit extrem weicher pneumatischer Membranaufhängung verleiht diesem Hifi-Klangstrahler den voluminösen Klang. Durch die kleinen Abmessungen läßt sich diese Box problemlos in jede Wohnungseinrichtung integrieren.

## S4-70

Die hervorragenden Klangeigenschaften dieser 3-Weg-Box werden durch den gleichmäßigen Frequenzverlauf, den breiten Abstrahlwinkel und durch die frequenzangepaßte Membranflächenaufteilung erzielt. Mit dem hohen Wirkungsgrad eignet sich dieses Modell auch für Verstärker mit niedriger Ausgangsleistung.

Die S 4 Hifi-Klangstrahler zeichnen sich durch einen vollen Klang, kompaktes Volumen und hohe Belastbarkeit aus.

Diese Eigenschaften werden durch neue, speziell auf das Gehäuse-Volumen abgestimmte Tiefton-Systeme mit extrem weicher, pneumatischer Membranaufhängung erzielt. Durch den geringen Leistungsbedarf der neuen SYNTON-Reihe ist es möglich, die Dynamik eines Musikstückes auch dann wiederzugeben, wenn ein Verstärker mit einer niedrigeren Ausgangsleistung Verwendung findet.

### Kompakt-Regalbox S 4-25

Nennbelastbarkeit	15 W
Musikbelastbarkeit	25 W
Prakt. Betriebsleistung	ca. 1,9 W
Verstärkeranschluß	4 Ohm
Übertragungsbereich (Hz)	66-20 000
System	2-Weg
TT Tiefton	BB Breitbandsystem 120 mm Ø
MT Mittelton	HT 57 mm Ø
HT Hochton	HT 57 mm Ø
Abmessungen B x H x T (mm)	160 x 260 x 148
Nettovolumen	4,0 Liter
Frontblende	Stoff
Ausführungen	nußbaumfarbig altweiß anthrazit
Anschlußkabel	3,5 m mit Normstecker

### Kompakt-Regalbox S 4-50

Nennbelastbarkeit	30 W
Musikbelastbarkeit	50 W
Prakt. Betriebsleistung	ca. 3,1 W
Verstärkeranschluß	4 Ohm
Übertragungsbereich (Hz)	45-20 000
System	2-Weg
TT Tiefton	TT 160 mm Ø
MT Mittelton	-
HT Hochton	HT 80 mm Ø
Abmessungen B x H x T (mm)	230 x 330 x 175
Nettovolumen	9 Liter
Frontblende	Stoff
Ausführungen	nußbaumfarbig altweiß anthrazit
Anschlußkabel	3,5 m mit Normstecker

### Kompakt-Regalbox S 4-70

Nennbelastbarkeit	50 W
Musikbelastbarkeit	70 W
Prakt. Betriebsleistung	1,6 W
Verstärkeranschluß	4 Ohm
Übertragungsbereich (Hz)	38-20 000
System	3-Weg
TT Tiefton	TT 175 mm Ø
MT Mittelton	MT 100 mm Ø
HT Hochton	HT 66 mm Ø
Abmessungen B x H x T (mm)	225 x 430 x 215
Nettovolumen	12 Liter
Frontblende	Stoff
Ausführungen	nußbaumfarbig altweiß anthrazit
Anschlußkabel	3,5 m mit Normstecker



# »Do it yourself« mit HiFi-Bausätzen



ITT HiFi-Bausätze bieten für jeden Wohnraum und für jeden Verstärker die optimale Lautsprecherkombination. Technisch perfekte Dimensionierung und sorgfältige Auswahl geeigneten Zubehörs geben Ihnen die Gewähr, hochwertige HiFi-Klangstrahler zu bauen! Die Montage der HiFi-Bausätze ist ein Kinderspiel: Kein Löten – kein Schaltbildlesen; alle Teile sind fertig verdrahtet und mit nummerierten Steckanschlüssen ausgestattet.

## Gehäusebausätze

Die Gehäusebausätze HBS 4-50, HBS 4-70 und HBS 4-100 sind in ihren Abmessungen auf die empfohlenen Gehäusevolumen der HiFi-Bausätze abgestimmt. Sie enthalten alle für eine Rechteckbox notwendigen vorgefertigten Einzelteile sowie das zum Zusammenbau erforderliche Kleinmaterial: 4 furnierte Seitenwände, 1 furnierte Rückwand, 1 Schallwand, Bespannstoff, Haftkleber (blaue Tube), Befestigungswinkel und Schrauben, Bauanleitung.

## Dämmmaterial

Das zur akustischen Dämpfung der Box erforderliche Dämmmaterial ist in Kunststoffbeuteln verpackt. Ein Beutel enthält 2 Dämmplatten in der Größe 640 x 320 x 50 mm. Zur Dämpfung der HiFi-Bausätze sind für jeweils 2 Boxen folgende Mengen Dämmmaterial nötig: 1 Beutel für BK 4-50, 4 Beutel für BK 4-70 und 6 Beutel für BK 4-100.

HiFi-Bausätze	BK 4-50	BK 4-70	BK 4-100
Nennbelastbarkeit	2-Weg-System 30 W	3-Weg-System 40 W	3-Weg-System 60 W
Musikbelastbarkeit	50 W	70 W	100 W
Praktische Betriebsleistung	9,6 W	5,5 W	9 W
Anschluß an Verstärker	4 Ohm	4-8 Ohm	4-8 Ohm
Übertragungsbereich	45-22000 Hz	28-22000 Hz	25-22000 Hz
Lautsprecher-Bestückung	1 Tiefton-System 175 mm Ø 1 Kalotten-Hochton-System	1 Tiefton-System 245 mm Ø 1 Mittelton-System 130 mm Ø 1 Kalotten-Hochton-System	1 Tiefton-System 300 mm Ø 1 Kalotten-Mittelton-System 1 Kalotten-Mittelhochton-System
Empfohlene Gehäuse-Abmessungen B x H x T (mm)	220 x 400 x 180	390 x 610 x 260	420 x 700 x 280
Gehäuse-Nettovolumen	10 Liter	40 Liter	60 Liter
Dazu passende Gehäusebausätze	HBS 4-50	HBS 4-70	HBS 4-100



# Recorder Technik

## Aussteuerung

Einstellen der für die optimale Magnetisierung des Bandmaterials erforderlichen Stromstärke im Aufnahmekopf des Recorders. Bei zu hoher Aussteuerung entstehen Verzerrungen (Übersteuerung), bei zu geringer Aussteuerung vermindert sich der Fremdspannungs-Abstand. Bei der Wiedergabe weist die Aufnahme dann einen höheren Rauschanteil auf. Die richtige Aussteuerung wird durch VU-Meter (Volume Unit Meter) kontrolliert. Bei Geräten mit Aussteuerungs-Automatik übernimmt eine elektronische Schaltung die optimale Aufnahme-Aussteuerung.

## Bandsorten-Umschalter

Manuell oder automatisch wirkende Einrichtung im Recorder zur Anpassung (Vormagnetisierung, Entzerrung) an die verwendete Bandsorte.

## Cue-/Review-Einrichtung

Die Möglichkeit, sich während des schnellen Vor- oder Rücklaufes durch Drücken der „Start“-Taste an eine bestimmte Stelle akustisch „heranzutasten“. Es ist dabei ein hell zwitschernder Ton zu hören, der durch die Pausen zwischen den einzelnen Musikstücken unterbrochen wird.

## DLPF-Rauschunterdrückung

Der Rauschanteil einer Aufzeichnung oder Übertragung macht sich insbesondere in den Musikpausen und während leiser Passagen störend bemerkbar. Die dynamische Rauschunterdrückung DLPF von ITT (Dynamic Low Pass Filter) arbeitet lautstärkeabhängig. Ihre Wirkung nimmt mit abnehmender Lautstärke proportional zu. Dadurch wird erreicht, daß während der lauten Musikpassagen (in denen der Rauschanteil nicht hörbar ist) keine Dämpfung — und somit Beeinflussung der Klangwiedergabe — erfolgt.

Die DLPF-Rauschunterdrückung ist bei Wiedergabe wirksam. Die Aufnahme wird nicht beeinflusst. Dadurch können auch bereits vorhandene Aufnahmen mit verbesserter Qualität wiedergegeben werden.

## DOLBY-System

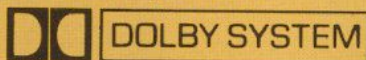

Beim DOLBY-System wird sowohl der Aufnahme- als auch der Wiedergabe-Vorgang in die Rauschunterdrückung einbezogen. Bei der Aufnahme wird in Abhängigkeit von der Lautstärke der Pegel bei hohen Tönen angehoben. Bei der Wiedergabe wiederum erfolgt die entsprechende Absenkung der Höhen, wobei auch das im gleichen Frequenzbereich liegende Bandrauschen mit abgesenkt wird.

## Memory-Einrichtung

Einrichtung am Zählwerk eines Recorders, die dazu dient, eine bestimmte Stelle auf dem Band rasch wiederzufinden. Wird das Zählwerk an dieser Stelle auf Null gestellt, so stoppt das Band bei eingeschalteter Memory-Einrichtung beim Rückspulen automatisch wieder an dieser Stelle. Es ist dadurch zum Beispiel möglich nach Beendigung einer Aufnahme wieder an den genauen Anfang zurück zu finden.

## Tape-Deck

Recorder ohne eingebautem Endverstärker und Lautsprecher. Ein Tape-Deck muß bei der Wiedergabe über einen Receiver (oder Verstärker) betrieben werden. In der Regel ist jedoch ein Kopfhörer-Kontrollverstärker eingebaut.

# STEREO RECORDER 850 hifi

## Mit elektronischem Gedächtnis

Der STEREO RECORDER 850 HIFI ist ein kompaktes Gerät für den anspruchsvollen Freund der Compact-Cassette. Die ideale Ergänzung zur bestehenden HiFi-Stereo-Anlage.

Dieses Tape-Deck repräsentiert ein fortschrittliches technisches Konzept, bei dem die HiFi-Norm (DIN 45500) untere Anforderung war.

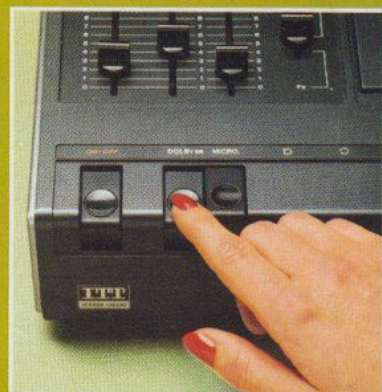

## Elektronisches Bandzählwerk

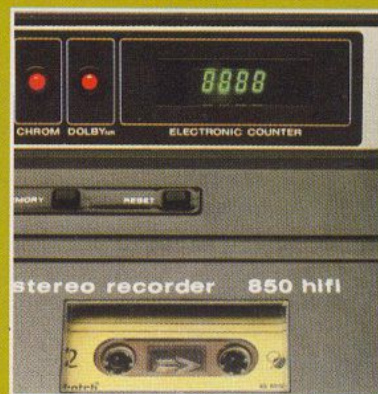

Das mechanische Bandzählwerk wurde bei diesem Recorder durch eine moderne, verschleißfreie Digital-Elektronik mit großdimensionierter 4-stelliger Fluoreszenz-Anzeige abgelöst.

## Memory-Einrichtung

Die Memory-Einrichtung dient dazu, eine bestimmte Stelle auf dem Band — beispielsweise den Anfang einer Aufnahme — schnell und exakt wiederzufinden. Eine praktische Einrichtung, die hier elektronisch gelöst wurde.

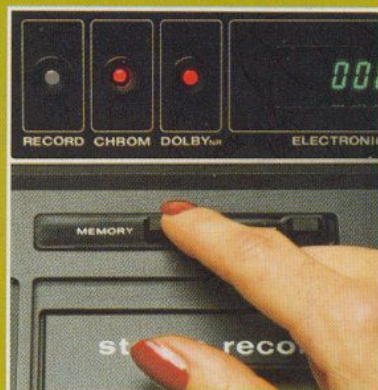

## DOLBY-Einrichtung

Der STEREO RECORDER 850 HIFI ist mit dem DOLBY-System zur Rauschunterdrückung ausgestattet. Es stellt die wohl ausgereifteste technische Lösung zur Qualitätssteigerung der Cassette-Aufnahme dar und liefert einen Rauschabstand über der HiFi-Norm.

Die Bezeichnung „DOLBY“ und das Doppel-D-Zeichen sind Markenzeichen der Dolby Laboratories. Die Verwendung dieses Rauschunterdrückungs-Systems erfolgt unter Lizenz von Dolby Laboratories.

## +ITT-Pluspunkte+

- STEREO RECORDER 850 HIFI
- HiFi nach DIN 45500
- Manuelle Aufnahme-Aussteuerung getrennt je Kanal
- 2 VU-Meter
- DOLBY-Rauschunterdrückung
- Kopfhörer-Verstärker mit Lautstärke-Regler
- LED-Funktionsanzeige
- Automatische Abschaltung bei Bandende
- Bandsorten-Umschalter
- „Pause“-Taste
- Elektronisches Bandzählwerk mit Memory-Einrichtung
- Longlife-Tonkopf
- Überspielkabel serienmäßig
- Maße: 32 x 13 x 28 cm



GERMANY



DOLBY SYSTEM



DIN 45500

Two VU meters with yellow and red scales. RECORD CHROM DOLBY<sup>TM</sup> buttons. ELECTRONIC COUNTER displaying 0000.

MEMORY RESET buttons.

STEREO RECORDER 850 hiFi

RECORDER II VOLUME TAPES

DELTA MICR.D. D CASS. START STOP PAUSE

TTT SCHAUB LORENZ

Turntable with a vinyl record.

TTT SCHAUB LORENZ





# Preisgünstige Tape-Decks



Die Bezeichnung »DOLBY« und das Doppel-D-Zeichen sind Markenzeichen der Dolby Laboratories. Die Verwendung dieses Rauschunterdrückungs-Systems erfolgt unter Lizenz von Dolby Laboratories.



DOLBY SYSTEM



## HIFI STEREO RECORDER 87

Die HiFi-Norm (DIN 45 500) war bei der Konzeption dieses Recorders Qualitätsmaßstab. Und das Ziel, ein hochwertiges Tape-Deck mit günstigem Preis/Leistungsverhältnis zu schaffen. Eine angemessene Ergänzung zur bestehenden HiFi-Stereo-Anlage. Zur Stereo-Musikaufnahme in HiFi-Qualität ist der HIFI STEREO RECORDER 87 mit dem DOLBY-System zur wirkungsvollen Rauschunterdrückung ausgestattet.

Ein Bandsorten-Umschalter ermöglicht die Verwendung von Eisenoxid- und Chromdioxid-Cassetten. Zur exakten Aufnahme-Aussteuerung dienen zwei getrennte VU-Meter. Jeder Stereo-Kanal ist getrennt aussteuerbar. Der HIFI STEREO RECORDER 87 ist mit einem integrierten Kopfhörer-Kontrollverstärker ausgestattet, dessen Wiedergabe-Lautstärke über einen separaten Gleitregler eingestellt werden kann.

### +ITT-Pluspunkte+

HIFI STEREO RECORDER 87
HiFi nach DIN 45500
Manuelle Aufnahme-Aussteuerung getrennt je Kanal
2 VU-Meter
DOLBY-Rauschunterdrückung
Kopfhörer-Verstärker mit Lautstärke-Regler
LED-Funktionsanzeige
Automatische Abschaltung bei Bandende
Bandsorten-Umschalter
„Pause“-Taste
Bandzählwerk
Longlife-Tonkopf
Überspielkabel serienmäßig
Maße: 32 x 13 x 28 cm





## STEREO RECORDER 830 hifi

Aufbau eines eigenen Musik-archives auf Compact-Cassetten. Abgestimmt auf den persönlichen Musikgeschmack. Aufnahme und Wiedergabe in Verbindung mit einer HiFi-Stereo-Anlage. Genau für dieses Aufgabengebiet wurde der STEREO RECORDER 830 HIFI geschaffen. Mit einer durchdachten technischen Ausstattung, die ganz auf einfache Handhabung ausgelegt ist. Mit wahlweise automatischer, oder manueller Aufnahme-Aussteuerung. Und mit dem DLPF-System zur dynamischen Wiedergabe-Rauschunterdrückung.

### +ITT-Pluspunkte+

STEREO RECORDER 830 HIFI  
HiFi nach DIN 45500  
Automatische oder manuelle Aussteuerung  
2 VU-Meter  
DLPF-Rauschunterdrückung  
Kopfhörer-Verstärker mit Lautstärke-Regler  
LED-Funktionsanzeige  
Automatische Abschaltung bei Bandende  
Bandsorten-Umschalter  
„Pause“-Taste  
Bandzählwerk  
Longlife-Tonkopf  
Überspielkabel serienmäßig  
Maße: 32 x 13 x 28 cm

## STEREO RECORDER 83

Der STEREO RECORDER 83 ist wohl einer der preiswertesten unter den Tape-Decks. Dennoch bietet er alle wichtigen technischen Eigenschaften, die zur Aufnahme und Wiedergabe in Verbindung mit einer Stereo-Anlage von Bedeutung sind. Die Aufnahme-Aussteuerung kann manuell oder automatisch erfolgen und durch 2 Kontroll-Instrumente (VU-Meter) überwacht werden. Der integrierte Kopfhörer-Verstärker ist mit einem separaten Lautstärke-Regler ausgestattet.

### +ITT-Pluspunkte+

STEREO RECORDER 83  
Automatische oder manuelle Aussteuerung  
2 VU-Meter  
Kopfhörer-Verstärker mit Lautstärke-Regler  
Automatische Abschaltung bei Bandende  
Bandsorten-Umschalter  
„Pause“-Schalter  
Bandzählwerk  
Überspielkabel serienmäßig  
Maße: 29 x 9 x 28 cm



# STEREO RECORDER 740 AV



## **Für die Dia- und Schmalfilm- Vertonung**

Der STEREO RECORDER 740 AV ist ein Gerät für ambitionierte Leute. Ein robuster Recorder für portablen Einsatz an verschiedenen Stromquellen. Und ein vollwertiges Tape-Deck in Verbindung mit einer Stereo-Anlage. Dabei ist mit ihm mehr möglich, als alleinige Stereo-Aufnahme und -Wiedergabe:

Der integrierte 2-Kanal-Mischer mit Überblendregler, sowie zwei getrennte VU-Meter lassen Anwendungsmöglichkeiten zu, die bisher ausschließlich Spulen-Tonbandgeräten vorbehalten schienen.

Und die Verwendung eines speziellen 4-Spur-Tonkopfes ermöglicht den Anschluß von AV-Adaptoren zur Synchronimpuls-Aufzeichnung und schafft damit die Voraussetzung für den Einsatz des Gerätes bei der Dia- und Schmalfilm-Vertonung.





### Bildsynchrone Tonaufnahme

Mit Hilfe des STEREO RECORDER 740 AV und einem entsprechenden Impulsgeber läßt sich auch die bildsynchrone Aufnahme des Originaltones zu Schmalfilmen realisieren. Das Gerät wird für diese Anwendung über den Impulsgeber mit dem Blitzkontakt (oder dem Synchronanschluß) der Filmkamera verbunden. Es sind sowohl Impulsgeber für das Einheits-Tonsystem, als auch für das Normimpuls-Verfahren verwendbar. Übrigens: Auch die Profis bei Film und Fernsehen verwenden diese sogenannte „Zweiband“-Verfahren bei der Vertonung von Filmen.

### Schmalfilm-Nachvertonung

Über einen Synchron-Baustein, der zwischen Recorder und Filmprojektor geschaltet wird, können Bild und Ton ihrer Schmalfilme synchronisiert werden. Dabei ist es möglich, bildsynchrone Aufnahmen des Originaltones, nachträglich eingefügte Kommentare, Musik und Geräusche von Geräusch-Schallplatten oder -Cassetten (als Zubehör erhältlich) einzubeziehen.



### Dia-Vertonung

Als Zubehör zum STEREO RECORDER 740 AV ist der AV-Adapter SYNCHRO-TONE lieferbar, der zwischen die Synchron-Buchse (AV-Pilot) und den Projektor geschaltet wird. Er erzeugt einen Impuls, der dann bei der Dia-Vorführung automatisch und synchron zum Begleitton den Bildwechsel auslöst.

### +ITT-Pluspunkte+

- STEREO RECORDER 740 AV
- Stereo-Aufnahme
- Start/Stop-Fernbedienung über Mikrofon SM 6 (Sonderzubehör)
- 2 VU-Meter
- DLPF-Rauschunterdrückung
- Anschluß für AV-Adapter
- Integrierter 2-Kanal-Mischer mit Überblend-Regler
- ca. 1,5 Watt Musikleistung (mono)
- Kopfhörer-Verstärker (stereo)
- Automatische Abschaltung bei Bandende
- Automatische Bandsorten-Umschaltung
- „Pause“-Taste
- Bandzählwerk
- Tragegriff durch Tragegurt (serienmäßig) austauschbar
- Batterie-/Akku-/Netzbetrieb
- Auto-/Bootsbatterie-Anschluß
- Überspielkabel serienmäßig
- Maße: 31,5 x 8 x 27 cm



### Integriertes Mischpult

Bei der Vertonung von Schmalfilmen und Dia-Serien erweist sich der integrierte Stereo-Mischer mit Überblend-Regler des STEREO RECORDER 740 AV als unentbehrliches Hilfsmittel zur anspruchsvollen Gestaltung.



# Mobile Recorder für überall



## STEREO RECORDER 730

Dieser portable Cassette-Recorder wurde als wahres Multifunktionsgerät für drinnen und draußen geschaffen, denn er läßt eine vielseitige Verwendung zu: Unterwegs ist er ein handliches Portable mit Mono-Wiedergabe über den Geräte-Lautsprecher. Und außerdem ein ideales Reportage-Gerät, denn ein Stereo-Mikrofon (SM 3) wird serienmäßig mitgeliefert.

Daheim läßt sich dieser Recorder an eine Stereo-Anlage anschließen und wird so zum leistungsfähigen Tape-Deck.

Darüberhinaus ist jederzeit und überall Stereo-Wiedergabe über Kopfhörer möglich.

### +ITT-Pluspunkte+

STEREO RECORDER 730  
 Stereo-Aufnahme  
 Stereo-Mikrofon serienmäßig  
 Automatische oder manuelle Aufnahme-Aussteuerung  
 2 Aussteuerungs-Instrumente  
 ca. 1,5 Watt Musikleistung (mono)  
 Kopfhörer-Verstärker (stereo)  
 Automatische Abschaltung bei Bandende  
 Automatische Bandsorten-Umschaltung  
 „Pause“-Schalter  
 Bandzählwerk  
 Batterie-/Akku-/Netzbetrieb  
 Überspielkabel serienmäßig  
 Maße: 27 x 8,5 x 25 cm

## STUDIO RECORDER 65

Der STUDIO RECORDER 65 ist ein idealer Cassette-Recorder für unterwegs und überall im Haus. Leichtgewichtig und kompakt in den Abmessungen. Für ihn ist immer noch Platz im Feriengepäck. Er ist der praktische Helfer beim Sprachstudium und hält die neueste Hitparade fest. Und wie man sieht, ist er vollgepackt mit Eigenschaften, die in seiner Klasse durchaus nicht üblich sind.

### +ITT-Pluspunkte+

STUDIO RECORDER 65  
 Eingebautes Elektret-Mikrofon  
 Automatische oder manuelle Aussteuerung  
 Aussteuerungs-Instrument  
 ca. 1,2 Watt Musikleistung  
 Automatische Abschaltung bei Bandende  
 Automatische Bandsorten-Umschaltung  
 „Pause“-Schalter  
 Bandzählwerk  
 Batterie- und Netzbetrieb  
 Überspielkabel serienmäßig  
 Maße: 18,5 x 7 x 24,5 cm





## SL 58 super

Der SL 58 SUPER ist der unkomplizierte Begleiter für überall. Leicht, jung, frech, robust. Seine Technik ist so gehalten, daß man sie eigentlich garnicht bemerkt. Er sorgt zum Beispiel automatisch für die richtige Aufnahme-Aussteuerung und schaltet bei Bandende auch automatisch ab. Die Aufnahme kann über das eingebaute, empfindliche Mikrofon erfolgen. Ferner ist eine Kombi-Buchse zum Anschluß von beispielsweise einem Plattenspieler oder einem zweiten Recorder vorhanden. Außer in Schwarz/Metallic und Schwarz gibt es den SL 58 SUPER in zwei fröhlichen Farben — in Gelb und Orange.



### +ITT-Pluspunkte+

- SL 58 SUPER
- Eingebautes Elektret-Mikrofon
- Automatische Aussteuerung
- ca. 1,1 Watt Musikleistung
- Automatische Abschaltung bei Bandende
- Gehäuse-Ausführungen: Schwarz, schwarz/metallic, gelb, orange
- Batterie- und Netzbetrieb
- Maße: 18,5 x 6,5 x 24 cm



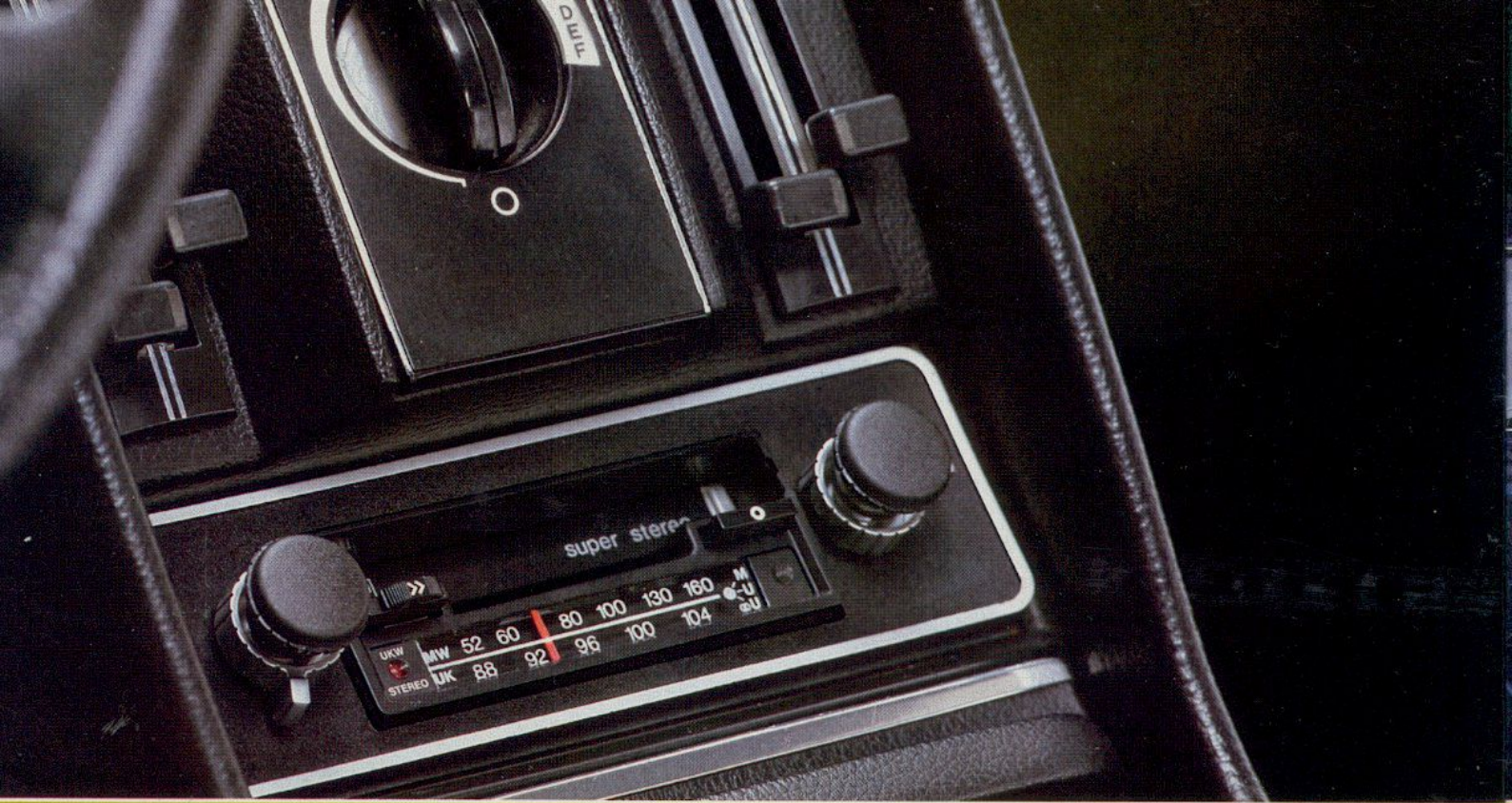

## Verkehrssicherheit und Unterhaltung auf allen Straßen

Bei langen Autofahrten schätzt man ihn besonders. Den Autosuper von ITT. Denn er bringt Musik zum munter bleiben. Und die Nachrichten, damit man auf dem laufenden ist. Und den aktuellen Verkehrsbericht, um sich auf die Verkehrslage einstellen zu können. Das Auto-Cassetten-Abspielgerät hat auf Knopfdruck stets die Lieblingsmusik bereit.

### TS 810 cassette

Diese unkomplizierte Kombination aus einem Autoradio und einem Cassetten-Wiedergabe-

Gerät ist der richtige Muntermacher für lange Autofahrten. Der Radioteil ist für Empfang auf MW und UKW ausgelegt. Eine Besonderheit bei der Wiedergabe von Cassetten ist die automatische Rauschunterdrückung.

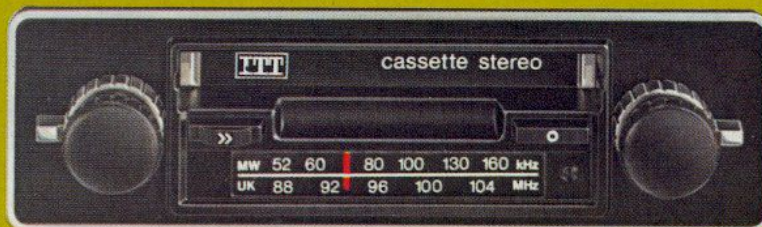

### TS 820 cassette stereo

Bei dieser Autoradio/Cassetten-Kombination ist das Radioteil mit zwei Wellenbereichen ausgestattet (UKW und MW). Das Stereo-Cassetten-Teil besitzt eine automatische Abschaltung bei Bandende, sowie einen arretierbaren schnellen Vorlauf.

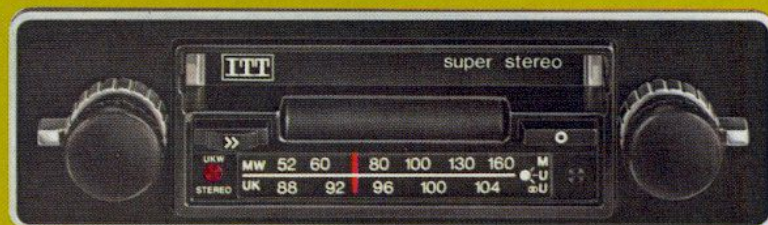

### TS 830 super stereo

Mit diesem Gerät müssen Sie auch im Auto nicht auf Stereo-Wiedergabe verzichten. Ob UKW-Rundfunk, oder Cassette – der TS 830 ist immer auf Stereo

geschaltet. Er besitzt alle wichtigen Funktionen, die Sie auch an Ihrer Heim-Stereoanlage finden: Balance-Regler, Klangregler, Mono-Schalter, Rauschunterdrückung bei Cassetten-Wiedergabe, 2 Empfangsbereiche (UKW, MW).





# CB-Sprechfunk

## CB

Der aus dem Amerikanischen kommende Begriff (= Citizen Band) steht für den Frequenzbereich, auf dem der lizenzfreie Sprechfunkverkehr zugelassen ist.

## FTZ-Nummer

Prüfnummer der Deutschen Bundespost, die ein für den CB-Funk in der Bundesrepublik Deutschland zugelassenes Sprechfunkgerät kennzeichnet. In anderen Ländern gelten zum Teil andere Bestimmungen.

## Kanäle

Einzelne Festfrequenzen, in die das CB-Band unterteilt ist. Die in der Bundesrepublik Deutschland erlaubten 12 Kanäle sind mit den internationalen Kanal-Nummern 4-15 gekennzeichnet.

## Reichweite

Die mit CB-Funkgeräten erzielbare Reichweite hängt sehr von den geographischen Gegebenheiten, der verwendeten Antenne und dem Sender-Standort ab. Außerhalb geschlossener Ortschaften können jedoch 10 km bis etwa 40 km überbrückt werden.

## Selektivruf

Möglichkeit des direkten Anrufes einer bestimmten CB-Station, die stummgeschaltet bleiben kann und erst bei Empfang einer Ruf-Tones auf Wiedergabe umschaltet.

## S-Meter

Instrument zur Messung der Feldstärke (Signal Strength) des empfangenen Senders mit Skala von 1 bis 9.

## Squelch-Regler

Rauschsperrung, die den Empfang unterhalb einer einstellbaren Feldstärke stummschaltet. Dadurch können das Grundrauschen, sowie schwach einfallende Sender ausgeblendet werden.

## Funkkontakt mit jedermann



### TC 12 mobile

Dieser kompakte Auto-Transceiver fällt besonders durch seine geringen Abmessungen auf. Es läßt sich auch in Kleinwagen problemlos unterbringen. Das »TC 12 mobile« bietet dabei alle primär wichtigen technischen Eigenschaften und Funktionen, wie zum Beispiel Kanalwahlschalter und S-Meter mit Beleuchtung und Sendekontrollanzeige.

### TC 14 mobile

Dieser Auto-Transceiver stellt in bezug auf Leistung und praktische Handhabung eine kompromißlose Lösung dar. Das Gerät ist mit einer integrierten Selektivruf-Einrichtung ausgestattet. Das große, besonders gut ablesbare S-Meter, sowie der Kanalwahlschalter sind beleuchtet.



### + ITT-Pluspunkte +

- FTZ-Nummer
- 12 Kanäle (bequarzt)
- Selektivruf-Einrichtung (TC 14 mobile)
- Regelb. Rauschsperrung (Squelch)
- Sämtliches Montagematerial und Handmikrofon
- Buchse für Zweitlautsprecher
- Empfang-/Sende-Anzeige



# Perfekte Technik perfekt plaziert im Raum



Farbfernsehgeräte, Video-Recorder und HiFi-Stereo-Komponenten von ITT stellen die Verwirklichung des jeweils letzten Standes der Technik dar. Perfekte Elektronik in Verbindung mit einem bewußt hohen Niveau an Bedienungskomfort.

Die hier präsentierten Tonmöbel zur Unterbringung der verschiedenen Geräte moderner Unterhaltungselektronik wurden mit dem Gedanken entwickelt,

perfekte Technik möglichst harmonisch in den Wohnbereich zu integrieren. Und gleichzeitig umfangreiche Möglichkeiten zur Unterbringung von Zubehör, Musik- und Video-Cassetten und Schallplatten zu bieten. Auch wurde dem Wunsch Rechnung getragen, die ganze Technik im Raum beweglich zu halten, eine Eigenschaft, die nicht nur die Hausfrau beim Staubsaugen schätzen wird.

Die hier vorgestellten Tonmöbel lassen durch Form und Abmessung universelle Einsatzmöglichkeiten zu. Sie werden ausnahmslos in Fertigungsstätten der ITT hergestellt, in denen auch die Gehäuse zum Beispiel der Fernsehgeräte produziert werden. Dies begründet eine maximale Kompatibilität in Farbe und Ausführung mit Produkten dieses Prospektes. Und gewährleistet ein Qualitätsniveau, das den hohen ITT-Anforderungen gerecht wird. Die einzelnen Varianten werden als verleimte, unzerlegte Einheiten geliefert. Ein Umstand, der maximale Stabilität und wertvolles Aussehen gewährleistet und dabei auch hohen Ansprüchen an die Wohnraumgestaltung gerecht wird.



## TV/STEREO WAGEN 802

Dieser universell einsetzbare Wagen dient zur mobilen Unterbringung von Farbfernsehgerät, Video-Recorder, HiFi-Stereo-

- Komponenten und Schallplatten.
- Der Zwischenboden ist nach vorn ausziehbar und in der Höhe verstellbar (in 3 Positionen).
  - Es steht eine Ausführung in Nußbaum- und in Eiche-Dekor zur Verfügung.



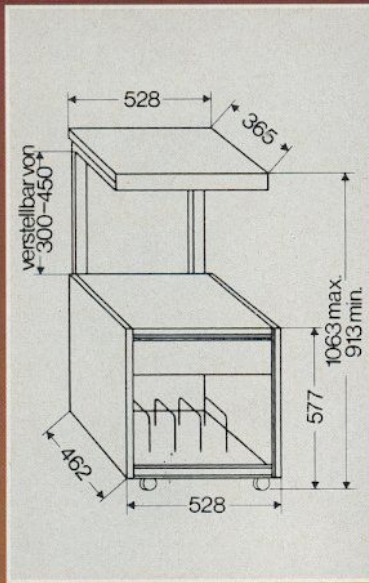
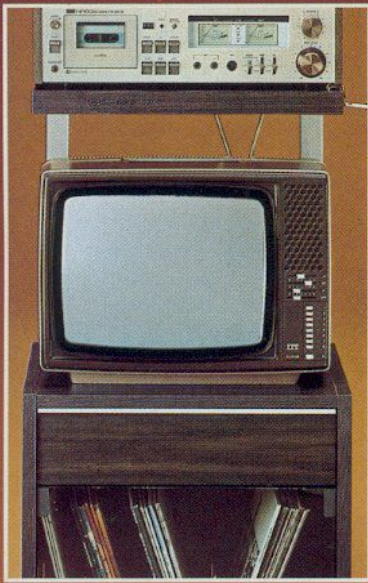

## PROFESSIONAL RACK 801

Das PROFESSIONAL RACK 801 ist eine echte Alternativ-Lösung zur Zusammenfassung von Receiver, Tape-Deck und Plattenspieler der Reihe HiFi 80 von ITT. Es ist jedoch auch uneingeschränkt für andere HiFi-Stereo-Geräte verwendbar. Die einzelnen Komponenten wurden bewußt nach Gesichtspunkten optimaler Bedienungs-freundlichkeit platziert. Receiver und Tape-Deck in Sichthöhe und Plattenspieler griffgünstig zur Handhabung von oben. Folgende durchdachte Details zeichnen das PROFESSIONAL RACK 801 aus:

- Ein praktischer Bügel dient zur Aufhängung zum Beispiel eines Kopfhörers. Er kann wahlweise rechts oder links angebracht werden.
- Die Stellfläche für Tape-Deck und Receiver kann in der Höhe verstellt werden.
- Die Führung der Kabel erfolgt verdeckt im U-Profil des Konsolenwinkels.
- Durch eine integrierte 3-fach-Steckdose gehört jeder »Kabelsalat« der Vergangenheit an.
- Der Schubkasten (gegen Herausfallen gesichert) ist mit einem Raster-Einsatz für bis zu 42 Compact-Cassetten ausgestattet.

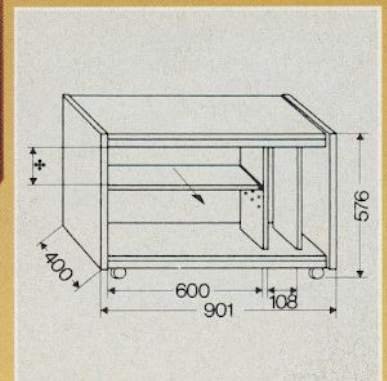



## TV/STEREO BOARD 803

Mit dem TV/STEREO BOARD 803 ist die kompakte und mobile Unterbringung von wahlweise Farbfernsehgerät oder HiFi-Stereo-Anlage möglich. Seine Dimensionen erlauben auch die Zusammenfassung einer größeren Sammlung an Schallplatten und Compact-Cassetten.

Die beiden Schubkästen (gegen Herausfallen gesichert) dienen zur Ablage von Zubehör und bis

zu 42 Compact-Cassetten (wofür ein Raster-Einsatz vorhanden ist).

- Die Unterbringung der Schallplatten erfolgt staubgeschützt hinter Rauchglas-Schiebetüren.
- Zur erleichterten Kabelführung dienen beigelegte, selbstklebende Kabelklemmen.
- Wahlweise steht eine Ausführung in Nußbaum- und in Eiche-Dekor zur Verfügung.

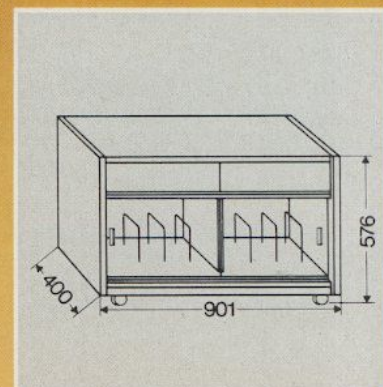

TV/STEREO BOARD 803



## TV/STEREO KONSOLE 804

Die TV/STEREO KONSOLE 804 ist in ihren äußeren Abmessungen für die kompakte und bewegliche Unterbringung eines Farbfernsehgerätes und HiFi-Stereo-Komponenten prädestiniert. Der umfangreiche Raum zur Unterbringung eines Compact-Cassetten und Schallplatten-Archives macht sie dabei zu einer alles zusammenfassenden Audio/Video-Einheit:

- Eine der beiden Schubladen (gegen Herausfallen gesichert) ist mit einem Raster-Einsatz für bis zu 42 Compact-Cassetten ausgestattet.
- Selbstklebende Kabelklemmen zur erleichterten Kabelführung sind beigelegt.
- Zur optimalen Integration in die bestehende Raumgestaltung ist diese Konsole wahlweise in Nußbaum-, Eiche- oder Mahagoni-Dekor erhältlich.
- Die Schallplatten-Sammlung ist repräsentativ und staubgeschützt hinter Rauchglas-Schiebetüren untergebracht.

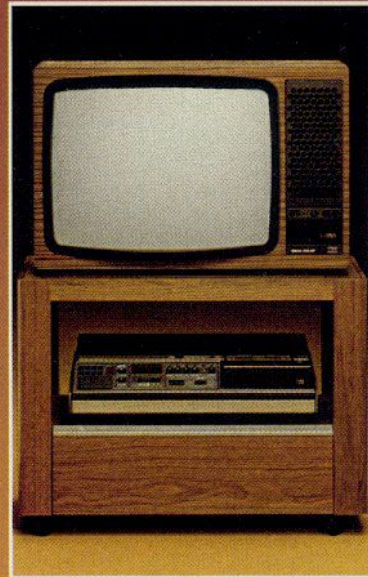
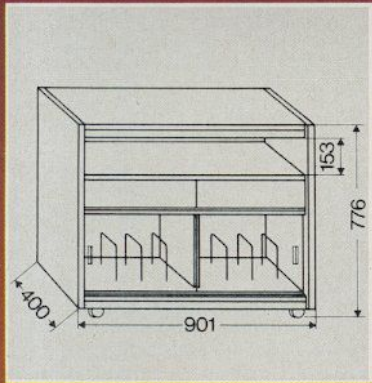

## VIDEO KONSOLE 805

Diese wertvoll gearbeitete Konsole ist ideal dafür geeignet, Farbfernsehgerät und Video-Recorder zu einer mobilen Einheit zusammenzufassen, die sich harmonisch in jede Wohnraumgestaltung einfügt.

- Ein geräumiger Schubkasten (gegen Herausfallen gesichert) dient zur Ablage einer Sammlung von Video-Cassetten.
- Es ist eine Ausführung in Nußbaum-, Eiche- und schwarzer Mooreiche lieferbar.

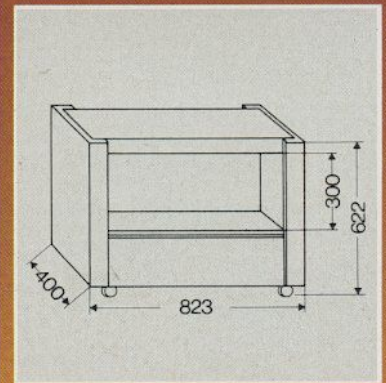

**TV/STEREO  
KONSOLE 804**



**VIDEO KONSOLE 805**



# Zubehör

Zu hochwertigen Farbfernsehgeräten, HiFi-Stereo-Anlagen, Radio-Recordern und Cassetten-Recordern gehört auch ein entsprechend dimensioniertes Zubehör. Die hier aufgeführten Zubehör-Teile sind technisch auf Geräte von ITT abgestimmt und garantieren somit größtmögliche Funktionssicherheit.

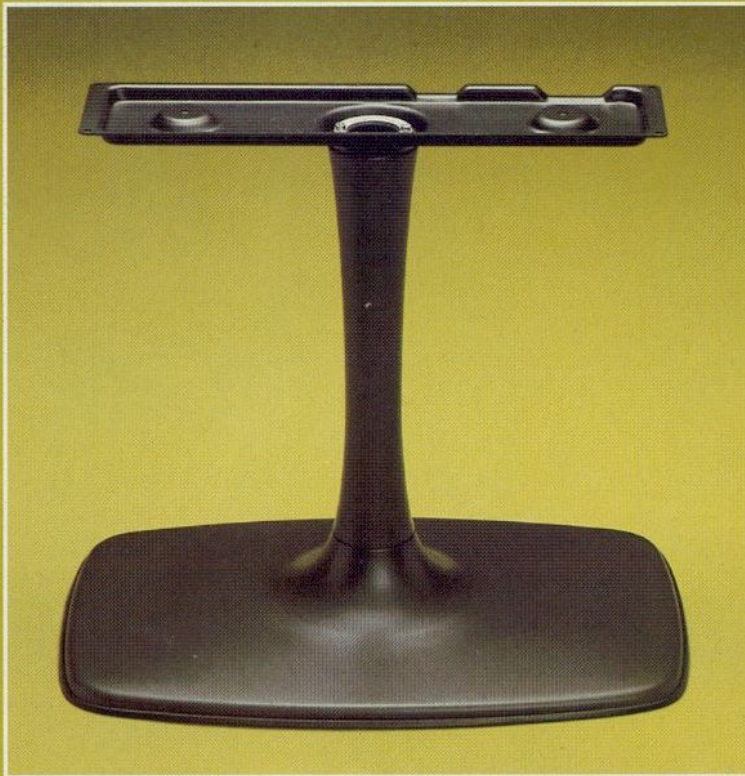

## Drehfußgestelle

Je nach Gerätegröße stehen zwei Drehfußgestelle in anspruchsvoll modernem Design zur Verfügung. Drehfußgestell 13 paßt zu allen Farbfernsehgeräten mit 51 cm- und 56 cm-Bildschirm.

Für Farbfernsehgeräte mit 66 cm-Bildschirm, sowie für den „WELT-ECHO electronic 3550“ steht Drehfußgestell 14 zur Verfügung.

## Video-Cassetten

Für den VIDEO RECORDER 240 COLOR sind folgende Video-Cassetten (SVC = Super Video Cassette) lieferbar:

- SVC 1 – 60 Minuten (1 Stunde)
- SVC 2 – 120 Minuten (2 Stunden)
- SVC 3 – 180 Minuten (3 Stunden)
- SVC 4 – 240 Minuten (4 Stunden)
- SVC 5 – 300 Minuten (5 Stunden)

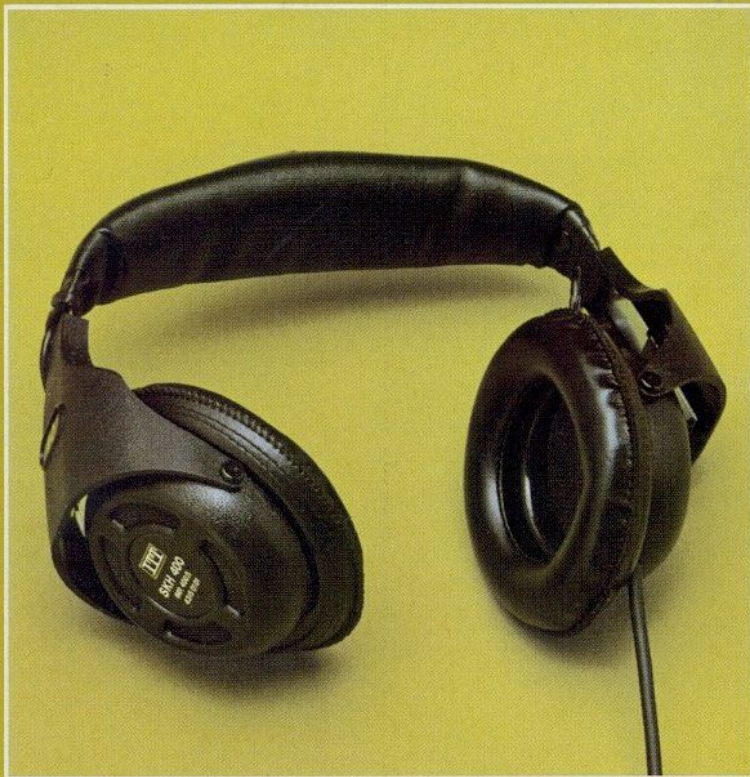

## Stereo-Kopfhörer SKH 400

Dieser Stereo-Kopfhörer paßt zu allen Radio-Recordern, Stereo-Anlagen und Tape-Decks mit Kopfhörer-Anschlußbuchse nach DIN. Seine großen, gut abgedichteten Ohrmuscheln sorgen für hohen Tragekomfort (Impedanz 400 Ohm).

## Stereo-Mikrofon SM3

Dynamisches Stereo-Doppel-Mikrofon (Nierencharakteristik, Impedanz 500 Ohm, DIN-Stecker, Tischständer) für alle Stereo-Radio-Recorder und Tape-Decks von ITT.

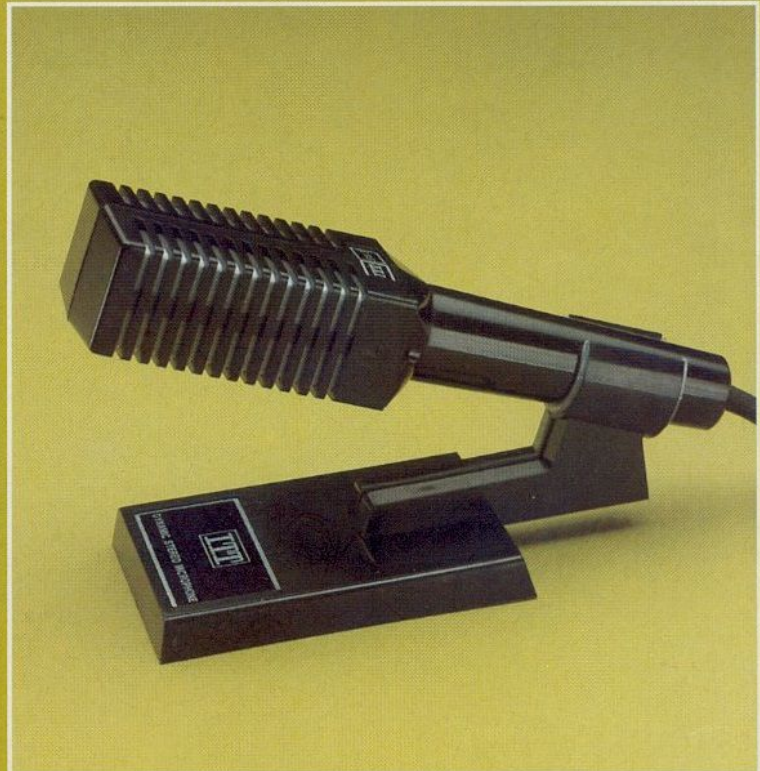
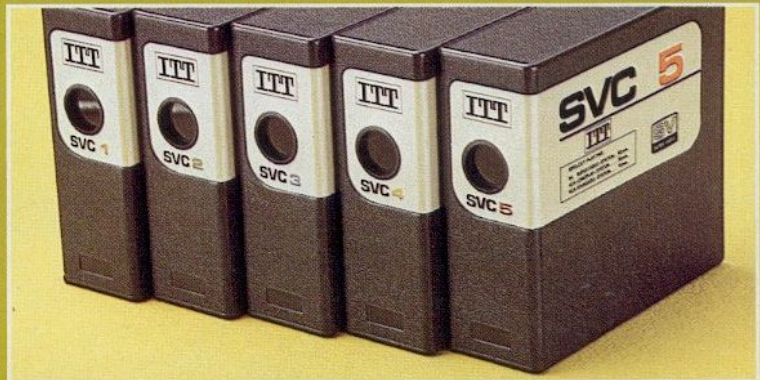



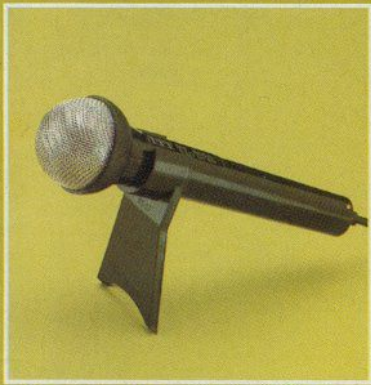

### **Mono-Mikrofon M4**

Dieses Mikrofon (Kugelcharakteristik, Impedanz 500 Ohm, DIN-Stecker, Tischständer) paßt zu allen Mono-Radio-Recordern und Cassetten-Recordern von ITT.

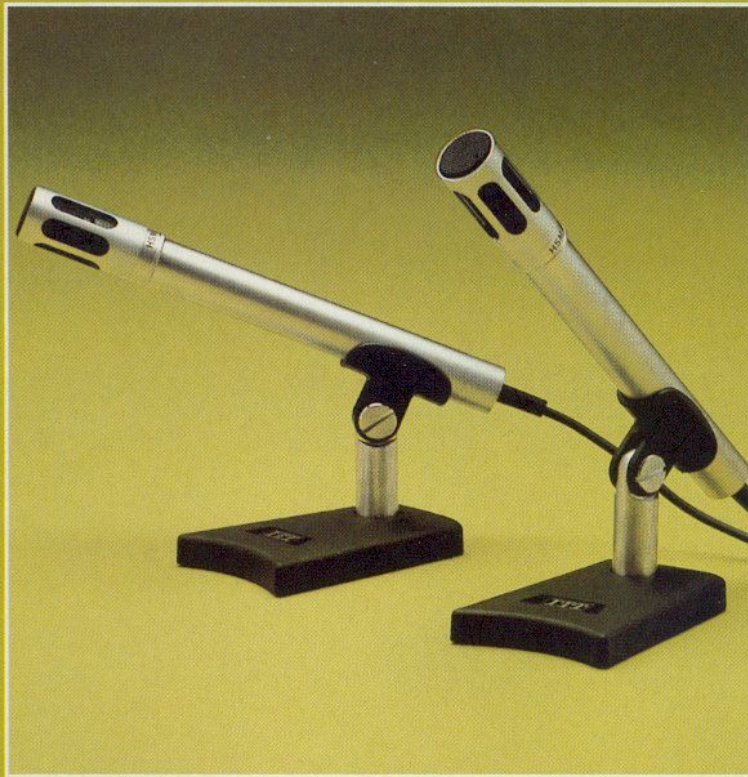

### **HiFi-Stereo-Mikrofon-Set HSM 4**

Dieses Set besteht aus 2 hochwertigen Mikrofonen und ist für alle Tape-Decks (außer „stereo recorder 83“) und HiFi-Stereo-Kompaktanlagen mit Recorder-Teil geeignet. Die technischen Eigenschaften:

- Elektret-Kondensator-System
- Eingebauter Vorverstärker (Stromquelle im Gehäuse)
- Nierencharakteristik
- Frequenzbereich 40–16000 Hz
- Impedanz 2 kOhm
- sehr rückkopplungsarm
- Adapterstecker nach DIN
- Tischständer

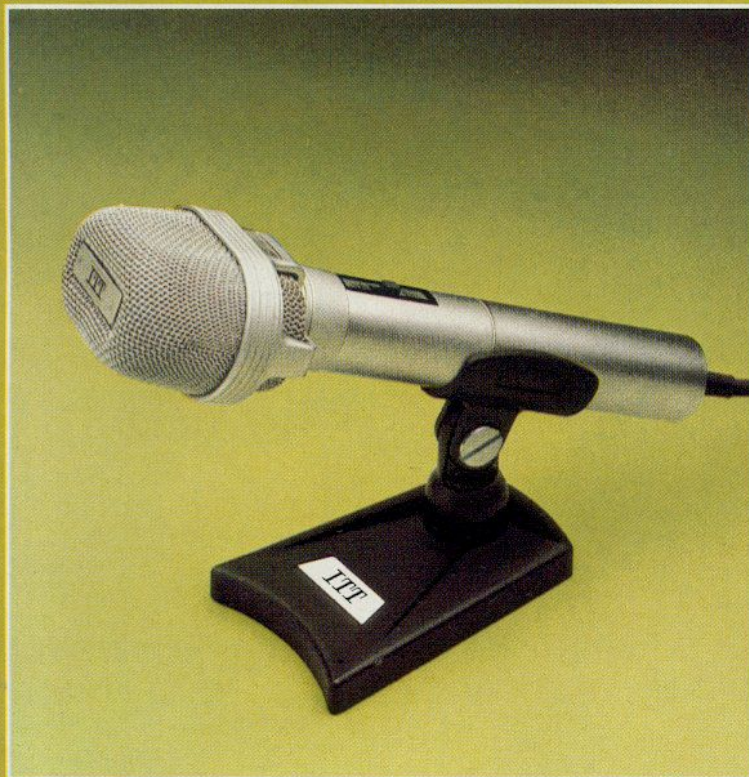

### **HiFi-Stereo-Mikrofon SM6**

Dieses hochwertige Stereo-Doppelmikrofon genügt höchsten Ansprüchen. Es ist speziell für den STEREO RECORDER 740 AV gedacht. Seine technischen Eigenschaften:

- Elektret-Kondensator-System
- Eingebauter Vorverstärker (Stromquelle im Gehäuse)
- Nierencharakteristik
- Frequenzbereich 40–16000 Hz

- Impedanz 1 kOhm
- DIN-Stecker
- Eingebauter Start/Stop-Fernbedienungsschalter
- Tischständer

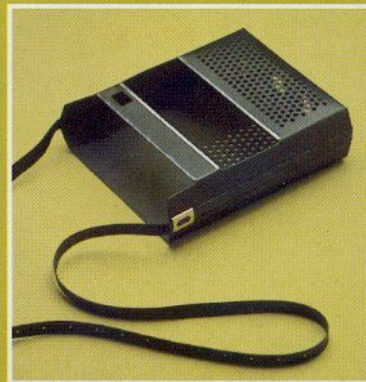

### **Recorder-Bereitschaftstaschen**

Mit ihnen werden tragbare Cassetten-Recorder zu kompletten Reportage-Geräten. Lieferbar für die Modelle SL 58 SUPER, STUDIO RECORDER 65 und STEREO RECORDER 730.



### **„dryfit“-Akku-Set DS1 und DS2**

Eine wiederaufladbare Stromquelle (6 bzw. 8 Volt), die in den Batterieraum von Radio- und Cassetten-Recordern eingesetzt werden kann. Ob Akku-Betrieb möglich ist, kann jeweils aus der Spalte „ITT Pluspunkte“ ersehen werden.



### **Geräusch-Cassetten**

Eine Sammlung gängiger Geräusche für die Dia- und Schmalfilm-Vertonung (in Verbindung mit dem STEREO RECORDER 740 AV zum Beispiel).

### **Rhythmus-Cassette**

Schlagzeugbegleitung für Musiker. Die Rhythmen: Beguine und Bossa-Nova, Foxtrott und Rumba.



# Farbfernseh-Empfänger

	IDEAL-COLOR 3100	IDEAL-COLOR 3200	IDEAL-COLOR 1960	IDEAL-COLOR 3320
Bildschirmdiagonale (cm)	37	42	42	51
INLINE-Farbbildröhre	●	●	●	● HELIOCHROM
Modul-Chassis mit VIDOM-Technik	-	-	●	●
Fernbedienung	-	-	Ultraschall-(UFB 9) Bedienungs-Cassette	Ultraschall-(UFB 9 L) Bedienungs-Cassette
Elektron. Programmiersuchlauf	-	-	-	-
Anzahl der Programme	8 VHF/UHF (direkt)	8 VHF/UHF (direkt)	Am FS-Empfänger: 8 VHF/UHF (Sensoreinheit) Mit »UFB 9«: 8 VHF/UHF (direkt)	Am FS-Empfänger: 8 VHF/UHF (sequentiell) Mit »UFB 9 L«: 8 VHF/UHF (direkt)
Programmleuchtanzeige	●	●	●	●
Abschaltbare VHF/UHF-Abstimmautomatik (AFC)	-	-	●	●
»IDEAL-COLOR«-Taste	-	-	●	●
Lautsprecher (cm)	6,6 x 10,4	7 x 13	5,7 x 16	10 x 15
Klang-Einsteller	-	-	-	stufenlos
Anschlüsse für TB-Aufnahme und Kopfhörer	Kopfhörer	Kopfhörer	Kopfhörer	-
Anschlußmöglichkeit für VCR-Betrieb	-	-	●	●
Netzspannung (Volt -)	220	220	220	220
Max. Verbrauch (Watt)	65	65	95	100
Gehäusefarben	schwarz/silber	schwarz/silber	schwarz/silber	nußbaumfarbig; schwarz/silber
Abmessungen (B x H x T), cm	45,2 x 31 x 37,5	48,5 x 36 x 41	51 x 35 x 40	65,2 x 40,9 x 46,2
Gewicht (kg)	ca. 11,3	ca. 18	ca. 18	ca. 29
TELE-MATCH Spiele-Cassetten (Sonderzubehör)	-	-	-	●
Drehfußgestell (Sonderzubehör)	-	-	-	13
PAL/Secam-Nachrüstatz (CCIR-Norm)	-	-	●	●

	IDEAL-COLOR 3400	SCHAUB-LORENZ 8440	IDEAL-COLOR 3600	IDEAL-COLOR 3620	SCHAUB-LORENZ 8640S
Bildschirmdiagonale (cm)	56	56	66	66	66
INLINE-Farbbildröhre	●	●	● HELIOCHROM	● HELIOCHROM	● HELIOCHROM
Modul-Chassis mit VIDOM-Technik	●	●	●	●	●
Fernbedienung	-	Ultraschall-(UFB 11) Bedienungs-Cassette	-	Ultraschall-(UFB 9 L) Bedienungs-Cassette	Ultraschall-(UFB 11) Bedienungs-Cassette
Elektron. Programmiersuchlauf	-	-	-	-	-
Anzahl der Programme	12 VHF/UHF (direkt)	Am FS-Empfänger: 16 VHF/UHF (sequentiell) Mit »UFB 11«: 16 VHF/UHF (direkt)	12 VHF/UHF (direkt)	Am FS-Empfänger: 8 VHF/UHF (sequentiell) Mit »UFB 9 L«: 8 VHF/UHF (direkt)	Am FS-Empfänger: 16 VHF/UHF (sequentiell) Mit »UFB 11«: 16 VHF/UHF (direkt)
Programmleuchtanzeige	●	LED-Display	●	●	LED-Display
Abschaltbare VHF/UHF-Abstimmautomatik (AFC)	●	●	●	●	●
»IDEAL-COLOR«-Taste	●	●	●	●	●
Lautsprecher (cm)	10 x 15	10 x 15	13 x 18	13 x 18	13 x 18 (15 Watt Musikleistung)
Klang-Einsteller	-	stufenlos	-	stufenlos	stufenlos
Bereitschaftsanzeige	-	●	-	-	●
Anschlüsse für TB-Aufnahme und Kopfhörer	○	●	○	○	●
Anschlußmöglichkeit für VCR-Betrieb	●	●	●	●	●
Netzspannung (Volt -)	220	220	220	220	220
Max. Verbrauch (Watt)	100	100	130	135	155
Gehäusefarben	nußbaumfarbig; schwarz/silber	nußbaumfarbig; schwarz/silber	nußbaumfarbig; schwarz/silber	nußbaumfarbig; eichfarbig; schwarz/silber	nußbaumfarbig; schwarz/silber
Abmessungen (B x H x T), cm	69,5 x 45,5 x 48,6	69,5 x 45,5 x 48,6	77,7 x 51,5 x 45,8	77,7 x 51,5 x 45,8	77,7 x 51,5 x 45,8
Gewicht (kg)	ca. 32	ca. 32	ca. 39,2	ca. 39,5	ca. 39,5
TELE-MATCH Spiele-Cassetten (Sonderzubehör)	-	●	-	●	●
Drehfußgestell (Sonderzubehör)	13	13	14	14	14
PAL/Secam-Nachrüstatz (CCIR-Norm)	●	●	●	●	●

VIDOM = Voll-integriertes Diagnosesystem mit optoelektronischer Meßanzeige

○ = nachrüstbar



	STUDIO IDEAL-COLOR 3650	STUDIO IDEAL-COLOR 3680	FERNSEH- HIFI-CENTER 2080	FERNSEH- HIFI-CENTER 2680
Bildschirmdiagonale (cm)	66	66	51	66
INLINE-Farbbildröhre	● HELIOCHROM	● HELIOCHROM	● HELIOCHROM	● HELIOCHROM
Modul-Chassis mit VIDOM-Technik	●	●	●	●
Fernbedienung	Ultraschall- (UFB 8)	Infrarot- (IFB 14 AV)	Infrarot- (IFB 14)	Infrarot- (IFB 14 AV)
Elektronischer Sendersuchlauf	●	●	●	●
Anzahl der Programme	Am FS-Empfänger: 16 VHF/UHF (sequentiell) Mit »UFB 8«: 16 VHF/UHF (direkt)	Am FS-Empfänger: 16 VHF/UHF (sequentiell) Mit »IFB 14 AV«: 16 VHF/UHF (direkt)	Am FS-Empfänger: 16 VHF/UHF (sequentiell) Mit »IFB 14«: 16 VHF/UHF (direkt)	Am FS-Empfänger: 16 VHF/UHF (sequentiell) Mit »IFB 14 AV«: 16 VHF/UHF (direkt)
Programmleuchtanzeige	Bildschirm-Einblendung	LED-Display	LED-Display	LED-Display
Abschaltbare VHF/UHF- Abstimmautomatik (AFC)	VHF/UHF-Feinabstimmung (+/-) programmierbar	VHF/UHF-Feinabstimmung (+/-) programmierbar	VHF/UHF-Feinabstimmung (+/-) programmierbar	VHF/UHF-Feinabstimmung (+/-) programmierbar
»IDEAL-COLOR«-Taste	●	●	●	●
Lautsprecher (cm)	13 ø	13 x 18 + 9,5 x 15 (15 Watt Musikleistung)	9,5 x 15 (z. Kontrolle)	9,5 x 15 (z. Kontrolle)
Klang-Einsteller	stufenlos	stufenlos	stufenlos	stufenlos
Quick-Taste (Ton »Aus/Ein«)	●	●	●	●
Bereitschaftsanzeige	●	●	●	●
Anschlüsse für TB-Aufnahme und Kopfhörer	●	●	●	●
Anschlußmöglichkeit für VCR-Betrieb	●	●	●	●
Netzspannung (Volt ~)	220	220	220	220
Max. Verbrauch (Watt)	140	155	100 (Fernsehgerät)	135 (Fernsehgerät)
Gehäusefarben	nußbaumfarbig; weiß, schwarz/silber	schwarz/silber	Center: mooreichfarbig	Center: mooreichfarbig
Abmessungen (B x H x T), cm	76 x 51,5 x 45,5	61,2 x 59,5 x 46,8	52,8 x 140 x 47	116 x 106 x 47
Gewicht (kg)	ca. 39,5	ca. 39,2	-	-
Drehfußgestell (Sonderzubehör)	14	14	-	-
PAL/Secam-Nachrüstatz (CCIR-Norm)	●	●	●	●
Besonderheiten	-	»VIDEO-KONSOLE 240« verbindet »STUDIO IDEAL- COLOR 3680« mit »VIDEO RECORDER 240 COLOR« zu einem Video-Center. Beide Geräte fernbedienbar.	Mit zusätzlichen Komponenten: Receiver »HIFI 8032«, Cassetten-Recorder »HIFI 8021« und Platten- spieler »HIFI 8011«.	Mit zusätzlichen Komponenten: Receiver »HIFI 8033«, Cassetten-Recorder »HIFI 8021« und Platten- spieler »HIFI 8012«. Fach für VIDEO- RECORDER 240 COLOR.

**VIDOM** = Voll-integriertes Diagnosesystem mit optoelektronischer Meßanzeige

## Schwarz/Weiß- Fernsehempfänger

## Video- Recorder

	STUDIO 1208	WELTECHO electronic 3550
Portable	●	-
Tischgerät	-	●
Bildschirmdiagonale (cm)	31	61
Modul-Chassis mit VIDOM-Technik	-	●
Anzahl der Programme	VHF/UHF- Programmwähler	12 VHF/UHF (direkt)
Programmleuchtanzeige	-	●
Frontlautsprecher (cm)	9 Ø	10 x 15
Klang-Einsteller	-	●
Anschluß für Koaxial-Antenne	●	●
Teleskopantenne	●	-
Netzspannung/ Verbrauch	220 V~/ca. 45 W	200-240 V~/ca. 50 W
Autobatterie/ Verbrauch	12 V~/ca. 25 Watt	-
Gehäusefarben	weiß/schwarz	nußbaumfarbig; weiß
Abmessungen (B x H x T), cm	42,5 x 28 x 28	72 x 48 x 41,5
Gewicht (kg)	ca. 7,7	ca. 25
Drehfußgestell (Sonderzubehör)	-	14
Besonderheiten	Autobatteriekabel beigelegt	-

	VIDEO RECORDER 240 COLOR
System	Super-VCR, 2 rotierende Video-Köpfe, Schrägspuraufzeichnung mit 180° Umschlingung
FS-Norm	CCIR-Norm PAL, 625 Zeilen
Sichtbare Bildeauflösung	ca. 3 MHz
Audio-Bandbreite	80 Hz bis 10 kHz ± 4 dB
Spieldauer bei Cassette	SVC 1 1 Stunde (ca. 145 m) SVC 2 2 Stunden (ca. 287 m) SVC 3 3 Stunden (ca. 430 m) SVC 4 4 Stunden (ca. 570 m) SVC 5 5 Stunden (ca. 710 m)
Rückspulzeit	SVC 1 ca. 75 sec.; SVC 2 ca. 110 sec. SVC 3 ca. 150 sec.; SVC 4 ca. 200 sec. SVC 5 ca. 270 sec.
Band	1/2" (12,7 mm) Video-Magnetband
Bandgeschwindigkeit	3,95 cm/sec. ± 0,5%
Relativgeschwindigkeit	8,2 m/sec. (Kopftrommel/Band)
Antenneneingang für die FS-Kanäle	K2...K4 (50-70 MHz) K5...K12 (175-225 MHz)
(75 Ohm asymmetrisch)	K21...K68 (470-860 MHz)
Antennenausgang am FS-Gerät (75 Ohm asym.)	Kanal 36 (abstimmbar zwischen Kanal 30...42)
Mikrofonbuchse	Eingangsimpedanz 47 kOhm
Anschlußmöglichkeit für Fernbedienung	Funktionen: Aufnahme, Wiedergabe, Stop, Vorlauf, Rücklauf, Band in Cassette einfädeln
Netzanschluß	220 V ± 10%, 50/60 Hz
Leistungsaufnahme	max. 75 Watt
Gehäuseausführung	schwarz/metallic
Abmessungen/Gewicht	59 x 15,1 x 32 cm/ca. 14,5 kg

**VIDOM** = Voll-integriertes Diagnosesystem mit optoelektronischer Meßanzeige



# Kofferradios

	JUNIOR 28	TINY 109	POLO 109	GOLF europa 108	TOURING professional 107	TOURING CD 108
Wellenbereiche	UKW, MW	UKW, KW (49 m), MW, LW	UKW, KW (49 m), MW, LW	UKW, KW (19-49 m), MW, LW	UKW, KW 1 (49 m), KW 2 (41 m), KW 3 (31 m), KW 4 (25 m), KW 5 (19 m), KW 6 (16 m), KW 7 (13 m), MW, LW	UKW (108 MHz), 7 KW (13 m, 16 m, 19 m, 25 m, 31 m, 41 m, 49 m), MW, LW
Festsenderbereiche (MW/LW-Preiset)	-	-	-	MW (510-1620 kHz), LW (145-260 kHz)	-	-
KW-Frequenz-Digitalanzeige	-	-	-	-	-	●
AM/FM-Kreise	5/7	5/8	5/8	6/9	8/14	8/14
Abstimmautomatik (AFC)	-	●	●	●	●	●
Musik-						
Ausgangsleistung (Watt)	ca. 0,4	ca. 1	ca. 3,5	ca. 4	ca. 7	ca. 7
Lautsprecher (cm)	6 x 9	8 x 12	10 x 15	10 x 15	13 x 18	13 x 18
Klang-Einsteller	-	-	●	●	Bässe und Höhen	Bässe und Höhen
Integrierte Schaltkreise/						
Transistoren/LED-Anzeigen	-/10/-	-/10/-	1/6/-	1/10/-	2/10/-	10/21/5
Dioden/Netzgleichrichter	5/-	5/1	7/1	8/1	9/1	26/1
Anschlüsse für						
TA/TB	-	●	●	●	●	●
UKW-Außenantenne	-	-	-	-	-	-
Kleinh./Lautsprecher	●/-	●/-	●/●	●/●	●/●	●/●
Stromversorgung	4 Mignon-Zellen;	6 Baby-Zellen; 110-127 V/ 220-240 V ~ (umschaltbar)	6 Mono-Zellen 110-127 V/ 220-240 V ~ (umschaltbar)	6 Mono-Zellen; 110-127 V/ 220-240 V ~ (umschaltbar)	6 Mono-Zellen; 127-220 V ~	6 Mono-Zellen; 127-220 V ~
Gehäusefarben	braun; holzfarbig	stahlgrau	stahlgrau	silber; holzfarbig	stahlgrau	stahlgrau
Gehäusemaße (B x H x T), cm	17,5 x 11 x 5,2	22,5 x 17,5 x 7	30 x 20,5 x 7,5	30 x 24 x 7,5	31 x 26,5 x 8	31 x 26,5 x 8
Gewicht (kg) m. B.	ca. 0,5	ca. 1,5	ca. 1,5	ca. 2,5	ca. 3,6	ca. 3,8

# Radio-Recorder

	TINY cassette 109	RC 2500	GOLF cassette 108	TOURING cassette 108	TOURING stereo cassette 109
Wellenbereiche	UKW, MW	UKW, KW (19-49 m), MW, LW	UKW, KW (19-49 m), MW, LW	UKW, KW 1 (41-49 m), KW 2 (19-31 m), MW, LW	UKW, KW (19-49 m), MW, LW
AM/FM-Kreise	5/6	5/8	6/9	7/14	6/13
Abstimmautomatik (AFC)	●	●	●	●	●
Sender-Abstimmanzeige	-	● (LED)	-	●	●
Autom. Stereo-Decoder	-	-	-	-	●
Musik-Ausgangsleistung (Watt)	ca. 1,9	ca. 2,5	ca. 4	ca. 8	ca. 2 x 5,5
Lautsprecher (cm)	10 Ø	8 x 12	10 x 15	13 x 18	2 x (9 x 15), 2 x (4 Ø)
Klang-Einsteller	●	●	●	● Bässe und Höhen	● Bässe und Höhen
Spuren	2	2	2	2	4
Frequenzumfang (Hz)	80-8000	60-10000	60-10000	60-12000	40-12500
Ruhegeräuschspannungsabstand (dB)	≥ 50	≥ 50	≥ 52	≥ 55	≥ 52
Geschwindigkeits-Schw. (%)	≤ ± 0,25	≤ ± 0,3	≤ ± 0,25	≤ ± 0,25	≤ ± 0,2
Autom. Aufnahme-Aussteuerung	●	●	●	●	●
Umschaltung auf Chromdioxid-Band	-	automatisch	automatisch	automatisch	automatisch (mono/stereo)
Bandzählwerk	●	●	●	●	●
»Pause«-Schalter	●	●	●	●	●
Cue/Review	-	-	●	●	●
Bandendabschaltung mit Tastenrückstellung	●	●	●	●	●
Eingebautes Mikrofon	●	●	●	●	● (2 x)
Transistoren/Dioden/Gleichrichter	16/13/1	14/14/1/1 IC	17/11/1/1 IC	18/17/1/1 IC	36/22/1/3 IC
Anschlüsse für					
TA/TB	●	●	●	●	●
Kopfhörer bzw. Lautspr.	●	●	●	●	● (1 x/2 x)
Verstärker	●	●	●	●	●
Stromversorgung	4 Baby-Zellen; 220-240 V ~	6 Mono-Zellen; 110-127 V/ 220-240 V ~	6 Mono-Zellen; 220 V ~	6 Mono-Zellen; 220-240 V ~	6 Mono-Zellen; 127/220 V ~; »dryfit«-Akku
Betriebsspannungskontrolle	● (LED)	● (LED)	● (LED)	● (LED)	● (LED)
Gehäusefarben	silber	silber	silber	holzfarbig; rot	stahlgrau
Gehäusemaße (B x H x T), cm	29 x 19 x 7,5	36 x 23,5 x 8,5	37 x 27,5 x 9	38,5 x 29,5 x 9,5	43 x 26,5 x 10
Gewicht (kg)	ca. 2,2	ca. 4,7	ca. 4,7	ca. 4,7	ca. 5,1
Sonderzubehör	Mono-Mikrofon M 4	Mono-Mikrofon M 4	Mono-Mikrofon M 4	Mono-Mikrofon M 4	Stereo-Kopfhörer; Stereo-Mikrofone



# Cassetten-Recorder

	SL 58 super	studio recorder 65	stereo recorder 730	stereo recorder 740 AV	stereo recorder 83
Spuren	2	2	4	4	4
Stereo-Aufnahme	-	-	●	●	●
Stereo-Wiedergabe (Steuergerät od. Kopfhörer)	-	-	●	●	●
Frequenzumfang (Hz)	60-10 000	60-12 500	60-12 500	40-12 500	40-12 500
Ruhegeräuschspannungs- abstand (dB)	≥ 56	≥ 56	≥ 56	≥ 50	≥ 55
Geschwindigkeits-Schw. (%)	≤ ± 0,3	≤ ± 0,25	≤ ± 0,3	≤ ± 0,15	≤ ± 0,2
Autom./manuelle Aussteuerung	●/-	●/●	●/●	-/●	●/●
Anzeige-Instrument	-	1	2	2	2
Umschalter auf Chromdioxid-Band	-	automatisch	automatisch	automatisch	●
Bandzählwerk	-	●	●	●	●
»Pause«-Schalter	-	●	●	●	●
Bandendabschaltung mit Tastenrückstellung	●	●	●	●	●
Ausgangsleistung (Watt)	ca. 1,1	ca. 1,2	Mono ca. 1,5	Mono ca. 1,5	-
Lautsprecher (cm)	7 x 10	7 x 10	7,7 x 12,8	8 x 12	-
Klang-Einsteller	-	●	●	-	-
Eingeb. Mikrofon	●	●	-	-	-
Impuls-Tonkopf	-	-	-	●	-
Misch- u. Überblendregler	-	-	-	●	-
Anschlüsse für					
Mikrofon	●	●	●	●	●
TA/TB	●	●	●	●	●
Rundfunk od. Nachverstärker	●	●	●	●	●
Kopfhörer/Lautsprecher	-	●/●	●/-	●/●	●/-
Fernbedienung	-	-	-	●	-
Stromversorgung	5 Baby-Zellen; 220-240 V ~	5 Baby-Zellen; 110-130 V/ 220-240 V ~	5 Baby-Zellen; 200-240 V; »dryfit«-Akku	5 Baby-Zellen; 110-130 V/ 220-240 V ~; Fremdsp. 7,5 V-; »dryfit«-Akku	220-240 V ~
Thermo-Sicherung	-	●	●	●	-
Gehäusefarben	schwarz/metallic; schwarz; gelb; orange	schwarz/ metallic	schwarz/ metallic	metallic/ anthrazit	metallic oder schwarz
Gehäusemaße (B x H x T), cm	18,5 x 6,5 x 24,1	18,4 x 7 x 24,4	27 x 8,5 x 25	31,5 x 8,2 x 27	29,2 x 9 x 28
Gewicht (kg) m. B.	ca. 2	ca. 2	ca. 2,6	ca. 3,5	ca. 2,3

# HiFi-Cassetten-Recorder

DIN 45500	stereo recorder 830 hifi	hifi stereo recorder 87	stereo recorder 850 hifi	stereo recorder 2700 hifi regie (m. Mischpult)	HIFI 8021
Geschwindigkeitsschwankungen	≤ ± 0,2 %	≤ ± 0,12 %	≤ ± 0,12 %	≤ ± 0,1 %	≤ ± 0,1 %
Übertragungsbereich					
Normalband (Fe <sub>2</sub> O <sub>3</sub> )	40-12 500 Hz	40-12 500 Hz	40-12 500 Hz	40-14 000 Hz	40-12 500 Hz
Chromband (CrO <sub>2</sub> )	40-14 000 Hz	40-14 000 Hz	40-14 000 Hz	40-14 000 Hz	40-15 000 Hz
Ferrochromband	40-14 000 Hz	40-14 000 Hz	40-14 000 Hz	40-14 000 Hz	40-15 000 Hz
Klirrfaktor (K <sub>3</sub> ) bei Bezugspegel	≤ 3 %	≤ 1 %	≤ 1 %	≤ 1 %	0,5 %
Ruhegeräuschspannungsabstand	≥ 50 dB	≥ 50 dB	≥ 55 dB	≥ 55 dB	56 dB
mit DLPF	≥ 60 dB	-	-	≥ 60 dB	-
mit DOLBY	-	≥ 60 dB	≥ 64 dB	≥ 64 dB	66 dB
Übersprechdämpfung (Mono)	≥ 60 dB	≥ 60 dB	≥ 60 dB	≥ 60 dB	70 dB
(Stereo)	≥ 30 dB	≥ 30 dB	≥ 30 dB	≥ 30 dB	50 dB
Löschdämpfung	≥ 70 dB	≥ 70 dB	≥ 70 dB	≥ 70 dB	70 dB
Umspulzeit (C 60-Cassette)	ca. 93 sec.	ca. 80 sec.	ca. 80 sec.	ca. 80 sec.	ca. 90 sec.
Anschlüsse für					
Mikrofon	●	●	●	●	●
Kopfhörer	●	●	●	●	●
Aufn./Wiedergabe	●	●	●	●	●
Mischpult Eingänge					
Mikrofon	-	-	-	0,35 mV an 22 kOhm	-
TB 1	-	-	-	230 mV an 100 kOhm	-
TB 2	-	-	-	240 mV an 1 MOhm	-
TA-Magnet	-	-	-	2,5 mV an 47 kOhm	-
TA-Kristall	-	-	-	4 mV an 2,2 kOhm	-
Netzanschluß	120/150/220/240 V ~	120/150/220/240 V ~	120/150/220/240 V ~	110/127/220 V ~	120/220/240 V ~
Gehäusefarben	schwarz	schwarz/metallic	schwarz	anthrazit/metallic	champagner
Abmessungen (B x H x T), cm	32 x 13,3 x 28,3	32 x 13,2 x 28	32 x 13 x 28	40,2 x 12,4 x 35,6	48 x 13 x 35
Gewicht (kg)	ca. 5	ca. 4	ca. 5	ca. 7,5	ca. 8,6



# Autoradios

	TS 810 cassette	TS 820 cassette stereo	TS 830 super stereo
Wellenbereiche	UKW/MW	UKW, MW	UKW, MW
AM/FM-Kreise	10/11	10/11	10/11
Abstimmautomatik (AFC)	●	●	●
Integrierter	-	-	-
Verkehrsfunk-Decoder	-	-	●
Automatischer Stereo-Decoder	-	-	●
Ausgangsleistung (Watt)	ca. 5	ca. 2 x 5	ca. 2 x 5
Integrierter	●	●	●
Cassetten-Recorder	-	-	-
Integrierte Schaltkreise/Transistoren	3/10	4/10	5/11
Dioden	12	12	13
Anschlüsse für			
Zweitlautsprecher	●	●	●
Stromversorgung (Volt -)	12	12	12
Gehäuse-Maße (B x H x T), cm	17,8 x 4,2 x 14,8	17,8 x 4,2 x 14	17,8 x 4,2 x 14,8
Gewicht (kg)	ca. 1,3	ca. 1,45	ca. 1,45

# CB-Sprechfunkgeräte

	TC 12 mobile	TC 14 mobile
Art der Anlage	mobil	mobil
Kanäle (bequartzt)	12 (4-15)	12 (4-15)
Frequenzen (MHz)	27,005-27,135	27,005-27,135
Selektivrufrufmöglichkeit (5 mögl. Frequenzen)	-	●
Sendeleistung (mW)	500	500
NF-Ausgangsleistung (W)	1	2,5
Durchsagebetrieb (PA)	●	-
Anschlüsse für:		
Mikrofon m. Sende-Taste	●	●
Außenlautsprecher	●	-
Zweitlautsprecher	●	●
Antenne (50 Ohm)	● (11 m-Bereich)	● (11 m-Bereich)
Stromversorgung	12 V Auto- bzw. Bootsbatterie	12 V Auto- bzw. Bootsbatterie
Bestückung (Transistoren/Dioden/Leucht-Dioden)	14/10/2	24/24/3
Leucht-Dioden	1 keram. Filter	1 keram. Filter
Abmessungen (B x H x T), cm	ca. 12 x 4 x 18	16,5 x 5,8 x 23
Gewicht (kg)	ca. 1	ca. 1,7
Zubehör	Mikrofon und Halterung, Montage-Material, Stromversorgungs-Kabel, allg. Genehmigung	Mikrofon und Halterung, Montage-Material, Stromversorgungs-Kabel, allg. Genehmigung

# Stereo-Kompaktanlagen

	STEREO 5102 CASSETTE	STEREO 7205 COMPACT	MC 22
<b>Empfangsteil</b>			
Wellenbereiche	UKW 87,5-104 MHz KW 5,8-6,35 MHz MW 510-1620 kHz LW 140-280 kHz	UKW 87,5-104 MHz MW 520-1620 kHz LW 145-265 kHz	UKW 87,5-104 MHz MW 515-1610 kHz LW 145-275 kHz
UKW-Stationstasten	-	5	-
AM/FM-Kreise	6/10	-	6/10
Sender-Abstimmanzeige	●	●	●
Schaltsschwelle b. Stereo-Decoder	10 µV	20 µV	5 µV
Begrenzung	7 µV	4 µV	4 µV
AFC-Fangbereich	± 200 kHz	± 220 kHz	± 220 kHz
<b>Verstärkersteil</b>			
Nennausgangsleistung	2 x 12,5 Watt (k = 10%)	2 x 24 Watt (k = 1%)	2 x 22 Watt (k = 10%)
Musikleistung	42 Watt	72 Watt	64 Watt
Übertragungsbereich (± 1,5 dB)	40-12 500 Hz	30-18 000 Hz	30-20 000 Hz
Klang-Einsteller	-	-	-
Baß-Einsteller	+ 14 dB/- 16 dB (50 Hz)	●	± 10 dB
Höhen-Einsteller	+ 11 dB/- 15 dB (10 kHz)	●	± 10 dB
<b>Eingänge</b>			
TB-Normbuchse	-	●	-
TA-Normbuchse	●	-	-
Mikrofon	●	●	●
<b>Ausgänge:</b>			
2 Lautsprecher-Normbuchsen	●	●	●
1 Kopfhörer-Normbuchse	-	●	●
<b>Cassetten-Recorder</b>	●	●	●
Geschwindigkeitsschwankungen	≤ ± 0,3%	≤ ± 0,25%	≤ ± 0,25%
Übertragungsbereich (CrO <sub>2</sub> -Band)	40-12 500 Hz	50-12 000 Hz	40-12 500 Hz
(Fe <sub>2</sub> O <sub>3</sub> -Band)	60-10 000 Hz	50-10 000 Hz	40-12 500 Hz
Ruhegeräuschspannungsabstand	≥ 55 dB	≥ 55 dB	≥ 60 dB (m. DOLBY)
Übersprechdämpfung (Mono)	≥ 62 dB	≥ 60 dB	≥ 62 dB
(Stereo)	≥ 30 dB	≥ 35 dB	≥ 35 dB
Löschdämpfung	≥ 70 dB	≥ 65 dB	≥ 70 dB
Umspulzeit (C 60-Cassette)	ca. 100 sec.	ca. 100 sec.	ca. 100 sec.
<b>Plattenspieler</b>	-	●	●
Tonabnehmersystem	-	Magnet	Magnet
Nennauflagekraft	-	17 mN (1,7 p)	25 mN (2,5 p)
Gehäusefarben	anthrazit/metallic	anthrazit/metallic	schwarz
Abmessungen (B x H x T), cm	45 x 14 x 28	63,5 x 21 x 42,5	59 x 16,5 x 38
Gewicht (kg)	ca. 6,5	ca. 16	ca. 11,5
Empf. Lautsprecherboxen	B 100, B 110	B 310	B 2-50



# HiFi-Steuergeräte

## Empfänger

	HIFI 8031	HIFI 8032	HIFI 8033	STEREO 3700 HIFI
<b>UKW-Empfangsteil (DIN 45 500)</b>				
Wellenbereich	87,5-108 MHz	87,5-108 MHz	87,5-108 MHz	87,5-104 MHz
UKW-Festsender	5	5	5	7
Empfindlichkeit Mono (26 dB + R/R)	0,75/1,5 $\mu$ V	0,6/1,2 $\mu$ V	0,6/1,2 $\mu$ V	1,2 $\mu$ V
Stereo (46 dB S + R/R)	30/60 $\mu$ V } an 75/300 Ohm	20/40 $\mu$ V } an 75/300 Ohm	20/40 $\mu$ V } an 75/300 Ohm	40 $\mu$ V } an 300 Ohm
Stereo-Schaltsschwelle	10 $\mu$ V	4 $\mu$ V	4 $\mu$ V	10 $\mu$ V
Übertragungsbereich	20-15 000 Hz ( $\pm$ 2 dB)	20-15 000 Hz ( $\pm$ 1,5 dB)	20-15 000 Hz ( $\pm$ 1,5 dB)	40-12 500 Hz ( $\pm$ 3 dB)
Klirrfaktor (1 kHz)	0,3/0,5% (Mono/Stereo)	0,2/0,5% (Mono/Stereo)	0,2/0,5% (Mono/Stereo)	0,45/0,5% (Mono/Stereo)
Übersprehdämpfung (1 kHz)	35 dB	40 dB	40 dB	43 dB
Fremdspannungsabstand Mono	60 dB	63 dB	63 dB	60 dB
Stereo	56 dB	60 dB	60 dB	58 dB
Geräuschspannungsabstand Mono	62 dB	65 dB	65 dB	55 dB
Stereo	58 dB	62 dB	62 dB	54 dB
Pilottonfremdspannungsabstand (19 kHz)	54 dB	65 dB	65 dB	55 dB
(38 kHz)	44 dB	85 dB	85 dB	54 dB
Trennschärfe ( $\pm$ 300 kHz)	40 dB	55 dB	55 dB	80 dB
Spiegelfrequenzfestigkeit	74 dB	90 dB	90 dB	$\geq$ 52 dB
AFC-Haltestbereich (abschaltbar)	$\pm$ 400 kHz	$\pm$ 400 kHz	$\pm$ 400 kHz	$\pm$ 300 kHz
<b>KML-Empfangsteil</b>				
Wellenbereiche KW	5,8-16,2 MHz	5,8-16,2 MHz	5,8-16,2 MHz	-
MW	510-1620 kHz	510-1620 kHz	510-1620 kHz	510-1620 kHz
LW	145-355 kHz	145-355 kHz	145-355 kHz	145-285 kHz
Empfindlichkeit (6 dB S + R/R, m = 30%)				
KW	10 $\mu$ V	10 $\mu$ V	10 $\mu$ V	-
MW	10 $\mu$ V	10 $\mu$ V	10 $\mu$ V	$\sim$ 7 $\mu$ V
LW	40 $\mu$ V	40 $\mu$ V	40 $\mu$ V	$\sim$ 15 $\mu$ V
Spiegelfrequenzfestigkeit KW	20 dB	20 dB	20 dB	-
MW	30 dB	30 dB	30 dB	33 dB
LW	40 dB	40 dB	40 dB	33 dB
ZF-Störfestigkeit	$\geq$ 50 dB	$\geq$ 50 dB	$\geq$ 50 dB	30 dB

## Verstärker

<b>Verstärkerteil (DIN 45 500)</b>				
Nennausgangsleistung (4 Ohm)	2 x 25 Watt	2 x 35 Watt	2 x 55 Watt	2 x 30 Watt
Musikleistung (4 Ohm)	2 x 55 Watt	2 x 70 Watt	2 x 90 Watt	2 x 50 Watt
Klirrfaktor bei Nennausgangsleistung (1 kHz)	$\leq$ 0,1%	$\leq$ 0,1%	$\leq$ 0,1%	$\leq$ 0,3%
Leistungsbandbreite	30-40 000 Hz	20-40 000 Hz	20-40 000 Hz	20-20 000 Hz
Übertragungsbereich ( $\pm$ 1,5 dB)	40-20 000 Hz	20-30 000 Hz	20-30 000 Hz	30-20 000 Hz
Baß-Einsteller (bei 40 Hz)	$\pm$ 12 dB	$\pm$ 16 dB	$\pm$ 16 dB	$\pm$ 18 dB
Mitten-Einsteller (1 kHz)	-	$\pm$ 5 dB	$\pm$ 5 dB	-
Höhen-Einsteller (bei 16 kHz)	$\pm$ 13 dB	$\pm$ 13 dB	$\pm$ 13 dB	$\pm$ 18 dB
Rumpelfilter (-3 dB/60 Hz)	-	- 12 dB/Oct.	- 12 dB/Oct.	-
Rauschfilter (-3 dB/7 kHz)	- 12 dB/Oct.	- 12 dB/Oct.	- 12 dB/Oct.	-
Intermodulationsfaktor	0,3%	0,1%	0,1%	$\leq$ 1%
Übersprehdämpfung				
zwischen den Kanälen (1 kHz)	54 dB	50 dB	50 dB	$\geq$ 45 dB
(250-10 000 Hz)	50 dB	45 dB	45 dB	$\geq$ 45 dB
zwischen den Eingängen (250-10 000 Hz)	60 dB	50 dB	50 dB	$\geq$ 50 dB
Fremdspannungsabstand				
bei 2 x 50 mW TA	55 dB	57 dB	57 dB	60 dB
TB	58 dB	58 dB	58 dB	65 dB
Aux.	-	58 dB	58 dB	-
Monitor	-	-	-	-
bei Nennausgangsleistung TA	60 dB	70 dB	70 dB	55 dB
TB	70 dB	80 dB	80 dB	55 dB
Aux.	-	80 dB	80 dB	-
Monitor	-	-	-	-
Eingänge TB	250 mV an 470 kOhm	160 mV an 47 kOhm	160 mV an 47 kOhm	250 mV an 470 kOhm
TB 2	-	160 mV an 47 kOhm	160 mV an 47 kOhm	-
TA Magnet	2,5 mV an 47 kOhm	2 mV an 47 kOhm	2 mV an 47 kOhm	3 mV an 47 kOhm
TA Kristall	-	-	-	-
Aux.	-	160 mV an 47 kOhm	160 mV an 47 kOhm	-
Monitor	-	-	-	-
Ausgänge Lautsprecher (4-16 Ohm)	2 (DIN + Clips)	4 (A: DIN + Clips; B: DIN)	4 (A: DIN + Clips; B: DIN)	2 (DIN)
Kopfhörer (4-2000 Ohm)	1 (Klinke)	1 (Klinke)	1 (Klinke)	1 (DIN)

### ALLGEMEINE DATEN

Netzanschluß (50 Hz)	110/130/220/240 V~	110-127/220/240 V~	110-127/220-240 V~	220 V~
Gehäusefarben	champagner	champagner	champagner	anthrazit/metallic
Abmessungen (B x H x T), cm	48 x 13 x 35	48 x 13 x 35	48 x 13 x 35	40,2 x 12,4 x 35,6
Gewicht (kg)	ca. 10,5	ca. 13	ca. 13,5	ca. 8,5
Empf. HiFi-Lautsprecherboxen	HIFI 8091	HIFI 8092/8093	HIFI 8092/8093	B 700



# HiFi-Kompaktanlagen

## Empfänger

	STEREO 5700 HIFI CASSETTE STEREO 7700 HIFI COMPACT	STEREO 5600 HIFI CASSETTE STEREO 5650 HIFI CASSETTE	STEREO 7400 HIFI COMPACT	STEREO 5501 HIFI CASSETTE
<b>UKW-Empfangsteil (DIN 45 500)</b>				
Wellenbereich	87,5-104 MHz	87,5-104 MHz	87,5-104 MHz	87,5-104 MHz
UKW-Festsender	7	7	5	5
Empfindlichkeit Mono (26 dB + R/R)	1,2 µV	0,9 µV	1,2 µV	1,6 µV
Stereo (46 dB S + R/R)	40 µV	42 µV	40 µV	50 µV
Stereo-Schaltsschwelle	10 µV	10 µV	10 µV	20 µV
Übertragungsbereich	40-12 500 Hz (± 3 dB)	20-12 500 Hz (± 2 dB)	20-12 500 Hz (-2 dB)	40-12 500 Hz (± 3 dB)
Klirrfaktor (1 kHz)	0,5%	0,35%	0,5%	0,7%
Übersprechdämpfung (1 kHz)	43 dB	42 dB	40 dB	35 dB
Fremdspannungsabstand Mono	60 dB	61 dB	60 dB	50 dB
Stereo	58 dB	59 dB	60 dB	50 dB
Geräuschspannungsabstand Mono	55 dB	64 dB	58 dB	54 dB
Stereo	54 dB	64 dB	56 dB	54 dB
Pilottonfremdspannungsabstand (19 kHz)	55 dB	≥ 50 dB	≥ 30 dB	40 dB
(38 kHz)	54 dB	≥ 50 dB	≥ 40 dB	40 dB
Trennschärfe (± 300 kHz)	80 dB	60 dB	80 dB	46 dB
Spiegelfrequenzfestigkeit	≥ 52 dB	≥ 75 dB	≥ 50 dB	≥ 60 dB
AFC-Haltebereich (abschaltbar)	± 300 kHz	± 600 kHz	± 450 kHz	± 600 kHz
<b>KML-Empfangsteil</b>				
Wellenbereiche KW	-	5,8-7,7 MHz (51,7-38,9 m)	-	5,8-6,3 MHz (51,7-47,1 m)
KW 2	-	-	-	6,8-18,2 MHz (43,9-16,4 m)
MW	510-1620 kHz	510-1640 kHz	510-1620 kHz	510-1620 kHz
LW	145-285 kHz	145-370 kHz	148-273 kHz	145-285 kHz
Empfindlichkeit (6 dB S + R/R, m = 30%)				
KW	-	≤ 15 µV	-	≤ 30 µV
MW	~ 7 µV	≤ 25 µV	≤ 10 µV	≤ 25 µV
LW	~ 15 µV	≤ 30 µV	≤ 30 µV	≤ 25 µV
Spiegelfrequenzfestigkeit KW	-	≥ 23 dB	-	≥ 12 dB
MW	33 dB	≥ 35 dB	~ 30 dB	≥ 35 dB
LW	33 dB	≥ 35 dB	~ 30 dB	≥ 35 dB
ZF-Störfestigkeit	30 dB	≥ 48 dB	≥ 25 dB	≥ 46 dB

## Verstärker

	STEREO 5700 HIFI CASSETTE STEREO 7700 HIFI COMPACT	STEREO 5600 HIFI CASSETTE STEREO 5650 HIFI CASSETTE	STEREO 7400 HIFI COMPACT	STEREO 5501 HIFI CASSETTE
<b>Verstärkerteil (DIN 45 500)</b>				
Nennausgangsleistung (4 Ohm)	2 x 30 Watt	2 x 30 Watt	2 x 25 Watt	2 x 30 Watt
Musikleistung (4 Ohm)	2 x 50 Watt	2 x 45 Watt	2 x 40 Watt	2 x 45 Watt
Klirrfaktor bei Nennausgangsleistung (1 kHz)	≤ 0,3%	0,2%	≤ 0,3%	0,2%
Leistungsbandbreite	20-20 000 Hz	20-40 000 Hz	10-80 000 Hz	15-35 000 Hz
Übertragungsbereich (± 1,5 dB)	30-20 000 Hz	20-20 000 Hz	20-20 000 Hz	20-20 000 Hz
Baß-Einsteller (bei 40 Hz)	± 18 dB	± 18 dB	+ 12 dB/-18 dB	± 16 dB
Höhen-Einsteller (bei 16 kHz)	± 18 dB	± 18 dB	+ 10 dB/-25 dB	± 16 dB
Intermodulationsfaktor	≤ 1%	0,7%	≤ 0,5	0,5%
Übersprechdämpfung				
zwischen den Kanälen (1 kHz)	≥ 45 dB	60 dB	52 dB	≥ 55 dB
(250-10 000 Hz)	≥ 45 dB	≥ 45 dB	≥ 35 dB	≥ 50 dB
zwischen den Eingängen (250-10 000 Hz)	≥ 50 dB	45 dB	≥ 55 dB	≥ 60 dB
Fremdspannungsabstand				
bei 2 x 50 mW				
TA	60 dB	53 dB	52 dB	55 dB
TB	65 dB	55 dB	53 dB	58 dB
Monitor	-	55 dB	-	-
bei Nennausgangsleistung				
TA	55 dB	60 dB	63 dB	60 dB
TB	55 dB	75 dB	70 dB	75 dB
Monitor	-	75 dB	-	-
Eingänge				
TB	250 mV an 470 kOhm	250 mV an 100 kOhm	250 mV an 200 kOhm	320 mV an 120 kOhm
TB 2	-	-	-	320 mV an 120 kOhm
TA Magnet	3 mV an 47 kOhm	2,5 mV an 47 kOhm	2,8 mV an 47 kOhm	3 mV an 47 kOhm
TA Kristall	-	4,5 mV an 2 kOhm	-	5 mV an 2 kOhm
Monitor	-	200 mV an 100 kOhm	-	280 mV an 120 kOhm
Ausgänge Lautsprecher (4-16 Ohm)	2	4 (Quadro-Sound)	2	4 (Quadro-Sound)
Kopfhörer (4-2000 Ohm)	1	2	1	1

## ALLGEMEINE DATEN

Netzanschluß (50 Hz)	220 V~	220 V~	220 V~	110/127/220 V~
Gehäusefarben	anthrazit/ metallic	Unterteil: silber Oberteil: schwarz (STEREO 5600 auch umgekehrt)	anthrazit/metallic oder anthrazit/ nußbaumfarbig	Silber-/Schwarz-Eloxal
Abmessungen (B x H x T), cm	59,4 x 12,4 x 35,6 (STEREO 5700) 78,6 x 17,2 x 35,6 (STEREO 7700)	59,4 x 12,4 x 35,6 (STEREO 5600) 78,6 x 12,4 x 35,6 (STEREO 5650)	78,6 x 17,2 x 35,6	63 x 10 x 29
Gewicht (kg)	ca. 11,5 (STEREO 5700) ca. 15 (STEREO 7700)	ca. 11,5 (STEREO 5600) ca. 13,5 (STEREO 5650)	ca. 15	ca. 9,7
Empf. HiFi-Lautsprecherboxen	B 700	B 700	B 410	B 410



## Cassetten-Recorder

	STEREO 5600 HIFI CASSETTE	STEREO 5650 HIFI CASSETTE	STEREO 5700 HIFI CASSETTE	STEREO 5501 HIFI CASSETTE	STEREO 7400 HIFI COMPACT	STEREO 7700 HIFI COMPACT
Geschwindigkeitsschwankungen	≤ +0,1%	≤ +0,1%	≤ +0,1%	≤ +0,3%	≤ +0,2%	≤ +0,2%
Übertragungsbereich						
Normalband (Fe <sub>2</sub> O <sub>3</sub> )	40-14 000 Hz	40-14 000 Hz	40-14 000 Hz	60-12 500	40-12 500 Hz	40-12 500 Hz
Chromband (CrO <sub>2</sub> )	40-14 000 Hz	40-14 000 Hz	40-14 000 Hz	60-12 500	40-12 500 Hz	40-12 500 Hz
Ferrochromband	40-14 000 Hz	40-14 000 Hz	40-14 000 Hz	-	-	-
Klirrfaktor (K <sub>3</sub> ) bei Bezugspegel	≤ 1%	≤ 1%	≤ 1%	≤ 1%	≤ 1%	≤ 1%
Ruhegeräuschspannungsabstand	≥ 55 dB	≥ 55 dB	≥ 55 dB	≥ 45 dB	≥ 52 dB	≥ 52 dB
mit DLPF	≥ 60 dB	≥ 60 dB	≥ 60 dB	-	-	-
mit DOLBY	≥ 64 dB	≥ 64 dB	≥ 64 dB	-	-	-
Übersprechdämpfung (Mono)	≥ 60 dB	≥ 60 dB	≥ 60 dB	≥ 62 dB	≥ 62 dB	≥ 62 dB
(Stereo)	≥ 30 dB	≥ 30 dB	≥ 30 dB	≥ 30 dB	≥ 40 dB	≥ 40 dB
Löschdämpfung	≥ 70 dB	≥ 70 dB	≥ 70 dB	≥ 70 dB	≥ 65 dB	≥ 65 dB
Umspulzeit (C 60-Cassette)	ca. 80 sec.	ca. 80 sec.	ca. 80 sec.	ca. 60 sec.	ca. 100 sec.	ca. 100 sec.
Netzanschluß (50 Hz)	-	-	-	-	-	-
Gehäusefarbe	-	-	-	-	-	-
Abmessungen (B x H x T), cm	-	-	-	-	-	-
Gewicht (kg)	-	-	-	-	-	-

## Plattenspieler

Typ	BAUSTEINE			KOMPAKTANLAGEN	
	HIFI 8011	HIFI 8012	PHONO 1700 HIFI	STEREO 7400 HIFI COMPACT	STEREO 7700 HIFI COMPACT
Typ	Halbautomatischer Einzelspieler	Vollautomatischer Einzelspieler	Vollautomatischer Einzelspieler (DUAL 481)	Vollautom. Plattensp. m. Wechseleinrichtung (DUAL 1237)	Vollautomatischer Einzelspieler (DUAL 481)
Antrieb	Direktantrieb	Direktantrieb	Riemenantrieb	Riemenantrieb	Riemenantrieb
Tonabnehmer	Audio Technica AT 71	Audio Technica AT 12 XE	Shure M 95 G-LM	Shure M 75	Shure M 95 G-LM
Nennauflagekraft	20 mN (2 p)	18 mN (1,8 p)	12,5 mN (1,25 p)	25 mN (2,5 p)	12,5 mN (1,25 p)
Gleichlauf-Schwankungen	< ±0,1%	< ±0,1%	< ±0,09%	< ±0,09%	< ±0,09%
Rumpel-Fremdspannungs- abstand	> 40 dB	> 40 dB	> 40 dB	> 40 dB	> 40 dB
Geräuschspannungsabstand	> 60 dB	> 65 dB	> 60 dB	> 60 dB	> 60 dB
Zubehör	Zentrierstück	Zentrierstück	Zentrierstück	Zentrierstück	Zentrierstück
Netzanschluß (50 Hz)	110-127/220-240 V~	110/120/220/240 V~	110/220 V~	-	-
Gehäusefarbe	anthrazit	champagner	anthrazit/metallic	-	-
Abmessungen (B x H x T), cm	48 x 14,8 x 35,8	48 x 15,6 x 35,4	40,2 x 17 x 35,6	-	-
Gewicht (kg)	ca. 7,4	ca. 10	ca. 4	-	-

## Uhrenradios

	synchrocompact 108	synchrotronic 109
Wellenbereiche	UKW, MW	UKW, MW
AM/FM-Kreise	5/8	5/7
Abstimmautomatik (AFC)	-	-
Ferritstab und Wurfantenne (UKW)	●	●
Musik-Ausgangsleistung (Watt)	ca. 1,5	ca. 1,5
Lautsprecher (cm)	8 x 12	8 x 12
Lautsprecher-Anschluß	●	●
Transistoren/IC	15/1	17/1
Diode/Gleichrichter	16/1	25/1
Stromversorgung	220 V ~	220 V ~
Gehäusefarben	beige; rot	beige; rot
Gehäusemaße (B x H x T), cm	19 x 16 x 15,5	23 x 9,5 x 21,5
Gewicht (kg)	ca. 1,5	ca. 1,8
Besonderheiten	Integrierte elektron. 24-Stunden-Digital-Schaltuhr	Integrierte elektron. 24-Stunden-Digital-Schaltuhr und Datumsanzeige



Das neue FERNSEH-HIFI-CENTER  
2680 von ITT repräsentiert die  
Zusammenfassung der Unterhaltungs- und Informationsmedien  
unserer Zeit. Eine homogene  
Einheit aller Audio- und Video-  
Komponenten (siehe Seite 10  
dieses Prospektes).



~~72.50~~  
360

Handwritten numbers on a white card:

74.24	72.74
<del>148</del>	<del>1504</del>
296	288
1776	5328



S 115-9-78-200-EH-MD  
ITT Schaub-Lorenz Vertriebsgesellschaft mbH  
Postfach 1720, 7530 Pforzheim  
Änderungen und Liefermöglichkeiten  
vorbehalten. Printed in West Germany