

**GRUNDIG**

**revue**



**Herbst  
1959**



Prominente zu Gast: Robert Lembke vom Bayerischen Rundfunk stellt in einem Ratespiel Maria Schell vor

## Lob des Fernsehens

von Karl Tetzner  
Redakteur der „Funkschau“

Fernsehen ist großartig! Es unterhält mich, es informiert – es bringt die Sensation vom Vormittag am gleichen Abend in meine Wohnstube. Die Großen dieser Welt klopfen bei mir an und berichten von ihren Taten . . . aus Genf, aus Washington, aus Paris, London und Berlin. Für meine fünf Mark Teilnehmergebühr im Monat kann ich verlangen, daß jedes halbwegs wichtige Ereignis auf dieser Erde mir zu Hause vorgeführt wird. Eilige Reporter fliegen nach Tokio zur japanischen Kronprinzenhochzeit, sie bereisen China und Australien. Die runde, bunte Welt ist bei mir daheim zu Gast – an 365 Tagen im Jahr.

Kaum ein Fußball-Länderspiel unserer Mannschaft gab es seit Beginn des Fernsehens, das nicht in voller Länge gebracht wurde. Ich hatte dabei immer „Tribüne, Erste Reihe“. Unsere flinken Leichtathleten, die Reiter und die muskulösen Boxer werden von der Linse der Fernsehkamera eingefangen, ein wenig elektronisch behandelt – und schon sind sie in meinem Fernsehkasten bei mir, ganz allein für mich. Im nächsten Jahr werden in Rom die besten Sportler der Welt um olympische Ehren kämpfen. Zur Zeit verhandelt man noch – aber kein Zweifel: Im Sommer 1960 erwartet alle, die nicht nach Rom fahren können, eine Serie sorgfältig vorbereiteter Fernseh-Direktübertragungen von den Olympischen Spielen aus Italiens Hauptstadt.

Als im Mai in einigen deutschen Städten Maria Meneghini-Callas sang, war es eine Ehrenpflicht des Fernsehens, uns an einem Konzert teilhaben zu lassen. Beglückt schauten und hörten wir die erste Dame des Gesangs. Wer von uns hätte schon eine Karte bekommen, wer wohl auch den Eintrittspreis bezahlen können?

Als „alter Fernsehteilnehmer“ bin ich gut Freund mit den Stars und Sternlein der leichten Muse und mit den großen Schauspielern. Mit Schlagersängern und Artisten stehe ich sozusagen auf Du und Du. Elisabeth Flickenschildt kenne ich aus mancher wunderbaren Fernsehinszenierung. Ich sah Marianne Hoppe, Brigitte Horney und Paul Henckels, O. E. Hasse und Käte Dorsch. Maria Schell und der berühmte O(tto) W(ilhelm) F(ischer) wurden vor der Kamera interviewt; ich hatte gute Gelegenheit, sie als Mensch zu erleben.

Peter von Zahn berichtet mir aus der „Neuen Welt“. Er fängt mit seiner Kamera Bilder vom Alltag in Peru, in

Hawaii und in Japan ein. Ich sehe, wie mein Menschenbruder im indischen Dorf und wie der Arbeiter in den Kupferbergwerken der Anden lebt. Es sind Berichte zum Nachdenken.

Und dann muß ich von meinen Lieblingen berichten, den pfliffigen Quizmeistern Peter Frankenfeld und Hans-Joachim Kulenkampff. Sie spenden Abende voller Heiterkeit, in die sich manchmal ein bißchen Schadenfreude mischt über den (für uns) vergnüglichen Reifall eines Bewerbers auf der Bühne. Wer schon Fernsehteilnehmer ist, dem brauche ich Willy Millowitsch aus Köln und das Hamburger Ohnesorg-Theater nicht zu empfehlen. Heimatbühnen finden immer ihre begeisterten Anhänger.

Wissen Sie, daß täglich am Nachmittag nur für die Jugend gesendet wird? Gymnastik, Abenteuerfilme, Reiseberichte, Puppenspiele und Bastelarbeiten wechseln einander ab. Für die liebe Hausfrau bringt der Nachmittag Mode, Küchenfreuden und Blumenpflege.

Und das Werbefernsehen und das Regionalprogramm . . . aber lassen wir es genug sein der Aufzählungen. Ich hoffe, Ihnen Appetit gemacht zu haben.

Eines muß ich noch sagen: Dieser Appetit wird in einiger Zeit noch besonders angereizt werden, denn hierzulande bereitet man das Zweite Fernsehprogramm vor. Dann genügt ein kleiner Druck auf die Taste Ihres neuen Fernsehempfängers – und Sie haben die Qual der Wahl! Taste 1 bringt vielleicht „Unsere Nachbarn heute abend“, die Fernseh-Familie Schölermann also, und Taste 2 zaubert ein ernstes Fernsehspiel



Die Inszenierung von „Figaros Hochzeit“ zählte zu den großen Ereignissen des Deutschen Fernsehens. Im Bild sehen wir Gertrud Kückelmann und Jürgen Goslar

Harter Krimi nach US-Art . . . auch das gibt es. Eine Szene aus „Nacht in Manhattan“ mit Harald Maresch und Eva Pflug



oder Sport oder Diskussionen herbei. Die Sender für das neue Programm sind in der Planung; im nächsten Jahr schon werden sie arbeiten.

Ob wir uns bei soviel Programmangebot nicht „den Magen verderben“? Hin und wieder hören wir von diesbezüglichen Gefahren des Fernsehens, von gefährlichen Strahlen, die die Bildröhre aussenden soll und von einer Art geistigen Dämmer-schlafes, in den eifrige Fernsehzuschauer verfallen. Lassen Sie sich nicht ins Bockshorn jagen. All' das Gerede von den unbewiesenen Gefahren des Fernsehens erinnert mich zuweilen an die listigen Behauptungen der edlen Zunft der Fuhrleute beim Aufkommen der Eisenbahn vor hundert Jahren. Man müsse, so hieß es, zumindest den Bahnkörper rechts und links mit hohen Bretterdämmen umgeben, denn die erschreckliche Geschwindigkeit der mit dreißig Kilometern pro Stunde dahinschwebenden Dampfzüge würde bei den Zuschauern gesundheitliche Schäden hervorrufen . . .

Hören Sie auf einen alten Fernsehzuschauer: Jeder Empfänger besitzt eine Taste, mit der man sowohl das Gerät ein- als auch aus-schalten kann! Niemand wird zwangsweise überfüttert, jedermann hat freie Auswahl, wobei ihm eine gute Programmzeitschrift hilft. Wer zwingt uns, alles anzusehen? Das Fernsehen bringt viele Stunden am Tag seine Köstlichkeiten ins Haus – wer sich die Rosinen aus diesem Kuchen mit Vorbedacht herauspickt, ist gut beraten. Nur der „Dauerglotzer“ überfüttert sich.

Beim Weiterblättern in diesem Heft werden Sie neue Fernsehempfänger in Fülle finden. Kleine Tischempfänger und große Standgeräte, Kombinationen und Luxusmöbel – Typen also und Modelle für jedermanns Geschmack und Brieftasche. Lassen Sie sich bei der Wahl des richtigen Empfängers ein wenig helfen. Wenn Sie in einem relativ kleinen Zimmer wohnen, sind Sie mit dem 43-cm-Bildschirm gut bedient, wenn Sie aber wenigstens drei Meter vom Gerät entfernt sitzen können, werden Sie das Modell mit der 53-cm-Bildröhre als sehr angenehm empfinden, denn hier erscheint bei Großaufnahmen das menschliche Antlitz in Originalgröße. Für Gastwirtschaften, für Clubs und Restaurants und überall dort, wo viele Menschen zuschauen, ist das größte Format mit der 61-cm-Bildröhre am Platze.

Ob Tisch- oder Standgerät . . . das ist Geschmackssache und hängt natürlich von der Zimmereinrichtung ab. Für hohe Ansprüche ist die Rundfunk-Fernseh-Phono-Kombination das Gegebene, natürlich mit Stereo-Wiedergabe. Damit ist man auf Jahre hinaus vortrefflich bedient.

Einen guten Rat sollen Sie beim Einkauf des Empfängers beachten: Erwerben Sie sogleich eine Fernbedienung mit! Sie wissen ja, wie es in Schauspiel und Oper zugeht: Der Held flüstert ihr „Ja“. Donnernde Musik wird abgelöst vom Raunen des Windes in den Blättern. Man müßte also zum Empfänger eilen und jeweils den Ton leise oder laut stellen. Auch kann die Bildqualität manchmal ein wenig mehr Helligkeit oder ein bißchen „schwärzeres Schwarz“ – etwas mehr Kontrast also – recht gut vertragen. All' das regelt die Fernbedienung vom Sessel aus . . . die Beine auf einen Schemel gelegt und ein kühles Bierchen in Reichweite.

Lassen Sie mich zum Schluß kommen. Aus dieser kleinen Liebeserklärung an das Fernsehen ist unversehens eine technische Beratung geworden, gerade richtig für die kommenden Monate, wenn Sie sich im Kreise Ihrer Familie über die Anschaffung eines Fernsehempfängers schlüssig werden wollen. Wählen Sie aus der Fülle des Angebots ein passendes Modell, lassen Sie es richtig aufstellen und mit einer guten Antenne versehen, kaufen Sie sich eine Programmzeitschrift, suchen Sie sich genüßlich die schönsten, die spannendsten und die unterhaltsamsten Sendungen heraus . . . und Sie werden in kurzer Zeit ebenso wie ich sagen:

„Fernsehen ist großartig“!



2:1 für Eintracht Frankfurt gegen FC Köln. Der Weg zur Deutschen Fußball-Meisterschaft ist freit!



Fritz Tiedemann auf Finale in der Springprüfung Klasse M. Kein Tribünenplatz kann schöner sein als der vor dem Fernsehschirm!



Pfiffiger Humor und leichte Dämlichkeit traut vereint: Willy Reichert und Oscar Heiler in „Die Geschichte(n) des Herrn Häberle und Pfeilderer“



„Jeanne oder die Lerche“, ein Stück von Jean Anouilh in der Fernsehbearbeitung von Hans Gothchalk und Franz-Peter Wirth vermittelte uns die Bekanntschaft mit der vielseitigen Lieselotte Pulver

# Zauberspiegel

zauberhaft in Bild und Ton

## Zwei bestechende Eigenschaften

zeichnen seit vielen Jahren die GRUNDIG-Erzeugnisse aus: eine unübertreffliche Tonqualität und eine Linienführung von einmaliger Schönheit. Diesen GRUNDIG-Grundsätzen sind wir auch bei unseren neuen Fernsehempfängern treu geblieben. So wie man von einem **GRUNDIG-Klang**

spricht, spricht man auch von einer

## GRUNDIG-Linie.

Es gehört schon eine recht glückliche Hand dazu, die festliegenden technischen Bausteine in eine schöne Form zu bringen. GRUNDIG hat diese glückliche Hand schon immer bewiesen. Ein neuer Beweis ist die **K-u-K-Linie**,

bei der die konvexe Form der Bildröhre in reizvollem Gegensatz zur konkaven Form des Gehäuses steht.

Die in den letzten Jahren auf dem Gebiet der Fernsehtechnik von GRUNDIG-Ingenieuren geschaffenen Verbesserungen sind für den Fernseher von einschneidender Bedeutung. So ist es gelungen, durch die Einführung verschiedener automatischer Regelvorgänge

die **Bedienung wesentlich zu erleichtern.**

Durch die Verwendung der raumsparenden Weitwinkel-

## Bildröhre mit 110 Grad Ablenkung

sind unsere Konstrukteure zu harmonischeren Gehäuseabmessungen gekommen. Höchste Empfangsleistungen werden auch unter schwierigen Verhältnissen durch den

## goldenen Tuner mit der Wunderröhre

verbürgt. Ein zur Verfügung stehender Einsatz, der mit wenigen Griffen eingebaut werden kann, macht alle GRUNDIG „Zauberspiegel“

zukunftssicher durch UHF.

Nicht nur der Käufer, auch der Rundfunkhändler freut sich über jeden GRUNDIG „Zauberspiegel“, denn diese Geräte sind servicegerecht durch das Klappchassis aufgebaut.

Darüber hinaus konnten wir in den Grundstufen eines jeden GRUNDIG Fernsehempfängers „Zauberspiegels“ etwas Besonderes schaffen.

## Größere Leistung und mehr Komfort

verbürgen einige GRUNDIG-Erregenschaften. Die Empfangsleistung der Geräte, die Erhöhung ihrer Betriebssicherheit und die Vereinfachung der Bedienungsgruppe durch die stabile Funktion der einzelnen Stufen bzw. deren Automatik, die jede Nachregelung von Hand überflüssig machen, sind das Ergebnis dieser Neuerungen. Eine kurze Übersicht soll diese Vorteile erklären.

## Die Empfangsempfindlichkeit

ist bei den GRUNDIG Fernsehempfängern „Zauberspiegel“ besonders groß durch die sorgfältige Ausbildung des goldenen Tuners mit der Wunderröhre PCC 88. Bei den Luxusgeräten wird dieser Tuner durch einen Motor geschaltet.

## Die Verstärkung des Sendersignals

durch einen bandfiltergekoppelten ZF-Verstärker mit großer Trennschärfe sichert auch unter erschwerten Empfangsbedingungen vorzüglichen Empfang der Fernsehsender. Die impulsgetastete Regelung in Verbindung mit der Kontrastautomatik stellt bei verschiedenen stark einfallenden oder in ihrer Energie schwankenden Sendern den einmal gewählten Bildkontrast sicher. Die damit verbundene echte Schwarzsteuerung hält auch bei dunklen Szenen den richtigen Helligkeitswert fest. Eine Veränderung des Kontrastreglers löst die Helligkeitsautomatik aus und sorgt immer für den richtigen Helligkeitswert.

## Synchronismus bei den „Zauberspiegeln“

Das im Sender in einzelne Punkte zerlegte Bild muß im Empfänger Punkt für Punkt in der richtigen Reihenfolge wieder zusammengesetzt werden. Hierfür sorgen in den GRUNDIG Fernsehempfängern die perfekte Impulsabtrennung, der Störungsabsorber, die symmetrische Phasensynchronisierung und die störunempfindliche Bildsynchronisation. Diese Stufen verbürgen genaue Übereinstimmung der Zeilenanfänge und exakten Zeilensprung.

## Die Trennung von Bild und Ton

Um immer einen klaren und sauberen Ton sowie ein einwandfreies, nicht durch den Ton gestörtes Bild zu empfangen, sind die GRUNDIG „Zauberspiegel“ mit getrennten Ton- und Bildröhren ausgerüstet.

## Die neue Ablenktechnik

Für die neuen 110-Grad-Weitwinkel-Fernsehröhren wurde ein neues Ablenkjoch entwickelt, das ein Wunderwerk der Wickeltechnik ist. Es ist mit einem Bildhöhen-Kompensator ausgerüstet. Die Verzerrungsfreiheit und die höchste Randschärfe verbürgen in Verbindung mit der Aus-Tastung des Strahlrücklaufes stets einwandfreie Bilder.

## Die Steuerung der Lautsprecher

erfolgt über verzerrungsfreie Niederfrequenz-Verstärker. Die Verwendung von GRUNDIG Superphon-Lautsprechern und Schalldüsenanlagen macht der vielgerühmten GRUNDIG-Qualität alle Ehre.

## Bei den Fernseh-Empfängern mit der

### Perfekt-Automatic

wird die Sender-Einstellung – ähnlich wie bei einem Elektronengehirn – mit verblüffender Genauigkeit blitzschnell auf elektronischem Wege

durch das Drücken einer einzigen Taste reguliert. Ein Klarzeichner läßt das Bild in besonderer Brillanz erscheinen. Durch eine

### Senderwahl-Automatic

ist der Übergang von einem Sender zum anderen mit Hilfe eines Motors ebenfalls erleichtert worden.

Bei den GRUNDIG Fernsehempfängern kann man auch der längsten Fernsehsendung mühelos folgen, denn

das **augenschonende und kontrastverbessernde Goldfilter** macht das Zuschauen zu einer ungetrübten Freude. Bei den neuen Gehäuseformen ist es als Kontaktfilter ausgebaut.

## Der Raumlicht-Kompensator,

der in die GRUNDIG Fernsehempfänger mit Senderwahl-Automatic eingebaut wurde, macht überdies das Fernsehen auch noch vollkommen unabhängig von der Raumbelichtung, da ein Photowiderstand den Kontrastausgleich zwischen heller und gedämpfter Beleuchtung vornimmt.

## Und nun zum zweiten Fernsehprogramm

Alle GRUNDIG „Zauberspiegel“ sind für einen UHF-Einsatz vorbereitet. Mit nur wenigen Handgriffen sind alle Geräte für den Empfang der Fernsehsender im Band IV einzurichten.

Die moderne Fertigungstechnik setzt in jedem GRUNDIG „Zauberspiegel“ die Verwendung der gedruckten Schaltung als selbstverständlich voraus.

Die GRUNDIG „Zauberspiegel“ wurden also mit Sorgfalt und Liebe konstruiert, sie wurden mit einer Anzahl technischer Feinheiten versehen, die dem Besitzer eines GRUNDIG „Zauberspiegels“ höchste Fernsehqualität garantieren und ihm viele Jahre Freude bereiten sollen.



Ein Allzweckgerät:

**GRUNDIG** Fernseh-Tischempfänger  
**Zauberspiegel 143**

in der neuen K-u-K-Linie

Mit seinen geschwungenen Linien ist dieses Gerät in seiner eigenwilligen Form ein vollkommen neuer Typ auf dem Markt. Dieses Gerät wird sicherlich viel Anklang finden. Die Verwendung der neuen 43-cm-Weitwinkel-Bildröhre mit 110 Grad Ablenkung hat erst diese neue Form ermöglicht. Die kleinen Abmessungen, das geringe Gewicht und eine Tragtasche erlauben den mühelosen Transport des Gerätes.

110-Grad-Bildröhre mit 43 cm Diagonale • 15 Röhren + 2 G-Dioden + 3 Selen-gleichrichter • 25 Röhrenfunktionen • Rauscharmer goldener Tuner • Augenschonende Goldfilterscheibe • Bandfiltergekoppelter Bild-ZF-Verstärker mit hoher Trennschärfe • Symmetrische Phasen-Synchronisierung • Automatische Leuchtpunkt-Unterdrückung • Bildhöhen-Kompensator • Für UHF vorbereitet • 3,5-Watt-Ton-Endstufe • Kontinuierlicher Klangregler • Superphon-Lautsprecher • Allstrom.

Abmessungen ca. 44 x 38 x 35 cm

Edelholzgehäuse in neuartiger Form, mittlerer bis dunkler Farbblöndung, hochglanzpoliert . . . DM **675,-**  
 Nußbaum - natur - mattiert . . . . . Mehrpreis DM 9,-  
 Fernregler II . . . . . DM 15,-

Ein Allzweckgerät:

**GRUNDIG** Fernseh-Tischempfänger  
**Zauberspiegel 243**

in der neuen K-u-K-Linie

Durch die Verwendung der 110-Grad-Weitwinkel-Bildröhre und der GRUNDIG Perfekt-Automatic vertritt dieser Zauberspiegel den neuesten Stand der Technik. Auch hier wird das Wechselspiel zwischen der nach außen gewölbten Bildröhre und dem nach innen gewölbten Gehäuse zu einem Fernsehempfängertyp vereinigt.

110-Grad-Bildröhre mit 43 cm Diagonale • 17 Röhren + 4 G-Dioden + 3 Selen-gleichrichter • 31 Röhrenfunktionen • Rauscharmer goldener Tuner mit der Wunderöhre • Magnetische Abstimmautomatic • 4 Drucktasten: Ein/Aus, Sprache, Brillant, UHF • Augenschonende Goldfilterscheibe • Bandfiltergekoppelter Bild-ZF-Verstärker mit hoher Trennschärfe • Impulsgetastete Regelung mit Kontrastautomatic und Schwarzsteuerung • Symmetrische Phasen-Synchronisierung • Automatische Leuchtpunkt-Unterdrückung • Bildhöhen-Kompensator • Für UHF vorbereitet • 3,5-Watt-Ton-Endstufe • Zusätzlicher Höhenregler • Superphon-Lautsprecher • Allstrom.

Abmessungen ca. 44 x 38 x 35 cm

Edelholzgehäuse in neuartiger Form, mittlerer bis dunkler Farbblöndung, hochglanzpoliert . . . DM **745,-**  
 Nußbaum - natur - mattiert . . . . . Mehrpreis DM 9,-  
 Rüster mattiert . . . . . Mehrpreis DM 9,-  
 Fernregler II . . . . . DM 15,-

**GRUNDIG** Fernseh-Tischempfänger  
**Zauberspiegel 343**

In ein elegantes Gehäuse aus edlem Holz wurde hier ein leistungsstarker Fernseh-Super mit 110-Grad-Weitwinkel-Bildröhre, der GRUNDIG Perfekt-Automatic und umfangreichem weiterem Komfort eingebaut.

110-Grad-Bildröhre mit 43 cm Diagonale • 17 Röhren + 4 G-Dioden + 3 Selen-gleichrichter • 31 Röhrenfunktionen • Rauscharmer goldener Tuner mit der Wunderöhre • Magnetische Abstimmautomatic • 6 Drucktasten: Ein/Aus, Sprache, Musik, Handabstimmung, Brillant, UHF • Augenschonende Goldfilterscheibe • Bandfiltergekoppelter Bild-ZF-Verstärker mit hoher Trennschärfe • Impulsgetastete Regelung mit Kontrastautomatic und Schwarzsteuerung • Helligkeits-Automatic • Symmetrische Phasen-Synchronisierung • Automatische Leuchtpunkt-Unterdrückung • Bildhöhen-Kompensator • Gehäuse-Dipol-Antenne • Für UHF vorbereitet • 3,5-Watt-Ton-Endstufe • Superphon-Lautsprecher • Anschlüsse für Außenlautsprecher • Allstrom.

Abmessungen ca. 50 x 43 x 36 cm

Edelholzgehäuse mittlerer bis dunkler Farbblöndung, hochglanzpoliert . . . . . DM **745,-**  
 Nußbaum - natur - mattiert | . . . . . Mehrpreis DM 9,-  
 Fernregler II . . . . . DM 15,-

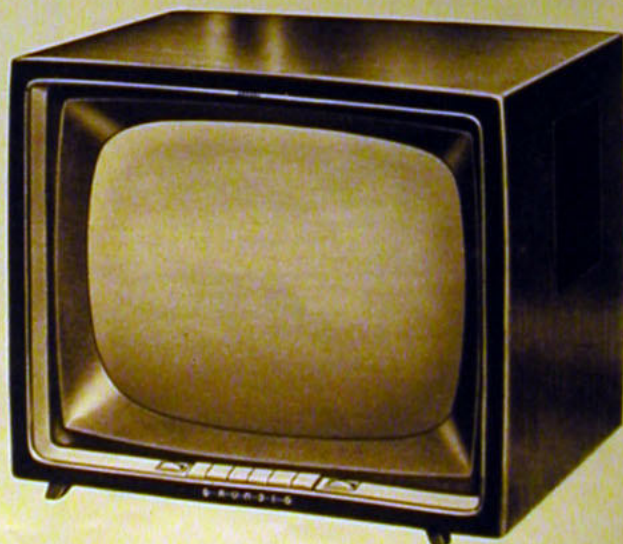

Für die Zauberspiegel 143 und 243 gibt es eine bequeme Tragtasche. DM 35,-

**GRUNDIG** Fernseh-Tischempfänger  
**Zauberspiegel 153**

in der neuen K-u-K-Linie

Eine 53-cm-Bildröhre mit 110 Grad Ablenkung in einem Fernsehempfänger neuester Konstruktion ergibt in Verbindung mit der idealen Gehäuseform erstaunlich geringe Abmessungen.

110-Grad-Bildröhre mit 53 cm Diagonale • 16 Röhren + 2 G-Dioden + 3 Selengleichrichter • 27 Röhrenfunktionen • Rauscharmer goldener Tuner • Augenschonende Goldfilterscheibe • Stufenloser Klarzeichner • Bandfiltergekoppelter Bild-ZF-Verstärker mit hoher Trennschärfe • Impulsgetastete Regelung mit Kontrastautomatic und Schwarzsteuerung • Symmetrische Phasen-Synchronisierung • Automatische Leuchtpunkt-Unterdrückung • Bildhöhen-Kompensator • Für UHF vorbereitet • 3,5-Watt-Ton-Endstufe • Kontinuierlicher Klangregler • Superphon-Lautsprecher • Allstrom.

Abmessungen ca. 56 x 47 x 38 cm

Edelholzgehäuse in neuartiger Form  
mittlerer bis dunkler Farbtonung, hochglanzpoliert . . . DM 845.-  
Nußbaum - natur - mattiert . . . . . Mehrpreis DM 14.-  
Fernregler II . . . . . DM 15.-

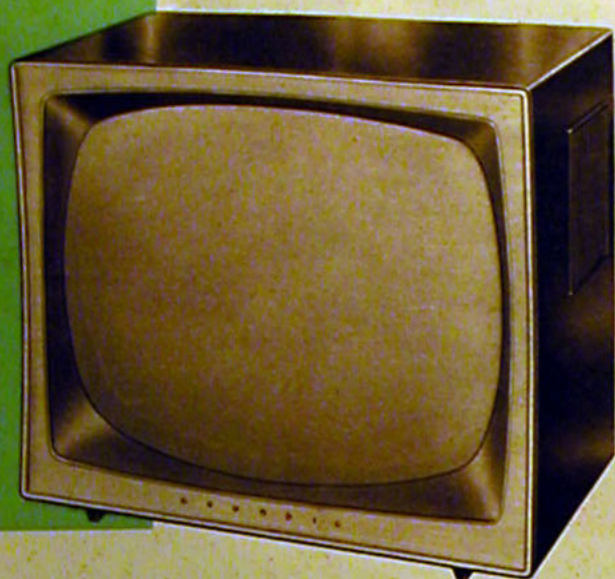

**GRUNDIG** Fernseh-Tischempfänger  
**Zauberspiegel 253**

Er vertritt die konservative Form des Fernsehempfängers. Auch er enthält die 53-cm-Großbildröhre mit 110 Grad Ablenkung und wirkt dadurch ausgesprochen schlank.

Die technischen Daten ähnlich dem Gerät 153.  
Abmessungen ca. 59 x 51 x 42 cm

Edelholzgehäuse  
mittlerer bis dunkler Farbtonung  
hochglanzpoliert . . . . . DM 798.-  
Nußbaum - natur - mattiert  
Mehrpreis DM 14.-  
Fernregler II . . . . . DM 15.-

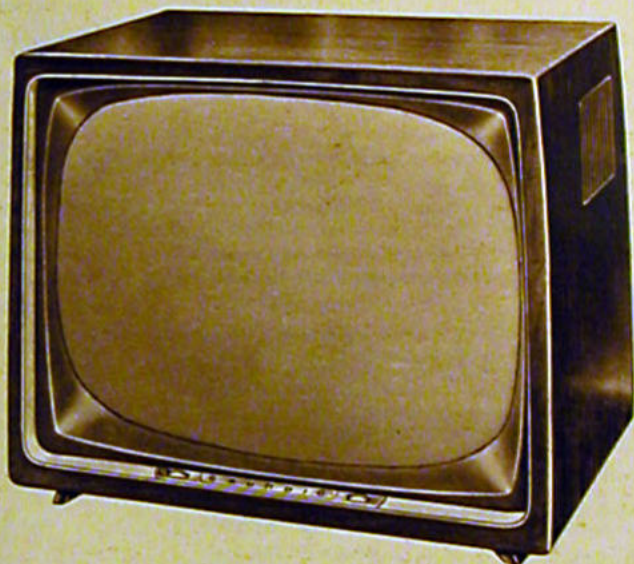

**GRUNDIG** Fernseh-Tischempfänger  
**Zauberspiegel T53 Luxus**

Dieses Gerät ist die Luxusausführung des Zauberspiegels 153 mit der Wunderöhre und der Perfekt-Automatic.

110-Grad-Bildröhre mit 53 cm Diagonale • 17 Röhren + 4 G-Dioden + 3 Selengleichrichter • 31 Röhrenfunktionen • Rauscharmer goldener Tuner mit der Wunderöhre • Magnetische Abstimmautomatic • 2 Drucktasten: Ein/Aus, UHF • Augenschonende Goldfilterscheibe • Stufenloser Klarzeichner • Bandfiltergekoppelter Bild-ZF-Verstärker mit hoher Trennschärfe • Impulsgetastete Regelung mit Kontrastautomatic und Schwarzsteuerung • Symmetrische Phasen-Synchronisierung • Automatische Leuchtpunkt-Unterdrückung • Bildhöhen-Kompensator • Für UHF vorbereitet • 3,5-Watt-Ton-Endstufe • Kontinuierlicher Klangregler • Superphon-Lautsprecher • Allstrom.

Abmessungen ca. 56 x 47 x 38 cm

Edelholzgehäuse in neuartiger Form  
mittlerer bis dunkler Farbtonung  
hochglanzpoliert . . . . . DM 898.-  
Nußbaum - natur - mattiert . . . . . Mehrpreis DM 14.-  
Fernregler II . . . . . DM 15.-





**GRUNDIG Fernseh-Tischempfänger  
Zauberspiegel 353**

Dieser Tischempfänger mit 53-cm-Großbildröhre mit 110 Grad Ablenkung ist mit allen Errungenschaften der Fernsehempfänger-Technik ausgerüstet. Die GRUNDIG Perfect-Automatic und seine sonstigen Einrichtungen machen ihn zu einem der beliebtesten Empfangsgeräte.

110-Grad-Bildröhre mit 53 cm Diagonale • 20 Röhren + 5 G'Dioden + 3 Selengleichrichter • 37 Röhrenfunktionen • Rauscharmer goldener Tuner mit der Wunderöhre • Magnetische Abstimmautomatik • 6 Drucktasten: Ein/Aus, Sprache, Musik, Handabstimmung, Brilliant, UHF • Augenschonende Goldfilterscheibe • Bandfiltergekoppelter Bild-ZF-Verstärker mit hoher Trennschärfe • Impulsgetastete Regelung mit Kontrastautomatik und Schwarzsteuerung • Störungsabsorber • Helligkeits-Automatic • Symmetrische Phasen-Synchronisierung • Automatische Leuchtpunkt-Unterdrückung • Bildhöhen-Kompensator • Zweistufiger Ton-ZF-Verstärker • Gehäuse-Dipol-Antenne • Für UHF vorbereitet • 4,5-Watt-Ton-Endstufe • Superphon-Lautsprecher • Schalldüsen-System • Anschlüsse für Außenlautsprecher • Allstrom.

Abmessungen ca. 59 x 51 x 42 cm.

Edelholzgehäuse  
mittlerer bis dunkler Farbtonung, hochglanzpoliert **DM 928.-**  
Teak . . . . . Mehrpreis DM 14.-  
Fernregler I . . . . . DM 24.-

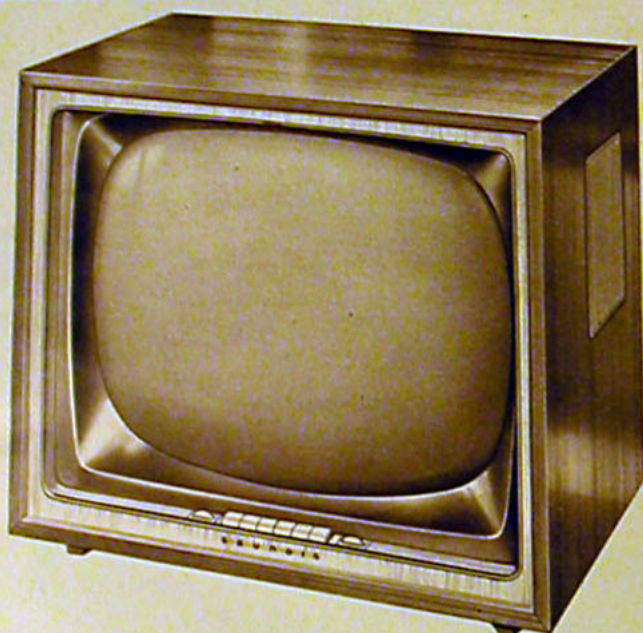

**GRUNDIG Fernseh-Tischempfänger  
Zauberspiegel 353 M**

Für besonders lichte Räume ist dieser „Zauberspiegel“ gedacht, dessen helles Nußbaum- oder Rüsterholz der modernen Wohnkultur entspricht. Durch die 110-Grad-Ablenkung der 53-cm-Großbildröhre konnte die Form des Gerätes besonders harmonisch gestaltet werden.

Technische Daten wie Zauberspiegel 353.

Abmessungen ca. 61 x 53 x 43 cm

Edelholzgehäuse  
Nußbaum natur oder Rüster mattiert . . . . . **DM 968.-**  
Fernregler I . . . . . DM 24.-

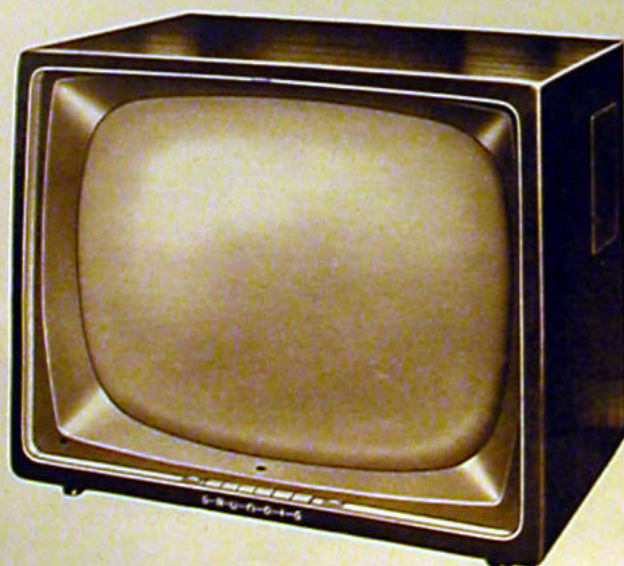

**GRUNDIG Fernseh-Tischempfänger  
Zauberspiegel 453**

Vollautomatisiert ist die Bedienung dieses „Zauberspiegels“ mit 53-cm-Großbildröhre mit 110 Grad Ablenkung. Die GRUNDIG Perfekt-Automatic denkt für Sie, die Senderwahl-Automatic erfordert für den Programmwechsel nur einen Fingerdruck, der Raumlicht-Kompensator schafft den Kontrastausgleich zwischen heller und dunkler Raumbeleuchtung.

110-Grad-Bildröhre mit 53 cm Diagonale • 20 Röhren + 5 G'Dioden + 3 Selengleichrichter • 37 Röhrenfunktionen • Rauscharmer goldener Tuner mit der Wunderöhre • Motorisierte Senderwahl mit Kanal-anzeige • Magnetische Abstimmautomatik • 6 Drucktasten: Ein/Aus, Sprache, Musik, Handabstimmung, Brilliant, Senderwahl • Augenschonende Goldfilterscheibe • Bandfiltergekoppelter Bild-ZF-Verstärker mit hoher Trennschärfe • Impulsgetastete Regelung mit Kontrastautomatik und Schwarzsteuerung • Störungsabsorber • Helligkeits-Automatic • Kontrastausgleich durch Photowiderstand • Symmetrische Phasen-Synchronisierung • Automatische Leuchtpunkt-Unterdrückung • Bildhöhen-Kompensator • Zweistufiger Ton-ZF-Verstärker mit Störbegrenzer • Gehäuse-Dipol-Antenne • Für UHF vorbereitet • 4,5-Watt-Ton-Endstufe • Superphon-Lautsprecher • Schalldüsen-System • Anschlüsse für Außenlautsprecher • Wechselstrom.

Abmessungen ca. 59 x 51 x 42 cm

Edelholzgehäuse  
mittlerer bis dunkler Farbtonung, hochglanzpoliert **DM 998.-**  
Nußbaum - natur - mattiert . . . . . Mehrpreis DM 14.-  
Fernregler III . . . . . DM 24.-

**Beine für GRUNDIG Fernseh-Tischgeräte**

Bei den Fernseh-Tischgeräten  
Zauberspiegel 153, T 53 Luxus, 253, 353, 353 M,  
453, 53 K 1 können Beine angebracht werden, die Sie  
der Sorge um die Aufstellung dieser Geräte entheben.  
So wird mit wenigen Handgriffen aus einem Tisch-  
gerät ein Standgerät. **DM 25.-**

GRUNDIG

## Fernseh-Tischempfänger Zauberspiegel 461

Dies ist das ideale Gerät für etwas größere Räume. Die 61-cm-Gigantbildröhre mit 110 Grad Ablenkung gestattet auch einem umfangreicheren Zuschauerkreis ein genußvolles Fernsehen.



110-Grad-Bildröhre mit 61 cm Diagonale • 20 Röhren + 5 G-Dioden + 3 Selengleichrichter • 37 Röhrenfunktionen • Rauscharmer goldener Tuner mit der Wunderröhre • Motorisierte Senderwahl mit Kanalzeile • Magnetische Abstimmautomatik • 6 Drucktasten: Ein/Aus, Sprache, Musik, Handabstimmung, Brillant, Senderwahl • Augenschonende Goldfilterscheibe • Bandfiltergekoppelter Bild-ZF-Verstärker mit hoher Trennschärfe • Impulsgesteuerte Regelung mit Kontrastautomatic und Schwarzsteuerung • Störungsabsorber • Helligkeits-Automatic • Kontrastausgleich durch Photowiderstand • Symmetrische Phasen-Synchronisierung • Automatische Leuchtpunkt-Unterdrückung • Bildhöhen-Kompensator • Zweistufiger Ton-ZF-Verstärker mit Störbegrenzer • Gehäuse-Dipol-Antenne • Für UHF vorbereitet • 4,5-Watt-Ton-Endstufe • Superphon-Lautsprecher • Schalldüsen-System • Anschlüsse für Außenlautsprecher • Wechselstrom.

Abmessungen ca. 65 x 56 x 43 cm

Edelholzgehäuse  
mittlerer bis dunkler Farbblöndung, hochglanzpoliert. . . . . DM 1148.-  
Nußbaum - natur - mattiert . . . . . Mehrpreis DM 14.-  
Fernregler III . . . . . DM 24.-

## Die Diener Ihrer Bequemlichkeit!

GRUNDIG Fernregler

Mit einem GRUNDIG Fernregler können Sie Ihren Empfänger mühelos vom Sessel aus richtig einstellen und die Wiedergabe aus der richtigen Entfernung kontrollieren. Bei der unterschiedlichen Bildgüte der einzelnen Sendungen wird Ihnen der GRUNDIG Fernregler schnell zu einem unentbehrlichen Freund.

Der GRUNDIG Fernregler I ist mit Reglern für Helligkeit, Kontrast, Lautstärke und einem Netzschalter ausgerüstet.

Der GRUNDIG Fernregler II verfügt über Regler für Helligkeit und Lautstärke.

Der GRUNDIG Fernregler III entspricht dem Fernregler I, wobei an Stelle des Netzschalters die Fernbedienung der Sendewahl-Automatic tritt.

GRUNDIG Fernregler I und III . . . . . DM 24.-

GRUNDIG Fernregler II . . . . . DM 15.-





**GRUNDIG** Fernseh-Standgerät  
Zauberspiegel S 53

Der Wert dieses herrlichen Empfängers liegt in seiner Technik. Es wurde bewußt auf alles schmückende Beiwerk bei der Gehäusekonstruktion verzichtet, um dadurch einen ungewöhnlich niedrigen Preis zu ermöglichen. Dieses Gerät verfügt über die 53-cm-Großbildröhre mit 110 Grad Ablenkung.

110-Grad-Bildröhre mit 53 cm Diagonale • 16 Röhren + 2 G-Dioden + 3 Selen-  
gleichrichter • 27 Röhrenfunktionen • Rauscharmer goldener Tuner • Augen-  
schonende Goldfilterscheibe • Stufenloser Klarzeichner • Bandfiltergekoppelter  
Bild-ZF-Verstärker mit hoher Trennschärfe • Impulsgetastete Regelung mit Kon-  
trastautomatic und Schwarzsteuerung • Helligkeits-Automatic • Symmetrische  
Phasen-Synchronisierung • Automatische Leuchtpunkt-Unterdrückung • Bild-  
höhen-Kompensator • Für UHF vorbereitet • 3,5-Watt-Ton-Endstufe • Konti-  
nuierlicher Klangregler • Superphon-Lautsprecher • Anschlüsse für Außenlaut-  
sprecher • Allstrom.  
Abmessungen ca. 63 x 80 x 44 cm

Edelholzgehäuse  
mittlerer bis dunkler Farbtonung, hochglanzpoliert DM 898.-  
Nußbaum - natur - mattiert . . . . . Mehrpreis DM 14.-



**GRUNDIG** Fernseh-Standgerät Zauberspiegel 653

Hier könnte man mit Recht sagen: „Innen größer als außen!“ 53-cm-Großbildröhre mit 110 Grad Ablenkung, GRUNDIG Perfekt-Auto-  
matic, GRUNDIG Senderwahl-Automatic und Raumlicht-Kompensator - mehr kann die Technik wirklich nicht tun.

110-Grad-Bildröhre mit 53 cm Diagonale • 20 Röhren + 5 G-Dioden + 3 Selen-  
gleichrichter • 37 Röhrenfunktionen • Rauscharmer goldener Tuner mit der  
Wunderöhre • Motorisierte Senderwahl mit Kanalanzeige • Magnetische Ab-  
stimmautomatic • 6 Drucktasten: Ein/Aus, Sprache, Musik, Handabstimmung,  
Brillant, Senderwahl • Augenschonende Goldfilterscheibe • Bandfiltergekoppelter  
Bild-ZF-Verstärker mit hoher Trennschärfe • Impulsgetastete Regelung mit Kon-  
trastautomatic und Schwarzsteuerung • Störungsabsorber • Helligkeits-Auto-  
matic • Kontrastausgleich durch Photowiderstand • Symmetrische Phasen-Syn-  
chronisierung • Automatische Leuchtpunkt-Unterdrückung • Bildhöhen-Kom-  
pensator • Zweistufiger Ton-ZF-Verstärker • Gehäuse-Dipol-Antenne • Für UHF  
vorbereitet • 4,5-Watt-Ton-Endstufe • 2 Superphon-Lautsprecher • Anschlüsse für  
Außenlautsprecher • Wechselstrom.  
Abmessungen ca. 60 x 93 x 46 cm

Edelholzgehäuse  
mittlerer bis dunkler Farbtonung, hochglanzpoliert DM 1138.-  
Nußbaum - natur - mattiert . . . . . Mehrpreis DM 22.-  
Rüster mattiert . . . . . Mehrpreis DM 22.-  
Fernregler III . . . . . DM 24.-



**GRUNDIG** Fernseh-Standgerät Zauberspiegel 553

Dieses zierliche Standgerät erfreut sich seit mehreren Jahren der Wertschätzung  
des Käuferpublikums. Die 53-cm-Großbildröhre mit 110 Grad Ablenkung in  
Verbindung mit den Errungenschaften der GRUNDIG Fernsehtechnik stellt wirk-  
lich eine Wunscherfüllung dar.

Technische Daten wie Zauberspiegel 753.  
Abmessungen ca. 60 x 93 x 46 cm

Edelholzgehäuse mittlerer bis dunkler Farbtonung, hochglanzpoliert DM 998.-  
Nußbaum - natur - mattiert . . . . . Mehrpreis DM 22.-  
Rüster mattiert oder Teak . . . . . Mehrpreis DM 22.-  
Fernregler II . . . . . DM 15.-



**GRUNDIG** Fernsehschrank  
Zauberspiegel 753

Geschlossen ein architektonisch wohlgeklungenes Möbelstück – geöffnet ein Fernsehempfänger mit 53-cm-Großbildröhre mit 110 Grad Ablenkung und dem bekannten GRUNDIG Fernseh-Komfort – ein Schrankgerät, das es in sich hat!

110-Grad-Bildröhre mit 53 cm Diagonale • 16 Röhren + 2 G-Dioden + 3 Selengleichrichter • 28 Röhrenfunktionen • Rauscharmer goldener Tuner mit der Wunderröhre • Augenschonende Goldfilter-scheibe • Stufenloser Klarzeichner • Bandfiltergekoppelter Bild-ZF-Verstärker mit hoher Trennschärfe • Impulsgelastete Regelung mit Kontrastautomatic und Schwarzsteuerung • Helligkeits-Automatic • Symmetrische Phasen-Synchronisierung • Automatische Leuchtpunkt-Unterdrückung • Bildhöhen-Kompensator • Gehäuse-Dipol-Antenne • Für UHF vorbereitet • 3,5-Watt-Ton-Endstufe • Kontinuierlicher Klangregler • Superphon-Lautsprecher • Anschlüsse für Außenlautsprecher • Allstrom

Abmessungen ca. 62 x 100 x 47 cm (Füße)  
62 x 93 x 47 cm (Sockel)

- Edelholzgehäuse mittlerer bis dunkler Farb-tönung, hochglanzpoliert, mit Füßen DM 1068.-
- Nußbaum – natur – mattiert . . . . . Mehrpreis DM 27.-
- Rüster mattiert . . . . . Mehrpreis DM 27.-
- Edelholzgehäuse mittlerer bis dunkler Farb-tönung, hochglanzpoliert, mit Sockel und Rollen DM 1098.-
- Fernregler II . . . . . DM 15.-



753



**GRUNDIG** Fernsehschrank  
Zauberspiegel 853 B

Die Freunde echter Stilmöbel finden in diesem GRUNDIG Fernseh-schrank ein Beispiel handwerklichen Könnens.

- Technische Daten wie Zauberspiegel 853.  
Abmessungen ca. 73 x 100 x 55 cm  
Edelholzgehäuse antik behandelt mit barockem, handgefertigtem Schnitzwerk . . . . . DM 1698.-  
Fernregler III . . . . . DM 24.-

**GRUNDIG** Fernsehschrank  
Zauberspiegel 853

Sämtliche Automatic-Einrichtungen der GRUNDIG-Fernsehtechnik wie Perfekt-Automatic, Senderwahl-Automatic und Raumlicht-Kompensator, sind in diesem Spitzenschrank mit einer 53-cm-Großbildröhre mit 110 Grad Ablenkung vereinigt.

Technische Daten ähnlich Zauberspiegel 453, jedoch zwei Superphon-Lautsprecher.

Abmessungen ca. 62 x 100 x 47 cm (Füße)  
62 x 93 x 47 cm (Sockel)

- Edelholzgehäuse mittlerer bis dunkler Farb-tönung, hochglanzpoliert, mit Füßen . . . . . DM 1198.-
- Nußbaum – natur – mattiert . . . . . Mehrpreis DM 27.-
- Rüster mattiert . . . . . Mehrpreis DM 27.-
- Edelholzgehäuse mittlerer bis dunkler Farb-tönung, hochglanzpoliert, mit Sockel und Rollen . . . . . DM 1228.-
- Fernregler III . . . . . DM 24.-

**GRUNDIG** Fernsehschrank  
Zauberspiegel 861

Dieser „Zauberspiegel“ wird immer und überall dort, wo ein größerer Zuschauerkreis am Fernsehen teilnehmen will, der lebendige Mittelpunkt der Gesellschaft sein. Auch hier sind alle GRUNDIG-Neuheiten vereint: 61-cm-Gigantbildröhre mit 110 Grad Ablenkung, Perfekt-, Senderwahl-Automatic und Raumlicht-Kompensator.

Technische Daten wie Gerät 853, jedoch mit 61-cm-Bildröhre  
Abmessungen ca. 66 x 105 x 48 cm (Füße)

- 66 x 100 x 48 cm (Sockel)
- Edelholzgehäuse mittlerer bis dunkler Farb-tönung, hochglanzpoliert, mit Füßen . . . . . DM 1428.-
- Nußbaum – natur – mattiert . . . . . Mehrpreis DM 35.-
- Rüster mattiert . . . . . Mehrpreis DM 35.-
- Edelholzgehäuse mittlerer bis dunkler Farb-tönung, hochglanzpoliert, mit Sockel und Rollen . . . . . DM 1458.-
- Fernregler III . . . . . DM 24.-

**GRUNDIG** Fernseh-Rundfunk-Kombination  
Zauberspiegel 53 K 1

Diese Kombination nimmt durch die 110-Grad-Bildröhre trotz des eingebauten Rundfunksupers weniger Platz ein als ein Fernsehempfänger früherer Konstruktion.

Abmessungen ca. 60 x 54 x 42 cm

Edelholzgehäuse mittlerer bis dunkler Farbblönung hochglanzpoliert. . . . .	DM 1168,-
Nußbaum - natur - matted . . . . .	Mehrpreis DM 14,-
Rüster matted . . . . .	Mehrpreis DM 14,-
Fernregler I . . . . .	DM 24,-

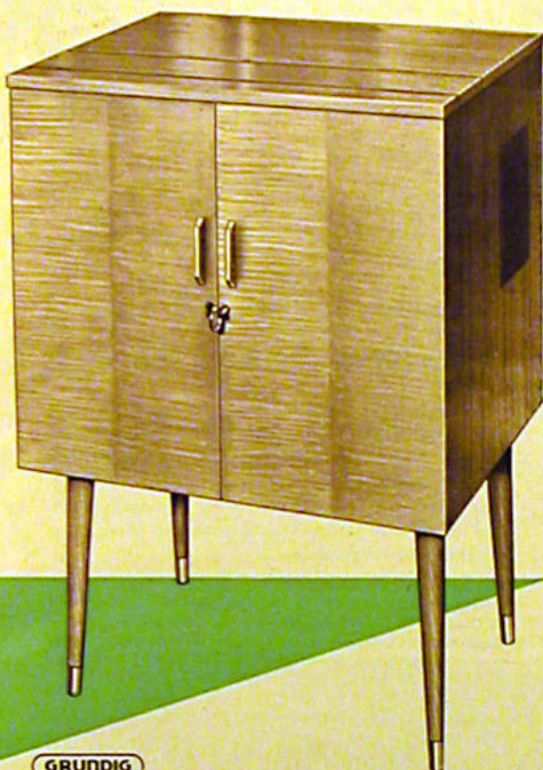
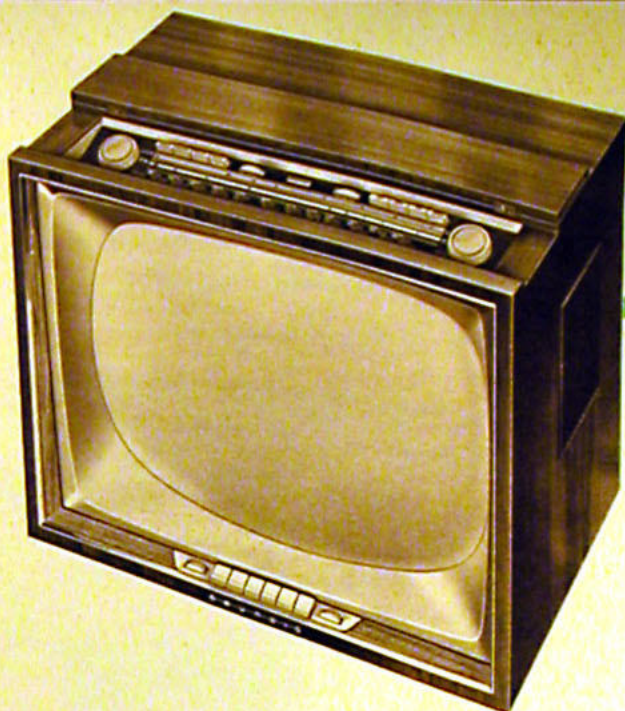

**GRUNDIG** Fernseh-Rundfunk-Kombination  
Zauberspiegel 53 K 2

Das zierliche Standgehäuse wird überall begeistert aufgenommen.

Der Fernsehempfänger befindet sich in der richtigen Betrachtungshöhe. Die Skala des unsichtbar eingebauten Rundfunksupers befindet sich unter dem Klappdeckel und ist wirklich bequem zu bedienen.

Abmessungen ca. 59 x 82 x 44 cm

Edelholzgehäuse mittlerer bis dunkler Farbblönung hochglanzpoliert. . . . .	DM 1268,-
Nußbaum - natur - matted . . . . .	Mehrpreis DM 22,-
Rüster matted . . . . .	Mehrpreis DM 22,-
Fernregler I . . . . .	DM 24,-

**GRUNDIG** Fernseh-Rundfunk-Kombination  
Zauberspiegel 53 K 3

Bei diesem Standgehäuse sind die Türen im unteren Teil durchbrochen. Fernsehempfänger und Rundfunksuper sind so zusammengebaut, daß die eingebauten Lautsprecher bei Rundfunkempfang auch bei geschlossenen Türen in Funktion treten können.

Abmessungen ca. 60 x 88 x 44 cm

Edelholzgehäuse mittlerer bis dunkler Farbblönung hochglanzpoliert. . . . .	DM 1368,-
Nußbaum - natur - matted . . . . .	Mehrpreis DM 35,-
Rüster matted oder Teak . . . . .	Mehrpreis DM 35,-
Fernregler I . . . . .	DM 24,-

**Technische Daten für 53 K 1, K 2, K 3**

110-Grad-Bildröhre mit 53 cm Diagonale • 25 Röhren + 7 G'Dioden + 4 Selengleichrichter • 45 Röhrenfunktionen • Rauscharmer goldener Tuner mit der Wunderöhre • Magnetische Abstimmautomatik • 14 Drucktasten: Aus, Fernsehen, Rundfunk, Klar, Brillant, UHF, Sprache, Musik, TA, TB, KW, MW, LW, UKW • Augenschonende Goldfilterscheibe • Bandfiltergekoppelter Bild-ZF-Verstärker mit hoher Trennschärfe • Impulsgetastete Regelung mit Kontrastautomatik und Schwarzsteuerung • Störungsabsorber • Helligkeits-Automatik • Symmetrische Phasen-Synchronisierung • Automatische Leuchtpunkt-Unterdrückung • Bildhöhen-Kompensator • Zweistufiger Ton-ZF-Verstärker • Für UHF vorbereitet • Raumsparender Spezial-Rundfunkteil für UKW, Kurz-, Mittel- und Langwelle • 17 (7 + 10) Kreise • 5-Watt-Ton-Endstufe • Bildempfang bei UKW-Rundfunk-, Schallplatten- und Tonband-Wiedergabe • Einknopf-Duplex-Abstimmung mit Schwungrad • Ferritstab-Antenne • Allbereich-Antenne • Automatische Rauschunterdrückung • Kontinuierliche Regler für Bässe und Höhen • 2 Superphon-Lautsprecher • Anschlüsse für Außenlautsprecher, für Plattenspieler und Tonbandgerät (auch für Fernseh-Tonaufnahmen) • Wechselstrom.

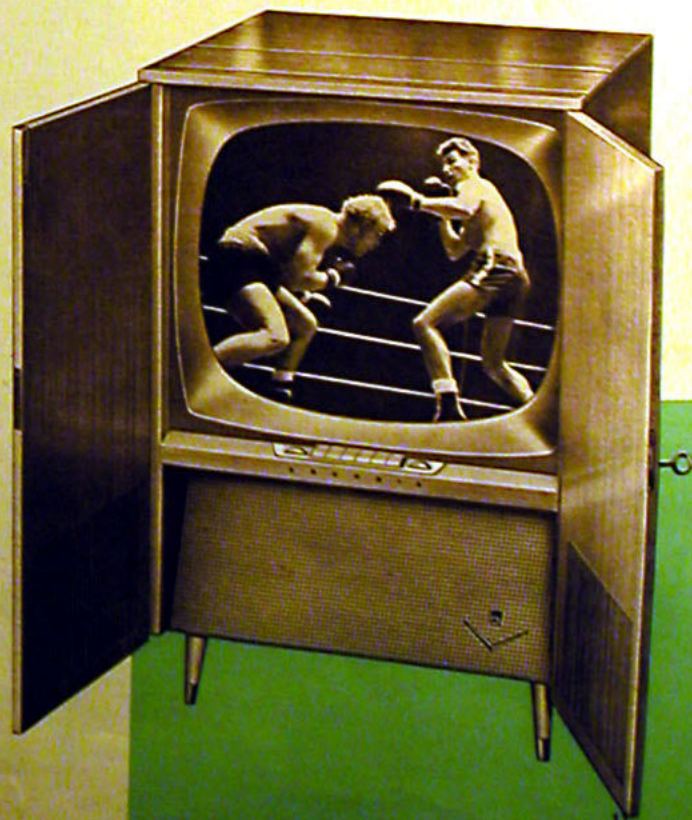

**GRUNDIG** Fernseh-Musikschrank  
Zauberspiegel 53 K 10

Hier finden Sie nun auf kleinster Grundfläche einen vollkommenen Fernseh-Musikschrank. Neben der idealen Fernseh-Rundfunkkombination enthält dieses Gerät einen Stereo-Plattenwechsler, der in Verbindung mit einer GRUNDIG-Stereo-Verstärker-Box Ihnen ein neues Musikerleben beschert.

**Stereo-Plattenspieler**

10fach-Plattenwechsler für Stereo- und Normalschallplatten mit Stereo-Mono-Umschalter.  
Sonstige technische Daten wie 53 K 3.

- Edelholzgehäuse  
mittlerer bis dunkler Farbtonung,  
hochglanzpoliert . . . . . DM 1495.-
- Nußbaum - natur - mattiert . . . . . Mehrpreis DM 35.-
- Rüster mattiert . . . . . Mehrpreis DM 35.-
- Fernregler I . . . . . DM 24.-

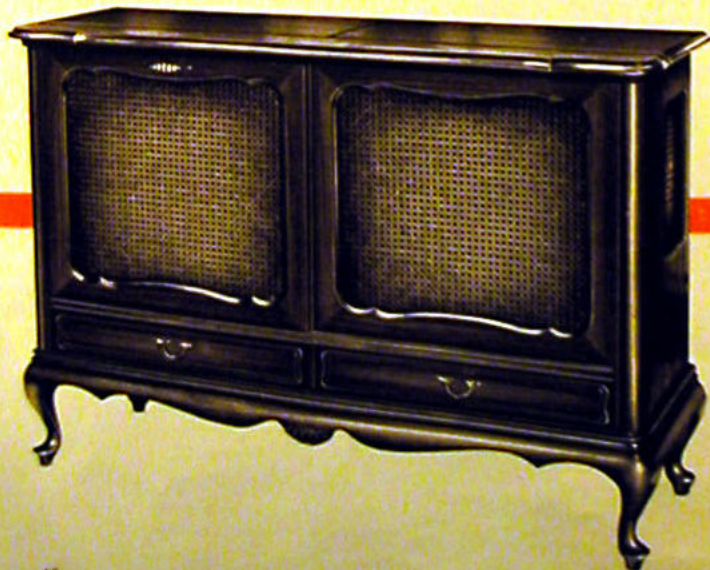
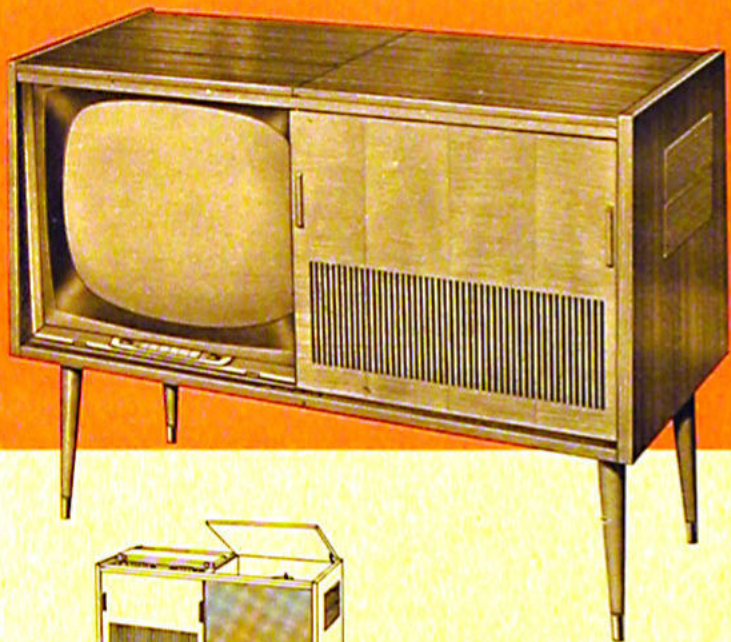
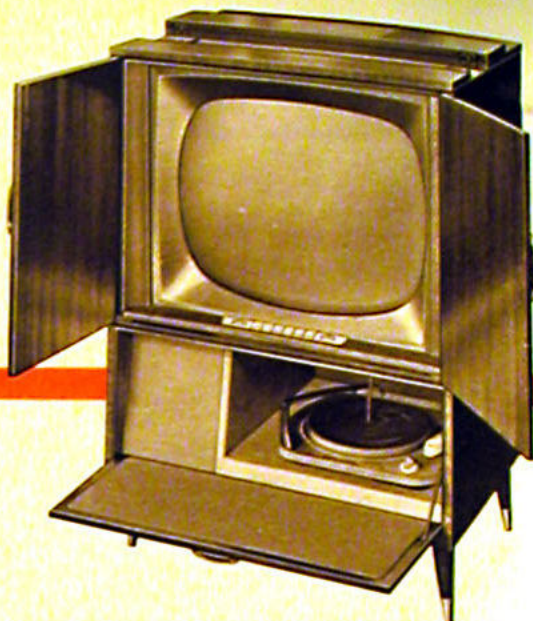

**GRUNDIG** Fernseh-Stereo-Konzertschrank  
Zauberspiegel 53 K 4 • 53 K 4 B

Hier stellen wir eine Kombination vor, die viele Wünsche erfüllt. Neben einem Fernsehempfänger mit der Technik von morgen ist ein Rundfunksuper, ein Stereo-Plattenwechsler und ein Stereo-Verstärker eingebaut. Der Anschluß eines Tonbandgerätes für Mono- und Stereo-Wiedergabe und -Aufnahme ist ebenfalls vorgesehen.

**Fernseh- und Rundfunkteil**

- 110-Grad-Bildröhre mit 53 cm Diagonale • 31 Röhren + 7 G'Dioden + 4 Selengleichrichter • 54 Röhrenfunktionen • Rauscharmer goldener Tuner mit der Wunderröhre • Magnetische Abstimmautomatik • 14 Drucktasten: Aus, Fernsehen, Rundfunk, Klar, Brillant, UHF, Sprache, Musik, Mono, Stereo, KW, MW, LW, UKW • Augenschonende Goldfilterscheibe • Bandfiltergekoppelter Bild-ZF-Verstärker mit hoher Trennschärfe • Impulsgesteuerte Regelung mit Kontrastautomatik und Schwarzsteuerung • Störungsabsorber • Heiligkeits-Automatic • Symmetrische Phasen-Synchronisierung • Automatische Leuchtpunkt-Unterdrückung • Bildhöhen-Kompensator • Zweistufiger Ton-ZF-Verstärker • Für UHF vorbereitet • Raumparender Spezial-Rundfunkteil für UKW, Kurz-, Mittel- und Langwelle • 17 (7 + 10) Kreise • 14-Watt-Zweikanal-NF-Verstärker in Mono-Stereo-Schaltung mit 2 Hochleistungs-Gegentakl-Endstufen • Bildempfang bei UKW-Rundfunk, Schallplatten- und Tonband-Wiedergabe • Einknopf-Duplex-Abstimmung mit Schwungrad • Ferritstab-Antenne • Allbereich-Antenne • Automatische Rauschunterdrückung • Stereo-Dirigent • Kontinuierliche Tandemregler für Bässe und Höhen • 4 Superphon-Lautsprecher in Stereo-Anordnung • Anschlüsse für 2 GRUNDIG Hi-Fi-Raumklang-Strahler bzw. 2 GRUNDIG Hi-Fi-Raumklang-Boxen und 2 Außenlautsprecher, Anschluß für Stereo- und Normal-Tonbandgeräte (auch für Fernseh-Tonaufnahmen) • Wechselstrom.

**Stereo-Plattenspieler**

10fach-Plattenwechsler für Stereo- und Normalschallplatten.  
Abmessungen ca. 116 x 86 x 47 cm

- 53 K 4** Edelholzgehäuse  
mittlerer bis dunkler Farbtonung,  
hochglanzpoliert . . . . . DM 1695.-
- Nußbaum - natur - mattiert Mehrpreis DM 40.-
- Rüster mattiert oder Teak Mehrpreis DM 40.-
- Fernregler I . . . . . DM 24.-

- 53 K 4 B** Abmessungen ca. 128 x 90 x 49 cm  
Edelholzgehäuse  
antik behandelt, mit barockem,  
handgefertigtem Schnitzwerk . . . . . DM 2295.-
- Fernregler I . . . . . DM 24.-

**GRUNDIG** Fernseh-Stereo-Konzertschrank  
Zauberspiegel 53 K 5

Dieser GRUNDIG Spitzen-Kombinationsschrank enthält ebenso wie der vorstehend beschriebene Konzertschrank 53 K 4 alle empfangs- und wiedergabetechnischen Einrichtungen und ist zugleich ein würdiger Repräsentant modernen Stilempfindens.

**Fernseh- und Rundfunkteil**

110-Grad-Bildröhre mit 53 cm Diagonale • 31 Röhren + 7 G-Dioden + 4 Selengleichrichter • 54 Röhrenfunktionen • Rauscharmer goldener Tuner mit der Wunderöhre • Motorisierte Senderwahl mit Kanalanzeige • Magnetische Abstimmautomatic • 14 Drucktasten: Aus, Fernsehen, Rundfunk, Klar, Brillant, Senderwahl, Sprache, Musik, Mono, Stereo, KW, MW, LW, UKW • Augenschonende Goldfilterscheibe • Bandfiltergekoppelter Bild-ZF-Verstärker mit hoher Trennschärfe • Impulsgetastete Regelung mit Kontrastautomatic und Schwarzsteuerung • Störungsabsorber • Helligkeits-Automatic • Automatische Leuchtpunkt-Unterdrückung • Symmetrische Phasen-Synchronisierung • Bildhöhen-Kompensator • Zweistufiger Ton-ZF-Verstärker • Für UHF vorbereitet • Raumsparender Spezial-Rundfunkteil für UKW, Kurz-, Mittel- und Langwelle • 17 (7 + 10) Kreise • 14-Watt-Zweikanal-NF-Verstärker in Mono-Stereo-Schaltung mit 2 Hochleistungs-Gegentakl-Endstufen • Bildempfang bei UKW-Rundfunk-, Schallplatten- und Tonband-Wiedergabe • Einknopf-Duplex-Abstimmung mit Schwungrad • Ferritstab-Antenne • Allbereich-Antenne • Automatische Rauschunterdrückung • Stereo-Dirigent • Kontinuierliche Tandemregler für Bässe und Höhen • 4 Superphon-Lautsprecher in Stereo-Anordnung • Anschlüsse für 2 GRUNDIG Hi-Fi-Raumklang-Strahler bzw. 2 GRUNDIG Hi-Fi-Raumklang-Boxen und 2 Außenlautsprecher, Anschluß für Stereo- und Normal-Tonbandgeräte (auch für Fernseh-Tonaufnahmen) • Wechselstrom.

**Stereo-Plattenspieler**

10fach-Plattenwechsler für Stereo- und Normalschallplatten.

**Stereo-Tonbandgerät**

Vorbereiteter Raum für GRUNDIG Stereo-Tonbandgerät TM 60 • Technische Angaben auf Seite 43.

Abmessungen ca. 140 x 87 x 47 cm

- Edelholzgehäuse mittlerer bis dunkler Farbtonung, hochglanzpoliert . . . . . DM 1895.-
- Nußbaum - natur - mattiert . . . . . Mehrpreis DM 50.-
- Rüster mattiert oder Teak . . . . . Mehrpreis DM 50.-
- Fernregler III . . . . . DM 24.-

Stereo-Tonbandgerät gegen Mehrpreis

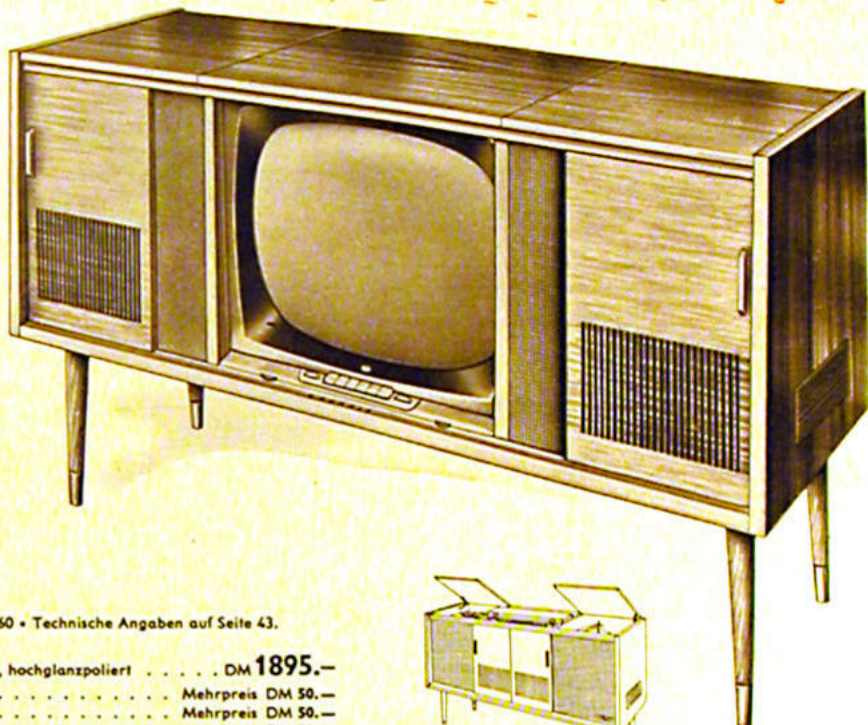

**GRUNDIG** Fernseh-Stereo-Musikschrank  
Zauberspiegel 53 M 1

Eine interessante Kombination von Fernsehempfänger mit 53-cm-Großbildröhre mit 110 Grad Ablenkung, Rundfunkempfänger mit Stereo-Verstärkerstufe und Plattenwechsler für Normal- und Stereoplatten, von höchstem Gebrauchswert und äußerst preiswert.

**Fernsehempfänger**

110-Grad-Bildröhre mit 53 cm Diagonale • 16 Röhren + 2 G-Dioden + 3 Selengleichrichter • 28 Röhrenfunktionen • Rauscharmer goldener Tuner mit der Wunderöhre • Augenschonende Goldfilterscheibe • Stufenloser Klarzeichner • Bandfiltergekoppelter Bild-ZF-Verstärker mit hoher Trennschärfe • Impulsgetastete Regelung mit Kontrastautomatic und Schwarzsteuerung • Helligkeits-Automatic • Symmetrische Phasen-Synchronisierung • Automatische Leuchtpunkt-Unterdrückung • Bildhöhen-Kompensator • Gehäuse-Dipol-Antenne • Für UHF vorbereitet • 3,5-Watt-Ton-Endstufe • Bildempfang zu Rundfunk-, Schallplatten- und Tonband-Wiedergabe • Kontinuierlicher Klangregler.

**Rundfunkempfänger**

10 Röhren • 17 (7 + 10) Kreise • UKW, Mittel- und Langwelle • 10-Watt-Zweikanal-Verstärker in Mono-Stereo-Schaltung • Stereo-Dirigent • 6 Drucktasten • Wunschklang-Register mit 2 Reglern • Ferritstab-Antenne • Allbereich-Antenne • Einknopf-Duplex-Antrieb mit Schwungrad.

**Stereo-Plattenspieler**

10fach-Plattenwechsler für Stereo- und Normalschallplatten • 4 Superphon-Lautsprecher in Stereo-Anordnung • Anschlüsse für 2 GRUNDIG Hi-Fi-Raumklang-Strahler bzw. 2 GRUNDIG Hi-Fi-Raumklang-Boxen und 2 Außenlautsprecher, Anschluß für Stereo- und Normal-Tonbandgeräte • Wechselstrom.

Abmessungen ca. 118 x 88 x 47 cm

- Edelholzgehäuse mittlerer bis dunkler Farbtonung, hochglanzpoliert . . . . . DM 1585.-
- Nußbaum - natur - matt. Mehrpreis DM 40.-
- Fernseh-Fernregler II . . . . . DM 15.-

GRUNDIG

## Fernseh-Stereo-Konzertschrank Zauberspiegel 53 M 2

Dieser Schrank besticht durch seine klare und schlichte Linienführung. Neben seinen wertvollen Edelhölzern, denen eine vorbildliche Oberflächenbearbeitung zuteil wurde, ist es besonders die moderne Technik der stereophonischen Wiedergabe von Schallplatten, die diesen Konzertschrank aus der Masse des Angebots heraushebt.

### Fernsehempfänger

110-Grad-Bildröhre mit 53 cm Diagonale • 20 Röhren + 5 G-Dioden + 3 Selengleichrichter • 37 Röhrenfunktionen • Rauscharmer goldener Tuner mit der Wunderöhre • Motorisierte Senderwahl mit Kanalanzeige • Magnetische Abstimmautomatik • 6 Drucktasten: Ein/Aus, Sprache, Musik, Handabstimmung, Brillant, Senderwahl • Augenschonende Goldfilterscheibe • Bandfiltergekoppelter Bild-ZF-Verstärker mit hoher Trennschärfe • Impulsgesteuerte Regelung mit Kontrastautomatik und Schwarzsteuerung • Störungsabsorber • Helligkeits-Automatik • Kontrastausgleich durch Photowiderstand • Symmetrische Phasen-Synchronisierung • Automatische Leuchtpunkt-Unterdrückung • Bildhöhen-Kompensator • Zweistufiger Ton-ZF-Verstärker • Gehäuse-Dipol-Antenne • Für UHF vorbereitet • 4,5-Watt-Ton-Endstufe • Bildempfang zu Rundfunk, Schallplatten- und Tonband-Wiedergabe.

### Rundfunkempfänger

14 Röhren • 21 (9+12) Kreise • UKW, Kurz-, Mittel- und Langwelle • 14-Watt-Zweikanal-Verstärker in Mono-Stereo-Schaltung mit 2 Hochleistungs-Gegentakt-Endstufen • Stereo-Dirigent • 11 Drucktasten • Wunschklang-Register mit 4 Reglern, kombiniert mit ZF-Bandbreitenregelung • Tontabulator (Stereo-Sprache-Wunschklang-Orchester-Jazz) • Schaltbare Ferritstab-Antenne • Allbereich-Antenne • Automatische Rauschunterdrückung • Einknopf-Duplex-Antrieb.

### Stereo-Plattenspieler

10fach-Plattenwechsler für Stereo- und Normalschallplatten • Plattenfach • 4 Superphon-Lautsprecher in Stereo-Anordnung • Anschlüsse für 2 GRUNDIG Hi-Fi-Raumklang-Strahler bzw. 2 GRUNDIG Hi-Fi-Raumklang-Boxen und 2 Außenlautsprecher, Anschluß für Stereo- und Normal-Tonbandgeräte (auch für Fernseh-Tonaufnahmen) • Wechselstrom.

Abmessungen ca. 119 x 90 x 50 cm

Edelholzgehäuse

mittlerer bis dunkler Farbblöndung,

hochglanzpoliert . . . . . DM 1898.-

Nußbaum-natur-matt. Mehrpreis DM 50.-

Rüster mattiert . . . . . Mehrpreis DM 50.-

Esche oder Teak . . . . . Mehrpreis DM 50.-

Fernseh-Fernregler III . . . . . DM 24.-



GRUNDIG

## Fernseh-Konzertschrank Zauberspiegel 53 M 3

Hier finden Sie einen Schrank-Typ, der die in aller Welt beliebte GRUNDIG-Form verkörpert. Er entspricht in allen Punkten dem vorstehend beschriebenen 53 M 2. Nur in seiner Linienführung ist er abgerundeter und beschwingter.

Abmessungen ca. 123 x 92 x 51 cm

Edelholzgehäuse

mittlerer bis dunkler Farbblöndung,

hochglanzpoliert . . . . . DM 1975.-

Nußbaum-natur-matt. Mehrpreis DM 50.-

Fernseh-Fernregler III . . . . . DM 24.-

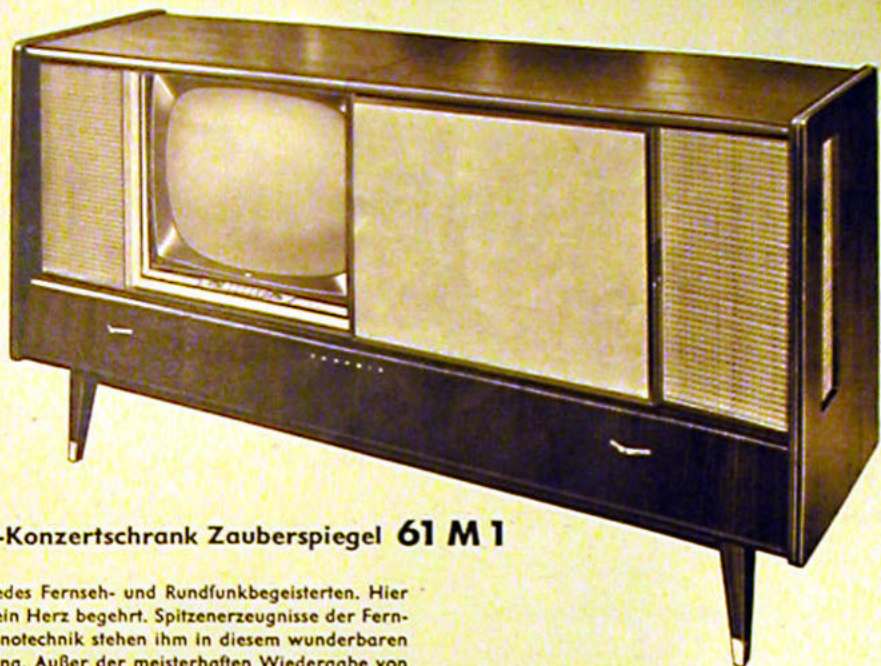

GRUNDIG

## Fernseh-Stereo-Konzertschrank Zauberspiegel 61 M 1

Der Wunschtraum jedes Fernseh- und Rundfunkbegeisterten. Hier findet er alles, was sein Herz begehrt. Spitzenerzeugnisse der Fernseh-, Radio- und Phonotechnik stehen ihm in diesem wunderbaren Schrank zur Verfügung. Außer der meisterhaften Wiedergabe von Fernsehen und Rundfunk genießen Sie durch die Stereo-Einrichtung des Schrankes die neuesten Errungenschaften der Klangtechnik. 6 GRUNDIG Superphon-Lautsprecher auf 2 Kanälen verleihen dem Schrank eine herrliche Klangfülle.

### Fernsehempfänger

110-Grad-Bildröhre mit 61 cm Diagonale • 21 Röhren + 5 G'Dioden + 3 Selen-gleichrichter • 39 Röhrenfunktionen • Rauscharmer goldener Tuner mit der Wunderöhre • Motorisierte Senderwahl mit Kanalanzeige • Magnetische Abstimmautomatik • 6 Drucktasten: Ein/Aus, Sprache, Musik, Handabstimmung, Brillant, Senderwahl • Augenschonende Goldfilterscheibe • Bandfiltergekoppelter Bild-ZF-Verstärker mit hoher Trennschärfe • Impulsbelastete Regelung mit Kontrastautomatik und Schwarzsteuerung • Störungsabsorber • Helligkeits-Automatik • Kontrastausgleich durch Photowiderstand • Symmetrische Phasen-Synchronisierung • Automatische Leuchtpunkt-Unterdrückung • Bildhöhen-Kompensator • Zweistufiger Ton-ZF-Verstärker • Gehäuse-Dipol-Antenne • Für UHF vorbereitet • 7-Watt-Gegentakt-Ton-Endstufe • Bildempfang zur Rundfunk-, Schallplatten- und Tonband-Wiedergabe.

### Rundfunkempfänger

17 Röhren • 23 (9 + 14) Kreise • UKW, Kurz-, Mittel- und Langwelle • 14-Watt-Zweikanal-Verstärker in Mono-Stereo-Schaltung mit 2 Hochleistungs-Gegentakt-Endstufen • Stereo-Dirigent • 17 Drucktasten • Stations-Tabulator für 5 UKW-Kanäle • Wunschklang-Register mit 4 Reglern, kombiniert mit ZF-Bandbreitenregelung • Tontabulator (Stereo-Sprache-Wunschklang-Orchester-Jazz) •

Ferritstab-Antenne • Allbereich-Antenne • Automatische Rauschunterdrückung • Einknopf-Duplex-Antrieb und Markierskala • Automatische Scharfabstimmung bei UKW.

### Stereo-Plattenspieler

10fach-Plattenwechsler für Stereo- und Normalschallplatten • Beleuchteter Wechserraum • Platten- und Tonbandablage.

### Stereo-Tonbandgerät

Vorbereiteter Raum für GRUNDIG Stereo-Tonbandgerät TM 60 • Technische Angaben auf Seite 43.

6 Superphon-Lautsprecher in Stereo-Anordnung • Anschlüsse für 2 GRUNDIG Hi-Fi-Raumklang-Strahler bzw. 2 GRUNDIG Hi-Fi-Raumklang-Boxen und 2 Außenlautsprecher • Anschluß für Stereo- und Normaltonbandgeräte (auch für Fernseh-Tonaufnahmen) • Wechselstrom.

Abmessungen ca. 190 x 100 x 54 cm

Edelholzgehäuse mit doppelseitig lederbeschlagenen Klapptüren, mittlerer bis dunkler Farbtonung, hochglanzpoliert ca. DM 3950,- oder Nußbaum - natur - mattiert

Fernseh-Fernregler III ..... DM 24,- Stereo-Tonbandgerät gegen Mehrpreis



GRUNDIG

## Fernseh-Stereo-Konzertschrank Zauberspiegel 61 M 2

Hier zeigen wir Ihnen ein Musterbeispiel kunsthandwerklicher Arbeit. Keine Mühen wurden gescheut, um ein wirklich repräsentatives Stilmöbel zu schaffen. In großen, antik ausgestatteten Räumlichkeiten wird dieser Schrank, der die gleiche technische Einrichtung aufweist wie der Zauberspiegel 61 M 1, glänzender Mittelpunkt sein.

Abmessungen ca. 205 x 122 x 51 cm

Antik behandeltes Edelholzgehäuse mit barockem, handgefertigtem Schnitzwerk  
Fernseh-Fernregler III

ca. DM 3650,-

DM 24,-

Stereo-Tonbandgerät gegen Mehrpreis



# RUNDFUNKGERÄTE

vom Kleinsuper bis zum

**STEREO** Konzertgerät

In den letzten Jahren hat sich das Schwergewicht der Entwicklungsarbeiten an Rundfunkempfängern nach der Erzielung maximaler Empfangsleistungen mehr und mehr zur Wiedergabequalität hin verlagert.

Aber hier wäre alle aufgewandte Mühe nutzlos, wenn nicht der Lautsprecher als letztes Glied der Kette allen Ansprüchen der Verstärker genügen würde. In Speziallabors wurden die GRUNDIG Superphon-Lautsprecher entwickelt und erprobt. Über 15000 Lautsprecher dieser Typen werden täglich in eigenen Fertigungsstätten hergestellt. Damit ist die Gewißheit gegeben für den unübertrefflichen GRUNDIG-Klang.

Die so beliebte GRUNDIG-Linie wurde bei den Gehäusen konsequent weitergeführt. Diesen edlen Formen entspricht auch die hochwertige Verarbeitung auserlesener Hölzer.

Das Rundfunkgeräte-Programm umfaßt alle technischen Möglichkeiten vom Musikgerät mit Schalluhr, dem idealen Zweitempfänger, bis zum Stereo-Konzertgerät. Somit ist die Gewähr dafür gegeben, daß alle Wünsche, selbst des größten Käuferkreises, erfüllt werden können.

Qualität wird groß geschrieben! Von der Eingangsprüfung aller Materialien, der zugelieferten Teile über unzählige Zwischenprüfungen und einer End-Funktions-Prüfung, ist ein so enges Maschennetz gespannt, daß die sprichwörtliche GRUNDIG-Qualität sichergestellt ist.

Zuverlässig im Gebrauch, mit der Technik von morgen ausgerüstet, schenken die GRUNDIG-Rundfunkgeräte Freude für viele Jahre. Dem Besitzer eines GRUNDIG-Rundfunkempfängers wird es immer wieder angenehm auffallen, mit welcher Liebe hier dem Komfort und der Bedienungsbequemlichkeit besondere Aufmerksamkeit geschenkt wurde. Sei es der Ton-Tabulator, der vollautomatisch die charakteristischen Klangfarben für Sprache und Musik einstellt, das Wunschklangregister, das überaus vielseitige Klangvariationen ermöglicht, oder die Duplex-Schaltung, die eine mühelose Senderwahl gestattet, immer waren die Wünsche der Rundfunkhörer Verpflichtung. Sie waren auch der Ansporn für die Schaffung eines Rundfunk-Empfängers unter 300.- DM, der als Kennzeichen höchster Wiedergabequalität eine Gegentakt-Endstufe erhielt. Dies ist ein Aufwand, der bisher nur bei den teureren Geräten möglich war.

## GRUNDIG **STEREO** KONZERTGERÄTE

Während die effektvolle Wiedergabe stereophonisch aufgenommenen Schallplatten und Tonbänder bisher eine Domäne der Stereo-Konzertschränke war, hat GRUNDIG in einer besonderen Tisch-Empfängerserie die Möglichkeit geschaffen, durch Verwendung eines Stereo-Plattenspielers oder -Tonbandgerätes eine ausgezeichnete Stereo-Anlage aufzubauen. Die Empfangsleistung dieser Geräte entspricht selbstverständlich den anderen Spitzengeräten

des GRUNDIG-Programms. Wir haben Ihnen vorstehend einige der wesentlichen Vorzüge der GRUNDIG Rundfunkgeräte aufgezählt. Es gibt darin jedoch noch viele weitere. Einzelheiten finden Sie bei der Beschreibung jedes Gerätes. Lassen Sie sich die GRUNDIG Rundfunkempfänger von Ihrem Fachhändler einmal vorführen und Sie werden verstehen, warum Millionen von GRUNDIG-Erzeugnissen begeistert sind.



## GRUNDIG Musikgerät 66 mit Schaltuhr

Ein Rundfunkempfänger mit eingebauter Uhr, die verschiedene Schaltungen automatisch ausführt, bietet viele Vorteile und Annehmlichkeiten. Wie leicht wird der Anfang einer wichtigen Sendung oder ein Termin verpaßt. Die Uhr in diesem GRUNDIG Gerät schaltet den Empfänger zur gewünschten Zeit selbsttätig ein. Morgens kann man sich also mit Musik wecken lassen, abends vor dem Einschlafen kann die Zeit bestimmt werden, nach der sich der Empfänger ausschalten soll. Ein ideales Gerät, das Mittelwellen- und UKW-Empfang bringt.

4 Röhren + 2 G-Dioden • 16 (6+10) Kreise • UKW, Mittelwelle • Superphon-Lautsprecher • 2 Drucktasten • Klangregler • Ferrit-Antenne • Netz-Antenne • Elektrische Synchron-Schaltuhr mit zusätzlichem Summerwerk • Gedruckte Schaltung • Wechselstrom.

Abmessungen ca. 33 x 15 x 16 cm

Steingraues Kunststoffgehäuse  
mit Abdeckblende für Skala und Tasten . . . DM 186.-

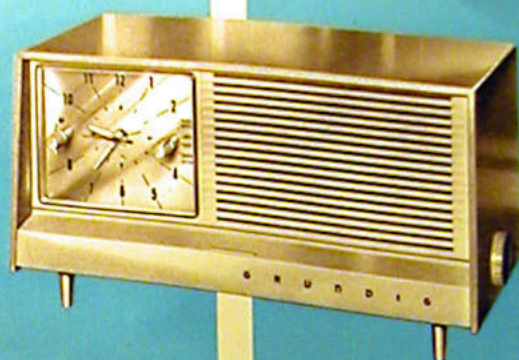

# Ein herrliches Erlebnis: Wecken mit Musik



## GRUNDIG Musikgerät 87

Der ideale Zweitempfänger! Trotz geringer Abmessungen garantiert die technische Ausstattung eine ausgezeichnete Wiedergabe bei UKW- und Mittelwellenempfang.

4 Röhren + 2 G-Dioden • 16 (6+10) Kreise • UKW, Mittelwelle • Superphon-Lautsprecher • Klangregler • Ferrit-Antenne • Netz-Antenne • Wechselstrom.

Abmessungen ca. 33 x 20 x 15 cm

Kunststoffgehäuse  
mittelrot, saharagelb, resedagrün . . . . . DM 135.-

## GRUNDIG Musikgerät 92 • 92 M

Dem Jungesellen ist dieser handliche UKW- und Mittelwellenempfänger ein guter Freund, in der Familie wird er von allen geliebt. Vormittags hat ihn Mutti in der Küche, am Nachmittag holt ihn sich der Sohn und am Abend wird auch Vati seine Freude dran haben.

4 Röhren + 2 G-Dioden • 16 (6+10) Kreise • UKW, Mittelwelle • Superphon-Lautsprecher • Klangregler • Ferrit-Antenne • Netz-Antenne • Anschluß für Tonabnehmer • Wechselstrom.

Abmessungen ca. 34 x 21 x 16 cm

92 Edelholzgehäuse  
mittlerer bis dunkler Farbtonung, hochglanzpoliert DM 169.-  
Nußbaum - natur - mattiert oder Rüster . . . Mehrpreis DM 5.-

92 M Rüster . . . . . DM 174.-

## GRUNDIG Musikgerät 97

Dieses elegante Gerät wird in verschiedenen Farbtonen geliefert, damit es sich in jede Umgebung harmonisch einfügt. Der verhältnismäßig kleine Empfänger hat denselben Bedienungskomfort wie seine größeren Brüder.

7 Röhren • 17 (7+10) Kreise • UKW, Kurz-, Mittel-, Langwelle • Superphon-Lautsprecher • Ton-Tabulator • Klangregler • Ferrit-Antenne • Allbereich-Antenne • Einknopf-Duplex-Abstimmung • Anschlüsse für Tonabnehmer, Außenlautsprecher • Wechselstrom.

Abmessungen ca. 36 x 21 x 17 cm

Kunststoffgehäuse  
mittelrot, saharagelb, resedagrün . . . . . DM 198.-



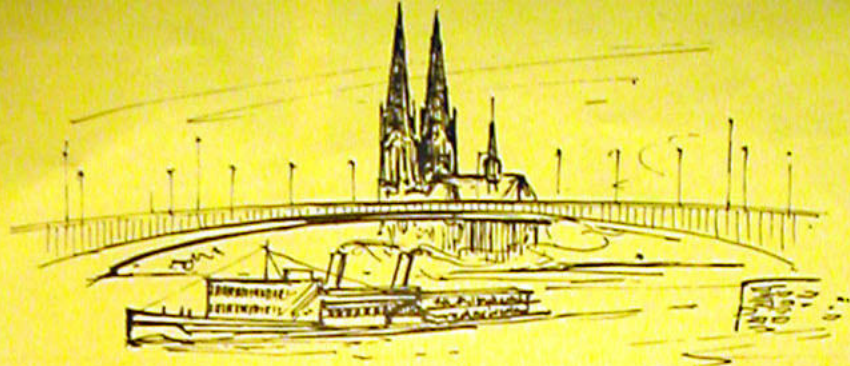

### GRUNDIG Musikgerät 997

Das Kennzeichen aller GRUNDIG Rundfunkgeräte ist die hohe Empfangsleistung. Auch dieses preisgünstige Modell ist ein Beweis dafür. Mit einem Ton-Tabulator und einer kontinuierlichen Klangreglung ausgestattet, garantiert das Gerät die bestmögliche Wiedergabe.

6 Röhren • 17 (7 + 10) Kreise • UKW, Mittel- und Langwelle • Superphon-Lautsprecher • Ton-Tabulator • Klangregler • Allbereich-Antenne • Anschlüsse für Tonbandgerät, Tonabnehmer, Außenlautsprecher • Wechselstrom • Abmessungen ca. 52 x 33 x 21 cm

Kunststoffgehäuse  
in mittlerer bis dunkler Farbtonung . . . . DM 198.-



### GRUNDIG Musikgerät 1097

Musik aus einem GRUNDIG Empfänger verzaubert viele Lebensstunden. Auch die Geräte der niedrigen Preisklassen zeichnen sich durch hervorragende Tonqualität aus. Zwei Lautsprecher strahlen bei diesem Modell das gesamte Tonfrequenzband gleichmäßig ab.

7 Röhren • 17 (7 + 10) Kreise • UKW, Mittel- und Langwelle • 1 Superphon- und 1 Hochton-Lautsprecher • Wunschklang-Register mit 2 Reglern • Ton-Tabulator • Ferrit-Antenne • UKW-Antenne • Schwungradantrieb • Anschlüsse für Tonbandgerät, Tonabnehmer, Außenlautsprecher • Wechselstrom • Abmessungen ca. 55 x 34 x 21 cm

Kunststoffgehäuse  
in mittlerer bis dunkler Farbtonung . . . . DM 218.-



### GRUNDIG Musikgerät 1098

Dieses neuartige Gerät in seiner ansprechenden, eleganten Form mit Abdeckblende für die Drucktasten hat eine ausgezeichnete Leistung auf allen vier Wellenbereichen.

7 Röhren • 17 (7 + 10) Kreise • UKW, Kurz-, Mittel- und Langwelle • Superphon-Lautsprecher • 8 Drucktasten • Klangregler • Ferrit-Antenne • UKW-Antenne • Schwungradantrieb • Gedruckte Schaltung • Anschlüsse für Tonbandgerät, Tonabnehmer, Außenlautsprecher • Wechselstrom • Abmessungen ca. 42 x 29 x 21 cm

Kunststoffgehäuse  
mittelrot oder schwarzgelb . . . . DM 218.-



### GRUNDIG Musikgerät 2028

Formschönheit ist neben der technischen Vollendung ein Ziel der Firma GRUNDIG. Bedeutende Formgestalter gaben auch diesem Gerät eine eigene Note. Bei diesem Empfänger verbinden sich moderner Kunststoff und edles Holz harmonisch. Beachtenswert ist der günstige Preis des Modells.

7 Röhren • 17 (7 + 10) Kreise • UKW, Mittel- und Langwelle • 1 Superphon- und 1 Hochton-Lautsprecher • Wunschklang-Register mit 2 Reglern • Ton-Tabulator • Ferrit-Antenne • UKW-Antenne • Einknopf-Duplex-Abstimmung • Anschlüsse für Tonbandgerät, Tonabnehmer, Außenlautsprecher • Wechselstrom • Abmessungen ca. 47 x 33 x 22 cm

Edelholzgehäuse  
mittl. bis dunkler Farbtonung, hochglanzpol. DM 248.-  
Nußbaum - natur - poliert . . . . Mehrpreis DM 4.50

## GRUNDIG Musikgerät 2029

Helle Farbtöne und klare Formen entsprechen moderner Wohnkultur. Dieses Gerät fügt sich einer solchen Umgebung unauffällig ein.

7 Röhren • 17 (7 + 10) Kreise • UKW, Mittel- und Langwelle • 1 Superphon- und 1 Hochton-Lautsprecher • Wunschklang-Register mit 2 Reglern • Ton-Tabulator • Ferrit-Antenne • UKW-Antenne • Einknopf-Duplex-Abstimmung • Anschlüsse für Tonbandgerät, Tonabnehmer, Außenlautsprecher • Wechselstrom.

Abmessungen ca. 51 x 29 x 19 cm

Modernes Edelholzgehäuse  
Nußbaum - natur - mattiert oder Rüster  
DM 258.-



Repräsentanten  
der berühmten

GRUNDIG

Klangqualität

## GRUNDIG Musikgerät

3036 • 3037 • 3039

Die Kunst, formschöne und technisch vollendete Rundfunkgeräte herzustellen, wird von GRUNDIG meisterlich beherrscht. Die Empfangsleistung dieser Geräte genügt höchsten Ansprüchen. Mit Ton-Tabulator und Wunschklangregister wird man sein eigener Tonmeister.

7 Röhren • 17 (7 + 10) Kreise • UKW, Kurz-, Mittel- und Langwelle • 1 Superphon- und 2 Hochton-Lautsprecher • Wunschklang-Register mit 4 Reglern • Ton-Tabulator • Ferrit-Antenne • UKW-Antenne • Einknopf-Duplex-Abstimmung • Anschlüsse für Tonbandgerät, Tonabnehmer, Außenlautsprecher • Wechselstrom.

Abmessungen ca. 54 x 34 x 22 cm

3036 Edelholzgehäuse  
Nußbaum - natur - mattiert oder Rüster  
DM 289.-

3037 Edelholzgehäuse  
mittlerer bis dunkler Farbtonung, hochglanzpoliert  
DM 289.-

3039 Edelholzgehäuse  
mittlerer bis dunkler Farbtonung, hochglanzpoliert  
DM 279.-  
Nußbaum - natur - poliert - Mehrpreis DM 9.-

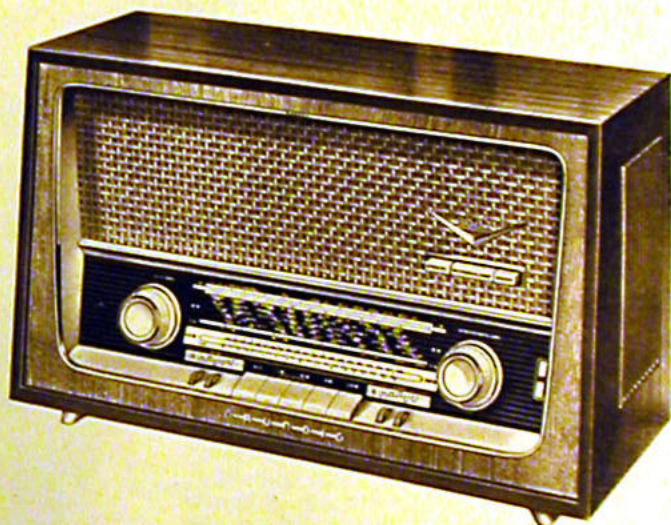



**GRUNDIG Musikgerät 3059**

Dieses hervorragende Gerät besitzt eine kräftige Gegentakt-Endstufe. Zusammen mit dem unter DM 300,- liegenden Preis ist es eine echte GRUNDIG-Leistung.

8 Röhren + 2 G-Dioden • 17 (7 + 10) Kreise • UKW, Kurz-, Mittel- und Langwelle • 1 Superphon- und 2 Hochton-Lautsprecher • Gegentakt-Endstufe • Wunschklang-Register mit 4 Reglern • Ton-Tabulator • Ferrit-Antenne • UKW-Antenne • Einknopf-Duplex-Abstimmung • Anschlüsse für Tonbandgerät, Tonabnehmer, Außenlautsprecher • Wechselstrom.

Abmessungen ca. 54 x 36 x 24 cm

Edelholzgehäuse  
mittlerer bis dunkler Farbtonung, hochglanzpoliert DM 299,-  
Nußbaum - natur - poliert . . . . . Mehrpreis DM 9,-

Mit Gegentakt-Endstufe!  
also einem Komfort,  
der sonst nur in  
der Spitzenklasse üblich ist

**GRUNDIG Musikgerät  
3086 • 3087 • 3099**

Typisch für bestimmte GRUNDIG Geräte sind die vier unterhalb der Skala angebrachten Regler des Wunschklang-Registers, die es den Freunden guter Musik ermöglichen, als eigene Tonmeister jedes gewünschte Klangbild zu wählen. Die bekannt hervorragende GRUNDIG Hi-Fi-Tonqualität begeistert jeden.



3086

9 Röhren • 17 (7 + 10) Kreise • UKW, Kurz-, Mittel- und Langwelle • 3 Superphon-Lautsprecher • Gegentakt-Endstufe • Wunschklang-Register mit 4 Reglern • Ton-Tabulator • Ferrit-Antenne • Allbereich-Antenne • Einknopf-Duplex-Abstimmung • Anschlüsse für Tonbandgerät, Tonabnehmer, Außenlautsprecher • Wechselstrom.

Abmessungen ca. 61 x 36 x 26 cm

3086 Edelholzgehäuse in modern-schlichter Form ohne Goldverzierungen  
Nußbaum - natur - malfiert oder Ruster . . . . . DM 339,-

3087 Edelholzgehäuse  
mittlerer bis dunkler Farbtonung, hochglanzpoliert DM 339,-

Abmessungen ca. 61 x 35 x 25 cm

3099 Edelholzgehäuse  
mittlerer bis dunkler Farbtonung, hochglanzpoliert DM 329,-  
Nußbaum - natur - poliert . . . . . Mehrpreis DM 9,-



3099

# GRUNDIG STEREO Ein Klang, der die Welt begeistert

## GRUNDIG Konzertgerät 4006 Stereo

Hier stellen wir ein empfangstüchtiges Gerät mit Stereo (Zweikanal-) Verstärker zu einem äußerst günstigen Preis vor. Auf den ersten Seiten dieses Heftes finden Sie ausführliche Worte über die Stereophonie.

9 Röhren • 17 (7 + 10) Kreise • UKW, Mittel- und Langwelle • 3 Superphon-Lautsprecher • 2-Kanal-Verstärker für Stereo-Wiedergabe von Schallplatten und Tonbändern • Gegentakt-Endstufe • Wunschklang-Register mit 2 Reglern • Stereo-Dirigent • Ferrit-Antenne • UKW-Antenne • Einknopf-Duplex-Abstimmung • Anschlüsse für Normal- und Stereo-Tonbandgeräte, Normal- und Stereo-Tonabnehmer, Außenlautsprecher • Weiterer Klang-Strahler an einen Mittel-Hochton-Kanal anschließbar • Wechselstrom.

Abmessungen ca. 54 x 36 x 24 cm

Edelholzgehäuse  
mittlerer bis dunkler Farbtonung, hochglanzpoliert DM 349.-  
Nußbaum - natur - poliert . . . . . Mehrpreis DM 9.-



# STEREO

## GRUNDIG Konzertgerät 4016 • 4017 • 4019 Stereo Stereo Stereo

Diese Empfänger mit ihrem technischen Komfort gehören zu der vielgerühmten GRUNDIG Hi-Fi-Klasse. Der eingebaute Zweikanal-Verstärker vermehrt die Anwendungsmöglichkeiten. Ein besonderer Hi-Fi-Raumklang-Effekt bei Rundfunkempfang sowie eine exzellente stereophonische Wiedergabe von Stereo-Schallplatten und -Tonbändern wird Ihr Ohr entzücken.

4016



9 Röhren • 17 (7 + 10) Kreise • UKW, Kurz-, Mittel- und Langwelle • 3 Superphon-Lautsprecher • 2-Kanal-Verstärker für Stereo-Wiedergabe von Schallplatten und Tonbändern • Gegentakt-Endstufe • Wunschklang-Register mit 4 Reglern • Ton-Tabulator • Stereo-Dirigent • Ferrit-Antenne • Allbereich-Antenne • Einknopf-Duplex-Abstimmung • Anschlüsse für Normal- und Stereo-Tonbandgeräte, Normal- und Stereo-Tonabnehmer, Außenlautsprecher • Weitere Anschlüsse an beiden Mittel-Hochton-Kanälen für GRUNDIG Klang-Strahler • Wechselstrom.

Abmessungen ca. 61 x 36 x 26 cm

4016 Edelholzgehäuse  
Nußbaum - natur - mattiert oder Rüster DM 396.-

4017 Edelholzgehäuse  
mittlerer bis dunkler Farbtonung, hochglanz-  
poliert . . . . . DM 396.-

4019 Edelholzgehäuse  
mittlerer bis dunkler Farbtonung, hochglanz-  
poliert . . . . . DM 386.-  
Nußbaum - natur - poliert . . . . . Mehrpreis DM 9.-



4019



5016



5017

**GRUNDIG** Konzertgerät

**5016 · 5017 · 5019**

Stereo Stereo Stereo

11 Röhren, 21 Kreise und 4 Superphon-Lautsprecher! Das sagt dem technisch Interessierten viel, doch lange noch nicht alles. Man muß sie hören, um sich von dem herrlichen Hi-Fi-Raumklang-Effekt dieses Spitzenempfängers überraschen zu lassen, der durch einen Tastendruck hervorgezaubert wird; ganzzuschweigen von der kristallklaren Stereowiedergabe. Alles, was die Technik auf dem Rundfunksektor zu bieten vermag, findet man hier vereint.

11 Röhren • 21 (9+12) Kreise • UKW, Kurz-, Mittel-, Langwelle • 4 Superphon-Lautsprecher • 2-Kanal-Verstärker für Stereo-Wiedergabe von Schallplatten und Tonbändern • Hochleistungs-Gegentakt-Endstufe • Wunschklang-Register mit 4 Reglern • Ton-Tabulator • Stereo-Dirigent • Ferrit-Antenne • Allbereich-Antenne • Automatische Rauschunterdrückung • Bandbreiten-Umschaltung • Einknopf-Duplex-Abstimmung • Anschlüsse für Normal- und Stereo-Tonbandgeräte, Normal- und Stereo-Tonabnehmer, Außenlautsprecher • Weitere Anschlüsse an beiden Mittel-Hochton-Kanälen für GRUNDIG Klang-Strahler • Wechselstrom.

Abmessungen ca. 67 x 40 x 28 cm

- |      |  |          |
|------|--|----------|
| 5016 | Edelholzgehäuse<br>Nußbaum-natur-mattiert oder Rüster DM   | 498.-    |
| 5017 | Edelholzgehäuse<br>mittlerer bis dunkler Farbtonung, hochglanzpoliert                              | DM 498.- |
| 5019 | Edelholzgehäuse<br>mittlerer bis dunkler Farbtonung,<br>hochglanzpoliert oder Nußbaum-natur-polier | DM 498.- |

Raumklang-Effekt  
bei Rundfunk-Empfang  
durch besondere Taste

**GRUNDIG** Steuergerät **6098** Stereo · mit Stations-Tabulator

Die GRUNDIG-Ingenieure und -Techniker haben über die bisherigen Leistungen hinaus mit diesem Steuergerät etwas Besonderes und Einmaliges geschaffen. Mit Hilfe des Stations-Tabulators kann man durch einfachen Tastendruck unter sechs verschiedenen Sendern wählen, und zwar Sender, die zuvor nach eigenem Wunsch eingestellt wurden. Die gewählten Sender können mit verschiebbaren Sichtzeichen markiert werden. Ein weiterer wesentlicher Vorteil ist die selbsttätige Scharfabstimmung bei UKW. Als Spitzenerzeugnis der GRUNDIG Werke ist dieser Empfänger mit allem nur denkbar technischen Komfort ausgestattet. Er ist ohne Lautsprecher aufgebaut und findet durch seine niedrige Bauart überall leicht Platz. Die erforderlichen Lautsprecher, wie GRUNDIG Klang-Boxen und Hi-Fi-Raumklang-Strahler, können nun am günstigsten Platz untergebracht werden. Dazu kommt auch bei diesem Gerät die Wiedergabemöglichkeit stereophonisch aufgenommener Schallplatten und Tonbänder. Lassen Sie sich diesen wundervollen Empfänger mit seiner verblüffenden Technik in Verbindung mit zwei GRUNDIG Stereo-Boxen und für noch höhere Wiedergabegüte zusätzlich mit Hi-Fi-Raumklang-Strahlern einmal vorführen. Es wird ein Erlebnis für Sie sein.

17 Röhren + 1 Diode • 23 (9+14) Kreise • UKW, Kurz-, Mittel- und Langwelle • 2-Kanal-Verstärker für Stereo-Wiedergabe von Schallplatten und Tonbändern • 2 Hochleistungs-Gegentakt-Endstufen • Stations-Tabulator für 5 UKW-Kanäle • Wunschklang-Register mit 4 Reglern • Ton-Tabulator • Stereo-Dirigent • Ferrit-Antenne • Gehäusedipol • ZF-Bandbreiten-Regler • Automatische Rauschunterdrückung • Schaltbare automatische Scharfabstimmung • Einknopf-Duplex-Abstimmung • Anschlüsse für Normal- und Stereo-Tonbandgeräte, Normal- und Stereo-Tonabnehmer • Beide Kanäle mit Anschlüssen für das GRUNDIG Hi-Fi-Raumklang-System sowie für Außenlautsprecher • Wechselstrom.

Abmessungen ca. 58 x 24 x 31 cm

Edelholzgehäuse  
mittlerer bis dunkler Farbtonung,  
hochglanzpoliert oder Nußbaum-natur-mattiert

DM 545.-



# RUNDFUNK + SCHALLPLATTE

die ideale Verbindung



Das vollendete  
Heimstudio für  
den Musikfreund

## GRUNDIG Phono-Kombination 2028 PM

Ein 7-Röhren-17-Kreise-Empfänger mit drei Wellenbereichen ist mit einem Plattenspieler für 17-cm-Platten vereint. Wie einen Brief in den Schlitz des Briefkastens steckt man die Platte in das Gerät – alles andere erfolgt automatisch! Ein formschönes Gehäuse macht diesen Empfänger zum Schmuckstück der Wohnung.

7 Röhren • 17 (7 + 10) Kreise • UKW, Mittel- und Langwelle • Superphon-Lautsprecher und Hochton-Lautsprecher • Wunschklang-Register mit 2 Reglern • Ton-Tabulator • Ferrit-Antenne • UKW-Antenne • Einknopf-Duplex-Abstimmung • Anschlüsse für Tonbandgerät, Tonabnehmer, Außenlautsprecher • Wechselstrom.

Automatischer Plattenspieler für 17-cm-Platten mit 45 U/min.

Abmessungen ca. 47 x 33 x 27 cm

Edelholzgehäuse  
mittlerer bis dunkler Farbblönung, hochglanzpoliert DM 318.–  
Nußbaum – natur – poliert . . . . . Mehrpreis DM 9.–



## GRUNDIG Phono-Kombination 2029 PM

Die technischen Daten und Einrichtungen dieses Gerätes entsprechen der „Phono-Kombination 2028 PM“. Das hellfarbige Gehäuse paßt sich stilistisch modernen Wohnräumen sehr gut an.

7 Röhren • 17 (7 + 10) Kreise • UKW, Mittel- und Langwelle • Superphon-Lautsprecher und Hochton-Lautsprecher • Wunschklang-Register mit 2 Reglern • Ton-Tabulator • Ferrit-Antenne • UKW-Antenne • Einknopf-Duplex-Abstimmung • Anschlüsse für Tonbandgerät, Tonabnehmer, Außenlautsprecher • Wechselstrom.

Automatischer Plattenspieler für 17-cm-Platten mit 45 U/min.

Abmessungen ca. 52 x 31 x 24 cm

Edelholzgehäuse  
Nußbaum – natur – mattiert oder Rösler DM 328.–



# Klingende



## GRUNDIG Transistor-Box 60

Doppelte Urlaubsfreude beschert Ihnen die kleine GRUNDIG Transistor-Box. Wenn auch der Reisekoffer kaum zugeht, die Box findet immer noch Platz! Dieser Reisesuper hat eine ausgezeichnete Lautstärke und eine vorzügliche Wiedergabequalität.

5 Transistoren + 1 G-Diode • Mittelwelle • 5 Kreise • 100 mW Gegentakt-Endstufe • Ferrit-Antenne • Permanent-dynamischer Lautsprecher • 6 x 1,5-Volt-Transistor-Zellen.  
Abmessungen 17 x 13 x 7 cm • Gewicht ca. 0,9 kg

Ohne Batterien DM 99,50

## GRUNDIG Micro-Transistor-Boy

„Danke, ich rauche nicht“, wird mancher sagen, der den Micro-Boy zum erstenmal sieht. Er ist kaum größer als eine 25er-Zigarettenpackung und macht doch so schöne Musik.

6 Transistoren + 2 G-Dioden • Mittelwelle • 5 Kreise • 75 mW Gegentakt-Endstufe • Ferrit-Antenne • Permanent-dynamischer Lautsprecher • 9-Volt-Batterie • Kunststoffgehäuse mit ausziehbarer Lederschleife • Anschluß für Kleinhörer und Heimlautsprecher.

Abmessungen 11,5 x 7,5 x 3 cm • Gewicht ca. 300 g  
Lieferbar in korallenrot mit hellgrau, samtgrau mit hellgrau, blau mit hellgrau  
Ohne Batterie DM 116,-

Bereitschaftstasche . . . . . DM 2,90

Kleinhörer 204 A mit Ohrbügel . . . DM 7,50

Bei Verwendung dieses Hörers wird der eingebaute Lautsprecher automatisch abgeschaltet.



## GRUNDIG Heimlautsprecher

für Micro-Transistor-Boy

Der Micro-Boy wird einfach in diesen Zusatz-Lautsprecher eingesetzt, und schon steht vor Ihnen ein Heimempfänger mit dem entsprechend hohen Klangvolumen. DM 34,-



## GRUNDIG Taschen-Transistor-Boy

Nicht größer als eine Kleinbildkamera ist der neue GRUNDIG Reisesuper Taschen-Transistor-Boy. Eine übersichtliche Linearskala macht die Einstellung der Sender im Mittel- und Langwellenbereich zu einer mühelosen Angelegenheit. Mit 100 mW Gegentakt-Endstufe ist auch die Gewähr ausgezeichnete Lautstärke gegeben.

6 Transistoren + 2 G-Dioden • 5 Kreise • MW und LW • Ferrit-Antenne • 100 mW Gegentakt-Endstufe • Permanent-dynamischer Lautsprecher, abschaltbar bei Zusatz-Lautsprecher oder Kleinhörer • Kunststoffgehäuse mit ausziehbarem Tragbügel • 4 x 1,5-Volt-Transistor-Zellen.

Abmessungen 15 x 9 x 4 cm • Gewicht ca. 550 g

Ohne Batterien DM 129,-

Kleinhörer 204 A mit Ohrbügel . . . . . DM 7,50





# Reisebegleiter

## GRUNDIG UKW-Concert-Boy

Unterwegs arbeitet dieser Boy mit Batterien und zeichnet sich durch hervorragende Leistung auf allen Wellenbereichen aus. Sein Netzversorgungsgerät macht ihn daheim zu einem vollwertigen Heimsuper, wobei eine besondere Endröhre automatisch in Funktion tritt und damit dem Empfänger eine Ausgangsleistung gibt, wie man sie bei Reisesupern bisher nicht kannte. Im Kraftwagen bietet er Ihnen ebensoguten Empfang.

9 Röhren + 2 G-Dioden + 2 Selengleichrichter + 20 (8 + 12) Kreise + UKW, KW, MW, LW + Batterie- und Wechselstrombetrieb mit Ladeeinrichtung + Je eine Endröhre für Netz- und Batteriebetrieb + Höhen- und Bassregler + Ferrit-Antenne + Teleskop-Antenne + Anschluß für Außenantenne, Tonabnehmer.

Abmessungen 43 x 25 x 18 cm + Gewicht ca. 7,8 kg  
Mit Stahlsammler ohne Anodenbatterie . DM 339.-



## GRUNDIG Teddy-Boy Luxus

Eine Besonderheit dieses Reisesupers ist neben den Wellenbereichen Mittel und Lang sein leistungsstarker Ultrakurzwellenbereich. Seine lederartige Narbung gibt dem Kunststoffgehäuse ein elegantes Aussehen, die ausziehbaren Teleskop-Antennen verbürgen ausgezeichneten Empfang.

7 Röhren + 2 G-Dioden + 2 Selengleichrichter + 1 Stabilisator + 18 (8 + 10) Kreise + UKW, MW, LW + Ferrit-Antenne + Teleskop-Antenne + Anschluß für Außendipol und Außenantennen + Automatische Umschaltung von Netz- auf Batteriebetrieb + Netzteil mit Einrichtung zum „Wiederaufladen“ + Permanent-dynamischer Lautsprecher + Klangregler.

Abmessungen 31 x 20 x 13 cm + Gewicht ca. 4,5 kg

Ohne Batterien DM 228.-



## GRUNDIG Teddy-Transistor-Boy

Die großen Vorteile der Transistoren sind im neuen GRUNDIG Reisesuper Teddy-Transistor-Boy voll zur Geltung gekommen. Neben der Mittel- und Langwelle hat dieses Gerät auch einen leistungsstarken UKW-Wellenbereich.

8 Transistoren + 3 G-Dioden + 3 Selengleichrichter + 19 (7 + 12) Kreise + UKW, MW, LW + Ferrit-Antenne + Teleskop-Antenne + Anschluß für Außendipol und Außenantennen + Autobatterie-Anschluß + Gegenakt-Endstufe + Permanent-dynamischer Lautsprecher + Klangregler + 6 x 1,5 Volt + Mono-Zellen.

Abmessungen 31 x 20 x 13 cm + Gewicht ca. 3,4 kg mit Batterien

Ohne Batterien DM 279.-

## GRUNDIG Transistor-Luxus-Boy E

Die große übersichtliche Skala und die neben dem Mittelwellenbereich vorhandenen zwei Kurzwellenbereiche werden von allen begrüßt werden, die auf Reisen gehen und mit der Heimat in Verbindung stehen wollen.

8 Transistoren + 2 G-Dioden + 8 Kreise + MW und 1 x KW + Ferrit-Antenne + Teleskop-Antenne + 300 mW Gegenakt-Endstufe + Permanent-dynamischer Lautsprecher, abschaltbar durch Zusatzlautsprecher oder Kleinhörer + Olivfarbendes Kunststoffgehäuse + 4 x 1,5-Volt-Baby-Zellen.

Abmessungen 21 x 14 x 6 cm + Gewicht ca. 1,3 kg

Ohne Batterien . . . . . DM 186.-

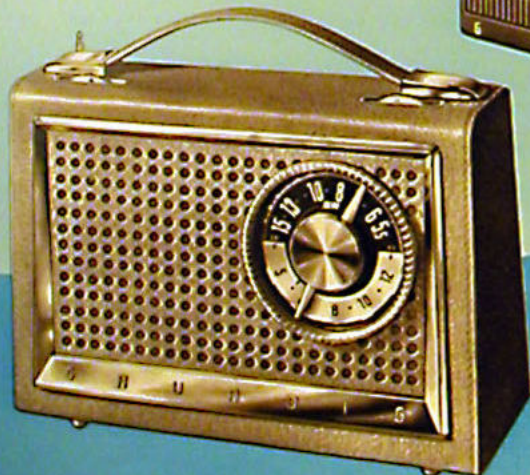
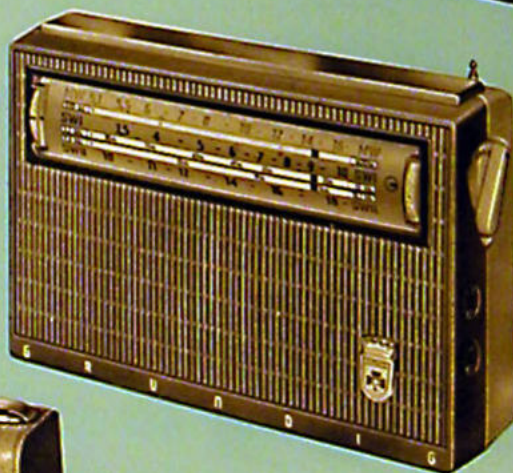

## GRUNDIG Music-Transistor-Boy

Es ist erstaunlich, mit welcher Fülle und Lautstärke hier Musik wiedergegeben wird. Nur sechs 1,5-V-Transistor-Zellen werden für den Betrieb benötigt.

6 Transistoren + 2 G-Dioden + MW und LW + 7 Kreise + 200 mW Gegenakt-Endstufe + Ferrit-Antenne + Permanent-dynamischer Lautsprecher + Anschluß für Kleinhörer, bei gleichzeitiger Ausschaltung des eingebauten Lautsprechers + 6 x 1,5-Volt-Transistor-Zellen + Ledergehäuse + Abmessungen 20 x 13 x 7,5 cm + Gewicht ca. 1,4 kg

Ohne Batterien . . . . . DM 139.-

Kleinhörer 204 A mit Ohrbügel . . . . . DM 7.50

Music-Transistor-Boy E mit Kurz- und Mittelwelle + Teleskopantenne.

Demnächst lieferbar . . . . . DM 156.-



Widder 21. 3. bis 20. 4.

Kraftvoll, impulsiv, energisch sehr aktiv, unabhängigkeitsliebend, manchmal trotzig und herrschaftlich. Im Berufsleben ständig planend und unternehmend, meist führend.

Der Widder-Mensch braucht im Büro unbedingt ein GRUNDIG Diktiergerät und daheim, da unabhängigkeitsliebend, ein GRUNDIG Empfangsgerät für sich persönlich, neben dem von seiner Frau.



Stier 21. 4. bis 20. 5.

Beharrlich, zäh, leidenschaftlich, musisch, konservativ. - Daneben manchmal eigensinnig und hartnäckig. - In der Ehe: häuslich, treu. - Im Beruf: besondere Begabung

für den Erwerb von Geld und Besitz; fast immer gesicherte Existenz.

Der Stier-Geborne mit seinem guten Einkommen kann sich einen GRUNDIG Fernseh-Konzertschrank leisten und seinem Sohn einen GRUNDIG Kleinfänger schenken.



Zwillinge 21. 5. bis 21. 6.

Liebenswert, anpassungsfähig, vielseitig interessiert, sehr aufnahmefähig, Verstandesmensch, aber geselligkeitsliebend, oft sprunghaft. Neigung zu intellektuellen

Berufen: Wissenschaftler, Künstler.

Für ihn als Künstler ist ein GRUNDIG Stereo-Tonbandgerät das Richtige. Ist er Wissenschaftler, dann kann er auf GRUNDIG Meßgeräte nicht verzichten.



Krebs 22. 6. bis 22. 7.

Gefühlsbetonter, weicherziger Charakter. Idealist. Sehr sensibel, Reiche Phantasie. Andererseits: überempfindlich, raschen Stimmungswechseln unterworfen. Im Berufs-

leben: Veränderungen und Schwankungen.

Der Krebs-Mensch braucht einen großen GRUNDIG Empfänger, damit er seinen Stimmungswechseln entsprechend möglichst viele Sender heranziehen kann, und dazu einen GRUNDIG Reiseempfänger.



Löwe 23. 7. bis 23. 8.

Stolz, selbstbewußt, großzügig, impulsiv, optimistisch, Neigung zur Autorität. Gerecht und freigebig. Oft Geltungsbedürfnis. Im Beruf: keine untergeordneten Positionen, meist führende Stellungen.

Seine führende Stellung verlangt einen repräsentativen GRUNDIG Konzertschrank. Seine Großzügigkeit sollte ihn veranlassen, dem Sohn ein „Niki“-Tonbandgerät, der Tochter einen GRUNDIG Reisesuper zu schenken.



Jungfrau 24. 8. bis 23. 9.

Buhig, praktisch, entschlossen. Der Verstand dominiert, klarer Blick für die Realitäten des Lebens. Überdurchschnittliche Begabungen. Andererseits: pessimistisch.

Im Berufsleben die ideale rechte Hand, da hingebend und andauernd.

Überdurchschnittlich begabt, kann ihm kein spärlicher Rat gegeben werden. Außerdem will er selbst, weil nur ein GRUNDIG Fabrikat für ihn in Betracht kommt.

GRUNDIG

STEREO

# Konzertschränke

## Eine Partitur des guten Geschmacks

Diese Übersicht der GRUNDIG Stereo-Konzertschränke ist eine Augenweide für alle, die Schönheit und guten Geschmack schätzen. Hier finden Sie Konzertschränke in den edelsten Holzarten und in einer meisterlichen Vollendung; vom klassischen Barock bis zur modernen Linie stehen Ihnen Gehäuseformen von einmaliger Schönheit zur Verfügung. Sie werden das Wort von der vielgerühmten

### GRUNDIG-Linie

immer wieder bestätigt finden.

Darüber hinaus zeichnen sich die GRUNDIG Konzertschränke noch durch ihre Musikeigenschaften aus. Sie verkörpern den weltbekannten

### GRUNDIG-Klang

Die Entwicklungsgeschichte des „guten Tones“ ist so eng mit der Geschichte der GRUNDIG-Werke verbunden, daß das Käuferpublikum mit Recht erwartet, auch auf dem neuesten Gebiet der musikalischen Wiedergabe von GRUNDIG etwas Besonderes zu hören.

Der Schallplatten-Technik ist es gelungen, auf ihren Stereo-Platten in einer Rille Musik so aufzunehmen, wie die beiden menschlichen Ohren sie im Konzertsaal empfinden. Bei einer Spieldauer, die der einer gleich großen Langspielplatte entspricht, wird hier die Musik nicht auf dem Grund der Rille aufgezeichnet, sondern es werden die beiden Flanken der Rille „zweikanalig“ für die Aufzeichnung herangezogen. Die nicht stereophonisch aufgenommene Langspielplatte kann über die Lage der Schallquelle ebensowenig aussagen wie über die Breite eines Orchesters. Hier wirkt der Solist immer ebenso breit wie die begleitende Kapelle. Auch die Aufstellung mehrerer Mikrofone ändert hieran nichts, da alles über einen Kanal läuft. Der hervorstechendste Vorteil der neuen Stereo-Technik, kurz „Stereophonie“ genannt, ist eine Auflösung des Klangbildes nach der Breite und Tiefe neben der Möglichkeit, die Lage der Schallquelle festzustellen.

Ähnlich verhält es sich auch bei stereophonisch aufgenommenen Tonbändern. Hier stehen die beiden Spuren (obere Spur = linkes Mikrofon, untere Spur = rechtes Mikrofon) für die Aufzeichnung zur Verfügung.

Aus den Gegebenheiten dieser neuen Technik haben unsere Ingenieure das Beste gemacht. Wir stellen Ihnen auf den nachfolgenden Seiten ein Stereo-Musikschrank-Programm vor, von dem jeder einzelne Schrank dem Hörer ein musikalisches Erlebnis von unvergleichlicher Schönheit vermittelt.



M 1 ST

### GRUNDIG Hi-Fi-Musikschrank M 1 ST • K 2 ST

Wir stellen Ihnen hier zwei Musikschränke vor, deren niedriger Preis eine wirkliche Überraschung ist. Die wertvolle Ausstattung und die sachlich klare Form werden insbesondere junge Menschen ansprechen.

#### Rundfunkempfänger

7 Röhren • 17 (7 + 10) Kreise • UKW, MW, LW • Superphon-Lautsprecher • Wunschklang-Register mit 2 Reglern • Ferritstab-Antenne • Allbereich-Antenne • Einknopf-Abstimmung • Anschluß für Außenlautsprecher • Wechselstrom.

#### Stereo-Plattenspieler

4-Touren-10fach-Plattenwechsler für Stereo- und Normalplatten • GRUNDIG Stereo-Verstärker-Box zur Wiedergabe des zweiten Kanals anschließbar (siehe Seite 28).

Abmessungen ca. 64 x 79 x 39 cm

M 1 ST, Edelholzgehäuse in moderner Form  
Nußbaum – natur – mattiert . . . . . DM 486.–

K 2 ST, Edelholzgehäuse in konservativer Form  
mittlerer bis dunkler Farbblönung, hochglanzpoliert . . . . . DM 486.–

Mehrpreis für Nußbaum – natur – hochglanzpoliert  
oder mattiert . . . . . DM 15.–

### GRUNDIG Hi-Fi-Musikschrank M 11 ST

Ein modern gestalteter Musikschrank mit seiner klaren Linienführung begeistert jeden fortschrittlichen Menschen. Was dieser Musikschrank äußerlich verspricht, hält das ganze Gerät.

#### Rundfunkempfänger

7 Röhren • 17 (7 + 10) Kreise • UKW, KW, MW, LW • 1 Superphon- und 2 Hochton-Lautsprecher • Wunschklang-Register mit 2 Reglern • Ton-Tabulator • Allbereich-Antenne • Einknopf-Abstimmung • Anschluß für Außenlautsprecher • Wechselstrom.

#### Stereo-Plattenspieler

4-Touren-10fach-Plattenwechsler für Stereo- und Normalplatten • GRUNDIG Stereo-Verstärker-Box zur Wiedergabe des zweiten Kanals anschließbar (siehe Seite 28).

Abmessungen ca. 101 x 74 x 39 cm

Edelholzgehäuse  
Nußbaum – natur oder Esche – mattiert . . . . . DM 578.–

Mehrpreis für Rüster – mattiert . . . . . DM 15.–

Mehrpreis für Teak . . . . . DM 15.–

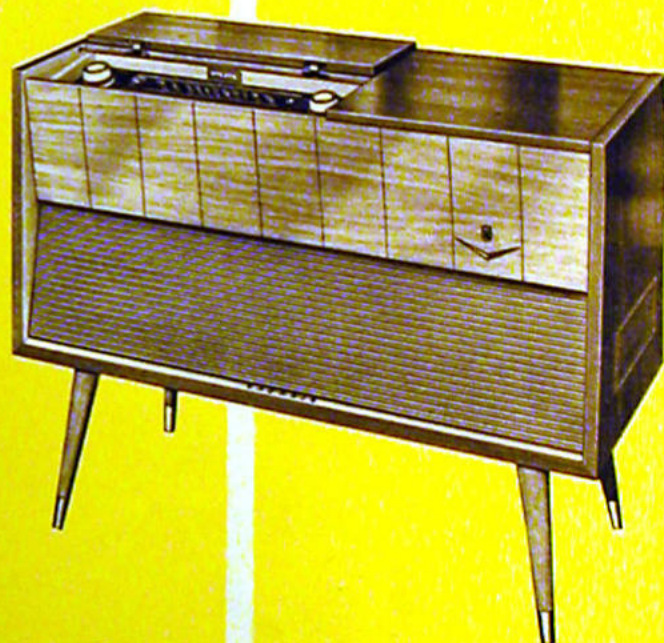

### GRUNDIG Hi-Fi-Musikschrank K 12 ST

Dieser dezent gehaltene Musikschrank mit seiner klaren Linienführung paßt sich jeder Wohnungseinrichtung auf das beste an. Technisch ist er wie der Musikschrank M 11 aufgebaut.

Technische Daten wie M 11 ST

Edelholzgehäuse  
mittlerer bis dunkler Farbblönung . . . . . DM 598.–



## GRUNDIG Hi-Fi-Raumklang-Strahler • Hi-Fi-Raumklang-Box

Mit der Schaffung des GRUNDIG Hi-Fi-Raumklang-Strahlers und der GRUNDIG Hi-Fi-Raumklang-Box sind dem anspruchsvollsten Musikkenner die Mittel in die Hand gegeben, letzte raumakustische Möglichkeiten auszuschöpfen und in seinem Heim ein vollendetes Stereo- und Raumklang-System anzuordnen. Bei Verwendung eines GRUNDIG Hi-Fi-Raumklang-Strahlers oder einer Hi-Fi-Raumklang-Box werden die entsprechenden Lautsprechergruppen in den GRUNDIG Stereo-Konzertschränken und -geräten automatisch abgeschaltet und somit eine größere Abstrahlbasis erreicht.

Vor allem in größeren Räumlichkeiten wird dadurch die Stereo-Wiedergabe besonders wirkungsvoll unterstrichen. Ein nicht zu überbietendes Klangbild wird Sie und Ihre Freunde überraschen und beeindrucken.

Als Außenlautsprecher für einen zweiten Raum eignen sich besonders der GRUNDIG Klangstrahler 60 oder GRUNDIG Klangstrahler LS II. Durch die zusätzlichen Lautsprecher-Kombinationen, die Ihnen GRUNDIG bietet, können Sie selbst schwierigster akustischer Verhältnisse Herr werden. Lassen Sie sich durch eine Vorführung überzeugen!



Hi-Fi-Raumklang-Strahler 60  
und Klang-Strahler 60



Hi-Fi-Raumklang-Strahler 60  
mit Wandarm I



Hi-Fi-Raumklang-Strahler 60 B  
(Barock)



Klang-Strahler LS II

## Für den vollkommenen Klangkomfort

GRUNDIG Hi-Fi-Raumklang-Strahler 60	DM 48,-
GRUNDIG Hi-Fi-Raumklang-Strahler 60 B (Barock)	DM 58,-
GRUNDIG Klang-Strahler 60	DM 36,-
Wandarm I	DM 13,-
Wandarm Barock	DM 18,-
GRUNDIG Klang-Strahler LS II	DM 39,-
Mehrpreis für helle Hölzer	DM 3,-
GRUNDIG Hi-Fi-Raumklang-Box II	DM 179,-**)
GRUNDIG Stereo-Verstärker-Box II/V	DM 255,-**)
*) Mehrpreis für helle Hölzer	DM 14,-
GRUNDIG Hi-Fi-Raumklang-Box IV	DM 90,-**)
GRUNDIG Stereo-Verstärker-Box IV/V	DM 163,-**)
**) Mehrpreis für helle Hölzer	DM 11,-



Hi-Fi-Raumklang-Box IV



Hi-Fi-Raumklang-Box II

**GRUNDIG Stereo-Konzertschrank  
SO 101/60**

Dieser äußerst preiswerte Stereo-Konzertschrank hat einen wundervollen Klang. Seine hervorragenden GRUNDIG-Eigenschaften beweisen sich am überzeugendsten beim Abspielen von Stereo-Platten oder Stereo-Bändern.

**Rundfunkempfänger**  
Spezial-Chassis mit 2-Kanal-Verstärker für Stereo-Wiedergabe von Schallplatten und Tonbändern • 9 Röhren + 2 G-Dioden • 17 (7+10) Kreise • UKW, MW, LW • Wunschklang-Register mit 2 Reglern • Stereo-Dirigent • Ferrit-Antenne • UKW-Antenne • Anschlüsse für Normal- und Stereo-Tonbandgeräte • Wechselstrom.

**Stereo-Plattenspieler**  
4-Touren-10fach-Plattenwechsler für Stereo- und Normalplatten • Plattenablage.

**Lautsprecher**  
3 Superphon-Lautsprecher in Stereo-Anordnung • Anschluß für Außenlautsprecher • Weiterer GRUNDIG Hi-Fi-Raumklang-Strahler an einen Mittel-Hochton-Kanal anschließbar.

Abmessungen ca. 73 x 79 x 39 cm

Edelholzgehäuse  
Nußbaum - natur - mattiert . . . . . DM 638.-  
Rüster - mattiert . . . . . Mehrpreis DM 20.-

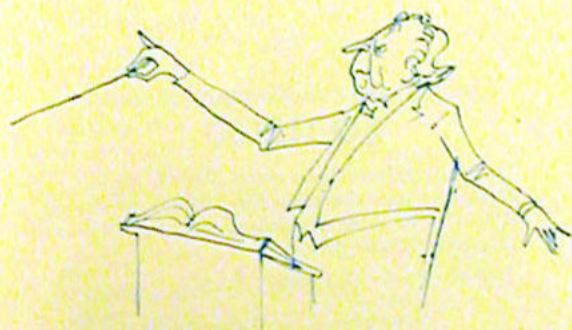

**GRUNDIG Stereo-Konzertschrank  
SO 102/60**

Ist er nicht schmuck? Und wenn man die technische Ausrüstung mit dem Preis vergleicht, findet man es wieder bestätigt; das ist ein echter GRUNDIG Stereo-Konzertschrank. Der Besitzer hat seine helle Freude an ihm und seinem bezaubernden Klang.

Technische Daten wie SO 101/60

Edelholzgehäuse  
mittlerer bis dunkler Farbtonung . . . . . DM 638.-  
Nußbaum - natur - mattiert . . . . . Mehrpreis DM 20.-

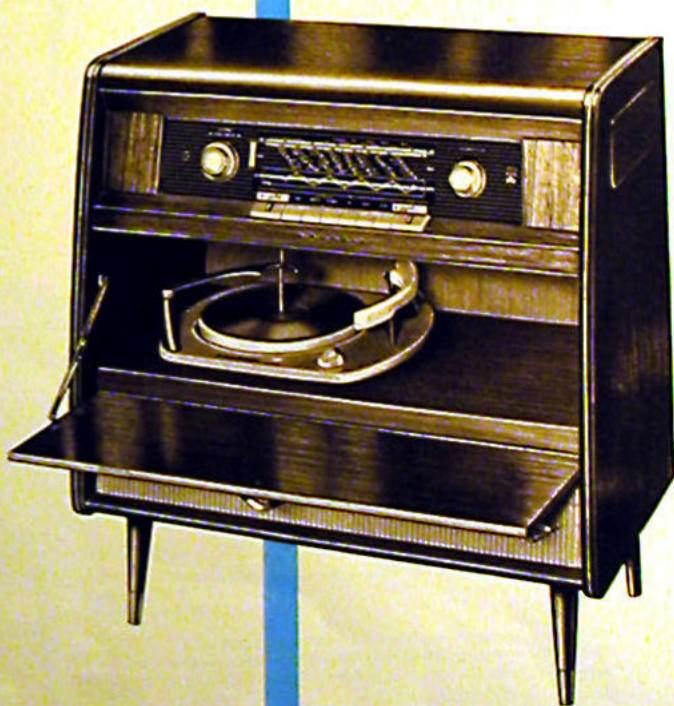

**GRUNDIG Stereo**  
Zauberklänge wie noch nie



**GRUNDIG Stereo-Konzertschrank  
SO 111/60**

Formschönheit und effektvoller Stereo-Klang sind die Merkmale dieses leistungsstarken Gerätes, das höchste Ansprüche erfüllt. Die Anordnung der eingebauten Lautsprecher nimmt besonders auf eine stereophonische Wiedergabe Rücksicht.

**Rundfunkempfänger**

Spezial-Chassis mit 2-Kanal-Verstärker für Stereo-Wiedergabe von Schallplatten und Tonbändern • 9 Röhren + 2 G-Dioden • 17 (7+10) Kreise • UKW, KW, MW, LW • Wunschklang-Register mit 2 Registern • Stereo-Dirigent • Ferrit-Antenne • Allbereich-Antenne • Einknopf-Duplex-Abstimmung • Anschlüsse für Normal- und Stereo-Tonbandgeräte • Wechselstrom.

**Stereo-Plattenspieler**

4-Touren-10fach-Plattenwechsler für Stereo- und Normalplatten.

**Lautsprecher**

4 permanent-dynamische Superphon-Lautsprecher • Beide Kanäle mit Anschlüssen für das GRUNDIG Hi-Fi-Raumklang-System sowie für Außenlautsprecher.

Abmessungen ca. 110 x 74 x 37 cm

Edelholzgehäuse  
 Nußbaum - natur - mattiert . . . . . DM 728.-  
 Rüster mit Front in Riegelahorn . . . . . Mehrpreis DM 28.-  
 Teak . . . . . Mehrpreis DM 28.-



**GRUNDIG Stereo-Konzertschrank  
SO 112/60**

Der volkstümliche Preis dieses Modells mit der großen Leistung und den überzeugenden Klangeigenschaften des SO 111/60 macht seine Anschaffung leicht; der Käufer bedenke: mit Stereo-Wiedergabe!

Technische Daten wie SO 111/60.

Edelholzgehäuse  
 mittel bis dunkel, Front in franz. Nußbaum,  
 hochglanzpoliert . . . . . DM 728.-

**GRUNDIG Stereo-Konzertschrank  
SO 121/60**

Moderne Formgebung und der hohe Stand der GRUNDIG-Technik finden sich in diesem Stereo-Schrank zu vollkommener Harmonie.

**Rundfunkempfänger**

Spezial-Chassis mit 2-Kanal-Verstärker für Stereo-Wiedergabe von Schallplatten und Tonbändern • 10 Röhren • 17 (7+10) Kreise • UKW, KW, MW, LW • Wunschklang-Register mit 2 Registern • Ton-Tabulator • Stereo-Dirigent • Ferrit-Antenne • Allbereich-Antenne • Automatische Rauschunterdrückung • Einknopf-Duplex-Abstimmung • Anschlüsse für Normal- und Stereo-Tonbandgeräte • Wechselstrom.

**Stereo-Plattenspieler**

4-Touren-10fach-Plattenwechsler für Stereo- und Normalplatten • Ablageraum für Schallplatten.

**Lautsprecher**

4 permanent-dynamische Superphon-Lautsprecher • Beide Kanäle mit Anschlüssen für das GRUNDIG Hi-Fi-Raumklang-System sowie für Außenlautsprecher.

Abmessungen ca. 120 x 80 x 41 cm

Edelholzgehäuse  
 in Nußbaum - natur - mattiert . . . . . DM 820.-  
 Rüster mit Front in Riegelahorn . . . . . Mehrpreis DM 35.-  
 Teak . . . . . Mehrpreis DM 35.-

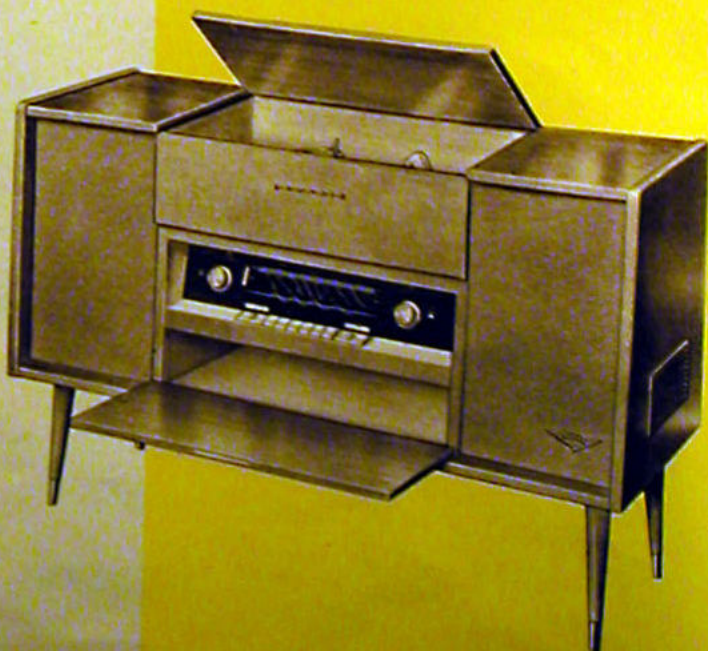



SO 123/60

**GRUNDIG Stereo-Konzertschrank  
SO 123/60**

Selbst in kleineren Räumen findet dieser elegante Schrank noch Platz. Die hellen, matten Hölzer sind ganz auf modernes Empfinden für Wohnbehagen abgestimmt.

Technische Daten wie SO 126/60

Abmessungen ca. 85 x 83 x 39 cm

Edelholzgehäuse	
Nußbaum - natur - mattiert	DM 795.-
Rüster mit Front in Riegelahorn	Mehrpreis DM 25.-
Teak	Mehrpreis DM 25.-

**GRUNDIG Stereo-Konzertschrank  
SO 124/60**

Im wesentlichen entspricht dieses Modell dem vorstehend beschriebenen SO 123/60.

Edelholzgehäuse	
mittlerer bis dunkler Farbtonung, hochglanzpoliert	DM 795.-

**GRUNDIG Stereo-Konzertschrank  
SO 122/60**

Dieses Tonmöbel mit den besten Eigenschaften modernster Stereotechnik stellt sich als ein zeitloses Schmuckstück für jedes Heim vor.

Technische Daten wie SO 121/60

Edelholzgehäuse	
mittel bis dunkel, Front in franz. Nußbaum, hochglanzpoliert	DM 820.-

**STEREO**



SO 124/60

**GRUNDIG Stereo-Konzertschrank  
SO 126/60**

Beispielhaft in Form und Klang, mustergültig in der Verarbeitung edler Hölzer, das sind Prädikate, die diesem Schrank mit Recht zugesprochen werden.

**Rundfunkempfänger**

Spezial-Chassis mit 2-Kanal-Verstärker für Stereo-Wiedergabe von Schallplatten und Tonbändern • 10 Röhren • 17 (7 + 10) Kreise • UKW, KW, MW, LW • Wunschklang-Register mit 4 Reglern • Ton-Tabulator • Stereo-Dirigent • Ferrit-Antenne • Allbereich-Antenne • Automatische Rauschunterdrückung • Einknopf-Duplex-Abstimmung • Anschlüsse für Normal- und Stereo-Tonbandgeräte • Wechselstrom.

**Stereo-Plattenspieler**

4-Touren-10fach-Plattenwechsler für Stereo- und Normalplatten • Beleuchtung des Plattenwechsellraumes • Räume für Plattenablage und GRUNDIG Tonbandgerät TR 20.

**Lautsprecher**

4 permanent-dynamische Superphon-Lautsprecher • Beide Kanäle mit Anschlüssen für das GRUNDIG Hi-Fi-Raumklang-System sowie für Außenlautsprecher.

Abmessungen ca. 84 x 81 x 41 cm

Edelholzgehäuse	
mittlerer bis dunkler Farbtonung, Front in franz. Nußbaum, hochglanzpoliert	DM 795.-
Nußbaum - natur - mattiert	Mehrpreis DM 25.-



**GRUNDIG Stereo-Konzertschrank  
SO 132/60**

Als Bruder des Modells SO 131/60 bietet dieser Konzertschrank dieselben Vorzüge und die gleiche technische Ausstattung. Die Verwendung von dunklen und naturfarbigen Hölzern paßt ihn jedem Wohnstil an.

Technische Daten siehe SO 131/60

Edelholzgehäuse  
mittel bis dunkel, Front in franz. Nußbaum,  
hochglanzpoliert . . . . . DM 798.-

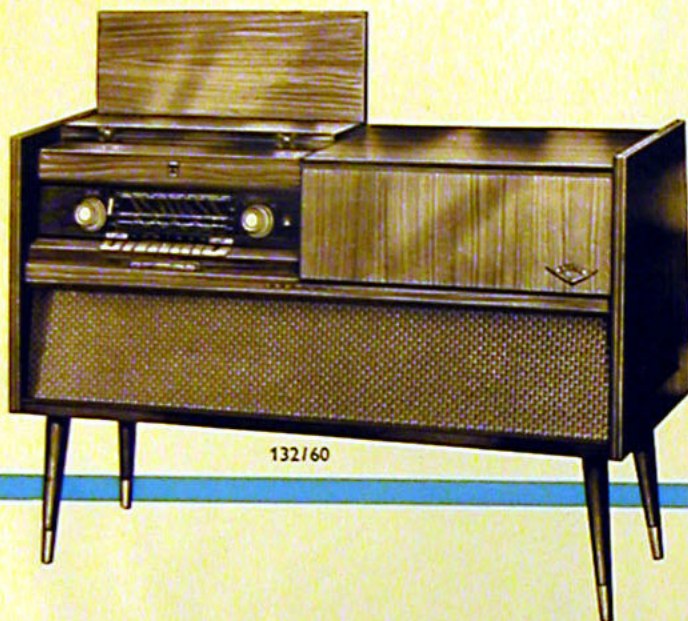

132/60

**GRUNDIG Stereo-Konzertschrank  
SO 141/60**

Ein bildschönes Tonmöbel, das sich durch die Einbaumöglichkeit für das GRUNDIG Tonbandgerät TM 60 sowohl zur Stereo- als auch zur Monoaufnahme und -wiedergabe als ideale Kombination vorstellt.

**Rundfunkempfänger**

Spezial-Chassis mit 2-Kanal-Verstärker für Stereo-Wiedergabe von Schallplatten und Tonbändern • 14 Röhren + 2 G-Dioden • 21 (9+12) Kreise • UKW, KW, MW, LW • Wunschklang-Register mit 4 Reglern • Ton-Tabulator • Stereo-Direkt • 2 Hochleistungs-Gegentakt-Endstufen • Ferrit-Antenne • Allbereich-Antenne • Automatische Rauschunterdrückung • Bandbreiten-Umschaltung • Einknopf-Duplex-Abstimmung • Wechselstrom.

**Stereo-Plattenspieler**

4-Touren-10fach-Plattenwechsler für Stereo- und Normalplatten • Schubfach für Schallplatten- und Tonbandablage.

**Stereo-Tonbandgerät**

Vorbereiteter Raum für GRUNDIG Stereo-Tonbandgerät TM 60 • Technische Einzelheiten auf Seite 43.

**Lautsprecher**

4 permanent-dynamische Superphon-Lautsprecher • Beide Kanäle mit Anschlüssen für das GRUNDIG Hi-Fi-Raumklang-System sowie für Außenlautsprecher.

Abmessungen ca. 135 x 80 x 66 cm

Edelholzgehäuse  
Nußbaum - natur - mattiert . . . . . DM 998.-  
Rüster m. Frontl. Riegelhorn Mehrpreis DM 58.-  
Teak . . . . . Mehrpreis DM 58.-  
Stereo-Tonbandgerät gegen Mehrpreis



131/60

**GRUNDIG Stereo-Konzertschrank  
SO 131/60**

Auch dieses Modell für normale und stereophonische Wiedergabe von Rundfunk, Schallplatte und Tonband bestätigt, daß GRUNDIG außerordentliche technische Leistungen zu erstaunlich niedrigen Preisen bietet.

**Rundfunkempfänger**

Spezial-Chassis mit 2-Kanal-Verstärker für Stereo-Wiedergabe von Schallplatten und Tonbändern • 10 Röhren • 17 (7+10) Kreise • UKW, KW, MW, LW • Wunschklang-Register mit 2 Reglern • Ton-Tabulator • Stereo-Direkt • Ferrit-Antenne • Allbereich-Antenne • Automatische Rauschunterdrückung • Einknopf-Duplex-Abstimmung • Anschlüsse für Normal- und Stereo-Tonbandgeräte • Wechselstrom.

**Stereo-Plattenspieler**

4-Touren-10fach-Plattenwechsler für Stereo- und Normalplatten • Plattenständer.

**Lautsprecher**

4 permanent-dynamische Superphon-Lautsprecher • Beide Kanäle mit Anschlüssen für das GRUNDIG Hi-Fi-Raumklang-System sowie für Außenlautsprecher.

Abmessungen ca. 110 x 76 x 41 cm

Edelholzgehäuse  
Nußbaum - natur - mattiert . . . . . DM 798.-  
Rüster - mattiert . . . . . Mehrpreis DM 20.-  
Teak . . . . . Mehrpreis DM 20.-





**GRUNDIG**

Geräte - beliebt in 124 Ländern

**GRUNDIG Stereo-Konzertschrank SO 142/60**

Die Anordnung der Bedienungsteile von Plattenspieler, Rundfunkgerät und gegebenenfalls des Tonbandgerätes TM 60 muß als außerordentlich glücklich bezeichnet werden, da sie eine besonders bequeme Handhabung gestattet.

Technische Daten wie SO 141/60

Edelholzgehäuse  
mittel bis dunkel, Front in franz. Nußbaum,  
hochglanzpoliert . . . . . DM 998.-

Stereo-Tonbandgerät gegen Mehrpreis

**GRUNDIG Stereo-Konzertschrank SO 151/60 · SO 152/60**

Diese Stereo-Konzertschränke, wie geschaffen für modern ausgestattete Wohnräume, begeistern durch überaus schöne Wiedergabe die ganze Familie und jeden, der sie besucht. Eine exquisite Sache!

**Rundfunkempfänger**

Spezial-Chassis mit 2-Kanal-Verstärker für Stereo-Wiedergabe von Schallplatten und Tonbändern · 10 Röhren · 17 (7 + 10) Kreise · UKW, KW, MW, LW · Wunschklang-Register mit 2 Reglern · Ton-Tabulator · Stereo-Dirigent · Ferrit-Antenne · Allbereich-Antenne · Automatische Rauschunterdrückung · Einknopf-Duplex-Abstimmung · Anschlüsse für Normal- und Stereo-Tonbandgeräte · Wechselstrom.

**Stereo-Plattenspieler**

4-Touren-10fach-Plattenwechsler für Stereo- und Normalplatten · Beleuchtung des Plattenwechsellraumes · Schallplatten-Ablageraum.

**Lautsprecher**

4 permanent-dynamische Superphon-Lautsprecher · Beide Kanäle mit Anschlüssen für das GRUNDIG Hi-Fi-Raumklang-System sowie Außenlautsprecher.

Abmessungen ca. 113 x 84 x 43 cm

SO 151/60 Edelholzgehäuse  
mittlerer bis dunkler Farbblönung, hochglanzpol. DM 848.-

SO 152/60 Edelholzgehäuse  
Nußbaum - natur - mattiert . . . . . DM 848.-  
Rüster - mattiert . . . . . Mehrpreis DM 32.-



SO 152/60

GRUNDIG Stereo-Konzertschrank

SO 161/60 · SO 162/60

Bei diesen „Großen“ ist wirklich an alles gedacht, sie weisen jeden Bedienungskomfort auf. Daß praktische Ablagemöglichkeiten für Platten und Tonbänder oder anderes vorgesehen sind, ist eine der wichtigsten „Nebensächlichkeiten“. Überflüssig zu betonen, daß die Wiedergabe von unerreichter Reinheit und Klangfülle ist.

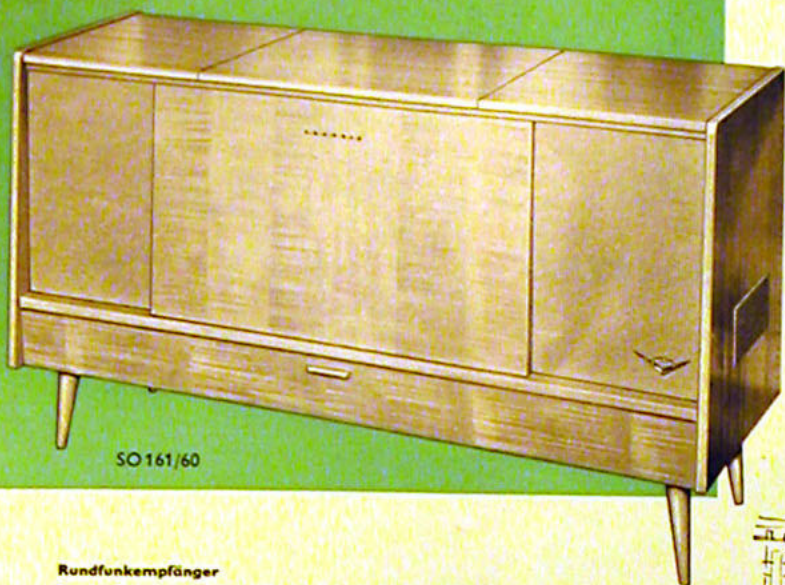

SO 161/60



Rundfunkempfänger

Spezial-Chassis mit 2-Kanal-Verstärker für Stereo-Wiedergabe von Schallplatten und Tonbändern • 14 Röhren + 2 G-Dioden • 21 (9+12) Kreise • UKW, KW, MW, LW • Wunschklang-Register mit 4 Reglern • Ton-Tabulator • Stereo-Dirigent • 2 Hochleistungs-Gegentakt-Endstufen • Ferrit-Antenne • Allbereich-Antenne • Automatische Rauschunterdrückung • Bandbreiten-Umschaltung • Einknopf-Duplex-Abstimmung • Wechselstrom.

Stereo-Plattenspieler

4-Touren-10fach-Plattenwechsler für Stereo- und Normalplatten • 3fach unterteilter Ablageraum für Schallplatten und Tonbänder.

Stereo-Tonbandgerät

Vorbereiteter Raum für GRUNDIG Stereo-Tonbandgerät TM 60 • Technische Einzelheiten auf Seite 43.

Lautsprecher

4 permanent-dynamische Superphon-Lautsprecher • Beide Kanäle mit Anschlüssen für das GRUNDIG Hi-Fi-Raumklang-System sowie für Außenlautsprecher.

Abmessungen ca. 138 x 82 x 44 cm

SO 161/60 Edelholzgehäuse

in Nußbaum - natur - mattiert . . . . . DM 1098.-

Rüster mit Front in Riegelalhorn . . . Mehrpreis DM 58.-

Stereo-Tonbandgerät gegen Mehrpreis

SO 162/60 Edelholzgehäuse

mittel bis dunkel, Front in franz. Nußbaum,

hochglanzpoliert . . . . . DM 1098.-

Stereo-Tonbandgerät gegen Mehrpreis

GRUNDIG Stereo-Konzertschrank

SO 170/60

Ein wertvoller Stereo-Konzertschrank von zeitlos eleganter Schönheit. Technische Vollendung sichert Super-Hi-Fi-Wiedergabe. Jeder Bedienungskomfort.

Rundfunkempfänger

Spezial-Chassis mit 2-Kanal-Verstärker für Stereo-Wiedergabe von Schallplatten und Tonbändern • 10 Röhren • 17 (7+10) Kreise • UKW, KW, MW, LW • Wunschklang-Register mit 4 Reglern • Ton-Tabulator • Stereo-Dirigent • Ferrit-Antenne • Allbereich-Antenne • Automatische Rauschunterdrückung • Einknopf-Duplex-Abstimmung • Anschlüsse für Normal- und Stereo-Tonbandgeräte • Wechselstrom.

Stereo-Plattenspieler

4-Touren-10fach-Plattenwechsler für Stereo- und Normalplatten • Beleuchtung des Plattenwechserraumes • Raum für Plattenablage und GRUNDIG Tonbandgerät TR 20.

Lautsprecher

4 permanent-dynamische Superphon-Lautsprecher • Beide Kanäle mit Anschlüssen für das GRUNDIG Hi-Fi-Raumklang-System sowie für Außenlautsprecher.

Abmessungen ca. 117 x 92 x 45 cm



SO 170/60

Edelholzgehäuse  
mittlerer bis dunkler Farbblöndung,  
hochglanzpoliert . . . . . DM 898.-  
Nußbaum - natur - mattiert . . . Mehrpreis DM 60.-

## GRUNDIG Stereo-Konzertschrank SO172/60

Als GRUNDIG diese moderne Form schuf, wurde eine neue Epoche im Tonmöbelbau eingeleitet. Der Schrank hat inzwischen viele Zehntausend glückliche und zufriedene Besitzer gefunden, und nicht nur wegen seiner äußeren Schönheit. Eine bessere Empfehlung gibt es nicht.



### Rundfunkempfänger

Spezial-Chassis mit 2-Kanal-Verstärker für Stereo-Wiedergabe von Schallplatten und Tonbändern • 11 Röhren + 2 G-Dioden • 21 (9 + 12) Kreise • UKW, KW, MW, LW • Wunschklang-Register mit 4 Reglern • Ton-Tabulator • Stereo-Dirigent • Ferrit-Antenne • Allbereich-Antenne • Automatische Rauschunterdrückung • Bandbreiten-Umschaltung • Einknopf-Duplex-Abstimmung • Anschlüsse für Normal- und Stereo-Tonbandgeräte • Wechselstrom.

### Stereo-Plattenspieler

4-Touren-10fach-Plattenwechsler für Stereo- und Normalplatten • Beleuchtung des Plattenwechterraumes.

### Lautsprecher

4 permanent-dynamische Superphon-Lautsprecher • Beide Kanäle mit Anschlüssen für das GRUNDIG Hi-Fi-Raumklang-System sowie für Außenlautsprecher.

Abmessungen ca. 122 x 81 x 41 cm

Edelholzgehäuse  
Nußbaum - natur - mattiert DM 998.-  
Rüster - mattiert . . . Mehrpreis DM 26.-



## GRUNDIG Stereo-Konzertschrank SO174 B/60

Mit viel Liebe und großem handwerklichen Können ist dieser wunderschöne Stereo-Barockschrank gestaltet worden. Für die Freunde antiker Möbelkunst eine wirkliche Bereicherung Ihres Heimes, für die Musikfreunde ein Klangphänomen.

### Rundfunkempfänger

Spezial-Chassis mit 2-Kanal-Verstärker für Stereo-Wiedergabe von Schallplatten und Tonbändern • 11 Röhren + 2 G-Dioden • 21 (9 + 12) Kreise • UKW, KW, MW, LW • Wunschklang-Register mit 4 Reglern • Ton-Tabulator • Stereo-Dirigent • Ferrit-Antenne • Allbereich-Antenne • Automatische Rauschunterdrückung • Bandbreiten-Umschaltung • Einknopf-Duplex-Abstimmung • Anschlüsse für Normal- und Stereo-Tonbandgeräte • Wechselstrom.

### Stereo-Plattenspieler

4-Touren-10fach-Plattenwechsler für Stereo- und Normalplatten • Beleuchtung des Plattenwechterraumes • Ablageraum für Schallplatten.

### Lautsprecher

4 permanent-dynamische Superphon-Lautsprecher • Beide Kanäle mit Anschlüssen für das GRUNDIG Hi-Fi-Raumklang-System sowie für Außenlautsprecher.

Abmessungen ca. 119 x 85 x 43 cm

Antik behandeltes Edelholzgehäuse  
mit barockem, handgefertigtem Schnitzwerk . . . . . DM 1560.-



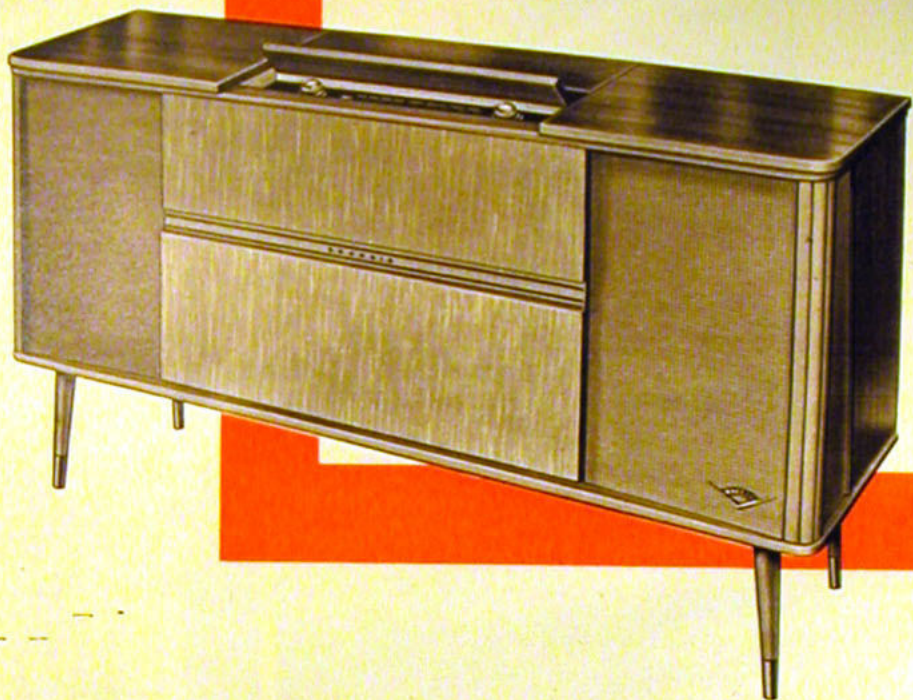

## GRUNDIG Stereo-Konzertschrank SO 183/60 • SO 184/60

Dieser äußerlich wie technisch hervorragende Stereo-Schrank ist mit dem GRUNDIG Stations-Tabulator ausgestattet. Sein Bedienungskomfort gestattet es, 6 Sender, davon 5 auf UKW, durch einfachen Tastendruck blitzschnell herbeizuzaubern. Letzte technische Möglichkeiten wurden bei dieser formschönen Konstruktion ausgenutzt. Kein Wunder, daß selbst die „ewigen Kritiker“ von der erstaunlichen Leistung des Gerätes begeistert sind.



### Rundfunkempfänger

Spezial-Chassis mit 2-Kanal-Verstärker für Stereo-Wiedergabe von Schallplatten und Tonbändern • 17 Röhren + 1 G-Diode • 23 (9 + 14) Kreise • UKW, KW, MW, LW • Stations-Tabulator für 5 UKW-Kanäle mit 5 getrennten Skalenzeigern und Markierungsskala • Wunschklang-Register mit 4 Reglern • Ton-Tabulator • Stereo-Dirigent • 2 Hochleistungs-Gegentakt-Endstufen • Ferrit-Antenne • Gehäusedipol • Bandbreitenregelung • Automatische Rauschunterdrückung • Automatische Scharfabstimmung • Einknopf-Duplex-Abstimmung • Wechselstrom.

### Stereo-Plattenspieler

4-Touren-10fach-Plattenwechsler für Stereo- und Normalplatten • Ablageräume für Schallplatten und Tonbänder.

### Stereo-Tonbandgerät

Vorbereiteter Raum für GRUNDIG Stereo-Tonbandgerät TM 60 • Technische Einzelheiten auf Seite 43.

### Lautsprecher

6 permanent-dynamische Superphon-Lautsprecher • Beide Kanäle mit Anschlüssen für das GRUNDIG Hi-Fi-Raumklang-System sowie für Außenlautsprecher.

Abmessungen ca. 150 x 80 x 44 cm

### SO 183/60

Edelholzgehäuse  
in Nußbaum - natur -  
mattiert . . . . . DM 1340,-

Rüster mit Front in Riegelalohm  
Mehrpreis DM 60,-  
Teak Mehrpreis DM 60,-  
Stereo-Tonbandgerät gegen Mehrpr.

### SO 184/60

Edelholzgehäuse  
mittel bis dunkel, Front  
franz. Nußbaum,  
hochglanzpoliert . . . . . DM 1340,-

Stereo-Tonbandgerät gegen Mehrpr.



### GRUNDIG Stereo-Konzertschrank SO 191/60

Ein repräsentativer Stereo-Schrank mit einem Bedienungskomfort, der jeden Musikliebhaber helllauf begeistert. Hier verbinden sich Technik und Form zu einer vollkommenen Einheit.

#### Rundfunkempfänger

Spezial-Chassis mit 2-Kanal-Verstärker für Stereo-Wiedergabe von Schallplatten und Tonbändern • 17 Röhren + 1 G'Diode • 23 (9 + 14) Kreise • UKW, KW, MW, LW • Stations-Tabulator für 5 UKW-Kanäle mit 5 getrennten Skalenzeigern und Markierungsskala • Wunschklang-Register mit 4 Reglern • Ton-Tabulator • Stereo-Dirigent • 2 Hochleistungs-Gegentakt-Endstufen • Ferrit-Antenne • Gehäusedipol • Bandbreitenregelung • Automatische Rauschunterdrückung • Automatische Scharfabbildung • Einknopf-Duplex-Abstimmung • Wechselstrom.

#### Stereo-Plattenspieler

4-Touren-10fach-Plattenwechsler für Stereo- und Normalplatten • Beleuchtung des Plattenwechsellraumes • Ablageräume für Schallplatten und Tonbänder.

#### Stereo-Tonbandgerät

Vorbereiteter Raum für GRUNDIG Stereo-Tonbandgerät TM 60 • Technische Einzelheiten auf Seite 43.

#### Lautsprecher

6 permanent-dynamische Superphon-Lautsprecher • Beide Kanäle mit Anschlüssen für das GRUNDIG Hi-Fi-Raumklang-System sowie für Außenlautsprecher.

Abmessungen ca. 146 x 85 x 41 cm

Edelholzgehäuse mittlerer bis dunkler Farbblönuung, hochglanzpoliert . . . DM 1340.-  
Nußbaum - natur - mattiert oder Ruster - mattiert Mehrpreis DM 60.-  
Stereo-Tonbandgerät gegen Mehrpreis



### GRUNDIG Stereo-Konzertschrank SO 191 B/60

Wenn das Heim in antikem Stil eingerichtet ist, braucht nicht auf die Errungenschaften neuzeitlicher Klangechnik verzichtet zu werden. Dieser schöne Stereo-Musikschrank löst das Problem in glücklicher Weise.

Technische Daten wie SO 191/60. Abmessungen ca. 160 x 91 x 45 cm

Antik behandeltes Edelholzgehäuse mit barockem handgefertigtem Schnitzwerk . . . . . DM 1990.-  
Stereo-Tonbandgerät gegen Mehrpreis



**Waage** 24. 9. bis 23. 10.  
Liebenswürdig, höflich, anpassungsfähig, gerecht, laktvoll, musisch. Dagegen zu sorglos. Ehe: meist glücklich, Harmonie anstrebend, Beruflich wenig ausdauernd trotz Begeisterungsfähigkeit, erfolgreich auf künstlerischen Gebieten.

Musikliebend und begeisterungsfähig, verlangt seine Eigenart neben dem GRUNDIG Empfänger ein Stereo-Tonbandgerät. Auf seinen Nachtschlaf hört auf jeden Fall ein GRUNDIG Uhren-Empfänger.



**Skorpion** 24. 10. bis 22. 11.  
Innerlich stark gegensätzlich, triebhaft, starkes Bestreben, das Wissen zu vermehren. Kritisch. Hervorragender Beobachter. Intuitive Menschenkenntnis. Neigung zur Mystik.

Ehe: meist sehr gut. Beruflich erfolgreich, bestrebt, Besitz zu erweitern, starke Arbeitskraft.

Ein großes GRUNDIG Fernsehgerät ist das Richtige für ihn. Da er viel unterwegs ist, zusätzlich eine GRUNDIG Stenorette B.



**Schütze** 23. 11. bis 21. 12.  
Optimistisch, lebensbejahend, freiheitsliebend, aufgeschlossen, Neigung zu idealisieren und zu philosophischen Problemen, gütig, hilfsbereit. Beruflich kein Büromensch.

Organisationstalent; verantwortungsbewußt, rasch handelnd.

GRUNDIG Tonbandkoffer und Dia-Steuerungsautomat (sono dia) passen zum Schütze-Menschen, der zudem Fernseh-Enthusiast ist: also GRUNDIG Zauberspiegel.



**Steinbock** 22. 12. bis 20. 1.  
Vorwiegend ernst und beherrscht, gründlich und sachlich, ehrgeizig, sehr kritisch, melancholischen Stimmungen ausgesetzt. In der Ehe: aufrichtig und beständig. Im Berufsleben: ehrgeizig, starker Erwerbssinn, Organisationstalent, meist erfolgreich.

Nur ein tönchönes GRUNDIG Musikgerät kann den Steinbock-Geborenen manchmal über seine melancholischen Stimmungen hinweghelfen. Für den Beruf müßte er sich ein GRUNDIG Diktiergerät mit Startomat zulegen.



**Wassermann** 21. 1. bis 18. 2.  
Unabhängigkeitsliebend, allem Neuen zugänglich, reformliebend, hilfsbereit. Nach außen hin lebenswürdig, gute Menschenkenntnis. Beruf: ungeeignet für abhängige Stellen, Neigung zur Selbständigkeit; häufige Richtungswechsel.

Im einzelnen ist dem Wassermann schwer zu raten, denn er möchte immer das Neueste und Fortschrittlichste haben: das findet er stets bei GRUNDIG.



**Fische** 19. 2. bis 20. 3.  
Ruhig, gütig, freundlich, sehr feinfühlig, anhänglich. Neigung zur Mystik. In der Ehe: liebevoller und gütiger Partner, opferbereit. Im Berufsleben: erfolgreich, wenn durch starken Willen gelenkt.

Der gütige und freundliche Fische-Geborene weiß zu schenken: deshalb wird der Wunsch des Sohnes nach einem GRUNDIG „Niki“-Tonbandgerät, der der Tochter nach einem GRUNDIG Transistor-Bay erfüllt.

**GRUNDIG**

# Tonbandgeräte

In wenigen Jahren hat GRUNDIG das Tonbandgerät in der ganzen Welt populär gemacht.

Die rationelle Serienfertigung ließ bei einem Höchstmaß an technischer Präzision eine Preisgestaltung zu, die das Tonbandgerät für weite Kreise erschwinglich macht. Ob im Beruf oder während der Freizeit, ob als Arbeitserleichterung oder als Feierabendbeschäftigung – für mehr als eine Million Besitzer ist das GRUNDIG Tonbandgerät unentbehrlich geworden.

Jeder kann damit mühelos naturgetreue Aufnahmen machen, die ihm selbst und seinen Nächsten Freude machen. Der Musikliebhaber wird sich ein Archiv wertvoller Musikaufnahmen in höchster Klangqualität zusammenstellen, der Schmalfilm- und Fotoamateur Filme oder Dias mit Text und Musik lebendig machen, der Tonjäger akustischen Dokumenten nachjagen, und in der Familie wird das Tonbandgerät fröhliche und ernste Begebenheiten festhalten. Wie Sänger und Schauspieler im GRUNDIG Tonbandgerät einen unbestechlichen Kritiker finden, so erleichtert es auch in vielen anderen Berufen die Arbeit. Durch Fortschritt, Qualität und niedrige Preise – getragen von dem Vertrauen der vielen Hunderttausend Tonbandfreunde – wurde GRUNDIG zum größten Tonbandgerätekwerk der Welt. Das alles ist eine Empfehlung, die man nicht hoch genug einschätzen kann.

## GRUNDIG Tonbandgeräte bieten viele wesentliche Vorteile

GRUNDIG Tonbandgeräte denken für Sie und nehmen Ihnen alle technischen Überlegungen ab. Die Bedienung ist kinderleicht.

Die Gleichlaufseigenschaften der GRUNDIG Tonbandgeräte gelten seit jeher als richtungweisend für Tonbandgerätekbau.

Mithärmöglichkeit bei der Aufnahme als Qualitäts- und Lautstärkenkontrolle besteht bei den GRUNDIG Tonbandkoffern.

4,75 cm/sec besser als Rundfunk-Qualität  
Die Aufnahmedauer einer 18-cm-Spule mit GRUNDIG Duoband beträgt 8 Stunden und bietet eine ausgezeichnete Wiedergabe-Qualität.

9,5 cm/sec in Hi-Fi-Qualität  
Die Aufnahmen bei dieser Bandgeschwindigkeit reichen bis an die Grenze des Hörbereichs.

19 cm/sec in Super-Hi-Fi-Qualität  
Hier werden auch die letzten Feinheiten einer Konzertaufnahme ausgeschöpft. Selbst der zarteste Bogenstrich der Geige wird in absoluter Klangreinheit hörbar gemacht.

Stereo-Aufnahme und -Wiedergabe  
Eine neue Klangtechnik, die den Konzertsaal in Ihr Heim versetzt.

Die 4-Spur-Technik  
Diese Langspieltechnik halbiert die Bandkosten und gestattet die Monoaufnahme und -wiedergabe bis zu 16 Stunden Dauer.

Superphon-Lautsprecher  
Diese von GRUNDIG entwickelten Spezial-Lautsprecher sind in allen GRUNDIG Tonbandgeräten eingebaut. Ihre Magnete steigern die Leistung dieser Lautsprecher um etwa 25%.

Die Aufnahme urheberrechtlich geschützter Werke der Musik und der Literatur ist nur mit Einwilligung der Urheber oder deren Interessen-Vereinigungen, wie z. B. Gema, Bühnenverlage usw., gestattet.

## GRUNDIG Tonbandbox Niki SK

Verblüffende Möglichkeiten bietet die neue Tonband-Box „Niki SK“. Sie ist elegant und leicht, unabhängig vom Netz und dazu noch ungewöhnlich preiswert.

Die Tonband-Box „Niki SK“ ist mit einem transistorgeregelten Motor ausgestattet, der auch bei absinkender Batteriespannung konstante Umdrehungszahlen hat.

Einknopf-Funktionsschalter für Start/Stop/Aufnahme/Wiedergabe/Schneller Rücklauf • Doppelspuraufzeichnung mit internationaler Spurlage • Mittlere Bandgeschwindigkeit 9,5 cm/sec • Frequenzumfang 150-6000 Hz • Laufzeit der 8-cm-Spule 2 x 15 Minuten mit Duo-Band • Eingebauter Mikrofonverstärker • Aussteuerungsregler • Lautstärkeregl. • Gegentakt-Endstufe • Permanent-dynamischer Lautsprecher • 4 Transistoren + 1 Transistor für geregelten Gleichlauf-Motor • Batterien: 4 x 1,5 Volt Monozellen und 1 Stab-Batterie 3 Volt • Betriebsdauer je Batteriesatz 10 bis 15 Stunden • Formschönes stofffestes Kunststoffgehäuse • Abmessungen ca. 28 x 17 x 9 cm • Gewicht mit Batterien ca. 2,5 kg.

Niki SK (ohne Batterien) . . . . .	DM 168.-
Netzanschlußgerät . . . . .	DM 46.-
Magnetisches Mikrofon GM 1 . . . . .	DM 19.50
Nikispule mit Band . . . . .	DM 6.40
Verbindungskabel zum Rundfunkgerät . . . . .	DM 4.20
Batteriekabel . . . . .	DM 5.50

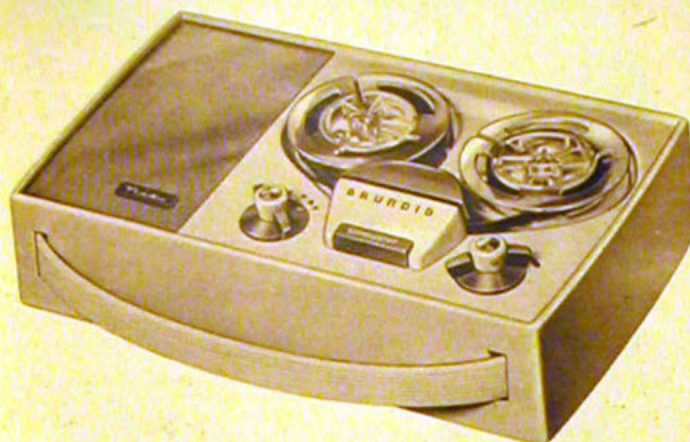

## GRUNDIG Tonbandkoffer TK 20

Der außergewöhnlich niedrige Preis, die hervorragende Aufnahme- und Wiedergabe-Qualität haben dieses Gerät schnell beliebt gemacht. Bandgeschwindigkeit 9,5 cm/sec, Spieldauer bis zu 3 Stunden, Spulengröße bis 15 cm  $\varnothing$ .

Drucktasten-Eingangswähler • Einknopf-Funktionsschalter • Doppelspuraufzeichnung • 9,5 cm/sec Bandgeschwindigkeit • Frequenzumfang 50-12000 Hz • Laufzeit einer 15-cm-Spule 2 x 60 Minuten bei Langspielband, 2 x 90 Minuten bei Duo-Band • Mikrofon-Vorverstärker • Band-Endabschalter • Bandlängenzählwerk • Aussteuerungsregler • Regelbare Mithörlautstärke bei Aufnahme • Klangregler • 2,5-Watt-Endstufe • Abschaltbarer Ovallautsprecher • Leistungsaufnahme ca. 45 Watt • 110/220 V Wechselstrom • Abmessungen 35 x 32 x 18 cm • Gewicht ca. 9,5 kg.

DM 380.-

einschließlich Leerspule, Verbindungskabel, Mikrofon und Tonband nach Listenpreis.



## GRUNDIG Tonbandgerät TM 20

Das gleiche Gerät wie TK 20 als Einbauchassis; ohne Koffer, Lautsprecher und Verstärker-Endstufe. Einbaumaße ohne Bedienungsplatte ca. 31 x 22 x 12 cm

DM 306.-

einschließlich Leerspule, Verbindungskabel, Mikrofon und Tonband nach Listenpreis.

## GRUNDIG Tonbandgerät TR 20

Das gleiche Gerät wie TM 20, jedoch mit Edelholzgehäuse. Als Tischgerät oder zum Einsetzen in Musikschränke verwendbar. Abmessungen: ca. 34 x 25 x 14 cm

DM 329.-

einschließlich Leerspule, Verbindungskabel, Mikrofon und Tonband nach Listenpreis.



## GRUNDIG Tonbandkoffer TK 24

Die 4-Spur-Langspiel-Technik halbiert die Bandkosten und läßt durch gleichzeitige Wiedergabe von 2 Spuren interessante Ton-Tricks zu. Bandgeschwindigkeit 9,5 cm/sec, Spieldauer bis zu 6 Stunden, Spulengröße bis 15 cm  $\varnothing$ .

Drucktasten-Eingangswähler • Einknopf-Funktionsschalter • 4-Spur-Aufzeichnung • 9,5 cm/sec Bandgeschwindigkeit • Frequenzumfang 50-15000 Hz • Laufzeit einer 15-cm-Spule mit Duo-Band 6 Stunden • Spurumschalter • Bei Stellung „T“ gleichzeitiges Abhören von 2 Spuren • Mikrofon-Vorverstärker • Band-Endabschalter • Band-Längenzählwerk • Aussteuerungsregler • Regelbare Mithörlautstärke bei Aufnahme • Klangregler • 2,5-Watt-Endstufe • Abschaltbarer Ovallautsprecher. Leistungsaufnahme ca. 45 Watt • 110/220 V Wechselstrom • Abmessungen 35 x 32 x 18 cm • Gewicht ca. 9,5 kg.

DM 435.-

einschließlich Leerspule, Verbindungskabel, Mikrofon und Tonband nach Listenpreis.



„Paß auf – Vati kriegt jetzt die Hutrechnung präsentiert!“

### GRUNDIG Tonbandkoffer TK 25

Der Umblendregler für Mikro/Radio/Platte und die Volltricktaste zur Erzeugung von Hintergrundmusik bieten besonders interessante Aufnahmemöglichkeiten. Bandgeschwindigkeiten 4,75 und 9,5 cm/sec, Spieldauer bis zu 6 Stunden, Spulengröße bis zu 15 cm  $\varnothing$ .

Umblendregler • Einknopf-Funktionsschalter • Doppelspuraufzeichnung • 2 Bandgeschwindigkeiten 4,75 und 9,5 cm/sec • Frequenzumfang 50-16000 Hz bei 9,5 cm/sec und 50-8000 Hz bei 4,75 cm/sec • Laufzeit einer 15-cm-Spule bei Duo-Band und 4,75 cm/sec 2x180 Minuten • Mikrofon-Vorverstärker • Band-Endabschalter • Bandlängenzählwerk • Aussteuerungsregler • Regelbare Mithörlautstärke bei Aufnahme • Klangregler • 2,5-Watt-Endstufe • Abschaltbarer Ovallautsprecher • Voll-Tricktaste • Leistungsaufnahme ca. 55 Watt • 110/220 V Wechselstrom • Abmessungen ca. 37 x 34 x 21 cm • Gewicht ca. 11 kg.

DM 450.-

einschließlich Leerspule, Verbindungskabel, Mikrofon und Tonband nach Listenpreis.

### GRUNDIG Tonbandkoffer TK 30

Dieser Koffer gehört bereits zu der Gruppe der Heim-Studio-Geräte. Er ist drucktastengesteuert und mit einer Voll-Tricktaste ausgestattet. Bandgeschwindigkeiten 9,5 und 19 cm/sec, Spieldauer bis zu 4 Stunden, Spulengröße bis zu 18 cm  $\varnothing$ .

Drucktasten-Eingangswähler • Drucktastensteuerung • Schnellstoptaste • Doppelspuraufzeichnung • 2 Bandgeschwindigkeiten 9,5 und 19 cm/sec • Frequenzumfang 40-16000 Hz bei 19 cm/sec und 50-12000 Hz bei 9,5 cm/sec • Laufzeit einer 18-cm-Spule 2x90 Minuten bei Langspielband, 2x120 Minuten bei Duo-Band und 9,5 cm/sec • Mikrofon-Vorverstärker • Band-Endabschalter • Bandlängenzählwerk • Aussteuerungsregler • Regelbare Mithörlautstärke bei Aufnahme • Klangregler • 4,5-Watt-Endstufe • Großflächen-Ovallautsprecher • Voll-Tricktaste • Elektrische Fernsteuerung • Leistungsaufnahme ca. 70 Watt • 110/150/200/220/240 V Wechselstrom • Abmessungen ca. 41 x 40 x 23 cm • Gewicht ca. 14 kg.

DM 520.-

einschließlich Leerspule, Verbindungskabel, Mikrofon und Tonband nach Listenpreis.

### GRUNDIG Tonbandkoffer TK 32

Das Gerät verfügt über die gleiche technische Ausstattung wie TK 30, hat aber die Bandgeschwindigkeiten 4,75 und 9,5 cm/sec, Spieldauer bis zu 8 Stunden, Spulengröße bis 18 cm  $\varnothing$ .

DM 520.-

einschließlich Leerspule, Verbindungskabel, Mikrofon und Tonband nach Listenpreis.

### GRUNDIG Tonbandkoffer TK 35

Das universell verwendbare Heim-Studio-Gerät wird allen Ansprüchen gerecht. Die drei Bandgeschwindigkeiten 4,75/9,5 und 19 cm/sec gestatten es dem Tonbandfreund, die Möglichkeiten je nach den Gegebenheiten voll auszunutzen. Spulengröße bis 18 cm  $\varnothing$ .

Drucktasten-Eingangswähler • Drucktastensteuerung • Schnellstoptaste • Doppelspuraufzeichnung • 3 Bandgeschwindigkeiten 4,75, 9,5 und 19 cm/sec • Frequenzumfang 40-20000 Hz bei 19 cm/sec, 50-16000 Hz bei 9,5 cm/sec und 50-8000 Hz bei 4,75 cm/sec • Mikrofon-Vorverstärker • Band-Endabschalter • Bandlängenzählwerk • Aussteuerungsregler • Regelbare Mithörlautstärke bei Aufnahme • Klangregler • 4,5-Watt-Endstufe • Großflächen-Ovallautsprecher • Voll-Tricktaste • Elektrische Fernsteuerung • Leistungsaufnahme ca. 75 Watt • 110/150/200/220/240 V Wechselstrom • Abmessungen ca. 46 x 42 x 23 cm • Gewicht ca. 15,5 kg.

DM 580.-

einschließlich Leerspule, Verbindungskabel, Mikrofon und Tonband nach Listenpreis.

### GRUNDIG Tonbandgerät TM 30

Das gleiche Gerät wie TK 30, ohne Koffer, Lautsprecher und Verstärkerstufe. Einbaumaße ohne Bedienungsplatte ca. 30 x 29 x 14 cm.

DM 420.-

einschließlich Leerspule, Verbindungskabel, Mikrofon und Tonband nach Listenpreis.







### GRUNDIG Stereo-Tonbandkoffer TK 50

Zwei Tonbandkoffer in einem: ein Stereo-Tonbandgerät für die Wiedergabe stereophonisch bespielter Bänder und ein Mono-Tonbandgerät für Wiedergabe und Aufnahme. Bandgeschwindigkeiten 9,5 und 19 cm/sec, Spieldauer bei Stereo-Bändern bis zu 2 Stunden und bei Mono-Betrieb bis zu 4 Stunden, Spulengröße bis 18 cm  $\varnothing$ .

#### Technische Daten

Aufnahme und Wiedergabe von zwei einzelnen Tonbandspuren und für die Wiedergabe stereophonischer Aufnahmen, bei der die beiden Spuren gleichzeitig zur Wirkung kommen • Zwei Bandgeschwindigkeiten: 9,5 und 19 cm/sec • Zwei Wiedergabekanäle • Weitere technische Ausstattung siehe TK 30.  
Frequenzbereich bei 9,5 cm/sec 50-15000 Hz • Frequenzbereich bei 19 cm/sec 50-18000 Hz • Bei Wiedergabe von bespielten Stereo-Bändern kann als zweiter Kanal eine GRUNDIG Verstärker-Box oder ein normaler Rundfunk-Empfänger angeschlossen werden • 110/150/200/220/240 V Wechselstrom • Abmessungen 46 x 42 x 23 cm • Gewicht ca. 15,5 kg.

DM 610.-  
einschließlich Leerspule, Verbindungskabel,  
Mikrofon und Tonband nach Listenpreis.



„Wie sollen wir sonst das Feldgeschrei der Römer aufs Band kriegen?“

(Aus „TonMagazin“)



### GRUNDIG Stereo-Tonbandkoffer TK 55

Entspricht dem TK 50, verfügt aber über 3 Bandgeschwindigkeiten: 4,75, 9,5 und 19 cm/sec (Frequenzbereich 50-8000, 50-15000, 40-18000 Hz), Spieldauer bei Stereo-Bändern bis zu 4 Stunden und bei Mono-Betrieb bis zu 8 Stunden, Spulengröße bis 18 cm  $\varnothing$ .

DM 670.-  
einschließlich Leerspule, Verbindungskabel,  
Mikrofon und Tonband nach Listenpreis.

### GRUNDIG Stereo-Tonbandkoffer TK 54

Diese neue GRUNDIG-Schöpfung ist ein Universalgerät, das die Langspieltechnik mit der Hi-Fi-Technik verbindet. Durch die Doppelspuraufzeichnung in beiden Richtungen (4-Spur-Technik) wird die Spielzeit bei 4,75 cm/sec Bandgeschwindigkeit auf 16 Stunden, bei 9,5 cm/sec auf 8 Stunden und bei 19 cm/sec auf 4 Stunden erhöht. Bei der Wiedergabe von Stereo-Bändern halbiert sich diese Zeiten. Spulengröße bis 18 cm/sec.

#### Technische Daten

Drucktasten-Eingangswähler • Drucktastensteuerung • Schnellstopplaste • 4-Spur-Aufzeichnung • Spurumschaltung durch Drucktasten • Wiedergabe bespielter Stereo-Bänder, Mono-Betrieb mit Trickhaltung für Doppelspur-Wiedergabe • 3 Bandgeschwindigkeiten: 4,75, 9,5 und 19 cm/sec • Frequenzumfang 50-8000 Hz bei 4,75 cm/sec, 50-15000 Hz bei 9,5 cm/sec und 40-18000 Hz bei 19 cm/sec • Laufzeit einer 18-cm-Spule mit Duo-Band 16 Stunden bei 4,75 cm/sec • Mikrofon-Vorverstärker • Band-Endabschalter • Bandlängenzählwerk • Aussteuerungsregler • Regelbare Mithrallautstärke bei Aufnahme • Klangregler • 4,5-Watt-Endstufe • Großflächen-Ovallausprecher • Elektrische Fernsteuerung • Bei Wiedergabe von bespielten Stereobändern kann als zweiter Kanal eine GRUNDIG Verstärker-Box oder ein normaler Rundfunk-Empfänger angeschlossen werden • Leistungsaufnahme ca. 75 Watt • 110/150/200/220/240 V Wechselstrom • Abmessungen ca. 46 x 42 x 23 cm • Gewicht ca. 15,5 kg.

DM 698.-  
einschließlich Leerspule, Verbindungskabel,  
Mikrofon und Tonband nach Listenpreis.



*"Ich möchte  
so gerne  
ein  
Tonbandgerät"*

Wenn man mit so vielen Menschen der verschiedensten Berufe zusammenkommt wie ich und dabei vom modernstem Hobby, dem Tonband spricht, kann man die vielfältigsten Urteile und Erfahrungen sammeln. Fast alle Menschen jedoch wünschen sich ein Tonbandgerät, sobald sie die Bekanntschaft mit so einem Zeitvertreib gemacht haben. Zeitvertreib? Allzuvielen denken dabei nicht an die weiteren Möglichkeiten, die uns das jüngste Kind der akustischen Technik bietet und vergessen, daß das Tonband auch im Beruf eingesetzt werden kann. Aus den zahlreichen Gesprächen und Diskussionen seien hier einige Bemerkungen festgehalten, die jeden, ganz gleich ob berufstätig oder nicht, interessieren dürften. Völlig falsch ist übrigens die Ansicht, daß Tonbandgeräte nur etwas für Männer sind.



#### Junge Nachwuchsschauspielerin:

„Ich erhielt mein tragbares Tonbandgerät TK 20 von meinem Vater als Geburtstagsgeschenk. Sie können sich vorstellen, wie ich mich gefreut habe; um so mehr, als ich jetzt zu Hause meine Sprachtechnik viel schneller vervollkommen kann als bisher. Wer sagte mir, daß die Betonungen, die Atemtechnik falsch waren? Bisher nur die Lehrerin, daheim niemand. Seit kurzem habe ich einen kritischen Berater, der mir nichts vormacht und dem ich blind glaube. Der Erfolg blieb nicht aus: Zeitgewinn und bereits das erste Engagement, bevor ich noch die Schauspielschule beendet habe. Bitte, ist das nichts!“



#### Kaufmannsgehilfe:

„Ich hatte das TK 25 erst mal privat für mich gekauft und benutzte es ausschließlich als ‚Musikbox‘. Da die Festivitäten nun nicht jede Woche stattfanden, stand der Kasten oft längere Zeit in der Ecke. Eines Tages sagte mir mein Chef (Stoffe ein gros), daß Inventur gemacht werden muß. Ich nahm mein Gerät ins Lager und diktierte innerhalb zwei Stunden den ganzen Lagerbestand auf Band. Eine Arbeit, für die wir sonst fast zwei Tage brauchten. Nun hat sich der Chef entschlossen, auch ein Tonbandgerät zu kaufen.“



#### Teenager:

„Samstag nehme ich den TK 20 auf den Schoß und wir fahren auf unserem Roller zum Treff. Einer unserer Freunde hat ein zweites Tonbandgerät. Wir überspielen dann oft von Band zu Band. ‚Was? Nur Jazz?‘ Meine ältere Schwester will ernste Musik aufnehmen, deshalb gibt es auch wegen der Bänder öfter Streit. Hoffentlich bekommt sie zu Weihnachten ein GRUNDIG Tonbandgerät, ich steuere was bei ... denn so ein Tonbandkoffer ist doch eine feine Sache!“

#### Arzt:

„Mit einem Spezialmikrofon für Herzöne nehme ich bei Patienten, die in längerer Behandlung sind, von Zeit zu Zeit Herzöne auf, um Vergleiche innerhalb längerer Perioden durchführen zu können. Ich benutze dann das Band mit normalem Mikrofon gleichzeitig zum Aufsprechen der Daten und der Krankheitsgeschichte des Patienten. Das Abhören dauert natürlich etwas länger als das Lesen eines Textes, deshalb werden lediglich die Befunde abgeschrieben und auf Karteikarten übertragen. Das Pikkoloband mit den vom Patienten geschilderten Beschwerden, den Röntgenberichten usw. wird mitsamt dem EKG und anderen Unterlagen aufgehoben und bei einer eventuellen Überweisung in eine Klinik mitgegeben.“



#### Lehrer für Fremdsprachen:

„Die Möglichkeiten auf dem pädagogischen Gebiet sind so vielseitig, daß man hierüber ein Buch schreiben könnte. Übrigens gibt es ein sehr gutes von Röpnack. Ich selbst benutze mein TK 30 für den Nachhilfeunterricht bei Fremdsprachen. In der Schule befindet sich ein großes GRUNDIG Gerät, das nur bei besonderen Anlässen hervorgeholt wird: Ansprachen des Anstaltleiters, Schulfestern und Sportfeste werden für eine Chronik festgehalten. Ich nehme öfter mein Gerät mit in die Schule und lasse nun die Schüler im ersten Fremdsprachen-Lehrjahr ihre Aussprache abhören. In den höheren Klassen spiele ich auch Austauschbänder ausländischer Schulen und konnte so z. B. deutlich den Unterschied zwischen dem Englisch in den USA und in England demonstrieren.“



#### Ingenieur (Bergbau):

„Zuerst war meine Frau gegen den Kauf eines Tonbandgerätes. Jetzt, nach einem halben Jahr, hat das TK 35 sogar dazu verholfen, daß das alte Piano gestimmt wurde und meine Frau – sie spielt gern Klavier – wieder spielt und wir mindestens zweimal im Monat Stücke auf Tonband aufnehmen. Ich selbst bin ein verkannter Rudolf Schock und singe für den Hausgebrauch. Besonders schöne Konzerte – außer den hausgemachten – schicken wir an Freunde und Verwandte. Beruflich habe ich mein TK 35 noch nicht benutzt, obwohl ich von anderen Kollegen weiß, daß sie es z. B. als Diktiergerät und für wissenschaftliche Zwecke verwenden.“



#### Haustochter:

„Außer meinen Jazz-Bändern habe ich zwei Langspielbänder mit leichter, ins Ohr gehender Musik gefüllt, und diese lege ich auf, wenn wir in der Küche wurschteln. Für meine Mutter natürlich mit älteren Melodien, die sie gerne hört. Diese Bänder lösche ich dann, wenn wir sie uns über gehört haben, und nehme was Neues auf.“



Es gibt kaum einen Zweig der Wissenschaft, in dem nicht irgendwie das Tonbandgerät und das Tonband Verwendung finden. Ob in der Luftfahrt, bei der Bundesbahn, ob im Filmstudio, bei der Presse, Oper oder Bühne, überall findet ein Tonbandgerät seine Aufgabe. Gedacht sei auch an die vielen Musiker, deren Ansprüche recht hoch sind und für die das beste TK Lehrmeister und Vorspieler sein kann. Ja selbst an Jung-Amateure ist mit dem kleinen Tonbandgerät „Niki“ gedacht. Jetzt fehlt nur noch ein Unterwasser-TK – aber sowas kommt auch noch, denn Heute ist schon Morgen.

Hans Koebner

Chefredakteur der Zeitschrift „Ton-Magazin“

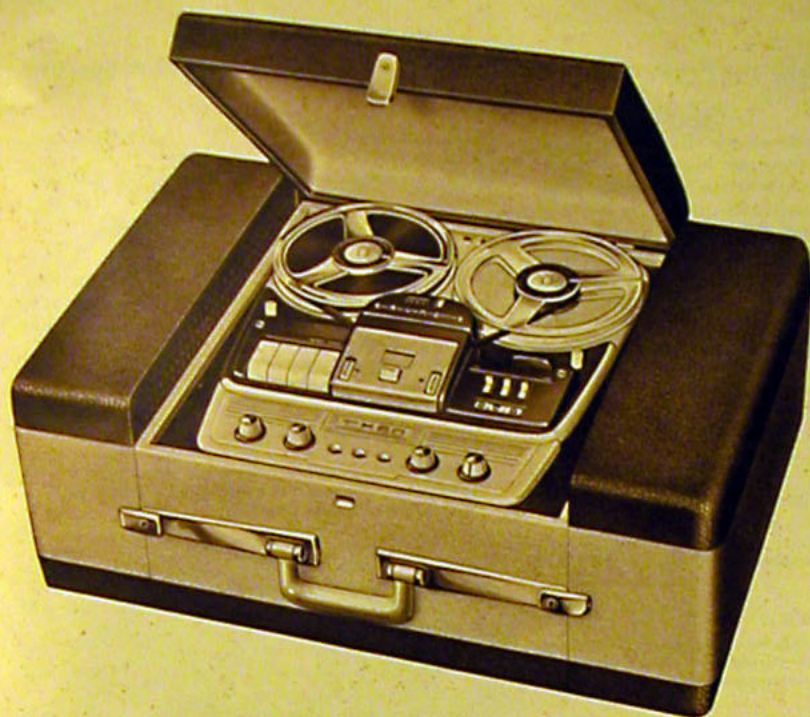

### GRUNDIG Stereo-Tonbandkoffer TK 60



„Vati, dein Hörspiel  
ist genau 240 Meter lang!“  
(Aus „Ton-Magazin“)

Der Konzertsaal im Heim, die Zusammenstellung effektvoller Hörspiele, die wirklichkeitsgetreue Untermalung von Schmalfilmen, die Wiedergabe bereits vorhandener Aufnahmen aller Art, Neuaufnahmen in der bisher üblichen Art: alles das schafft der „Tonbandkoffer TK 60“. Stereo-Tonbänder behalten auch bei häufigem Abspielen die volle Tonqualität. Bandgeschwindigkeiten 9,5 und 19 cm/sec, Spieldauer bis zu 2 Stunden bei Stereo-Betrieb, bis zu 4 Stunden bei Mono-Betrieb, Spulengröße bis 18 cm  $\varnothing$ .

Drucktasten-Eingangswähler • Drucktastensteuerung • Schnellstopplaste • Stereo- und Doppelspurzeichnung • 2 Bandgeschwindigkeiten: 9,5 und 19 cm/sec • Frequenzumfang 50-15000 Hz bei 9,5 cm/sec und 40-18000 Hz bei 19 cm/sec • Maximale Laufzeit bei 9,5 cm/sec und Duo-Band: 2 x 120 Minuten für Mono-, 1 x 120 Minuten für Stereo-Betrieb • Stereo-Mono-Umschalter • 2 Mikrofon-Vorverstärker • 2 Entzerrer • Band-Endabschalter • Bandlängenzählwerk • Duplo-Aussteuerungsregler • Magisches Band • Regelbare Mithörlautstärke bei Aufnahme • Tandem-Lautstärkerregler • Stereo-Dirigent • 2 Klangregler für Höhen und Tiefen • 2-Kanal-Wiedergabe-Verstärker mit zwei 4,5-Watt-Endstufen • 2 Superphon-Lautsprecher in abnehmbaren Seitenteilen des Koffers • Voll-Tricktaste bei Monobetrieb • Elektrische Fernsteuerung • Anschlußbuchsen für 2 Richt-Mikrofone oder Stereo-Spezial-Mikrofon, Stereo-Plattenspieler und Rundfunk-Aufnahme • Beide Kanäle mit Anschlüssen für Außenlautsprecher • Leistungsaufnahme maximal 140 Watt • 110/150/200/220 V • Abmessungen ca. 62 x 45 x 26 cm • Gewicht ca. 25 kg.

DM 945,-

einschließlich Leerspule, Verbindungskabel, Mikrofon und Tonband nach Listenpreis.

### GRUNDIG Stereo-Tonbandgerät TM 60

Das gleiche Gerät wie TK 60, ohne Koffer, Lautsprecher und Verstärkerstufen. Leistungsaufnahme ca. 60 Watt. Anschluß an 110/125/200/220/240 V. Gewicht ca. 10,5 kg. Einbaumaße ohne Bedienungsplatte ca. 30 x 29 x 14 cm.

DM 665,-

einschließlich Leerspule, Verbindungskabel, Mikrofon und Tonband nach Listenpreis.

### GRUNDIG sono-dia für den Fotoamateur

Mit dem GRUNDIG Dia-Steuerungs-Automat sono-dia stellt GRUNDIG eine Neuentwicklung vor, die jeden Fotografen begeistert. Wer bisher die Vorführung seiner Dias immer wieder mit persönlichen Erklärungen zu den einzelnen Bildern ergänzte, kann das nun seinem Tonbandgerät überlassen, das mit dem GRUNDIG Dia-Steuerungs-Automaten eine synchrone Verbindung zu dem automatischen Dia-Projektor herstellt.

Der GRUNDIG sono-dia bedingt keinerlei Eingriff in das Tonbandgerät und ist bei allen Typen und Bauarten verwendbar. Die Zeitabstände für den Bildwechsel sind beliebig und können ganz der Schilderung angepaßt werden. Der GRUNDIG Dia-Steuerungs-Automat ist nicht nur für das private Hobby, sondern auch für die ernste berufliche Arbeit von Bedeutung. Dem Fachmann erschließen sich viele weitere Möglichkeiten, den sono-dia für elektronische Steueraufgaben einzusetzen.

#### Technische Daten

3 Transistoren + 1 G-Diode • Leistungsaufnahme ca. 10 Watt • Steuertone-Frequenz 100 Hz • Beleuchtete Anzeige für Aufnahme • Anschluß an 120/220 V Wechselstrom.

DM 129,-

### In Vorbereitung:

### GRUNDIG Aufnahme-Kontrollgerät AK 2

Ein weiteres GRUNDIG Tonband-Ergänzungsgerät, das die sofortige Abhörkontrolle des Bandes während einer Tonband-Aufnahme ermöglicht.

Durch äußerlich gleichen Aufbau wie „sono-dia“ kann auch dieses nützliche Zusatzgerät mühelos bei allen Tonband-Gerätetypen und -Bauarten verwendet werden.



## GRUNDIG Mikrofone

Wenn man vom Präzisionsmotor eines Tonbandgerätes sagt, daß er das Herz der Apparatur sei, dann kann man mit Recht vom Mikrofon behaupten, es sei die Seele. Wir stellen Ihnen nachstehend die verschiedenen Ausführungen der GRUNDIG-Mikrofone vor. Wenn auch alle Mikrofone eine gewisse Verwandtschaft aufweisen, so hat doch jedes seine besonderen Eigenschaften für die Lösung bestimmter Aufgaben. Die GRUNDIG-Mikrofone sind das Produkt langjähriger Erfahrungen und Erprobungen. Sie geben ihrem Besitzer das Gefühl, in seiner Preisklasse das Beste zu besitzen, was er kaufen kann.

### Magnetisches Mikrofon GM 1

Dieses speziell für die Tonband-Box „Niki“ entwickelte Mikrofon ist in Größe und Leistung diesem Gerät besonders angepaßt und weist eine relativ hohe Aufnahmeempfindlichkeit auf. DM 19,50

### Kondensator-Mikrofon GKM 17

Durch seinen einmalig günstigen Preis zeichnet sich dieses Mikrofon aus. Es ist vornehmlich zur Verwendung in Innenräumen vorgesehen. Ein sonst bei dieser Mikrofonart üblicher Vorverstärker ist nicht erforderlich. DM 32,-

### Dynamisches Mikrofon GDM 12

Speziell für den „TK 20“ ist dieses Mikrofon geschaffen. Das robuste Tauchpul-System gewährleistet einen kristallklaren Ton bei äußerst guter Sprachverständlichkeit. Es ist unempfindlich gegen Feuchtigkeit und Temperatur-Schwankungen. DM 42,-

### Dynamisches Schalt-Mikrofon GDM 14 S

Dieses Mikrofon mit eingebautem Start-Stop-Schalter eignet sich besonders gut für Diktal-Aufnahmen. Es ist verwendbar für die Tonbandgeräte TK 30, TK 32, TK 35, TK 50, TK 54 und TK 55. DM 57,-

### Dynamisches Richt-Mikrofon GDM 15

Dieses Mikrofon hat eine nierenförmige Richtcharakteristik und ermöglicht besonders gute Aufnahmen in großen Räumen und bei weitem Besprechungsabstand. Es gestattet bei richtiger Aufstellung das Ausblenden von Störgeräuschen. DM 72,-

### Dynamisches Breitband-Mikrofon GDM 121

Dieses dynamische Mikrofon mit Kugelcharakteristik verbindet die Robustheit des dynamischen Systems mit einem ausgezeichneten Frequenzgang. Es ist für hochwertige Sprach- und Musikaufnahmen gleich gut geeignet. DM 134,-

### Dynamisches Bändchen-Mikrofon GBM 125

Dieses Mikrofon hat eine frequenzunabhängige nierenförmige Richtcharakteristik. Mit seiner vollen Studioqualität genügt es höchsten Ansprüchen. Jede Klangreinheit bleibt erhalten. Zwei eingebaute Übertrager für nieder- und hochohmigen Ausgang. DM 150,-

### Dynamisches Stereo-Doppel-Mikrofon GDSM 211

Für stereophonische Aufnahmen wurde dieses Doppel-Mikrofon entwickelt. Die beiden übereinanderstehenden Mikrofone können bis zu 180 Grad gegeneinander verschoben werden. Beide Mikrofone haben eine Richtcharakteristik, ähnlich dem Mikrofon GDM 15. DM 189,-

### Bodenstativ S 15

Für die Mikrofone GDM 15, GDM 121, GBM 125, GDSM 211. DM 36,-

Stativ-Zwischenstück SZ 15 für Mikrofon GDM 15 DM 3,60

## GRUNDIG Zubehör für Tonbandgeräte

Mischpult 607 mit 4 Reglern . . . . . DM 59,-  
Telefonadapter 243 T  
für induktive Ankopplung mittels Gummisauger . . . . . DM 11,50  
Telefonanschlußglied 244 für direkten Anschluß . . . . . DM 19,-

Magnetischer Kleinhörer 206a mit Normstecker  
einschließlich Ohrbügel 511 . . . . . DM 8,50  
Dynamischer Kleinhörer 207 mit Ohrbügel 511 . . . . . DM 26,80  
Stetoclip 514 mit Gelenk für Kleinhörer . . . . . DM 5,90  
Fußschalter 225 für Tonbandgeräte  
TK 30, TK 32, TK 35, TK 50, TK 54, TK 55, TK 60 . . . . . DM 15,50  
Startomat 251 für TK 30, TK 32, TK 35, TK 50, TK 54,  
TK 55, TK 60 . . . . . DM 112,-

Mit dem akustischen Schalter „Startomat“ erfolgt die Steuerung für Start und Stop des Aufnahmeapparates automatisch durch das Besprechen des Mikrofons. Längere Sprechpausen machen sich daher bei der Wiedergabe nicht mehr bemerkbar.

### Abgeschirmte Verbindungskabel

233 mit Normstecker und  
3 Bananensteckern 1,5 m lang . . . . . DM 6,90  
236 mit Normstecker und  
Klinkenstecker 1,5 m lang . . . . . DM 7,80  
237 mit Normsteckern beidseitig 1,5 m lang . . . . . DM 6,20  
237 S1 für Stereo-Tonbandgeräte  
mit Normsteckern beidseitig 2,5 m lang . . . . . DM 6,20  
242 mit Spoligem Normstecker für TK 60 . . . . . DM 7,50  
NF-Anschlußkabel (für GRUNDIG Verstärkerbox)  
249 mit Normstecker für TK 50, TK 54, TK 55 und TM 60 DM 4,80  
Anschlußkabel für TM 20 1,70 m lang . . . . . DM 14,50  
Anschlußkabel für TM 30 1,70 m lang . . . . . DM 15,-  
Kupplungsdose abgeschirmt, für Normstecker . . . . . DM 2,40  
Verbindungskabel 247 (für Niki) . . . . . DM 4,20  
Batteriekabel 248 (für Niki) . . . . . DM 5,50

Niki-Duoband auf Spule 8 (95 m) . . . . . DM 6,40  
Normaltonband 180 m mit Schaltfolie auf Spule 13 . . . . . DM 11,60  
Normaltonband in GRUNDIG Kasette oder Schwenk-  
karton 274 m mit Schaltfolie auf Spule 15 . . . . . DM 16,20  
Normaltonband in GRUNDIG Kasette oder Schwenk-  
karton 366 m mit Schaltfolie auf Spule 18 . . . . . DM 19,80  
Langspielband 69 m mit Schaltfolie auf Spule 8 . . . . . DM 4,80  
Langspielband 274 m mit Schaltfolie auf Spule 13 . . . . . DM 16,20  
Langspielband in GRUNDIG Kasette oder Schwenk-  
karton 366 m mit Schaltfolie auf Spule 15 . . . . . DM 19,80  
Langspielband in GRUNDIG Kasette oder Schwenk-  
karton 548 m mit Schaltfolie auf Spule 18 . . . . . DM 27,50  
Duoband 92 m mit Schaltfolie auf Spule 8 . . . . . DM 6,40  
Duoband 366 m mit Schaltfolie auf Spule 13 . . . . . DM 20,80  
Duoband in GRUNDIG Kasette oder Schwenkkarton  
548 m mit Schaltfolie auf Spule 15 . . . . . DM 26,65  
Duoband in GRUNDIG Kasette oder Schwenkkarton  
732 m mit Schaltfolie auf Spule 18 . . . . . DM 37,90

Justierband für Tonbandgeräte . . . . . DM 12,80  
Stereo-Justierband für Tonbandgeräte . . . . . DM 22,50  
Vorspannband weiß, grün oder rot 50 m . . . . . DM 2,-  
Klebeband, Garnitur komplett mit Klebeschiene . . . . . DM 1,75

Leerspule 8 cm ø . . . . . DM 1,20  
Leerspule 13 cm ø . . . . . DM 2,10  
Leerspule 15 cm ø . . . . . DM 2,30  
Leerspule 18 cm ø . . . . . DM 2,60  
GRUNDIG Kasette mit Spule 15 . . . . . DM 4,15  
GRUNDIG Kasette mit Spule 18 . . . . . DM 4,90

## Die GRUNDIG Kasette

Ein sicherer Tresor für wertvolle Tonbandaufnahmen

Die GRUNDIG Tonbandkassette zur Aufbewahrung von Tonbandspulen bietet sicheren Schutz von möglicher mechanischer Beschädigung der Bänder. Die Kassette ist darüber hinaus auch noch elegant in der Handhabung: eine Drehung des Deckels gibt die Tonbandspule frei. Diese Tonbandkassette ist eine Neuerung, die dem Tonbandfreund viel Freude bereiten wird. Er ist damit für seine Tonbänder aller Sorgen ledig! Für alle Tonbandgeräte mit 15- und 18-cm-Spulen ist diese Kassette eine wundervolle Ergänzung, denn sie spart Ärger, Kosten und Arbeit.

GBM 125



GKM 17



GDM 12



GDM 15



GDM 14 S



GDM 121



GDSM 211



**GRUNDIG**

# Diktiergeräte

Bitte fordern Sie ausführliche Spezialprospekte an. Das kostet nichts, aber es lohnt sich.

Das Diktat unserer Zeit heißt rationalisieren! Die menschliche Arbeitskraft ist zu wertvoll geworden, um unnötig vergeudet zu werden. Das gilt für die Büroarbeit nicht weniger, als für die Fertigung. Während allenthalben schon erfolgreich automatisiert und rationalisiert wurde, blieb das Diktat lange Zeit ein Stiefkind. Sündhaft viel Zeit wurde dabei verschwendet. Wo aber ein GRUNDIG Diktiergerät im Hause ist, hört dieses Dilemma endgültig auf. Man braucht nicht mehr zu zweit dabeizusitzen, wenn diktiert wird. Die Sekretärin spart kostbare Zeit, die sie für wichtige Arbeiten nutzen kann. Weil der Chef zu seiner Freude einem GRUNDIG Diktiergerät jederzeit diktieren kann, hört für die Sekretärin das ewige Überstundenproblem auf. Alle GRUNDIG Diktiergeräte zeichnen sich durch ein Maximum an Betriebssicherheit aus, denn sie sind in fortschrittlicher Technik mit Transistoren bestückt.



**GRUNDIG Stenomatic**



Die Stenomatic von GRUNDIG ist das absolut büroergerechte Diktiergerät. Der Kurztonträger, eine Magnettonfolie von sechs Minuten Aufnahmedauer hat für das tägliche Korrespondenzdiktat entscheidende Vorzüge: Die Folie ist groß genug, um ihr einen vollbeschriebenen zweiseitigen DIN A4 Brief zu diktieren, und man hat die Möglichkeit, jedem Vorgang seine eigene Folie zu widmen. Die besprochene Folie wird einfach an den Vorgang angeheftet. Das schafft Ordnung und Übersicht. Zudem kann die Folie im Briefumschlag verschickt werden. Die Automatik läßt nichts zu wünschen übrig.

Preis . . . . . DM **535.-**  
Stiel-Mikrofon . . . . . DM 59.-  
Folienpackung (5 Folien mit Tasche) . . . . . DM 3.-

**GRUNDIG Stenorette**

Die jahrelang bewährte GRUNDIG Stenorette ist ein universelles Diktiergerät, das weit über den Rahmen der Büroarbeit hinaus eingesetzt werden kann. Bis 40 Minuten Aufnahmedauer hat das Duoaband der Stenorette. Das macht sie besonders geeignet für längere zusammenhängende Diktate wie Protokolle, Inventuraufstellungen (amtlich zulässig), Manuskripte usw. Eine übersichtliche Linearskala erleichtert das Auffinden jeder Diktatstelle. Wie die Stenomatic wird auch die Stenorette durch Einhandfernbedienung gesteuert; ebenso praktisch ist bei beiden Diktiergeräten die Bedienung durch Handschalter, Fußschalter oder durch in die Schreibmaschine eingebaute Diktattasten.

Preis . . . . . DM **386.-**  
Stiel-Mikrofon . . . . . DM 59.-  
Band-Kassette . . . . . DM 9.85



**GRUNDIG Stenorette B**

Eine wertvolle Ergänzung der Stenorette ist das handliche kleine Batterie-Diktiergerät Stenorette B. Der Hauptvorteil des Stenorette-Systems: die Bandkassette für beide Modelle ist gleich. Ein auf der Reise mit der Stenorette B besprochenes Band kann bequem zu Hause im Büro auf der Stenorette für Netzanschluß wiedergegeben werden. Das besondere Plus der Stenorette B ist, daß man ihr diktieren kann, wo und wann man will, unabhängig vom Stromnetz. Sie ist eine ideale Hilfe auf jeder Geschäftsreise. Bei einem Gewicht von 2,6 kg und einer Größe von 27 x 15 x 8 cm kann die Stenorette B in der bequemen Tragtasche spielend leicht transportiert werden. Sie ist immer da, wenn man sie braucht. Ihre Batterien sind mit Hilfe eines Ladegerätes jederzeit wieder aufladbar.

Komplett mit Mikrofon, Ledertasche und Band-Kassette . . . . . DM **468.-**  
Ladegerät . . . . . DM 65.-



# Qualität WIRD GROSS GESCHRIEBEN

Die Qualität industrieller Erzeugnisse wird immer und überall das Ergebnis einer sinnvollen Zusammenarbeit aller Beteiligten sein. Das meisterliche Zusammenspiel ist einer der Gründe für den großen Erfolg der GRUNDIG WERKE am Weltmarkt.

Die Erzeugnisse werden einem Qualitätsmaßstab unterworfen, der dem Käufer jede Garantie für ein allerbestes Fabrikat gibt. So sind laufende Qualitätsprüfungen ein Merkmal der gesamten GRUNDIG-Produktion.

## Die Vor- und Zwischenprüfung

Wenn auch die weitaus meisten Bauteile für Rundfunk-, Fernseh-, Schrank- und Tonbandgeräte in eigenen Betrieben hergestellt werden, so sind die GRUNDIG WERKE doch für einige Spezialfertigungen auf Zulieferanten angewiesen. In einer Eingangsprüfung werden alle Teile – die zugelierten und die selbstgefertigten – einer strengen Kontrolle unterzogen. Nach Übernahme in die Produktion sorgen Zwischenprüfungen dafür, daß alle Qualitätsanforderungen gewahrt bleiben.

## Die neuzeitliche Automation

Das kostbarste Material in jeder Fertigung ist immer der Mensch. Ihn von rein mechanischen, immer wiederkehrenden Arbeitsvorgängen – die keine menschliche Initiative erfordern – zu befreien, ist die Aufgabe neuzeitlicher Automation. Die elektronisch gesteuerten Maschinen „denken“ zwar nicht, aber von Menschenhirnen zu vorbestimmten Arbeitsvorrichtungen veranlaßt, verrichten sie diese Arbeit in Sekundenschnelle mit einer für Menschen unmöglichen Präzision und Gleichmäßigkeit. Ein besonders beweiskräftiges Beispiel hierfür ist

## Die gedruckte Schaltung

Der komplizierte schaltungstechnische Aufbau eines Gerätes mit seinen zahlreichen Verbindungen wird hier auf eine vorbereitete Isolierplatte „gedruckt“. Hier gleicht nun haargenau eine Schaltplatte der anderen. Von raffiniert ausgeklügelten Maschinen werden dann diese Platten mit allen erforderlichen Einzelteilen bestückt und im Anschluß daran nach dem Tauchlötverfahren gelötet. Schaltfehler und die gefürchteten „kalten“ Lötstellen werden bei dieser Art der Fertigung vollständig ausgeschaltet.

## Das multiplizierte Prüffeld

Bei einem Gang durch die Montagehallen wird jedem auffallen, daß die Kette der „Hand-in-Hand“-Arbeitenden in kurzen Abständen unterbrochen ist. Hier sind jeweils Kontrollen eingeschaltet, die – mit modernsten Meßgeräten ausgerüstet – die Arbeit einer kleinen Gruppe auf das sorgfältigste untersuchen. Diese Auflösung des Gesamtprüffeldes in Einzelprüfstellen, die schon während der Fertigung eingesetzt werden, ist ebenfalls eine Garantie für vorbildliche Qualität. Die abschließende Funktionsprüfung eines jeden GRUNDIG-Gerätes gibt die Gewähr für ein einwandfreies Erzeugnis. Die bekannte Qualität so hochwertiger und subtiler technischer Erzeugnisse, wie sie die GRUNDIG WERKE tagaus, tagein verlassen, ist aber nicht allein auf die weitgehende Automation zurückzuführen. Die Zuverlässigkeit der Arbeiter und Arbeiterinnen, ihre

## menschlichen Qualitäten

und ihr folgerichtiger Einsatz sind im Endeffekt entscheidend. Innerhalb der GRUNDIG-Produktion wird der menschlichen Arbeitsqualität, dem eingangs erwähnten Zusammenspiel aller Kräfte, größte Aufmerksamkeit geschenkt.

**GRUNDIG**

**KAUFEN, HEISST QUALITÄT KAUFEN!**

# Neuland in Sicht!

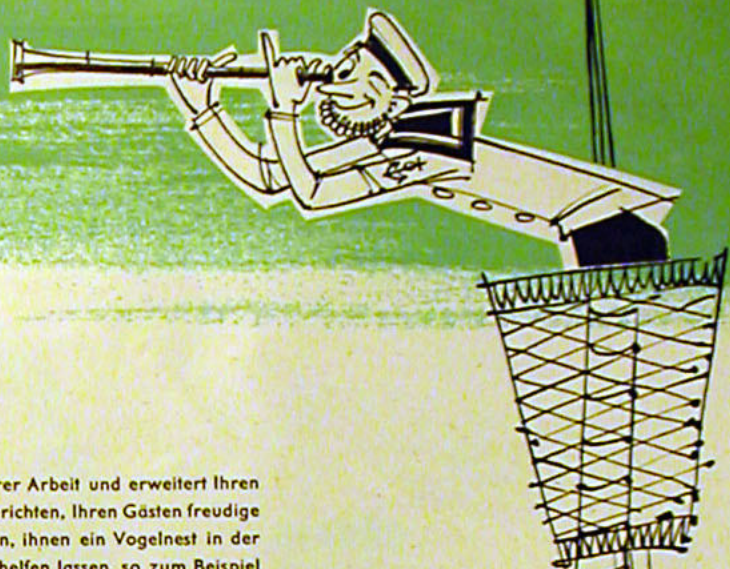

## Das **GRUNDIG** Fernauge FA 40

erschließt Ihnen neues optisches Erleben, unterstützt Sie in Ihrer Arbeit und erweitert Ihren Interessenskreis. Jetzt können Sie ein eigenes Fernseh-Studio einrichten, Ihren Gästen freudige Überraschungen bereiten, Ihre Kinder im Garten beobachten, ihnen ein Vogelnest in der Gartenlaube zeigen und sich vom Fernauge in vielen Dingen helfen lassen, so zum Beispiel in der Werbung, in der Sicherung, Kontrolle und Überwachung. Sie brauchen auch nicht erst als „Kameramann“ ausgebildet werden; die Bedienung des Fernauges ist so einfach, daß man kaum zu überlegen braucht. Sie richten das Objektiv des Fernauges auf das gewünschte Objekt und wie in einem Zauberspiegel erscheint das Bild auf dem Fernsehempfänger. Ein kleines Stromversorgungsgerät liefert alle erforderlichen Spannungen.

Verlangen Sie bitte Spezial-Prospekt!

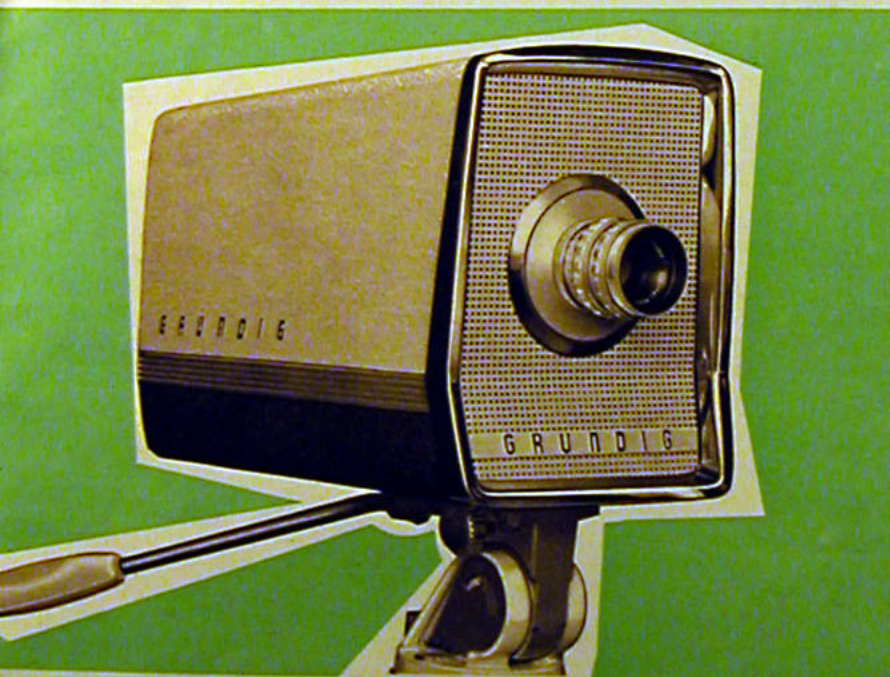

Fernsehkamera (ohne Objektiv und HF-Verbindungskabel) . . . . .	DM 1395.-
Stromversorgungsgerät mit Verbindungskabel . . . . .	DM 300.-
	<b>DM 1895.-</b>
Standard Objektiv:	
Steinheil Quinon 1:1,5 f=25 mm . . . . .	DM 150.-
oder wahlweise Objektiv anderer Brennweiten und Lichtstärken zum Listenpreis	
HF-Verbindungskabel zwischen Fernsehkamera und Empfänger,	
50 m mit Anpassungsstück und Steckern	DM 30.-
Andere Kabelstärken auf Wunsch nach Listenpreis	
Super-Static-Stativ . . . . .	DM 99.-
Panorama- und Neigekegel für Fernsehkamera . . . . .	DM 45.-



**das  
Zeichen  
für  
Qualität  
und  
Fortschritt**

GRUNDIG  
Erzeugnisse  
führt  
Ihnen  
gern  
und  
unverbindlich  
vor

EUROPAS GRÖSSTE RUNDFUNKGERÄTEWERKE · DER WELT GRÖSSTE TONBANDGERÄTE- UND MUSIKSCHRANKWERKE





*Die schlanke Linie*

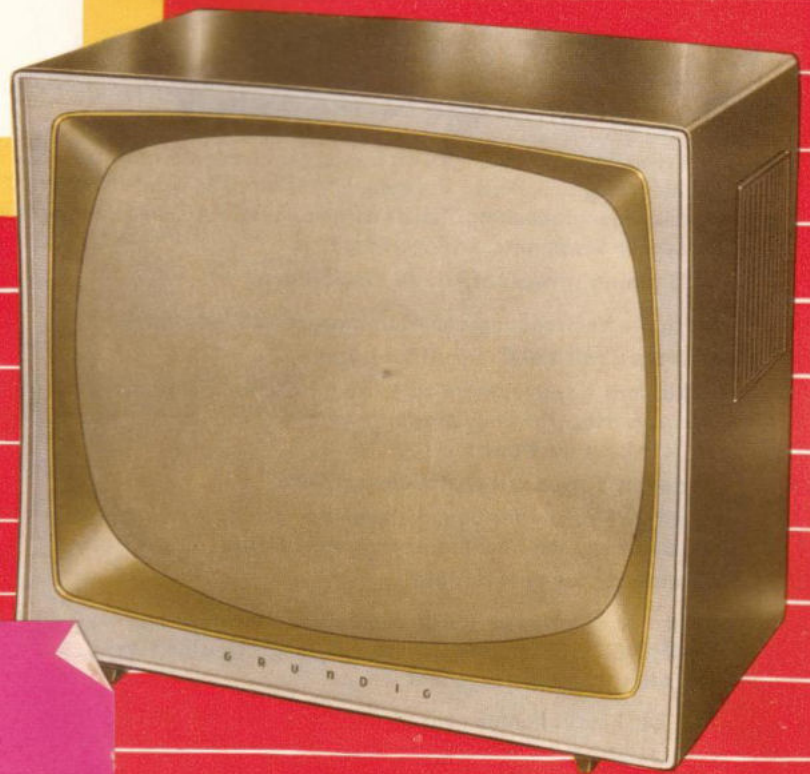

Neueste Druckschrift

Ihre Bestellung erbitten wir an:

GRUNDIG-VERKAUFS-GMBH  
AUSLIEFERUNGSLAGER  
WÜRZBURG, Ludwigstraße 21

*Zauberspiegel*

mit der raumsparenden 110°-Bildtechnik

# GRUNDIG

## Zauberspiegel



### Die Perfektion der Fernsehtechnik

Die in den letzten Jahren auf dem Gebiet der Fernsehtechnik von GRUNDIG-Ingenieuren geschaffenen Verbesserungen sind für den Fernseher von einschneidender Bedeutung. So ist es gelungen, durch die Einführung verschiedener automatischer Regelvorgänge

**die Bedienung wesentlich zu erleichtern.**

Durch die Verwendung der raumsparenden Weitwinkel-

**Bildröhre mit 110 Grad Ablenkung**

sind unsere Konstrukteure zu harmonischeren Gehäuseabmessungen gekommen. Höchste Empfangsleistungen werden auch unter schwierigen Verhältnissen durch den

**goldenen Tuner mit der Wunderröhre**

verbürgt. Ein zur Verfügung stehender Einsatz, der mit wenigen Griffen eingebaut werden kann, macht alle GRUNDIG „Zauberspiegel“

**zukunftssicher durch UHF.**

Nicht nur der Käufer, auch der Rundfunkhändler freut sich über jeden GRUNDIG „Zauberspiegel“, denn diese Geräte sind servicegerecht durch **das Klappchassis** aufgebaut.

Darüber hinaus konnten wir in den sechs Grundstufen eines jeden

**GRUNDIG Fernsehempfängers „Zauberspiegel“**

**etwas Besonderes** schaffen.

**Die Weitwinkel-Bildröhre mit 110 Grad Ablenkung**

ermöglicht die Konstruktion besonders gefälliger Gehäuse mit geringer Bautiefe.

Außerdem verbessern einige GRUNDIG-Erfindungen die Empfangsleistung der Geräte und erhöhen ihre Betriebssicherheit, wobei gleichzeitig die Bedienungsgriffe durch die stabile Funktion der einzelnen Stufen bzw. deren Automatic unwichtig werden, da jede Nachregelung von Hand entfällt. Eine kurze Übersicht soll diese Vorteile erklären.

**Die Empfangsempfindlichkeit**

ist bei den GRUNDIG Fernsehempfängern „Zauberspiegel“ besonders groß durch die sorgfältige Ausbildung des goldenen Tuners mit der Wunderröhre PCC 88 oder der EC 92. Bei den Luxusgeräten wird dieser Tuner durch einen Motor geschaltet.

**Die Verstärkung des Sendersignals**

durch einen bandfiltergekoppelten ZF-Verstärker mit großer Trennschärfe sichert auch unter erschwerten Empfangsbedingungen vorzüglichen Empfang der Fernsehsender. Die impulsgetastete Regelung in Verbindung mit der Kontrastautomatic stellt bei verschieden stark einfallenden oder in ihrer Energie schwankenden Sendern den einmal gewählten Bildkontrast sicher.

Die damit verbundene echte Schwarzsteuerung hält auch bei dunklen Szenen den richtigen Helligkeitswert fest. Eine Veränderung des Kontrastreglers löst die Helligkeitsautomatic aus und sorgt immer für den richtigen Helligkeitswert.

#### **Synchronismus bei den „Zauberspiegeln“**

Das im Sender in einzelne Punkte zerlegte Bild muß im Empfänger Punkt für Punkt in der richtigen Reihenfolge wieder zusammengesetzt werden. Hierfür sorgen in den GRUNDIG Fernsehempfängern die perfekte Impulsabtrennung, der Störungsabsorber, die symmetrische Phasensynchronisierung und die störunempfindliche Bildsynchronisation. Diese Stufen verbürgen genaue Übereinstimmung der Zeilenanfänge und exakten Zeilensprung.

#### **Die Trennung von Bild und Ton**

Um immer einen klaren und sauberen Ton sowie ein einwandfreies, nicht durch den Ton gestörtes Bild zu empfangen, sind die GRUNDIG „Zauberspiegel“ mit getrennten Ton- und Bilddioden ausgerüstet.

#### **Die Steuerung der 110-Grad-Weitwinkel-Bildröhre**

Das für diese neuen Fernröhren entwickelte Ablenk-Joch ist ein Wunderwerk der Wickeltechnik, es ist mit einem Bildhöhen-Kompensator ausgerüstet. Die Verzeichnungsfreiheit und die höchste Randschärfe verbürgen in Verbindung mit der Austastung des Strahlrücklaufes stets einwandfreie Bilder.

#### **Die Steuerung der Lautsprecher**

erfolgt über verzerrungsfreie Niederfrequenz-Verstärker. Die Verwendung von GRUNDIG Superphon-Lautsprechern und Schalldüsen-Systemen macht der vielgerühmten GRUNDIG-Qualität alle Ehre.

Bei den Fernseh-Empfängern mit der

#### **Perfekt-Automatic**

wird die gesamte Bedienung – ähnlich wie bei einem Elektronengehirn – mit verblüffender Genauigkeit blitzschnell auf

#### **elektronischem Wege**

durch das Drücken einer einzigen Taste reguliert. Ein Klarzeichner läßt das Bild in besonderer Brillanz erscheinen.

Bei den GRUNDIG Fernsehempfängern kann man auch der längsten Fernsehensendung mühelos folgen, denn

#### **das augenschonende und kontrastverbessernde Goldfilter**

macht das Zuschauen zu einer ungetrübten Freude. Bei den neuen Gehäuseformen ist es als Kontaktfilter ausgebaut.

#### **Der Raumlicht-Kompensator,**

der in die GRUNDIG Fernsehempfänger mit Senderwahl-Automatic eingebaut wurde, macht überdies das Fernsehen auch noch vollkommen unabhängig von der Raumbelichtung, da ein Photowiderstand den Kontrastausgleich zwischen heller und gedämpfter Beleuchtung vornimmt.

#### **Und nun zum zweiten Fernsehprogramm**

Alle GRUNDIG „Zauberspiegel“ sind für einen UHF-Einsatz vorbereitet. Mit nur wenigen Handgriffen sind alle Geräte für den Empfang der Fernsender im Band IV einzurichten.

Die moderne Fertigungstechnik setzt in jedem GRUNDIG „Zauberspiegel“ die Verwendung der gedruckten Schaltung als selbstverständlich voraus.

Die GRUNDIG „Zauberspiegel“ wurden also mit Sorgfalt und Liebe konstruiert, sie wurden mit einer Anzahl technischer Feinheiten versehen, die dem Besitzer eines GRUNDIG „Zauberspiegels“ höchste Fernsehqualität garantieren und ihm viele Jahre Freude bereiten sollen.

Ein Allzweck-Gerät:

**GRUNDIG Fernseh-Tischempfänger  
Zauberspiegel 143**

Mit seinen geschwungenen Linien ist dieses Gerät in seiner eigenwilligen Form ein vollkommen neuer Typ auf dem Markt. Dieses Gerät wird sicherlich viel Anklang finden. Die Verwendung der neuen 43-cm-Weitwinkel-Bildröhre mit 110 Grad Ablenkung hat erst diese neue Form ermöglicht. Die kleinen Abmessungen, das geringe Gewicht und eine Tragtasche erlauben den mühelosen Transport des Gerätes. Das neue Kontakt-Goldfilter läßt den Fernseh-Empfänger noch schlanker erscheinen.

110-Grad-Bildröhre mit 43-cm-Diagonale (Bildfläche 38 x 30 cm) • 15 Röhren + 2 Germaniumdioden + 3 Selengleichrichter • 25 Röhrenfunktionen • Rauscharmer goldener Tuner • Augenschonende Goldfilterscheibe • Bandfiltergekoppelter Bild-ZF-Verstärker mit hoher Trennschärfe • Symmetrische Phasen-Synchronisierung • Bildhöhen-Kompensator • Für UHF vorbereitet • 3,5 Watt Ton-Endstufe • Kontinuierlicher Klangregler für Sprache und Musik • Permanent-dynamischer Superphon-Lautsprecher • Anschluß für Fernregler II • Allstromausführung.

Abmessungen: 44 x 38 x 35 cm

Edelholzgehäuse in neuartiger Form, mittlerer bis dunkler Farbtonung, hochglanzpoliert **DM 675.-**  
 Nußbaum - natur - mattiert . . . . . Mehrpreis **DM 9.-**  
 Fernregler II . . . . . **DM 15.-**

und dazu die Tragtasche **DM 35.-**

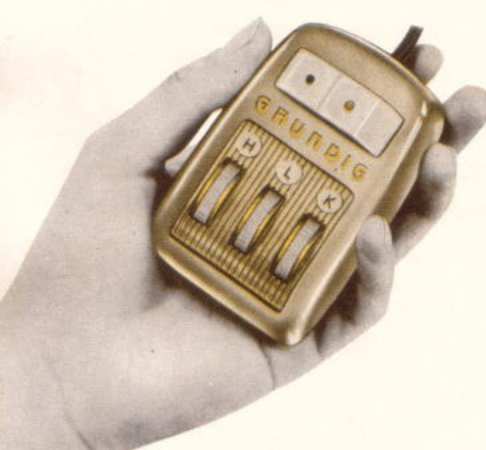
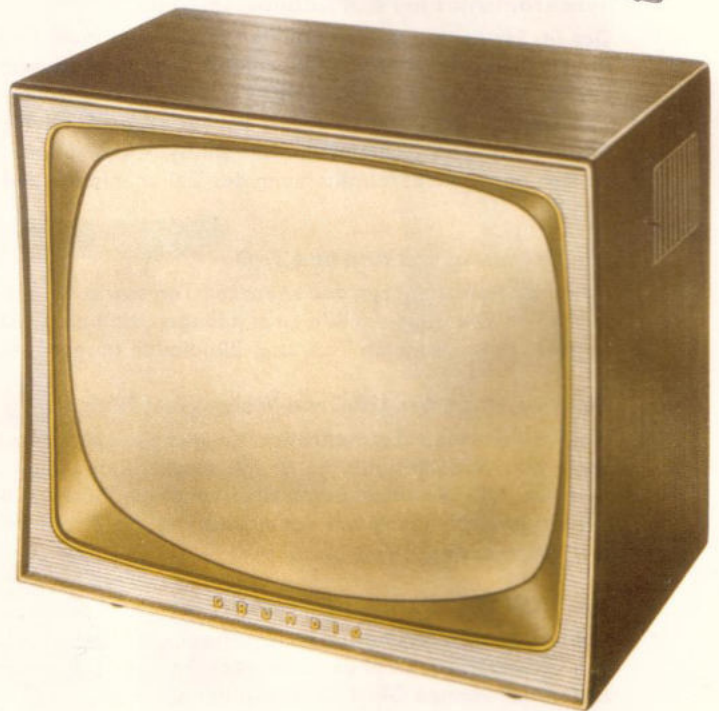
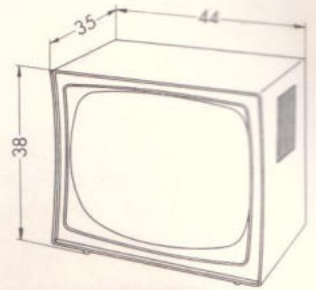

Fernregler I und III



Fernregler II

**GRUNDIG Fernregler**

Die GRUNDIG Fernregler I und II dienen zur mühelosen Überwachung der Funktionen Ihres Fernsehempfängers vom Sessel aus. Das 6 m lange Verbindungskabel reicht auch für größere Räume. Der Fernregler I besitzt außerdem noch einen Netzschalter.

Der Fernregler III ist mit einem Schalter zur Fernbedienung der Senderwahl-Automatic ausgestattet, der an die Stelle des Netzschalters tritt.

Fernregler I und III **DM 24.-** Fernregler II **DM 15.-**

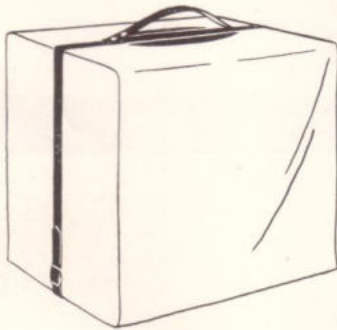

Tragtasche zum FS 143 und 243

Ein Allzweckgerät:

**GRUNDIG Fernseh-Tischempfänger  
Zauberspiegel 243**

mit dem neuen Kontakt-Goldfilter

Durch die Verwendung der 110-Grad-Weitwinkel-Bildröhre und der GRUNDIG Perfekt-Automatic vertritt dieser Zauberspiegel den neuesten Stand der Technik. Auch hier wird das Wechselspiel zwischen der nach außen gewölbten Bildröhre und dem nach innen gewölbten Gehäuse zu einem Fernsehempfängertyp vereinigt.

110-Grad-Bildröhre mit 43-cm-Diagonale (Bildfläche 38 x 30 cm) • 17 Röhren + 4 Germaniumdioden + 3 Selengleichrichter • 31 Röhrenfunktionen • Rauscharmer goldener Tuner mit der Wunderröhre • Magnetische Abstimm-automatic • 4 Drucktasten: Ein/Aus, Sprache, Brillant, UHF • Augenschonende Goldfilterscheibe • Bandfiltergekoppelter Bild-ZF-Verstärker mit hoher Trennschärfe • Impulsgetastete Regelung mit Kontrastautomatic und Schwarzsteuerung • Symmetrische Phasen-Synchronisierung • Bildhöhen-Kompensator • Für UHF vorbereitet • 3,5 Watt Ton-Endstufe • Zusätzlicher Höhenregler • Permanent-dynamischer Superphon-Lautsprecher • Anschluß für Fernregler II • Allstromausführung.

Abmessungen: 44 x 38 x 35 cm

- Edelholzgehäuse in neuartiger Form, mittlerer bis dunkler Farbtönung, hochglanzpoliert **DM 745.-**
- Nußbaum - natur - mattiert . . . . . Mehrpreis DM 9.-
- Rüster mattiert . . . . . Mehrpreis DM 9.-
- Fernregler II . . . . . DM 15.-

und dazu die Tragtasche **DM 35.-**

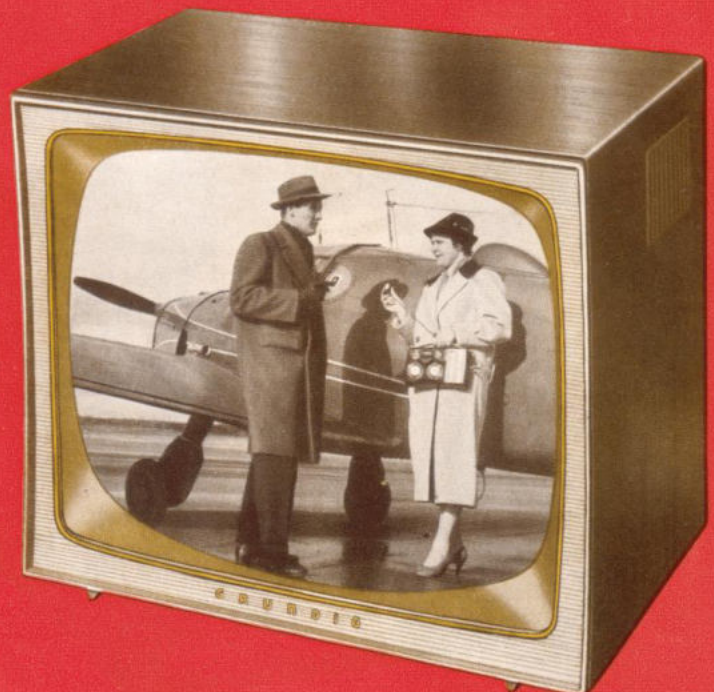
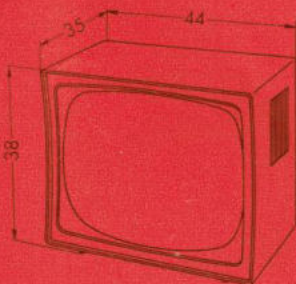

**GRUNDIG**

## Fernseh-Tischempfänger Zauberspiegel 343

In ein elegantes Gehäuse aus edlem Holz wurde hier ein leistungsstarker Fernseh-Super mit 110-Grad-Weitwinkel-Bildröhre, der GRUNDIG Perfekt-Automatic und umfangreichem weiterem Komfort eingebaut.



110-Grad-Bildröhre mit 43-cm-Diagonale (Bildfläche 38 x 30 cm) • 17 Röhren + 4 Germaniumdioden + 3 Selengleichrichter • 31 Röhrenfunktionen • Rauscharmer goldener Tuner mit der Wunderröhre • Magnetische Abstimmautomatic • 6 Drucktasten: Ein/Aus, Sprache, Musik, Handabstimmung, Brillant, UHF • Augenschonende Goldfilterscheibe • Bandfiltergekoppelter Bild-ZF-Verstärker mit hoher Trennschärfe • Impulsgetastete Regelung mit Kontrastautomatic und Schwarzsteuerung • Helligkeits-Automatic • Symmetrische Phasen-Synchronisierung • Bildhöhen-Kompensator • Gehäuse-Dipol-Antenne • Für UHF vorbereitet • 3,5 Watt Ton-Endstufe • Permanent-dynamischer Superphon-Lautsprecher • Anschlüsse für GRUNDIG Klang-Strahler oder Außenlautsprecher und Fernregler II • Allstromausführung.  
Abmessungen: 50 x 43 x 36 cm

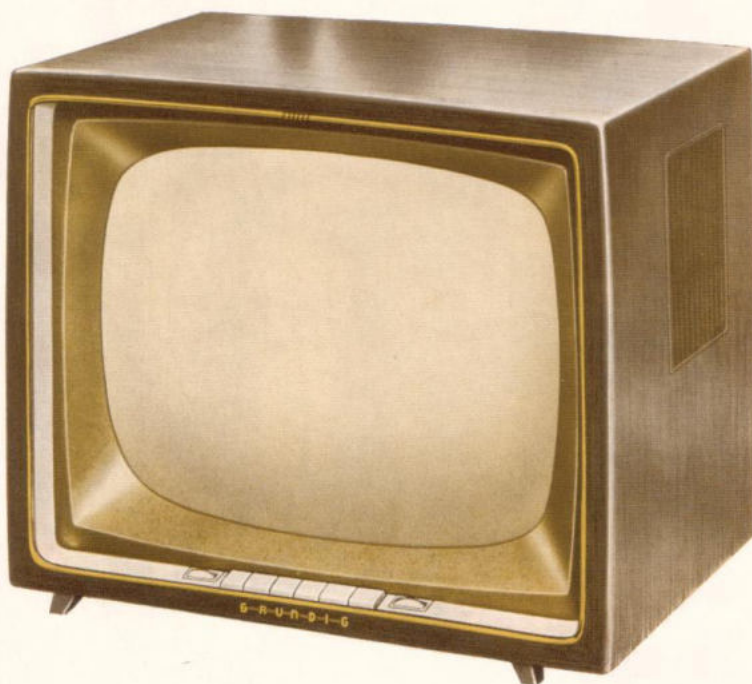

Edelholzgehäuse  
mittlerer bis dunkler Farbtonung  
hochglanzpoliert

DM 745.-

Nußbaum - natur - mattiert

Mehrpreis DM 9.-

Fernregler II . . . . DM 15.-

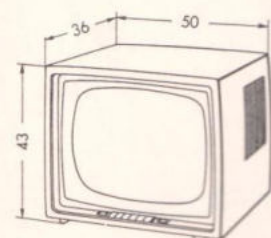

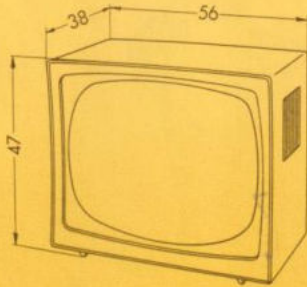

**GRUNDIG**

## Fernseh-Tischempfänger Zauberspiegel 153

mit dem neuen Kontakt-Goldfilter.

Eine 53-cm-Bildröhre mit 110 Grad Ablenkung in einem Fernsehempfänger neuester Konstruktion ergibt in Verbindung mit der idealen Gehäuseform erstaunlich geringe Abmessungen.

110-Grad-Bildröhre mit 53-cm-Diagonale (Bildfläche 49×38 cm) • 16 Röhren + 2 Germaniumdioden + 3 Selengleichrichter • 27 Röhrenfunktionen • Rauscharmer goldener Tuner • Augenschonende Goldfilterscheibe • Stufenloser Klarzeichner • Bandfiltergekoppelter Bild-ZF-Verstärker mit hoher Trennschärfe • Impulsgetastete Regelung mit Kontrastautomatic und Schwarzsteuerung • Symmetrische Phasen-Synchronisierung • Bildhöhen-Kompensator • Für UHF vorbereitet • 3,5 Watt Ton-Endstufe • Kontinuierlicher Klangregler für Sprache und Musik • Permanent-dynamischer Superphon-Lautsprecher • Anschluß für Fernregler II • Allstromausführung.

Abmessungen: 56 × 47 × 38 cm

Edelholzgehäuse in neuartiger Form  
 mittlerer bis dunkler Farbtönung hochglanzpoliert . . . DM **845.-**  
 Nußbaum - natur - mattiert . . . . . Mehrpreis DM 14.-  
 Fernregler II . . . . . DM 15.-

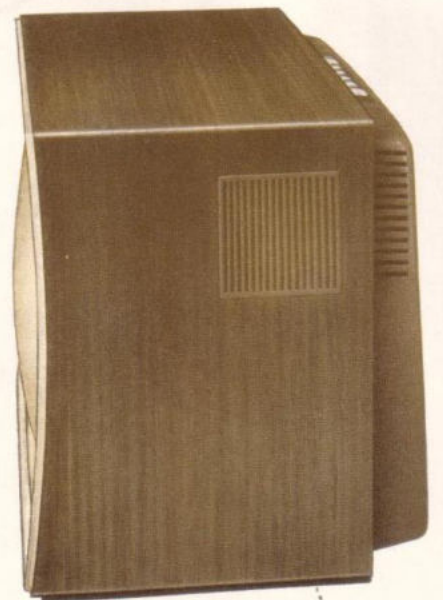

**GRUNDIG Fernseh-Tischempfänger  
Zauberspiegel 253**

Er vertritt die konservative Form des Fernsehempfängers. Auch er enthält die 53-cm-Großbildröhre mit 110 Grad Ablenkung und wirkt dadurch ausgesprochen schlank.

110-Grad-Bildröhre mit 53-cm-Diagonale (Bildfläche 49 x 38 cm) • 16 Röhren + 2 Germaniumdioden + 3 Selengleichrichter • 27 Röhrenfunktionen • Rauscharmer goldener Tuner • Augenschonende Goldfilterscheibe • Stufenloser Klarzeichner • Bandfiltergekoppelter Bild-ZF-Verstärker mit hoher Trennschärfe • Impulsgetastete Regelung mit Kontrastautomatic und Schwarzsteuerung • Helligkeits-Automatic • Symmetrische Phasen-Synchronisierung • Bildhöhen-Kompensator • Für UHF vorbereitet • 3,5 Watt Ton-Endstufe • Kontinuierlicher Klangregler für Sprache und Musik • Permanent-dynamischer Superphon-Lautsprecher • Anschlüsse für GRUNDIG Klang-Strahler oder Außenlautsprecher und Fernregler II • Allstromausführung.

Abmessungen: 59 x 51 x 42 cm

Edelholzgehäuse  
mittlerer bis dunkler Farbtonung  
hochglanzpoliert

DM 798.—

Nußbaum – natur – mattiert – Mehrpreis . . . DM 14.—

Fernregler II . . . . . DM 15.—



**Beine für GRUNDIG Fernseh-Tischgeräte**

Bei den Fernseh-Tischgeräten „Zauberspiegel“ 153, 253, 353, 353 M, 453, 53 K 1 können Beine angebracht werden, die Sie der Sorge um die Aufstellung dieser Geräte entheben. So wird mit wenigen Handgriffen aus einem Tischgerät ein Standgerät.

Preis lag bei Druckbeginn noch nicht vor.

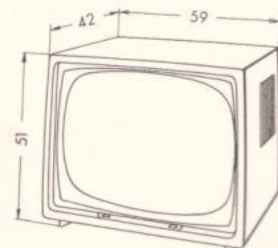

**GRUNDIG**



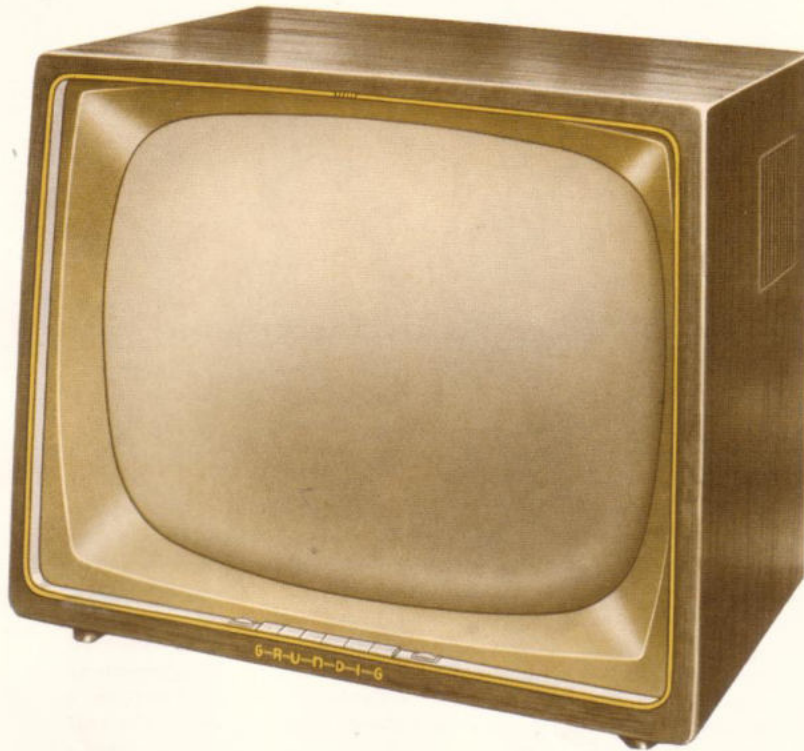

**GRUNDIG**

## Fernseh-Tischempfänger Zauberspiegel 353

Dieser Tischempfänger mit 53-cm-Großbildröhre mit 110 Grad Ablenkung ist mit allen Errungenschaften der Fernsehempfänger-Technik ausgerüstet. Die GRUNDIG Perfekt-Automatic und seine sonstigen Einrichtungen machen ihn zu einem der beliebtesten Empfangsgeräte.

Edelholzgehäuse  
mittlerer bis dunkler Farb-  
tönung, hochglanzpoliert DM **928.-**  
Fernregler I . . . . . DM **24.-**

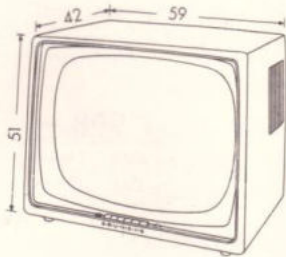

110-Grad-Bildröhre mit 53-cm-Diagonale (Bildfläche 49 x 38 cm) • 20 Röhren + 5 Germaniumdioden + 3 Selengleichrichter • 37 Röhrenfunktionen • Rauscharmer goldener Tuner mit der Wunderröhre • Magnetische Abstimmautomatic • 6 Drucktasten: Ein/Aus, Sprache, Musik, Handabstimmung, Brillant, UHF • Augenschonende Goldfilterscheibe • Bandfiltergekoppelter Bild-ZF-Verstärker mit hoher Trennschärfe • Impulsgetastete Regelung mit Kontrastautomatic und Schwarzsteuerung • Störungsabsorber • Helligkeits-Automatic • Symmetrische Phasen-Synchronisierung • Bildhöhen-Kompensator • Getrennte Bild- und Ton-Diode • Zweistufiger Ton-ZF-Verstärker • Gehäuse Dipol-Antenne • Für UHF vorbereitet • 4,5 Watt Ton-Endstufe • Permanent-dynamischer Superphon-Lautsprecher • Schalldüsen-system • Anschlüsse für GRUNDIG Klang-Strahler oder Außenlautsprecher und Fernregler I. Allstromausführung.

Abmessungen: 59 x 51 x 42 cm

**GRUNDIG**

## Fernseh-Tischempfänger Zauberspiegel 353 M

Für besonders lichte Räume ist dieser „Zauberspiegel“ gedacht, dessen helles Nußbaum- oder Rüsterholz der modernen Wohnkultur entspricht. Durch die 110-Grad-Ablenkung der 53-cm-Groß-Bildröhre konnte die Form des Gerätes besonders harmonisch gestaltet werden.

Abmessungen: 61 x 53 x 43 cm

Edelholzgehäuse  
Nußbaum natur oder  
Rüster mattiert . . . . . DM **968.-**  
Fernregler I . . . . . DM **24.-**

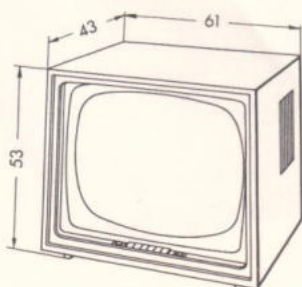



## GRUNDIG Fernseh-Tischempfänger Zauberspiegel 453

Vollautomatisiert ist die Bedienung dieses „Zauberspiegels“ mit 53-cm-Großbildröhre mit 110 Grad Ablenkung. Die GRUNDIG Perfekt-Automatic denkt für Sie, die Senderwahl-Automatic erfordert für den Programmwechsel nur einen Fingerdruck!

110-Grad-Bildröhre mit 53-cm-Diagonale (Bildfläche 49 x 38 cm) • 20 Röhren + 5 Germaniumdioden + 3 Selengleichrichter • 37 Röhrenfunktionen • Rauscharmer goldener Tuner mit der Wunderröhre • Motorisierte Senderwahl mit Kanalanzeige • Magnetische Abstimmautomatic • 6 Drucktasten: Ein/Aus, Sprache, Musik, Handabstimmung, Brillant, Senderwahl • Augenschonende Goldfilterscheibe • Bandfiltergekoppelter Bild-ZF-Verstärker mit hoher Trennschärfe • Impulsgetastete Regelung mit Kontrastautomatic und Schwarzsteuerung • Störungsabsorber • Helligkeits-Automatic • Kontrastausgleich durch Photowiderstand • Symmetrische Phasen-Synchronisierung • Bildhöhen-Kompensator • Getrennte Bild- und Ton-Diode • Zweistufiger Ton-ZF-Verstärker mit Störbegrenzer • Gehäuse-Dipol-Antenne • Für UHF vorbereitet • 4,5 Watt Ton-Endstufe • Permanent-dynamischer Superphon-Lautsprecher • Schalldüsen-system • Anschlüsse für GRUNDIG Klang-Strahler oder Außenlautsprecher und Fernregler III • Wechselstromausführung.

Abmessungen: 59 x 51 x 42 cm

Edelholzgehäuse mittlerer bis dunkler Farbtonung, hochglanzpoliert DM 998.—  
 Nußbaum – natur – mattiert . . . . . Mehrpreis DM 14.—  
 Fernregler III . . . . . DM 24.—

**GRUNDIG**

mit dem neuen Raumlicht-Kompensator

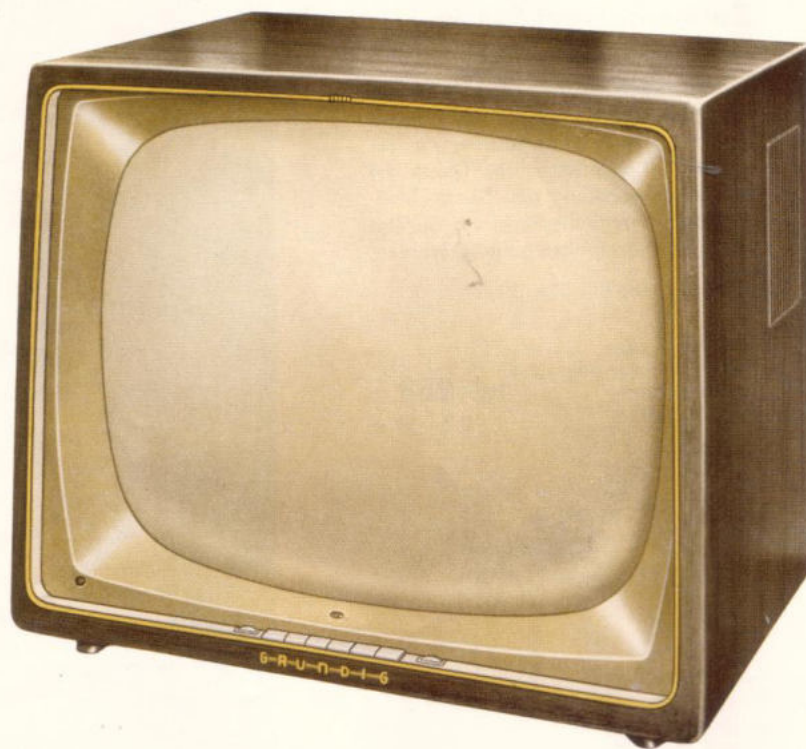
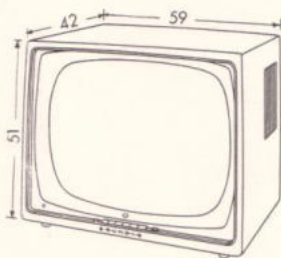



**GRUNDIG Fernseh-Tischempfänger  
Zauberspiegel 461**

Dies ist das ideale Gerät für etwas größere Räume. Die 61-cm-Gigantbildröhre mit 110 Grad Ablenkung gestattet auch einem umfangreicheren Zuschauerkreis ein genußvolles Fernsehen.

110-Grad-Bildröhre mit 61-cm-Diagonale (Bildfläche 54 x 43 cm) • 20 Röhren + 5 Germaniumdioden + 3 Selengleichrichter • 37 Röhrenfunktionen • Rauscharmer goldener Tuner mit der Wunderröhre • Motorisierte Senderwahl mit Kanalanzeige • Magnetische Abstimmautomatic • 6 Drucktasten: Ein/Aus, Sprache, Musik, Handabstimmung, Brillant, Senderwahl • Augenschonende Goldfilterscheibe • Bandfiltergekoppelter Bild-ZF-Verstärker mit hoher Trennschärfe • Impulsgetastete Regelung mit Kontrastautomatic und Schwarzsteuerung • Störungsabsorber • Helligkeits-Automatic • Kontrastausgleich durch Photowiderstand • Symmetrische Phasen-Synchronisierung • Bildhöhen-Kompensator • Getrennte Bild- und Ton-Diode • Zweistufiger Ton-ZF-Verstärker mit Störbegrenzer • Gehäuse-Dipol-Antenne • Für UHF vorbereitet • 4,5 Watt Ton-Endstufe • Permanent-dynamischer Superphon-Lautsprecher • Schalldüsensystem • Anschlüsse für GRUNDIG Klangstrahler oder Außenlautsprecher und Fernregler III • Wechselstromausführung.

Abmessungen: 65 x 56 x 43 cm

Edelholzgehäuse  
mittlerer bis dunkler Farbtönung, hochglanzpoliert DM 1148.-  
Nußbaum - natur - mattiert . . . . . Mehrpreis DM 14.-  
Fernregler III . . . . . DM 24.-

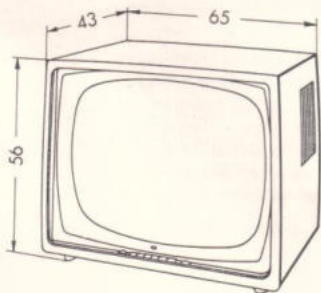

mit dem neuen Raumlicht-Kompensator



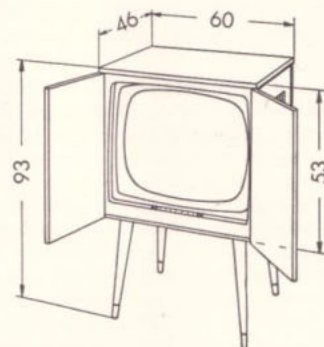

**GRUNDIG Fernseh-Standgerät Zauber Spiegel 553**

Dieses zierliche Standgerät erfreut sich seit mehreren Jahren der Wertschätzung des Käuferpublikums. Die 53-cm-Großbildröhre mit 110 Grad Ablenkung in Verbindung mit den Errungenschaften der GRUNDIG Fernsehtechnik stellt wirklich eine Wunscherfüllung dar.

110-Grad-Bildröhre mit 53-cm-Diagonale (Bildfläche 49 x 38 cm) • 16 Röhren + 2 Germaniumdioden + 3 Selengleichrichter • 28 Röhrenfunktionen • Rauscharmer goldener Tuner mit der Wunderröhre • Augenschonende Goldfilterscheibe • Stufenloser Klarzeichner • Bandfiltergekoppelter Bild-ZF-Verstärker mit hoher Trennschärfe • Impulsgetastete Regelung mit Kontrastautomatic und Schwarzsteuerung • Helligkeits-Automatic • Symmetrische Phasen-Synchronisierung • Bildhöhen-Kompensator • Gehäuse-Dipol-Antenne • Für UHF vorbereitet • 3,5 Watt Ton-Endstufe • Kontinuierlicher Klangregler für Sprache und Musik • Permanent-dynamischer Superphon-Lautsprecher • Anschlüsse für GRUNDIG Klang-Strahler oder Außenlautsprecher und Fernregler II • Allstromausführung.

Abmessungen: 60 x 93 x 46 cm

- Edelholzgehäuse mittlerer bis dunkler Farbtonung, hochglanzpoliert DM **998.-**
- Nußbaum - natur - mattiert . . . . . Mehrpreis DM 22.-
- Rüster mattiert . . . . . Mehrpreis DM 22.-
- Fernregler II . . . . . DM 15.-

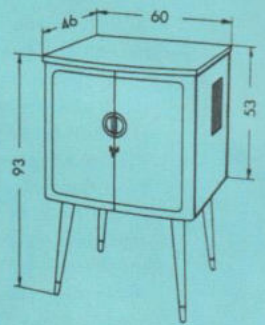

mit dem neuen  
Raumlicht-Kompensator

### GRUNDIG Fernseh-Standgerät Zauberspiegel 653

Hier könnte man mit Recht sagen: „Innen größer als außen!“ 53-cm-Großbildröhre mit 110 Grad Ablenkung, GRUNDIG Perfekt-Automatic und GRUNDIG Senderwahl-Automatic – mehr kann die Technik wirklich nicht tun.

110-Grad-Bildröhre mit 53-cm-Diagonale (Bildfläche 49 x 38 cm) • 20 Röhren + 5 Germaniumdioden + 3 Selengleichrichter • 37 Röhrenfunktionen • Rauscharmer goldener Tuner mit der Wunderröhre • Motorisierte Senderwahl mit Kanalanzeige • Magnetische Abstimmautomatic • 6 Drucktasten: Ein/Aus, Sprache, Musik, Handabstimmung, Brillant, Senderwahl • Augenschonende Goldfilterscheibe • Bandfiltergekoppelter Bild-ZF-Verstärker mit hoher Trennschärfe • Impulsgetastete Regelung mit Kontrastautomatic und Schwarzsteuerung • Störungsabsorber • Helligkeits-Automatic • Kontrastausgleich durch Photowiderstand • Symmetrische Phasen-Synchronisierung • Bildhöhen-Kompensator • Getrennte Bild- und Ton-Diode • Zweistufiger Ton-ZF-Verstärker • Gehäuse-Dipol-Antenne • Für UHF vorbereitet • 4,5 Watt Ton-Endstufe • 2 permanent-dynamische Superphon-Lautsprecher • Anschlüsse für GRUNDIG Klang-Strahler oder Außenlautsprecher und Fernregler III • Wechselstromausführung.

Abmessungen: 60 x 93 x 46 cm

Edelholzgehäuse mittlerer bis dunkler Farbtonung, hochganzpoliert DM **1138.—**  
 Nußbaum – natur – mattiert . . . . . Mehrpreis DM 22.—  
 Rüster mattiert . . . . . Mehrpreis DM 22.—  
 Fernregler III . . . . . DM 24.—



## Der bewährte **GRUNDIG** - Dreiklang

### FORTSCHRITT · PREIS · QUALITÄT



Bei sorgfältiger Durchsicht dieses Katalogs werden Sie sich selbst davon überzeugen, das GRUNDIG den technischen Fortschritt, die Qualität und den Preis immer nach Gesichtspunkten vereinigt, welche die größten Vorteile für den Verbraucher mit sich bringen. So steht vom Qualitäts-Fernsehempfänger zu DM 675.- bis zu ausgesprochenen Luxusgeräten und Fernseh-Stereo-Konzertschränken eine Auswahl zur Verfügung, die alle Wünsche – auch nach Farbe und Form – erfüllen kann. Dieses wirklich vollkommene Fertigungsprogramm wurde durch die rastlosen Bemühungen vieler tausend Mitarbeiter, dem Kunden immer das Beste zu bieten, geschaffen. Es gehört schon eine umfassende Kenntnis des Marktes dazu, aus der Fülle der Anregungen und Vorschläge, die sich unsere Entwickler, Konstrukteure und Formgestalter einfallen lassen, stets das Richtige herauszusuchen und in der Fertigung zu verwirklichen. Leitfaden dieser Arbeit ist ein Wort Max Grundigs: „Ideen muß man haben, und sie müssen immer auf Vorteile für unsere Kunden ausgerichtet sein.“

So schaffen viele tausend Hände in praktischer Arbeit Geräte, die gründlich durchdacht, auf Herz und Nieren geprüft und erst dann dem Markt zugänglich gemacht werden. Beim heutigen Stand der Technik ist die Werbung kaum in der Lage, alle Vorteile eines Gerätes zu schildern. Sie kann immer nur besonders markante Dinge in den Vordergrund stellen. Darum kaufe man nicht nach dem Papier!

Die Vertriebsform des einschlägigen Fachhandels ermöglicht es dem Interessenten immer, sich das gewünschte Gerät anzusehen, fachmännisch vorführen zu lassen und selbst zu entscheiden. Wenden Sie sich deshalb an den guten Fachhandel, der Ihnen mit Rat und Tat zur Seite stehen wird!

**GRUNDIG**

## GRUNDIG Fernsehschrank Zauberspiegel 753

Geschlossen ein architektonisch wohl gelungenes Möbelstück – geöffnet ein Fernsehempfänger mit 53-cm-Großbildröhre mit 110 Grad Ablenkung und dem bekannten GRUNDIG Fernseh-Komfort – ein Schrankgerät, das es in sich hat!



110-Grad-Bildröhre mit 53-cm-Diagonale (Bildfläche 49 x 38 cm) • 16 Röhren + 2 Germaniumdioden + 3 Selengleichrichter • 28 Röhrenfunktionen • Rauscharmer goldener Tuner mit der Wunderröhre • Augenschonende Goldfilterscheibe • Stufenloser Klarzeichner • Bandfiltergekoppelter Bild-ZF-Verstärker mit hoher Trennschärfe • Impulsgetastete Regelung mit Kontrast-automatic und Schwarzsteuerung • Helligkeits-Automatic • Symmetrische Phasen-Synchronisierung • Bildhöhen-Kompensator • Gehäuse-Dipol-Antenne • Für UHF vorbereitet • 3,5 Watt Ton-Endstufe • Kontinuierlicher Klangregler für Sprache und Musik • Permanent-dynamischer Superphon-Lautsprecher • Anschlüsse für GRUNDIG Klang-Strahler oder Außenlautsprecher und Fernregler II • Allstromausführung.

Abmessungen: 62 x 100 x 47 cm (Füße)  
62 x 93 x 47 cm (Sockel)

Edelholzgehäuse mittlerer bis dunkler Farbtonung,  
hochglanzpoliert, mit Füßen . . . . . DM **1068.-**  
 Nußbaum – natur – mattiert . . . . . Mehrpreis DM 27.-  
 Rüster mattiert . . . . . Mehrpreis DM 27.-  
 Edelholzgehäuse mittlerer bis dunkler Farbtonung,  
hochglanzpoliert, mit Sockel und Rollen . . . . . DM **1098.-**  
 Fernregler II . . . . . DM 15.-

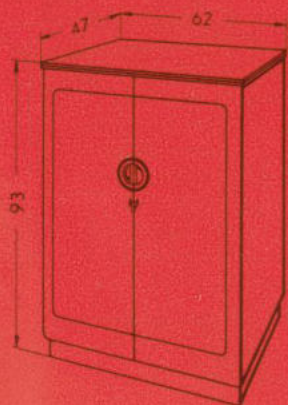
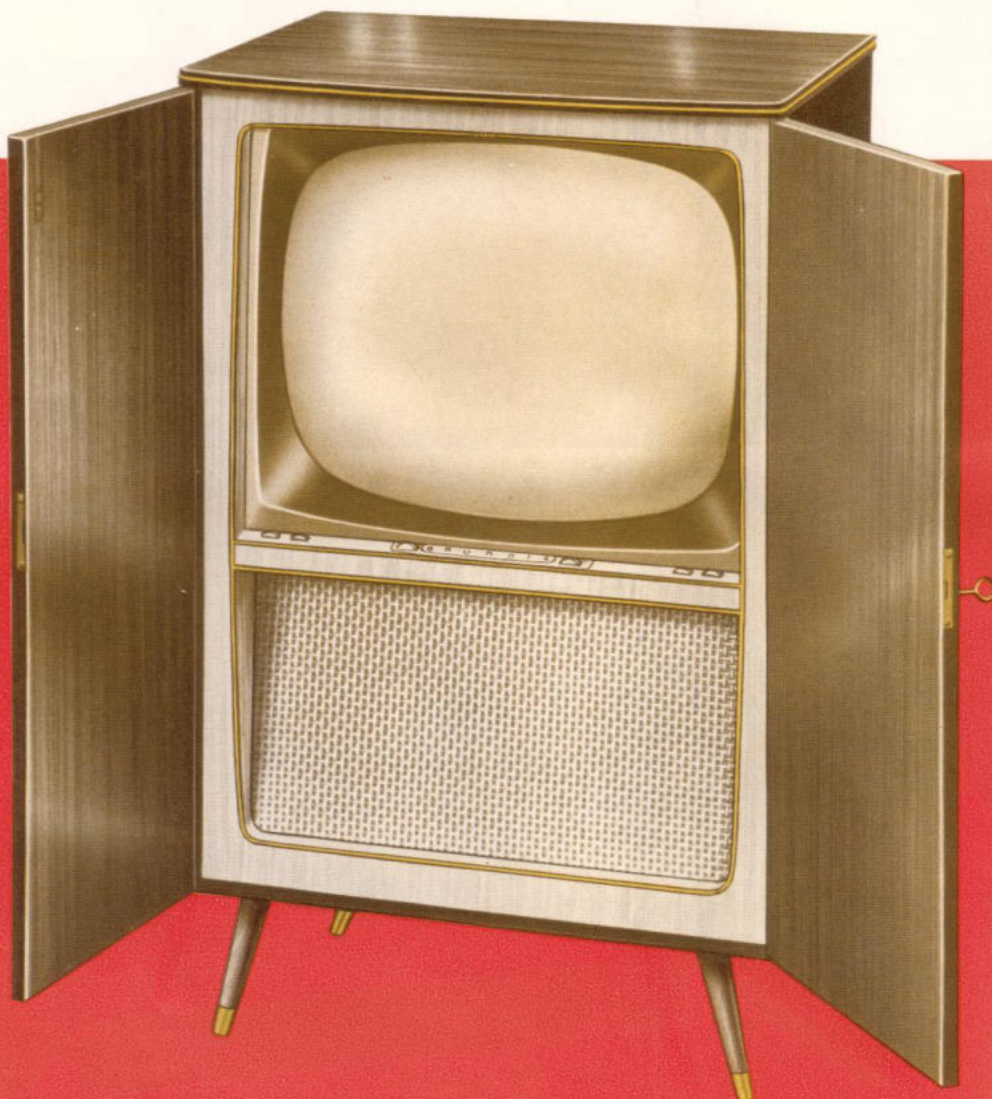

**GRUNDIG Fernsehschrank  
Zauberspiegel 853**

Sämtliche Automatic-Einrichtungen der GRUNDIG-Fernsehtechnik, wie Perfekt-Automatic und Senderwahl-Automatic, sind in diesem Spitzenschrank mit einer 53-cm-Großbildröhre mit 110 Grad Ablenkung vereinigt.

110-Grad-Bildröhre mit 53-cm-Diagonale (Bildfläche 49×38 cm) • 20 Röhren + 5 Germaniumdioden + 3 Selengleichrichter • 37 Röhrenfunktionen • Rauscharmer goldener Tuner mit der Wunderröhre • Motorisierte Senderwahl mit Kanalanzeige • Magnetische Abstimm-automatic • 6 Drucktasten: Ein/Aus, Sprache, Musik, Handabstimmung, Brillant, Senderwahl • Augenschonende Goldfilterscheibe • Bandfiltergekoppelter Bild-ZF-Verstärker mit hoher Trennschärfe • Impulsgetastete Regelung mit Kontrastautomatic und Schwarzsteuerung • Störungsabsorber • Helligkeits-Automatic • Kontrastausgleich durch Photowiderstand • Symmetrische Phasen-Synchronisierung • Bildhöhen-Kompensator • Getrennte Bild- und Ton-Diode • Zweistufiger Ton-ZF-Verstärker • Gehäuse-Dipol-Antenne • Für UHF vorbereitet • 4,5 Watt Ton-Endstufe • 2 permanent-dynamische Superphon-Lautsprecher • Anschlüsse für GRUNDIG Klang-Strahler oder Außenlautsprecher und Fernregler III • Wechselstromausführung.

Abmessungen: 62×100×47 cm (Füße)  
62× 93×47 cm (Sockel)



Edelholzgehäuse mittlerer bis dunkler Farbtönung, hochglanzpoliert, mit Füßen . . . . . DM **1198.-**  
 Nußbaum – natur – mattiert . . . Mehrpreis DM 27.-  
 Rüster mattiert . . . . . Mehrpreis DM 27.-  
 Edelholzgehäuse mittlerer bis dunkler Farbtönung, hochglanzpoliert, mit Sockel und Rollen . DM **1228.-**  
 Fernregler III . . . . . DM 24.-

mit dem neuen Raumlicht-Kompensator

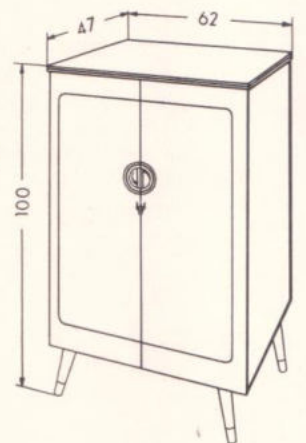



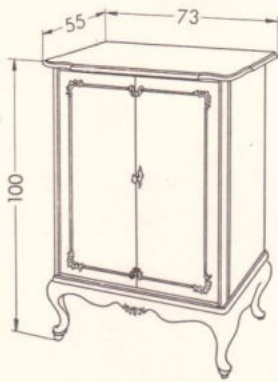

mit dem neuen  
Raumlicht-Kompensator

### **GRUNDIG** Fernsehschrank Zauberspiegel 853 B

Die Freunde echter Stilmöbel finden in diesem GRUNDIG Fernsehschrank ein Beispiel handwerklichen Könnens. Vollautomatisiert und mit der 53-cm-Großbildröhre mit 110 Grad Ablenkung ausgerüstet, erfüllt dieser Schrank alle Wünsche.

110-Grad-Bildröhre mit 53-cm-Diagonale (Bildfläche 49 x 38 cm) • 20 Röhren + 5 Germaniumdioden + 3 Selengleichrichter • 37 Röhrenfunktionen • Rauscharmer goldener Tuner mit der Wunderöhre • Motorisierte Senderwahl mit Kanalanzeige • Magnetische Abstimmautomatic • 6 Drucktasten: Ein/Aus, Sprache, Musik, Handabstimmung, Brillant, Senderwahl • Augenschonende Goldfilterscheibe • Bandfiltergekoppelter Bild-ZF-Verstärker mit hoher Trennschärfe • Impulsgetastete Regelung mit Kontrastautomatic und Schwarzsteuerung • Störungsabsorber • Helligkeits-Automatic • Kontrastausgleich durch Photowiderstand • Symmetrische Phasen-Synchronisierung • Bildhöhen-Kompensator • Getrennte Bild- und Ton-Diode • Zweistufiger Ton-ZF-Verstärker • Gehäuse-Dipol-Antenne • Für UHF vorbereitet • 4,5 Watt Ton-Endstufe • 2 permanent-dynamische Superphon-Lautsprecher • Anschlüsse für GRUNDIG Klang-Strahler oder Außenlautsprecher und Fernregler III • Wechselstromausführung.

Abmessungen: 73 x 100 x 55 cm

Edelholzgehäuse antik behandelt mit barockem,  
handgefertigtem Schnitzwerk . . . . . DM **1698.-**  
Fernregler III . . . . . DM **24.-**



**GRUNDIG Fernsehschrank  
Zauberspiegel 853**

Sämtliche Automatic-Einrichtungen der GRUNDIG-Fernsehtechnik, wie Perfekt-Automatic und Senderwahl-Automatic, sind in diesem Spitzenschrank mit einer 53-cm-Großbildröhre mit 110 Grad Ablenkung vereinigt.

110-Grad-Bildröhre mit 53-cm-Diagonale (Bildfläche 49×38 cm) • 20 Röhren + 5 Germaniumdioden + 3 Selengleichrichter • 37 Röhrenfunktionen • Rauscharmer goldener Tuner mit der Wunderröhre • Motorisierte Senderwahl mit Kanalanzeige • Magnetische Abstimm-automatic • 6 Drucktasten: Ein/Aus, Sprache, Musik, Handabstimmung, Brillant, Senderwahl • Augenschonende Goldfilterscheibe • Bandfiltergekoppelter Bild-ZF-Verstärker mit hoher Trennschärfe • Impulsgetastete Regelung mit Kontrastautomatic und Schwarzsteuerung • Störungsabsorber • Helligkeits-Automatic • Kontrastausgleich durch Photowiderstand • Symmetrische Phasen-Synchronisierung • Bildhöhen-Kompensator • Getrennte Bild- und Ton-Diode • Zweistufiger Ton-ZF-Verstärker • Gehäuse-Dipol-Antenne • Für UHF vorbereitet • 4,5 Watt Ton-Endstufe • 2 permanent-dynamische Superphon-Lautsprecher • Anschlüsse für GRUNDIG Klang-Strahler oder Außenlautsprecher und Fernregler III • Wechselstromausführung.

Abmessungen: 62×100×47 cm (Füße)  
62× 93×47 cm (Sockel)



Edelholzgehäuse mittlerer bis dunkler Farbtonung, hochglanzpoliert, mit Füßen . . . . . DM **1198.-**  
 Nußbaum - natur - mattiert . . . Mehrpreis DM 27.-  
 Rüster mattiert . . . . . Mehrpreis DM 27.-  
 Edelholzgehäuse mittlerer bis dunkler Farbtonung, hochglanzpoliert, mit Sockel und Rollen . DM **1228.-**  
 Fernregler III . . . . . DM 24.-

mit dem neuen Raumlicht-Kompensator

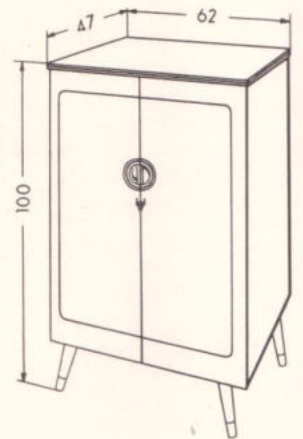
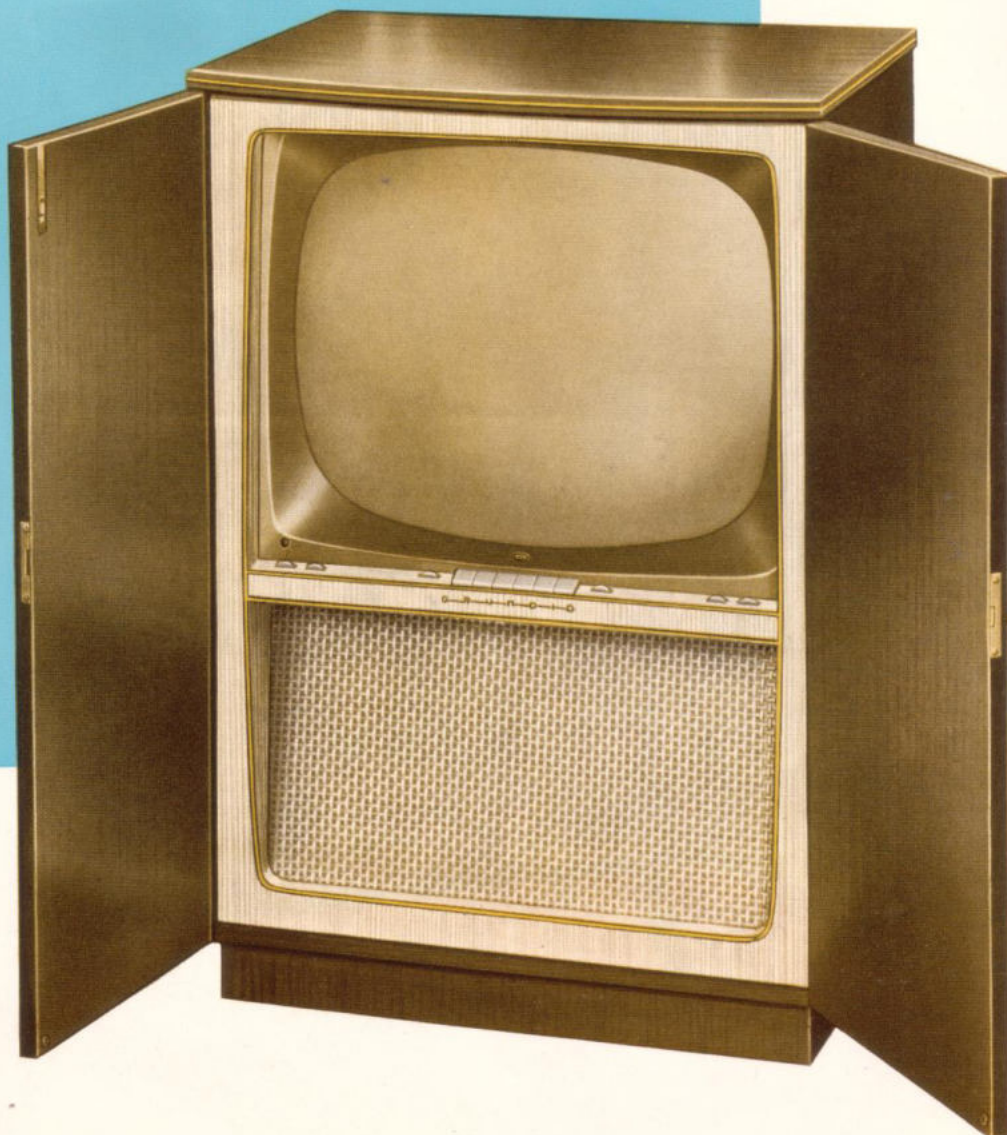

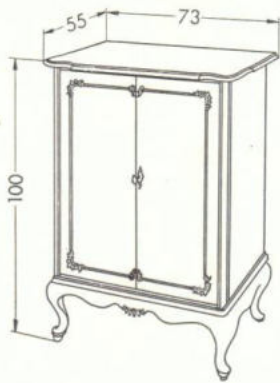

mit dem neuen  
Raumlicht-Kompensator

### GRUNDIG Fernsehschrank Zauberspiegel 853 B

Die Freunde echter Stilmöbel finden in diesem GRUNDIG Fernsehschrank ein Beispiel handwerklichen Könnens. Vollautomatisiert und mit der 53-cm-Großbildröhre mit 110 Grad Ablenkung ausgerüstet, erfüllt dieser Schrank alle Wünsche.

110-Grad-Bildröhre mit 53-cm-Diagonale (Bildfläche 49 x 38 cm) • 20 Röhren + 5 Germaniumdioden + 3 Selengleichrichter • 37 Röhrenfunktionen • Rauscharmer goldener Tuner mit der Wunderröhre • Motorisierte Senderwahl mit Kanalanzeige • Magnetische Abstimmautomatic • 6 Drucktasten: Ein/Aus, Sprache, Musik, Handabstimmung, Brillant, Senderwahl • Augenschonende Goldfilterscheibe • Bandfiltergekoppelter Bild-ZF-Verstärker mit hoher Trennschärfe • Impulsgetastete Regelung mit Kontrastautomatic und Schwarzsteuerung • Störungsabsorber • Helligkeits-Automatic • Kontrastausgleich durch Photowiderstand • Symmetrische Phasen-Synchronisierung • Bildhöhen-Kompensator • Getrennte Bild- und Ton-Diode • Zweistufiger Ton-ZF-Verstärker • Gehäuse-Dipol-Antenne • Für UHF vorbereitet • 4,5 Watt Ton-Endstufe • 2 permanent-dynamische Superphon-Lautsprecher • Anschlüsse für GRUNDIG Klang-Strahler oder Außenlautsprecher und Fernregler III • Wechselstromausführung.

Abmessungen: 73 x 100 x 55 cm

Edelholzgehäuse antik behandelt mit barockem, handgefertigtem Schnitzwerk . . . . . DM **1698.-**  
Fernregler III . . . . . DM 24.-



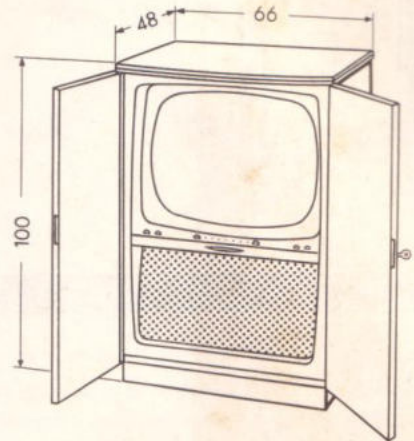

mit dem neuen  
Raumlicht-Kompensator

### GRUNDIG Fernsehschrank Zauberspiegel 861

Dieser „Zauberspiegel“ wird immer und überall dort, wo ein größerer Zuschauerkreis am Fernsehen teilnehmen will, der lebendige Mittelpunkt der Gesellschaft sein. Auch hier sind alle GRUNDIG-Neuheiten vereint: 61-cm-Gigantbildröhre mit 110 Grad Ablenkung, Perfekt- und Senderwahl-Automatic.

110-Grad-Bildröhre mit 61-cm-Diagonale (Bildfläche 54 x 43 cm) • 20 Röhren + 5 Germaniumdioden + 3 Selengleichrichter • 37 Röhrenfunktionen • Rauscharmer goldener Tuner mit der Wunderröhre • Motorisierte Senderwahl mit Kanalanzeige • Magnetische Abstimmautomatic • 6 Drucktasten: Ein/Aus, Sprache, Musik, Handabstimmung, Brillant, Senderwahl • Augenschonende Goldfilterscheibe • Bandfiltergekoppelter Bild-ZF-Verstärker mit hoher Trennschärfe • Impulsgetastete Regelung mit Kontrastautomatic und Schwarzsteuerung • Störungsabsorber • Helligkeits-Automatic • Kontrastausgleich durch Photowiderstand • Symmetrische Phasen-Synchronisierung • Bildhöhen-Kompensator • Getrennte Bild- und Ton-Diode • Zweistufiger Ton-ZF-Verstärker • Gehäuse-Dipol-Antenne • Für UHF vorbereitet • 4,5 Watt Ton-Endstufe • 2 permanent-dynamische Superphon-Lautsprecher • Anschlüsse für GRUNDIG Klang-Strahler oder Außenlautsprecher und Fernregler III • Wechselstromausführung.

Abmessungen: 66 x 105 x 48 cm (Füße)  
66 x 100 x 48 cm (Sockel)

- Edelholzgehäuse mittlerer bis dunkler Farbtonung, hochglanzpoliert, mit Füßen . . . . . DM **1428.-**
- Nußbaum - natur - mattiert . . . . . Mehrpreis DM 35.-
- Rüster mattiert . . . . . Mehrpreis DM 35.-
- Edelholzgehäuse mittlerer bis dunkler Farbtonung, hochglanzpoliert, mit Sockel und Rollen . . . . . DM **1458.-**
- Fernregler III . . . . . DM 24.-





Hi-Fi-Raumklang-Strahler 60  
mit Wandarm I



Hi-Fi-Raumklang-Strahler 60  
und Klang-Strahler 60

**GRUNDIG Hi-Fi-Raumklang-Strahler**

**GRUNDIG Hi-Fi-Raumklang-Box**

Mit der Schaffung des GRUNDIG Hi-Fi-Raumklang-Strahlers und der GRUNDIG Hi-Fi-Raumklang-Box geben wir dem anspruchsvollsten Musikkennner neue Möglichkeiten, die Raumakustik bis zur Vollendung auszunutzen. Sie können nun Ihre Fernseh-Rundfunk-Kombination dorthin stellen, wo es die Einrichtung Ihrer Wohnung wünschenswert erscheinen läßt, und setzen die GRUNDIG Hi-Fi-Raumklang-Box oder den GRUNDIG Hi-Fi-Raumklang-Strahler genau an die Stelle, an der die beste Akustik erreicht wird.

Sind Sie aber im Besitz eines GRUNDIG Fernseh-Stereo-Konzert-schranks, dann können Sie, vor allem in größeren Räumlichkeiten, durch den Anschluß von zwei GRUNDIG Hi-Fi-Raumklang-Strahlern oder ein bis zwei GRUNDIG Hi-Fi-Raumklang-Boxen die Stereo-Wiedergabe besonders wirkungsvoll unterstreichen. Dieses nicht zu überbietende Klangbild wird Sie und Ihre Freunde zutiefst beeindruckern. Durch die zusätzlichen Lautsprecher-Kombinationen, die Ihnen GRUNDIG bietet, können Sie selbst schwierigste akustische Verhältnisse in Ihrer Wohnung meistern. Lassen Sie sich von diesen wundervollen Klangträgern überzeugen.

GRUNDIG Hi-Fi-Raumklang-Strahler 60 . . . . .	} Preise lagen bei Druckbeginn noch nicht vor
GRUNDIG Klang-Strahler 60 . . . . .	
Wandarm I . . . . .	

GRUNDIG Hi-Fi-Raumklang-Box II . . . . .	DM 179.—
Mehrpriis für helle Hölzer . . . . .	DM 14.—
GRUNDIG Hi-Fi-Raumklang-Box IV . . . . .	DM 90.—
Mehrpriis für helle Hölzer . . . . .	DM 11.—



Hi-Fi-Raumklang-Box II



Hi-Fi-Raumklang-Box IV



$2=1$



**GRUNDIG**

## FERNSEH-RUNDFUNK-KOMBINATIONEN

Mit der 110-Grad-Bildröhre hat GRUNDIG neue Wege zur Schaffung raumsparender Fernseh-Rundfunk-Kombinationen

beschriffen. Hier sind in einer unnachahmlichen Manier die überlegene Technik der

GRUNDIG Zauberspiegel

und die hohe Klangqualität der bereits millionenfach bewährten und wohlbekannt

GRUNDIG Rundfunkgeräte

mit modernem künstlerischem Empfinden vereinigt. Durch die Verkürzung der Bildröhre haben diese Kombinationen wesentlich günstigere Proportionen erhalten.

Mehr Wert und weniger Platz,

so kann man die Vorteile der neuen GRUNDIG Fernsehkombinationen „Zauberspiegel“ auf einen Nenner bringen:

Mehr Wert, weil diese Kombinationen billiger sind als das einzelne Fernsehgerät und der einzelne Rundfunkempfänger zusammen.

Weniger Platz, weil die Kombinationen durch die 110-Grad-Bildröhre des Fernsehendes und die glückliche, ja unsichtbare Einpassung des Rundfunksupers in das Gehäuse eine raumsparende Konstruktion erlaubten, die in ihren Ausmaßen unter denen der bisherigen Fernsehgeräte bleibt.

Alle Geräte entsprechen dem neuesten Stand der Technik. Sie enthalten die

GRUNDIG Perfekt-Automatic,

eine selbsttätige Regelung, die Bildfang, Zeilenfang und Feinabstimmung mit dem Einschalten auf den richtigen Wert bringt.

Das augenschonende Goldfilter

ist auch bei diesen Kombinationen eine Selbstverständlichkeit.

Bei den GRUNDIG Fernseh-Stereo-Konzertschränken

erwartet den Musikfreund noch ein ganz besonderer Genuß. Durch den Einbau zweier Hi-Fi-Verstärker für Stereophonie und getrennter Lautsprechergruppen wird die Wiedergabe von Stereo-Schallplatten und -Tonbändern zu einem Klangbildpanorama von raumfüllender und nie gehörter Schönheit und Brillanz.

Die neuen GRUNDIG Fernsehkombinationen „Zauberspiegel“ sind elegant - preiswert - zuverlässig und bieten Ihnen immer

Freude, Belehrung und Unterhaltung



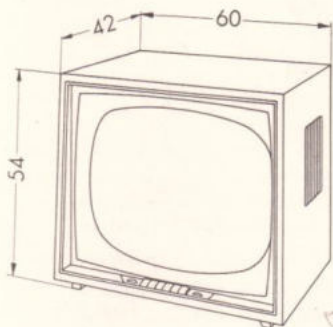

**GRUNDIG Fernseh-Rundfunk-Kombination  
Zauberspiegel 53 K 1**

Diese Kombination nimmt durch die 110-Grad-Bildröhre trotz des eingebauten Rundfunksupers weniger Platz ein als ein Fernsehempfänger früherer Konstruktion.

110-Grad-Bildröhre mit 53-cm-Diagonale (Bildfläche 49 x 38 cm) • 25 Röhren + 7 Germaniumdioden + 4 Selengleichrichter • 45 Röhrenfunktionen • Rauscharmer goldener Tuner mit der Wunderröhre • Magnetische Abstimmautomatik • 14 Drucktasten: Aus, Fernsehen, Rundfunk, Klar, Brillant, UHF, Sprache, Musik, TA, TB, KW, MW, LW, UKW • Augenschonende Goldfilterscheibe • Bandfiltergekoppelter Bild-ZF-Verstärker mit hoher Trennschärfe • Impulsgetastete Regelung mit Kontrastautomatic und Schwarzsteuerung • Störungsabsorber • Helligkeits-Automatic • Symmetrische Phasen-Synchronisierung • Bildhöhen-Kompensator • Getrennte Bild- und Ton-Diode • Zweistufiger Ton-ZF-Verstärker • Für UHF vorbereitet • Raumsparender Spezial-Rundfunkteil für UKW, Kurz-, Mittel- und Langwelle • 17 (7 + 10) Kreise • 5 Watt Ton-Endstufe • Bildempfang zu Rundfunk-, Schallplatten- und Tonband-Wiedergabe • Einknopf-Duplex-Abstimmung mit Schwungrad • Magisches Band in der Skala • Ferritstabantenne • Allbereichantenne • Automatische Rauschunterdrückung • Kontinuierliche Regler für Bässe und Höhen • 2 permanent-dynamische Superphon-Lautsprecher • Anschlüsse für Außenlautsprecher, Fernseh-Fernregler I, für Plattenspieler und Tonbandgerät (auch für Fernseh-Tonaufnahmen) • Wechselstromausführung.

Abmessungen: 60 x 54 x 42 cm

- Edelholzgehäuse mittlerer bis dunkler Farbtonung, hochglanzpoliert . . . . . DM **1168.-**
- Nußbaum - natur - mattiert . . . . . Mehrpreis DM 14.-
- Rüster mattiert . . . . . Mehrpreis DM 14.-
- Fernregler I . . . . . DM 24.-





**GRUNDIG Fernseh-Rundfunk-Kombination  
Zauberspiegel 53 K 2**

Das zierliche Standgehäuse wird überall begeistert aufgenommen. Der Fernsehempfänger befindet sich in der richtigen Betrachtungshöhe. Die Skala des unsichtbar eingebauten Rundfunksupers befindet sich unter dem Klappdeckel und ist wirklich bequem zu bedienen.

110-Grad-Bildröhre mit 53-cm-Diagonale (Bildfläche 49 x 38 cm) • 25 Röhren + 7 Germaniumdioden + 4 Selengleichrichter • 45 Röhrenfunktionen • Rauscharmer goldener Tuner mit der Wunderöhre • Magnetische Abstimmautomatik • 14 Drucktasten: Aus, Fernsehen, Rundfunk, Klar, Brillant, UHF, Sprache, Musik, TA, TB, KW, MW, LW, UKW • Augenschonende Goldfilterscheibe • Bandfiltergekoppelter Bild-ZF-Verstärker mit hoher Trennschärfe • Impulsgesteuerte Regelung mit Kontrastautomatik und Schwarzsteuerung • Störungsabsorber • Helligkeits-Automatik • Symmetrische Phasen-Synchronisierung • Bildhöhen-Kompensator • Getrennte Bild- und Ton-Diode • Zweistufiger Ton-ZF-Verstärker • Für UHF vorbereitet • Raumsparender Spezial-Rundfunkteil für UKW, Kurz-, Mittel- und Langwelle • 17 (7 + 10) Kreise • 5 Watt Ton-Endstufe • Bildempfang zu Rundfunk-, Schallplatten- und Tonband-Wiedergabe • Einknopf-Duplex-Abstimmung mit Schwungrad • Magisches Band in der Skala • Ferritstabantenne • Allbereichantenne • Automatische Rauschunterdrückung • Kontinuierliche Regler für Bässe und Höhen • 2 permanent-dynamische Superphon-Lautsprecher • Anschlüsse für Außenlautsprecher, Fernseh-Fernregler I, für Plattenspieler und Tonbandgerät (auch für Fernseh-Tonaufnahmen) • Wechselstromausführung.

Abmessungen: 59 x 82 x 44 cm

Edelholzgehäuse mittlerer bis dunkler Farbtonung, hochglanzpoliert DM **1268.-**  
 Nußbaum - natur - mattiert . . . . . Mehrpreis DM 22.-  
 Rüster mattiert . . . . . Mehrpreis DM 22.-  
 Fernregler I . . . . . DM 24.-

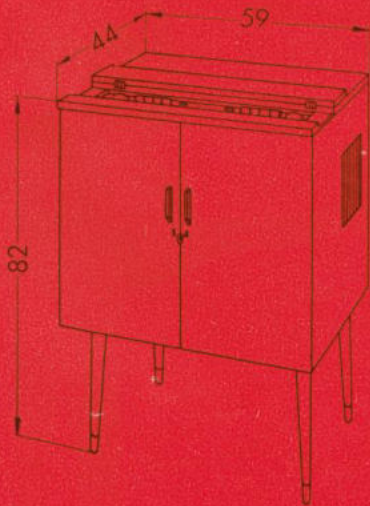



**GRUNDIG**

## Fernseh-Rundfunk-Kombination Zauberspiegel 53 K 3

Bei diesem Standgehäuse sind die Türen im unteren Teil durchbrochen. Fernsehempfänger und Rundfunksuper sind so zusammengebaut, daß die eingebauten Lautsprecher bei Rundfunkempfang auch bei geschlossenen Türen in Funktion treten können.

110-Grad-Bildröhre mit 53-cm-Diagonale (Bildfläche 49 x 38 cm) • 25 Röhren + 7 Germaniumdioden + 4 Selengleichrichter • 45 Röhrenfunktionen • Rauscharmer goldener Tuner mit der Wunderröhre • Magnetische Abstimmautomatik • 14 Drucktasten: Aus, Fernsehen, Rundfunk, Klar, Brillant, UHF, Sprache, Musik, TA, TB, KW, MW, LW, UKW • Augenschonende Goldfilterscheibe • Bandfiltergekoppelter Bild-ZF-Verstärker mit hoher Trennschärfe • Impulsgetastete Regelung mit Kontrastautomatic und Schwarzsteuerung • Störungsabsorber • Helligkeits-Automatic • Symmetrische Phasen-Synchronisierung • Bildhöhen-Kompensator • Getrennte Bild- und Ton-Diode • Zweistufiger Ton-ZF-Verstärker • Für UHF vorbereitet • Raumsparender Spezial-Rundfunkteil für UKW, Kurz-, Mittel- und Langwelle • 17 (7 + 10) Kreise • 5 Watt Ton-Endstufe • Bildempfang zu Rundfunk-, Schallplatten- und Tonband-Wiedergabe • Einknopf-Duplex-Abstimmung mit Schwungrad • Magisches Band in der Skala • Ferritstabantenne • Allbereichantenne • Automatische Rauschunterdrückung • Kontinuierliche Regler für Bässe und Höhen • 2 permanent-dynamische Superphon-Lautsprecher • Anschlüsse für Außenlautsprecher, Fernseh-Fernregler I, für Plattenspieler und Tonbandgerät (auch für Fernseh-Tonaufnahmen) • Wechselstromausführung.

Abmessungen: 60 x 88 x 44 cm

Edelholzgehäuse mittlerer bis dunkler Farbtonung,  
hochglanzpoliert . . . . . DM **1368.-**  
Nußbaum - natur - mattiert . . . . . Mehrpreis DM **35.-**  
Rüster mattiert . . . . . Mehrpreis DM **35.-**  
Fernregler I . . . . . DM **24.-**

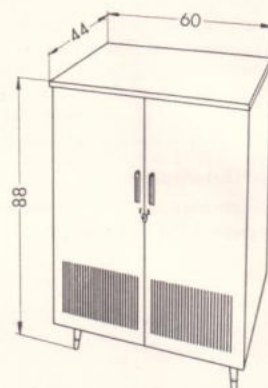
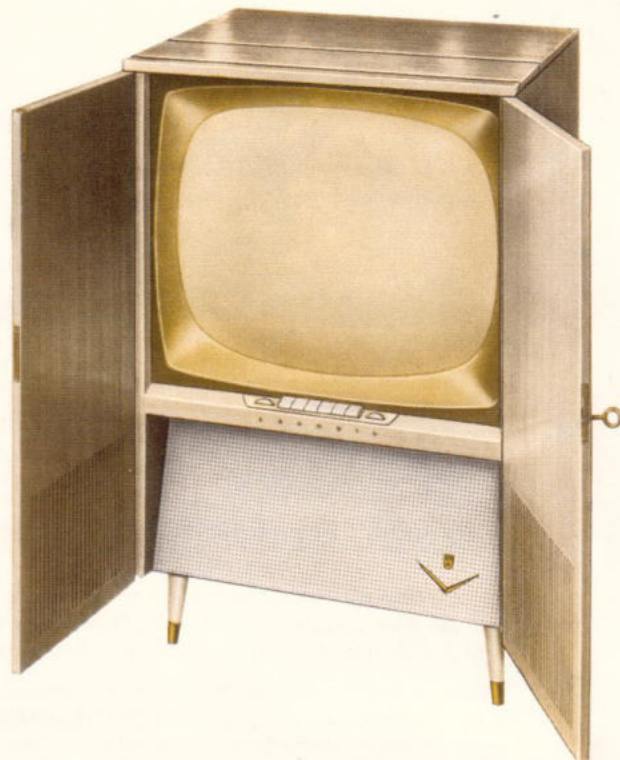

**GRUNDIG**

## Fernseh-Musikschrank Zauberspiegel 53 K 10

Hier finden Sie nun auf kleinster Grundfläche einen vollkommenen Fernseh-Musikschrank. Neben der idealen Fernseh-Rundfunkkombination enthält dieses Gerät einen Stereo-Plattenwechsler, der in Verbindung mit einer GRUNDIG-Stereo-Verstärker-Box Ihnen ein neues Musikerleben beschert.

### Stereo-Plattenspieler

10fach-Plattenwechsler für Stereo- und Normalschallplatten (16, 33, 45, 78 U/min) mit Stereo-Mono-Umschalter.

Edelholzgehäuse  
mittlerer bis dunkler Farbtonung,  
hochglanzpoliert . . . . .  
Nußbaum - natur - mattiert } Preise lagen bei  
Mehrpriess } Druckbeginn  
Rüster mattiert Mehrpreis } noch nicht vor  
Fernregler I . . . . . DM **24.-**

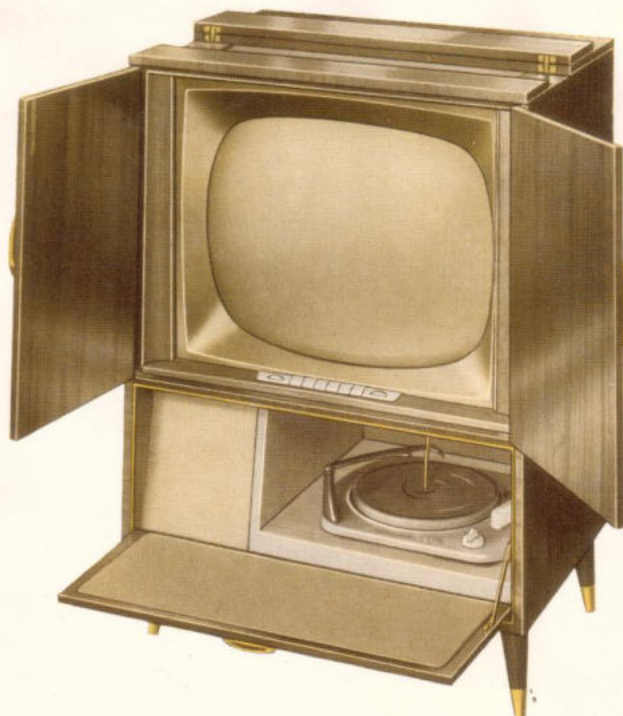



## GRUNDIG Fernseh-Stereo-Konzertschrank Zauberspiegel 53 K 4

Hier stellen wir eine Kombination vor, die viele Wünsche erfüllt. Neben einem Fernsehempfänger mit der Technik von morgen ist ein Rundfunksuper, ein Stereo-Plattenwechsler und ein Stereo-Verstärker eingebaut. Der Anschluß eines Tonbandgerätes für Mono- und Stereo-Wiedergabe und -Aufnahme ist ebenfalls vorgesehen.

### Fernseh- und Rundfunkteil

110-Grad-Bildröhre mit 53-cm-Diagonale (Bildfläche 49 × 38 cm) • 31 Röhren + 7 Germaniumdioden + 4 Selengleichrichter • 54 Röhrenfunktionen • Rauscharmer goldener Tuner mit der Wunderröhre • Magnetische Abstimmautomatic • 14 Drucktasten: Aus, Fernsehen, Rundfunk, Klar, Brillant, UHF, Sprache, Musik, Mono, Stereo, KW, MW, LW, UKW • Augenschonende Goldfilterscheibe • Bandfiltergekoppelter Bild-ZF-Verstärker mit hoher Trennschärfe • Impulsgetastete Regelung mit Kontrastautomatic und Schwarzsteuerung • Störungsabsorber • Helligkeits-Automatic • Symmetrische Phasen-Synchronisierung • Bildhöhen-Kompensator • Getrennte Bild- und Ton-Diode • Zweistufiger Ton-ZF-Verstärker • Für UHF vorbereitet • Raumsparender Spezial-Rundfunkteil für UKW, Kurz-Mittel- und Langwelle • 17 (7 + 10) Kreise • 14-Watt-Zweikanal-NF-Verstärker in Mono-Stereo-Schaltung mit 2 Hochleistungs-Gegentakt-Endstufen • Bildempfang zu Rundfunk-, Schallplatten- und Tonband-Wiedergabe • Einknopf-Duplex-Abstimmung mit Schwungrad • Magisches Band in der Skala • Ferritstabantenne • Allbereichantenne • Automatische Rauschunterdrückung • Stereo-Dirigent • Kontinuierliche Tandemregler für Bässe und Höhen • 4 permanent-dynamische Superphon-Lautsprecher in Stereo-Anordnung • Anschlüsse für 2 GRUNDIG Hi-Fi-Raumklang-Strahler bzw. 2 GRUNDIG Hi-Fi-Raumklang-Boxen und 2 GRUNDIG Klang-Strahler oder 2 Außenlautsprecher zur Verbreiterung der Abstrahlbasis bei Stereo-Wiedergabe, Anschluß für Fernseh-Fernregler I, Stereo- und Normal-Tonbandgeräte (auch für Fernseh-Tonaufnahmen). Wechselstromausführung.

### Stereo-Plattenspieler

10fach-Plattenwechsler für Stereo- und Normal-schallplatten (16, 33, 45, 78 U/min) • Plattenbürste.  
Abmessungen: 116 × 86 × 47 cm

Edelholzgehäuse • mittlerer bis dunkler Farbtonung, hochglanzpoliert DM 1695.-  
 Nußbaum - natur - mattiert . . . . . Mehrpreis DM 40.-  
 Rüster mattiert . . . . . Mehrpreis DM 40.-  
 Fernregler I . . . . . DM 24.-

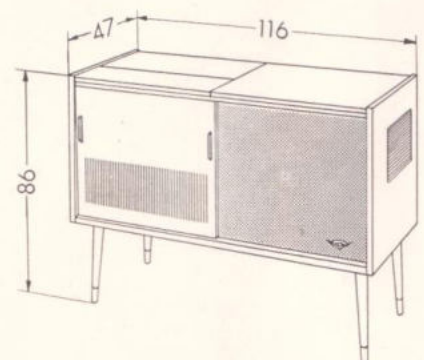
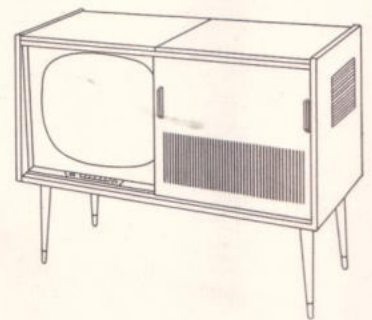
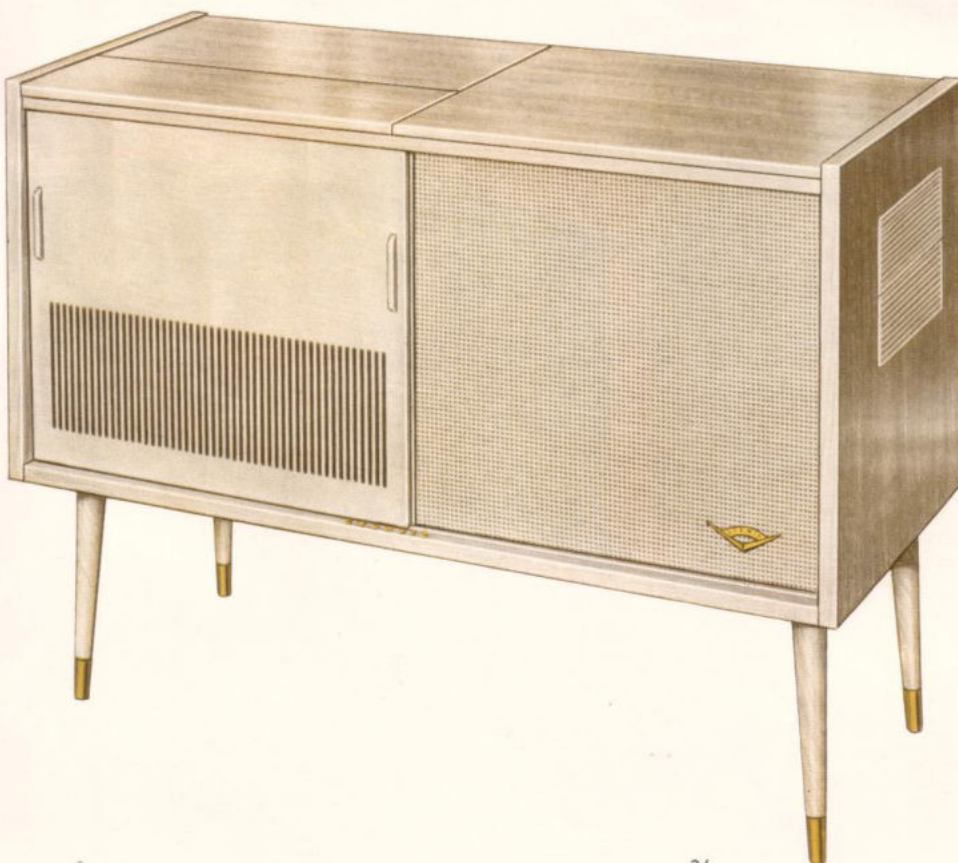

## GRUNDIG Fernseh-Stereo-Konzertschrank Zauberspiegel 53 K 5

Dieser GRUNDIG Spitzen-Kombinationsschrank enthält ebenso wie der vorstehend beschriebene Konzertschrank 53 K 4 alle empfangs- und wiedergabetechnischen Einrichtungen und ist zugleich ein würdiger Repräsentant modernen Stilempfindens.

### Fernseh- und Rundfunkteil

110-Grad-Bildröhre mit 53-cm-Diagonale (Bildfläche 49 x 38 cm) • 31 Röhren + 7 Germaniumdioden + 4 Selengleichrichter • 54 Röhrenfunktionen • Rauscharmer goldener Tuner mit der Wunderröhre • Motorisierte Senderwahl mit Kanalanzeige • Magnetische Abstimm-automatic • 14 Drucktasten: Aus, Fernsehen, Rundfunk, Klar, Brillant, Senderwohl, Sprache, Musik, Mono, Stereo, KW, MW, LW, UKW • Augenschonende Goldfilterscheibe • Bandfiltergekoppelter Bild-ZF-Verstärker mit hoher Trennschärfe • Impulsgetastete Regelung mit Kontrastautomatic und Schwarzsteuerung • Störungsabsorber • Helligkeits-Automatic • Symmetrische Phasen-Synchronisierung • Bildhöhen-Kompensator • Getrennte Bild- und Ton-Diode • Zweistufiger Ton-ZF-Verstärker • Für UHF vorbereitet • Raumsparender Spezial-Rundfunkteil für UKW, Kurz-, Mittel- und Langwelle • 17 (7 + 10) Kreise • 14-Watt-Zweikanal-NF-Verstärker in Mono-Stereo-Schaltung mit 2 Hochleistungs-Gegentaktendstufen • Bildempfang zu Rundfunk-, Schallplatten- und Tonband-Wiedergabe • Einknopf-Duplex-Abstimmung mit Schwungrad • Magisches Band in der Skala • Ferritstabantenne • Allbereichantenne • Automatische Rauschunterdrückung • Stereo-Dirigent • Kontinuierliche Tandemregler für Bässe und Höhen • 4 permanent-dynamische Superphon-Lautsprecher in Stereo-Anordnung • Anschlüsse für 2 GRUNDIG Hi-Fi-Raumklang-Strahler bzw. 2 GRUNDIG Hi-Fi-Raumklang-Boxen und 2 GRUNDIG Klang-Strahler oder 2 Außenlautsprecher zur Verbreiterung der Abstrahlbasis bei Stereo-Wiedergabe. Anschluß für Fernseh-Fernregler III, Stereo- und Normal-Tonbandgeräte (auch für Fernseh-Tonaufnahmen) • Wechselstromausführung.

### Stereo-Plattenspieler

10fach-Plattenwechsler für Stereo- und Normalschallplatten (16, 33, 45, 78 U/min) • Plattenbürste.

### Stereo-Tonbandgerät

GRUNDIG Stereo-Tonbandgerät TM 60 für Stereo- und Normaltonbänder • Bandgeschwindigkeit 9,5 und 19 cm/sec • 4 Stunden Spielzeit für Monobetrieb • 2 Stunden Spielzeit für Stereobetrieb • Frequenzumfang 40-16000 Hz • Tricktaste • Automatische Ausschaltung am Bandende.

Abmessungen: 140 x 87 x 47 cm

Edelholzgehäuse

mittlerer bis dunkler Farbtonung, hochglanzpoliert DM 1895.-

Nußbaum - natur - mattiert . . . . . Mehrpreis DM 50.-

Rüster mattiert . . . . . Mehrpreis DM 50.-

Fernregler III . . . . . DM 24.-

Stereo-Tonbandgerät gegen Mehrpreis

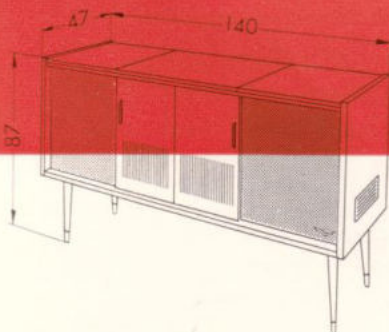
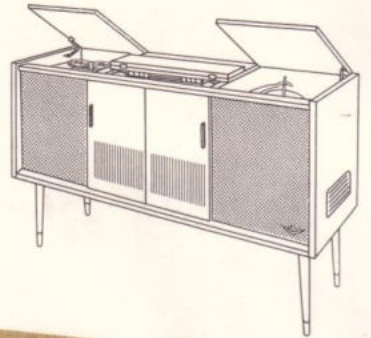

# STEREO

GRUNDIG

## *Stereophonie - Zauberreich der Töne*

Alles, was man über die Stereophonie schreibt, gibt immer nur einen schwachen Abglanz vom Erlebnis dieser neuen Musikwiedergabe. Die Stereophonie kann man nicht theoretisch, sondern nur praktisch erfassen. Die stereophonische Wiedergabe von Schallplatten bzw. Tonbändern über die GRUNDIG Fernseh-Rundfunk-Kombinationen 53 K 4 und 53 K 5 sowie über die GRUNDIG Fernseh-Konzertschränke 53 M 1, 53 M 2, 53 M 3 und 61 M 1 ist so unvergleichlich orchestergetreu, daß hier nur der Rat erteilt werden kann: „Hören Sie sich einmal einen GRUNDIG Stereo-Konzertschrank an.“ Diese Durchsichtigkeit des Orchesters und die Möglichkeit, die einzelnen Instrumente ihrem Platz gemäß zu unterscheiden, vermitteln jedem Zuhörer einen vollkommen neuen und überwältigenden Musikeindruck. Durch die Verwendung der bekannten GRUNDIG Superphon-Lautsprecher und der verzerrungsfreien Stereo-Spezialverstärker ist in diesen Geräten die vielgerühmte GRUNDIG-Qualität noch gesteigert. Über die Aufstellung dieser Stereo-Kombinationen braucht nichts gesagt zu werden. Der eingebaute Fernsehempfänger zwingt zu einer Aufstellung, die ein müheloses Zusehen ermöglicht. Damit ist dann auch gleichzeitig die Forderung nach einer richtigen Abstrahlrichtung der Lautsprecher erfüllt. Hierbei nehmen wir als selbstverständlich an, daß der Konzertschrank an einer möglichst freien Wand steht oder in einer Ecke genügend Platz hat. Zur Erhöhung der Stereowirkung in großen Räumen oder bei ungünstigen akustischen Verhältnissen wird der Anschluß von ein oder zwei GRUNDIG Hi-Fi-Raumklang-Strahlern oder Raumklang-Boxen empfohlen. Für eine Übertragung des Tones in einen anderen Raum ist auch der Anschluß eines GRUNDIG Klang-Strahlers oder Außenlautsprechers vorgesehen.

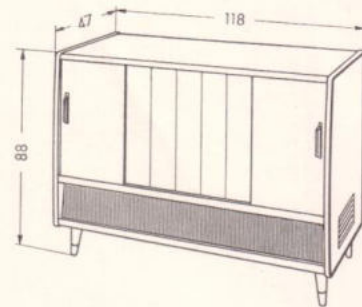

**GRUNDIG Fernseh-Stereo-Musikschrank  
Zauberspiegel 53 M 1**

Eine interessante Kombination von Fernsehempfänger mit 53-cm-Großbildröhre mit 110 Grad Ablenkung, Rundfunkempfänger mit Stereo-Verstärkerstufe und Plattenwechsler für Normal- und Stereoplatten.

**Fernsehempfänger**

110-Grad-Bildröhre mit 53-cm-Diagonale (Bildfläche 49 x 38 cm) • 16 Röhren + 2 Germaniumdioden + 3 Selengleichrichter • 28 Röhrenfunktionen • Rauscharmer goldener Tuner mit der Wunderröhre • Augenschonende Goldfilterscheibe • Stufenloser Klarzeichner • Bandfiltergekoppelter Bild-ZF-Verstärker mit hoher Trennschärfe • Impulsgetastete Regelung mit Kontrastautomatic und Schwarzsteuerung • Helligkeits-Automatic • Symmetrische Phasen-Synchronisierung • Bildhöhen-Kompensator • Gehäuse-Dipol-Antenne • Für UHF vorbereitet • 3,5 Watt Ton-Endstufe • Bildempfang zu Rundfunk-, Schallplatten- und Tonband-Wiedergabe • Kontinuierlicher Klangregler für Sprache und Musik.

**Rundfunkempfänger**

10 Röhren • 17 (7 + 10) Kreise • UKW, Mittel- und Langwelle • 14-Watt-Zweikanal-Verstärker in Mono-Stereo-Schaltung mit 2 Hochleistungs-Gegentakt-Endstufen • Stereo-Dirigent • 6 Drucktasten • Wunschklang-Register mit 2 Reglern und optischer Anzeige • Magisches Band in der Skala • Ferritstabantenne • Allbereichantenne • Einknopf-Duplex-Antrieb mit Schwungrad. Berichtigung: Die vorgenannten Gegenteil-Endstufen sind normale Endstufen mit 10 Watt Ausgangsleistung.

**Stereo-Plattenspieler**

10fach-Plattenwechsler für Stereo- und Normalschallplatten (16, 33, 45, 78 U/min)

4 permanent-dynamische Superphon-Lautsprecher in Stereo-Anordnung • Anschlüsse für 2 GRUNDIG Hi-Fi-Raumklang-Strahler bzw. 2 GRUNDIG Hi-Fi-Raumklang-Boxen und 2 GRUNDIG Klang-Strahler oder 2 Außenlautsprecher zur Verbreiterung der Abstrahlbasis bei Stereo-Wiedergabe, Anschluß für Fernseh-Fernregler II, Stereo- und Normal-Tonbandgeräte • Wechselstrom.

Abmessungen: 118 x 88 x 47 cm

Edelholzgehäuse mittlerer bis dunkler Farbtönung, hochglanzpoliert. . . . . DM **1585.-**  
 Nußbaum - natur - mattiert . . . . . Mehrpreis DM 40.-  
 Fernseh-Fernregler II . . . . . DM 15.-

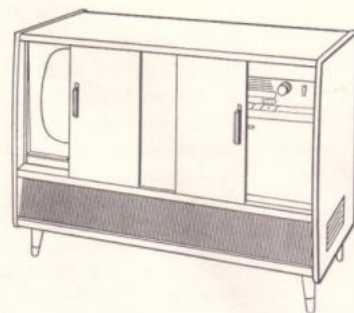

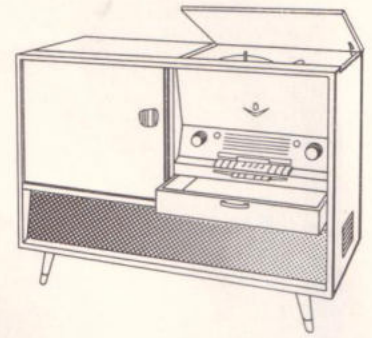

**GRUNDIG Fernseh-Stereo-Konzertschrank**  
**Zauberspiegel 53 M 2**

Dieser Schrank besticht durch seine klare und schlichte Linienführung. Neben seinen wertvollen Edelhölzern, denen eine vorbildliche Oberflächenbearbeitung zuteil wurde, ist es besonders die moderne Technik der stereophonischen Wiedergabe von Schallplatten, die diesen Konzertschrank aus der Masse des Angebots heraushebt.

**Fernsehempfänger**

110-Grad-Bildröhre mit 53-cm-Diagonale (Bildfläche 49 x 38 cm) • 20 Röhren + 5 Germaniumdioden + 3 Selengleichrichter • 37 Röhrenfunktionen • Rauscharmer goldener Tuner mit der Wunderröhre • Motorisierte Senderwahl mit Kanalanzeige • Magnetische Abstimmautomatik • 6 Drucktasten: Ein/Aus, Sprache, Musik, Handabstimmung, Brillant, Senderwahl • Augenschonende Goldfilterscheibe • Bandfiltergekoppelter Bild-ZF-Verstärker mit hoher Trennschärfe • Impulsgetastete Regelung mit Kontrastautomatic und Schwarzsteuerung • Störungsabsorber • Helligkeits-Automatic • Kontrastausgleich durch Photowiderstand • Symmetrische Phasen-Synchronisierung • Bildhöhen-Kompensator • Getrennte Bild- und Ton-Diode • Zweistufiger Ton-ZF-Verstärker • Gehäuse-Dipol-Antenne • Für UHF vorbereitet • 4,5 Watt Ton-Endstufe • Bildempfang zu Rundfunk, Schallplatten- und Tonband-Wiedergabe.

**Rundfunkempfänger**

14 Röhren • 21 (9+12) Kreise • UKW, Kurz-, Mittel- und Langwelle • 14-Watt-Zweikanal-Verstärker in Mono-Stereo-Schaltung mit 2 Hochleistungs-Gegentakt-Endstufen • Stereo-Dirigent • 11 Drucktasten • Wunschklang-Register mit 4 Reglern und optischer Anzeige kombiniert mit ZF-Bandbreitenregelung • Tontabulator (Stereo - Sprache - Wunschklang - Orchester - Jazz) • Magisches Band in der Skala • Schaltbare Ferritstabantenne • Allbereichantenne • Automatische Rauschunterdrückung • Einknopf-Duplex-Antrieb mit Schwungrad.

**Stereo-Plattenspieler**

10fach-Plattenwechsler für Stereo- und Normalschallplatten (16, 33, 45, 78 U/min) • Plattenfach • Plattenbürste.

4 permanent-dynamische Superphon-Lautsprecher in Stereo-Anordnung • Anschlüsse für 2 GRUNDIG Hi-Fi-Raumklang-Strahler bzw. 2 GRUNDIG Hi-Fi-Raumklang-Boxen und 2 GRUNDIG Klang-Strahler oder 2 Außenlautsprecher zur Verbreiterung der Abstrahlbasis bei Stereo-Wiedergabe, Anschluß für Fernseh-Fernregler III, Stereo- und Normal-Tonbandgeräte (auch für Fernseh-Tonaufnahmen). Wechselstrom.

Abmessungen: 119 x 90 x 50 cm

Edelholzgehäuse

mittlerer bis dunkler Farbtönung, hochglanzpoliert DM **1898.-**

Nußbaum - natur - mattiert . . . . . Mehrpreis DM **50.-**

Rüster - mattiert . . . . . Mehrpreis DM **50.-**

Esche . . . . . Mehrpreis DM **50.-**

Fernseh-Fernregler III . . . . . DM **24.-**

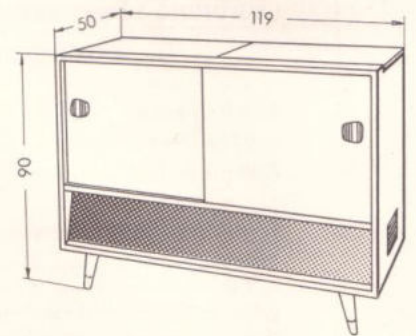

mit dem neuen  
**Raumlicht-Kompensator**



**GRUNDIG Fernseh-Konzertschrank Zauberspiegel 53 M 3**



Hier finden Sie einen Schrank-Typ, der die in aller Welt beliebte GRUNDIG-Form verkörpert. Er entspricht in allen Punkten dem vorstehend beschriebenen 53 M 2. Nur in seiner Linienführung ist er abgerundeter und beschwingter.

**Fernsehempfänger**

110-Grad-Bildröhre mit 53-cm-Diagonale (Bildfläche 49 x 38 cm) • 20 Röhren + 5 Germaniumdioden + 3 Selengleichrichter • 37 Röhrenfunktionen • Rauscharmer goldener Tuner mit der Wunderröhre • Motorisierte Senderwahl mit Kanalanzeige • Magnetische Abstimmautomatic • 6 Drucktasten: Ein/Aus, Sprache, Musik, Handabstimmung, Brillant, Senderwahl • Augenschonende Goldfilterscheibe • Bandfiltergekoppelter Bild-ZF-Verstärker mit hoher Trennschärfe • Impulsgetastete Regelung mit Kontrastautomatic und Schwarzsteuerung • Störungsabsorber • Helligkeits-Automatic • Kontrastausgleich durch Photowiderstand • Symmetrische Phasen-Synchronisierung • Bildhöhen-Kompensator • Getrennte Bild- und Ton-Diode • Zweistufiger Ton-ZF-Verstärker • Gehäuse-Dipol-Antenne • Für UHF vorbereitet • 4,5 Watt Ton-Endstufe • Bildempfang zu Rundfunk, Schallplatten- und Tonband-Wiedergabe.

**Rundfunkempfänger**

14 Röhren • 21 (9+12) Kreise • UKW, Kurz-, Mittel- und Langwelle • 14-Watt-Zweikanal-Verstärker in Mono-Stereo-Schaltung mit 2 Hochleistungs-Gegentakt-Endstufen • Stereo-Dirigent • 11 Drucktasten • Wunschklang-Register mit 4 Reglern und optischer Anzeige kombiniert mit ZF-Bandbreitenregelung • Tontabulator (Stereo – Sprache – Wunschklang – Orchester – Jazz) • Magisches Band in der Skala • Schaltbare Ferritstabantenne • Allbereichantenne • Automatische Rauschunterdrückung • Einknopf-Duplex-Antrieb mit Schwungrad.

**Stereo-Plattenspieler**

10fach-Plattenwechsler für Stereo- und Normalschallplatten (16, 33, 45, 78 U/min) • Plattenfach • Plattenbürste.

4 permanent-dynamische Superphon-Lautsprecher in Stereo-Anordnung • Anschlüsse für 2 GRUNDIG Hi-Fi-Raumklang-Strahler bzw. 2 GRUNDIG Hi-Fi-Raumklang-Boxen und 2 GRUNDIG Klang-Strahler oder 2 Außenlautsprecher zur Verbreiterung der Abstrahlbasis bei Stereo-Wiedergabe, Anschluß für Fernseh-Fernregler III, Stereo- und Normal-Tonbandgeräte (auch für Fernseh-Tonaufnahmen). Wechselstrom.

Abmessungen: 123 x 92 x 51 cm

Edelholzgehäuse

mittlerer bis dunkler Farbtonung, hochglanzpoliert DM 1975.-

Nußbaum – natur – mattiert . . . . . Mehrpreis DM 50.-

Fernseh-Fernregler III . . . . . DM 24.-

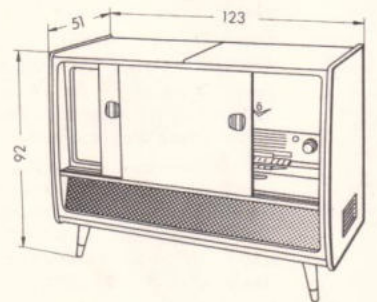

mit dem neuen Raumlicht-Kompensator





**GRUNDIG Fernseh-Stereo-Konzertschrank  
Zauberspiegel 61 M 1**

Der Wunschtraum jedes Fernseh- und Rundfunkbegeisterten. Hier findet er alles, was sein Herz begehrt. Spitzenerzeugnisse der Fernseh-, Radio- und Phontechnik stehen ihm in diesem wunderbaren Schrank zur Verfügung. Außer der meisterhaften Wiedergabe von Fernsehen und Rundfunk genießen Sie durch die Stereo-Einrichtung des Schrankes die neuesten Errungenschaften der Klangtechnik. 6 GRUNDIG Superphon-Lautsprecher auf 2 Kanälen verleihen dem Schrank eine herrliche Klangfülle.

**Fernsehempfänger**

110-Grad-Bildröhre mit 61-cm-Diagonale (Bildfläche 54 x 43 cm) • 21 Röhren + 5 Germaniumdioden + 3 Selengleichrichter • 40 Röhrenfunktionen • Rauscharmer goldener Tuner mit der Wunderröhre • Motorisierte Senderwahl mit Kanalanzeige • Magnetische Abstimmautomatic • 6 Drucktasten: Ein/Aus, Sprache, Musik, Handabstimmung, Brillant, Senderwahl • Augenschonende Goldfilterscheibe • Bandfiltergekoppelter Bild-ZF-Verstärker mit hoher Trennschärfe • Impulsgetastete Regelung mit Kontrastautomatic und Schwarzsteuerung • Störungsabsorber • Helligkeits-Automatic • Kontrastausgleich durch Photowiderstand • Symmetrische Phasen-Synchronisierung • Bildhöhen-Kompensator • Getrennte Bild- und Ton-Diode • Zweistufiger Ton-ZF-Verstärker • Gehäuse-Dipol-Antenne • Für UHF vorbereitet • 7 Watt Ton-Endstufe • Bildempfang zu Rundfunk-, Schallplatten- und Tonband-Wiedergabe.

**Rundfunkempfänger**

17 Röhren • 23 (9 + 14) Kreise • UKW, Kurz-, Mittel- und Langwelle • 14-Watt-Zweikanal-Verstärker in Mono-Stereo-Schaltung mit 2 Hochleistungs-Gegentakt-Endstufen • Stereo-Dirigent • 17 Drucktasten • Stations-Tabulator für 5 UKW-Kanäle • Wunschklang-Register mit 4 Reglern und optischer Anzeige kombiniert mit ZF-Bandbreitenregelung • Tontabulator (Stereo - Sprache - Wunschklang - Orchester - Jazz) • Magisches Band in der Skala • Ferritstabantenne • Allbereichantenne • Automatische Rauschunterdrückung • Einknopf-Duplex-Antrieb mit Schwungrad und Markierskala • Automatische Scharfabstimmung bei UKW durch Tastenschalter.

**Stereo-Plattenspieler**

10fach-Plattenwechsler für Stereo- und Normalschallplatten (16, 33, 45, 78 U/min) • Beleuchteter Wechsleraum • Plattenfach • Plattenbürste • Platten- und Tonband-ablage.

**Stereo-Tonbandgerät**

GRUNDIG Stereo-Tonbandgerät TM 60 für Stereo- und Normaltonbänder • Bandgeschwindigkeit 9,5 und 19 cm/sec • 4 Stunden Spielzeit für Monobetrieb • 2 Stunden Spielzeit für Stereobetrieb • Frequenzumfang 40-16000 Hz • Tricktaste • Automatische Ausschaltung am Bandende.

6 permanent-dynamische Superphon-Lautsprecher in Stereo-Anordnung • Anschlüsse für 2 GRUNDIG Hi-Fi-Raumklang-Strahler bzw. 2 GRUNDIG Hi-Fi-Raumklang-Boxen und 2 GRUNDIG Klang-Strahler oder 2 Außenlautsprecher zur Verbreiterung der Abstrahlbasis bei Stereo-Wiedergabe • Anschluß für Fernseh-Fernregler III, Stereo- und Normaltonbandgeräte (auch für Fernseh-Tonaufnahmen) • Wechselstrom.  
Abmessungen: 190 x 100 x 54 cm

Edelholzgehäuse  
mit doppelseitig lederbeschlagenen Klapptüren,  
mittlerer bis dunkler Farbblönung,  
hochglanzpoliert . . . . . } Preise lagen bei  
Nußbaum - natur - mattiert . . . . . } Druckbeginn  
Fernseh-Fernregler III . . . . . } noch nicht vor  
Stereo-Tonbandgerät gegen Mehrpreis . . . . . } DM 24.-

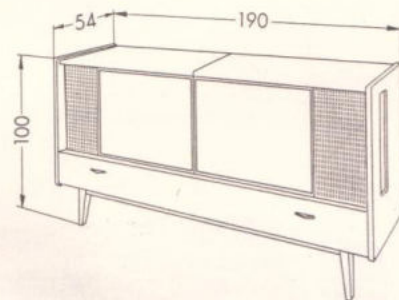

mit dem neuen  
Raumlicht-Kompensator







## Die Bühne im eigenen Heim

Das Lokalkolorit einer Heimatbühne ist durch nichts zu ersetzen! Rheinischer Humor wirkt nur in rheinischem und norddeutscher Humor nur in plattdeutschem Dialekt. Wie selten kommt man aber dazu, sich an seinem Heimatort einmal eine Posse der Kölner Heimatbühne Millowitsch oder des Hamburger Ohnesorge-Theaters anzusehen, und wieviel Freude hat das Fernsehen schon mit solchen Sendungen vermittelt! Hier zeigt sich so recht die Bedeutung des Fernsehens. Jetzt haben wir wirklich

### die Bühne im eigenen Heim

Wir sitzen dabei auf dem besten Platz, den es gibt, und können es uns doch so gemütlich machen, wie wir wollen. Jetzt hört das Suchen nach dem Kragenknöpfchen und die Hetzerei, ja rechtzeitig dortzusein, auf.

Aber nicht nur die Heimatbühnen machen uns den Fernsehschreiber liebenswert, es stehen uns mit Hilfe der Eurovision auch alle Bühnen der Hauptstädte Europas zur Verfügung. Man braucht nicht nach Salzburg zu fahren, um eine brillante Festspielaufführung zu hören und zu sehen. Auch große internationale Konzerte aus ganz Europa mit all ihrem festlichen Gepränge vermittelt uns das Fernsehen.

Um an einem Galaabend mit Maria Meneghini-Callas teilzunehmen, ist eine Reise nach Paris unnötig geworden. Das Fernsehen bringt Ihnen auch diesen Abend ins Haus. Ebenso wird die heitere Muse aus Kabarett und Operette häufig bei Ihnen zu Gast sein und für die nötige Stimmung sorgen.

### Die Olympischen Spiele in Rom

Zu diesem einzigartigen Fest der Spitzen-Sportler der ganzen Welt werden Sie vom Fernsehen herzlichst eingeladen. Wir werden alle Kämpfe im Fernsehen und im Rundfunk im Augenblick des Geschehens miterleben können – als ob wir dabei wären!

Bis dorthin aber werden uns noch manches Fußballspiel und mancher Leichtathletikkampf als Vorbereitung auf die Olympischen Spiele begeistern.

Wir müßten noch vieles schreiben, um Ihnen alle Sparten der Fernsehsendungen zu schildern. Aber das trockene Wort ist ja der Wirklichkeit hoffnungslos unterlegen.

Wer einmal ferngesehen hat, wird nicht mehr darauf verzichten wollen.



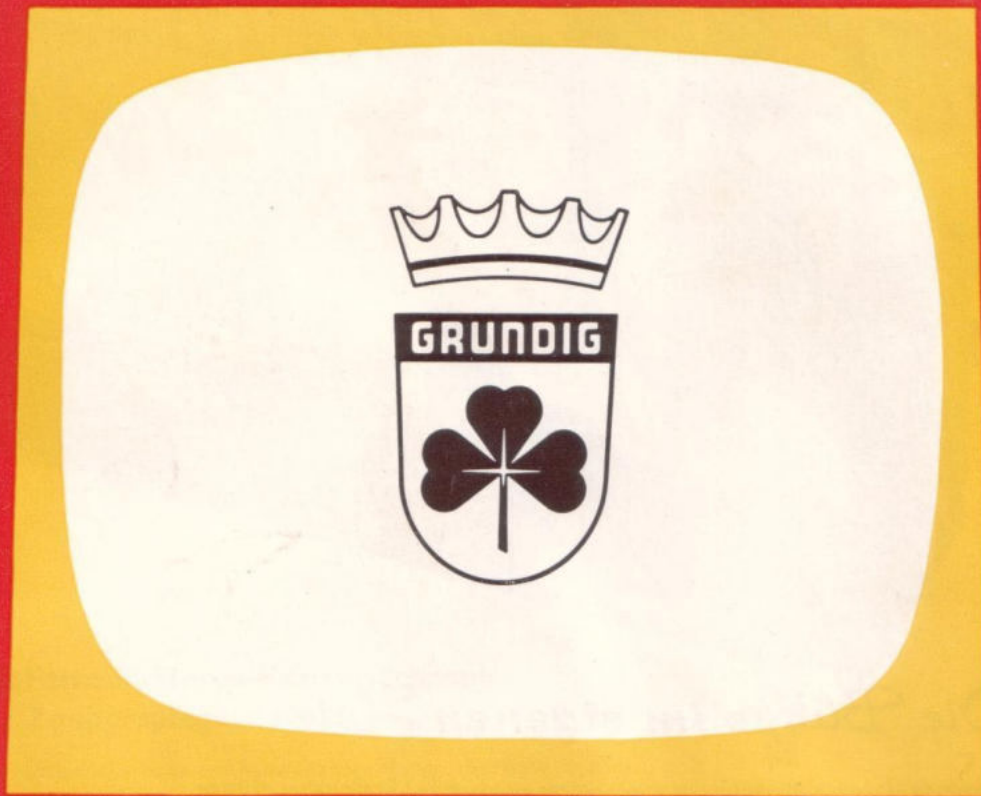

*Das Zeichen für  
Qualität und Fortschritt*

**GRUNDIG**

EUROPAS GRÖSSTE RUNDFUNKGERÄTE-WERKE

472