

SONY

3-751-158-52 (*)

Stereo Video Cassette Recorder **8**

EV-S1000E (PAL)(PAL/SECAM oST)

Mode d'emploi
Bedienungsanleitung
Manual de Instrucciones

Hi8

photocopy for service-use only

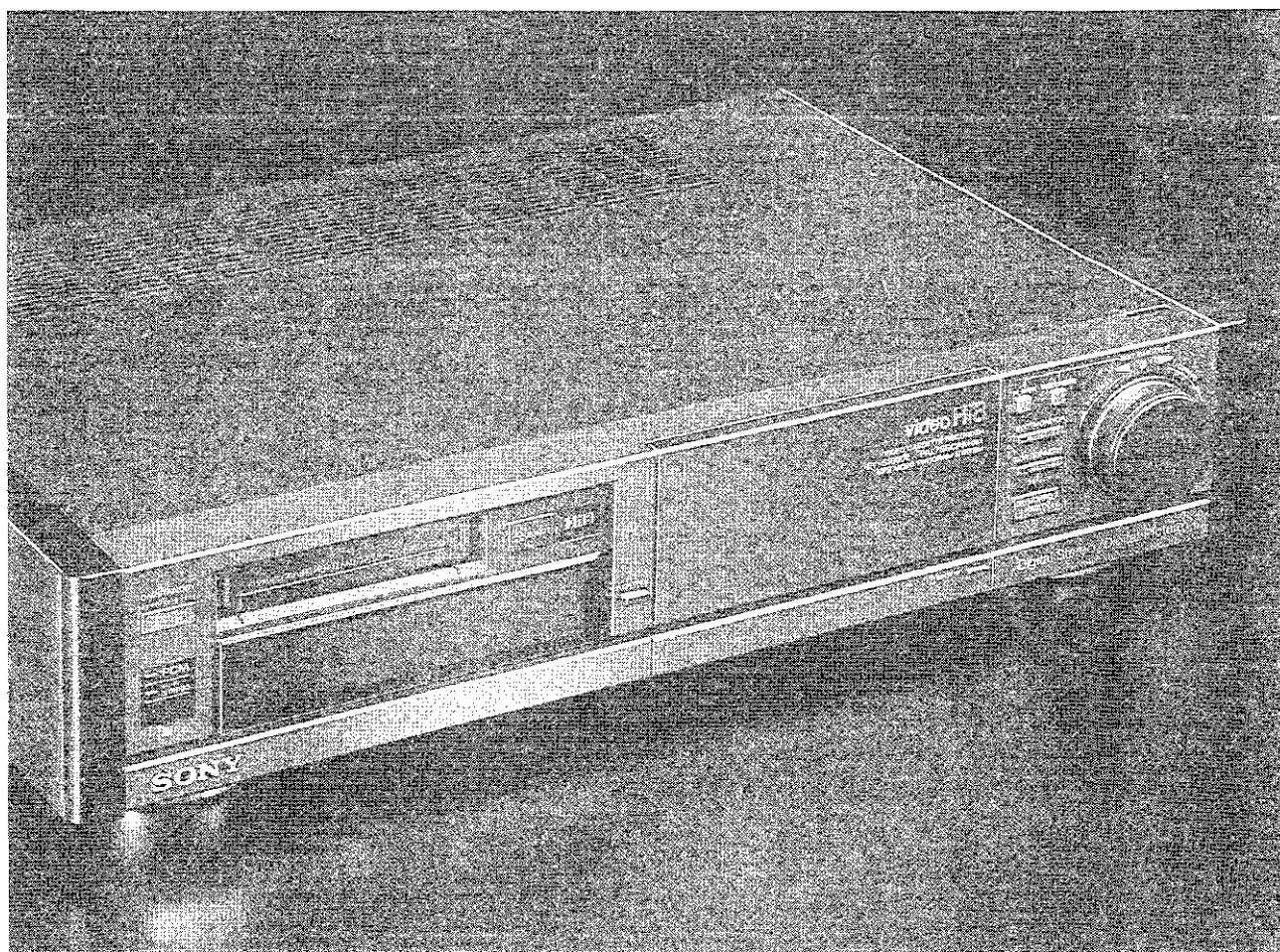

EV-S1000E

©1989 by Sony Corporation

Avertissement

Afin d'éviter tout risque d'incendie ou d'électrocution, ne pas exposer cet appareil à la pluie ou à l'humidité.

Afin d'écarter tout risque d'électrocution, garder le coffret fermé. Ne confier l'entretien de l'appareil qu'à un personnel qualifié.

Les systèmes de télédiffusion couleur

- Le EV-S1000E (UK) est conçu pour l'enregistrement et la lecture selon le système couleur PAL. L'enregistrement et la lecture de sources vidéo, basées sur d'autres systèmes couleur, ne peuvent être garantis.
- Le EV-S1000E peut recevoir les signaux couleur PAL et les signaux DDR SECAM qui seront convertis en signaux couleur PAL. L'enregistrement et la lecture sont basés sur le système couleur PAL.

Remarques

- Cet appareil utilise des cassettes du format vidéo 8 mm.
- Il enregistre en mode SP (environ 20,051 mm/seconde) et en mode LP (environ 10,058 mm/seconde) et il permet la lecture des cassettes en mode SP et en mode LP.
- Cet appareil est pourvu des fonctions pour l'enregistrement et la lecture à modulation par codage d'impulsion (PCM = audio numérique). Toutefois, il n'autorise pas l'enregistrement et la lecture audio multiple.

Attention

Les émissions télévisées, les films, les cassettes vidéo et autres matériels peuvent être protégés par des droits d'auteur. L'enregistrement non autorisé de telles informations peut aller à l'encontre des dispositions de la loi sur les droits d'auteur. De la même manière, l'utilisation de ce magnétoscope pour enregistrer des émissions câblées peut nécessiter l'autorisation de la chaîne de télévision par câble et/ou du propriétaire de l'émission.

Deutsch

Vorsicht

Um Feuergefahr und die Gefahr eines elektrischen Schlages zu vermeiden, darf das Gerät weder Regen noch Feuchtigkeit ausgesetzt werden.

Um einen elektrischen Schlag zu vermeiden, darf das Gehäuse nicht geöffnet werden. Überlassen Sie Wartungsarbeiten stets nur einem Fachmann.

Zum Farbsystem

- Mit dem EV-S1000E (UK) kann nur nach dem PAL-Farbsystem aufgenommen und wiedergegeben werden. Aufnahme und Wiedergabe anderer Farbsysteme ist möglicherweise nicht möglich.
- Mit dem EV-S1000E können neben PAL-Farbsignalen auch DDR-Secam-Farbsignale (die in PAL-Signale umgewandelt werden) empfangen werden. Die Aufnahme und Wiedergabe erfolgt nach dem PAL-Farbsystem.

Hinweise

- Das Gerät arbeitet mit 8-mm-Videocassetten.
- Für die Aufnahme und die Wiedergabe stehen zwei Geschwindigkeiten zur Verfügung SP (ca. 20,051 mm/s) und LP (ca. 10,058 mm/s).
- Das Gerät zeichnet digitale PCM-Ton-signale auf und kann diese auch wiedergeben. Aufnahme und Wiedergabe von digitalen Multi-Audiosignalen ist dagegen nicht möglich.

1. Für Ihren privat genutzten Videorecorder muß eine Fernseh-Rundfunk-Genehmigung beantragt werden, sofern nicht bereits eine Genehmigung für ein Fernsehgerät desselben Haushaltes vorliegt. Im geschäftlichen Bereich ist jeder einzelne Videorecorder anmelde- und gebührenpflichtig. (Auskunft ggf. bei der GEZ oder den Rundfunkanstalten.)
2. Im privaten Bereich ist die Aufzeichnung von urheberrechtlich geschützten Werken auf Bild- und Tonträger gestattet. Die entsprechenden Urheber-Vergütungen sind im Kaufpreis des Gerätes enthalten. Öffentliche Wiedergabe oder Verbreitung von mitgeschnittenen Fernsehsendungen ist ohne Erlaubnis nicht zulässig, verpflichtet zu Schadenersatz und ist gegebenenfalls strafbar.
3. Im Rahmen der Regelung des §47 des Urheberrechtsgesetzes sind Aufzeichnungen von Schulfernsehprogrammen gestattet. Mitschnitte von Schulfunk-sendungen dürfen jedoch nur für den Unterricht verwendet werden und sind spätestens am Ende des laufenden Schuljahres zu löschen.

Español

ADVERTENCIA

Para evitar incendios o el riesgo de electrocución, no exponga la unidad a la lluvia ni a la humedad.

Para evitar descargas eléctricas, no abra la caja. En caso de avería, solicite los servicios de personal cualificado.

Sistemas de teledifusión en color

- La EV-S1000E (UK) ha sido diseñada para grabar y reproducir empleando el sistema de color PAL y señales DDR SECAM que se transformarán en señales de color PAL. La grabación y la reproducción están basadas en el sistema de color PAL.
- La EV-S1000E puede recibir señales de color PAL y señales DDR SECAM que se transformarán en señales de color PAL. La grabación y la reproducción están basadas en el sistema de color PAL.

Notas

- Esta unidad emplea videocassettes de formato de 8 mm.
- Puede grabar en los modos SP (aproximadamente 20,051 mm/segundo) y LP (aproximadamente 10,058 mm/segundo), y reproducir en ambos modos.
- Esta unidad dispone de funciones de grabación y reproducción de PCM (audio digital). Sin embargo, no puede grabar ni reproducir señales de audio múltiples.

Precaución

Los programas de televisión, películas, videocintas, y demás materiales pueden tener reservado el derecho de reproducción. La grabación no autorizada de tales materiales puede ir en contra de lo dispuesto por las leyes de derechos de autor. Además, el empleo de esta videogradora con un sistema de cablevisión puede requerir la autorización del propietario de dicho sistema de cablevisión y/o de los programas.

A propos de ce manuel

- Le présent manuel traite du modèle EV-S1000E (UK), destiné au Royaume-Uni, et du modèle EV-S1000E, destiné à l'Europe continentale. Les principales différences entre ces deux modèles sont les suivantes:

	EV-S1000E (UK)	EV-S1000E
	Modèle pour Royaume-Uni	Modèle pour Europe continentale
Tension de fonctionnement	Secteur 240 V	Secteur 220 V
Système couleur	PAL	PAL/DDR SECAM
Couverture des canaux	UHF B21 à B68	VHF E2 à E4, E5 à E12 UHF E21 à E69 Canaux TV par câble S01 à S03, S1 à S20, S21 à S41
Interrupteur VPS	Non prévu	Prévu
Panneaux latéraux en bois	Non prévu	Prévu

- Dans le présent manuel, le modèle EV-S1000E destiné à l'Europe continentale, sera désigné comme EV-S1000E, tandis que le modèle EV-S1000E destiné au Royaume-Uni, sera désigné comme EV-S1000E (UK).
- Les photos et illustrations de ce manuel présentent l'EV-S1000E. Toute différence d'aspect et d'utilisation, concernant l'EV-S1000E (UK) sera clairement mentionnée dans le texte.

Zu dieser Anleitung

- Diese Anleitung behandelt das Großbritannien-Modell EV-S1000E (UK) und das Kontinentaleuropa-Modell EV-S1000E. Die wesentlichen Unterschiede sind im folgenden zusammengestellt:

	EV-S1000E (UK)	EV-S1000E
	Großbritannien-Modell	Kontinentaleuropa-Modell
Netzspannung	240 V Wechselspannung	220 V Wechselspannung
Farbsystem	PAL	PAL/DDR SECAM
Kanalbereich	UHF B21 bis B68	VHF E2 bis E4, E5 bis E12 UHF E21 bis E69 Kabelkanäle S01 bis S03, S1 bis S20, S21 bis S41
VPS	Nicht vorhanden	Vorhanden
Seitliche Holzverkleidung	Nicht vorhanden	Vorhanden

- Zur Unterscheidung wird in dieser Anleitung für das Kontinentaleuropa-Modell stets die Typenbezeichnung EV-S1000E und für das Großbritannien-Modell die Typenbezeichnung EV-S1000E (UK) verwendet.

- Die Fotos und Abbildungen in dieser Anleitung zeigt das Modell EV-S1000E. Wenn sich das Modell EV-S1000E (UK) im Aussehen oder in der Bedienung unterscheidet, wird deutlich im Text darauf hingewiesen.

Explicación sobre este manual

- Este manual cubre la EV-S1000E (modelo para el Reino Unido) y la EV-S1000E (modelo para Europa continental). A continuación se indican las diferencias principales entre los dos modelos.

	EV-S1000E (UK)	EV-S1000E
	Modelo para el Reino Unido	Modelo para Europa continental
Tensión de alimentación	240 V CA	220 V CA
Sistema de color	PAL	PAL/DDR SECAM
Cobertura de canales	B21 a B68 de UHF	E2 a E4 y E5 a E12 de VHF E21 a E69 de UHF S01 a S03, S1 a S20, y S21 a S41 de cablevisión
Interruptor VPS	No	Sí
Paneles laterales de madera	No	Sí

- En este manual, la EV-S1000E (modelo para Europa continental) se denominará EV-S1000E, y la EV-S1000E (modelo para el Reino Unido) se denominará EV-S1000E (UK).

- Las fotos y las ilustraciones empleadas en este manual son las de la EV-S1000E. Cualquier diferencia en el aspecto y la operación de la EV-S1000E (UK) se indicará claramente en el texto.

Table des matières

Précautions	8
-------------------	---

Introduction

Le système vidéo Hi8 (High Eight)	12
Nomenclature	16

Préparatifs

Connexions	32
Exploitation télécommandée	36
Le système Menu	40
Réglage de la date et de l'horloge	50
Ajustement du téléviseur	52
Prégéglage des canaux actifs	56
Réglage du mode	64
Maniement des cassettes vidéo	70

Exploitation

Lecture	74
Enregistrement d'un programme télévisé	100
Réglages du niveau d'enregistrement	108
Enregistrement de programmes stéréo/bilingues	110
Enregistrement déclenché par minuterie	118
Enregistrement instantané par minuterie	138
Utilisation du compteur de bande	142
Fonction d'indexation	146

Montage

Avant le montage	154
Montage de base	162
Montage synchronisé	166
Montage par insertion	178
Montage manuel par assemblage	184
Montage manuel par insertion	188
Copie audio	192

Divers

Spécifications	196
Guide de dépannage	202

Inhaltsverzeichnis

Zur besonderen Beachtung	9
--------------------------------	---

Einleitung

Hi8-Videosystem	13
Bedienungselemente	17

Vorbereitung

Anschluß	33
Fernbedienung	37
Das Menüsystem	41
Einstellung des Datums und der Uhrzeit	51
Einstellung des TV-Gerätes	53
Programmvorwahl	57
Einstellung der Betriebsart	65
Handhabung von Videocassetten	71

Betrieb

Wiedergabe	75
Aufnahme von TV-Programmen	101
Einstellung des Aufnahmepegels	109
Aufnahme von Stereo- und Zweitton-Programmen	111
Timergesteuerte Aufnahme	119
Programmierung des Schnelltimers	139
Verwendung des Bandzählers	143
Index-Funktion	147

Schnittbetrieb

Vor dem Schnittbetrieb	155
Grundlegender Schnittbetrieb	163
Synchrongesteuerter Schnittbetrieb	167
Insert-Schnittbetrieb	179
Manueller Assemble-Schnittbetrieb	185
Manueller Insert-Schnittbetrieb	189
Nachvertonung	193

Sonstiges

Technische Daten	198
Störungsüberprüfungen	204

Índice

Precauciones	9
--------------------	---

Introducción

Sistema de vídeo Hi8 (8 mm de alta fidelidad) ..	13
Denominación de las partes operacionales ...	17

Preparativos

Conexiones	33
Operación mediante control remoto	37
Sistema de menús	41
Ajuste de la fecha y la hora	51
Ajuste del televisor	53
Memorización de los canales activos	57
Ajuste del modo	65
Manejo de los videocassettes	71

Operación

Reproducción	75
Grabación de programas de televisión	101
Ajuste del nivel de grabación	109
Grabación de programas estéreo/bilingües ...	111
Grabación controlada mediante temporizador	119
Grabación controlada mediante temporizador instantáneo	139
Empleo del contador de la cinta	143
Función de indización	147

Edición

Antes de la edición	155
Edición básica	163
Edición sincronizada	167
Edición con inserción	179
Edición con montaje manual	185
Edición con inserción manual	189
Audiomontaje	193

Otros

Especificaciones	200
Guía para la solución de problemas	206

Précautions

Sécurité

- Alimenter le EV-S1000E (UK) sur secteur de 240 V, 50 Hz et le EV-S1000E sur secteur de 220 V, 50 Hz.
- Si un objet quelconque devait pénétrer à l'intérieur du coffret, débrancher l'appareil et, avant de le remettre en service, le faire vérifier par un technicien compétent.
- Débrancher l'appareil au niveau de la prise secteur si l'on prévoit de ne pas l'utiliser pendant longtemps. A cette fin, saisir le cordon par sa fiche et ne jamais tirer sur le fil proprement dit.
- L'appareil n'est pas déconnecté du secteur (source de courant alternatif) aussi longtemps que son cordon reste branché sur une prise du secteur, même si son interrupteur d'alimentation est coupé.

Installation

- Pour éviter un échauffement interne, prévoir une aération suffisante autour de l'appareil.
- Ne pas placer l'appareil sur une surface (tapis, couverture, etc.) ou près de matériaux (rideaux, tentures) qui pourraient obstruer les orifices de ventilation.
- Ne pas installer l'appareil près d'une source de chaleur, telle qu'un radiateur ou une bouche d'air chaud. Le protéger contre les rayons directs du soleil, la poussière, les vibrations et les chocs mécaniques.
- L'appareil est conçu pour fonctionner à l'horizontale. Ne pas l'installer sur un plan incliné.
- Garder l'appareil et les cassettes à l'écart d'appareils renfermant des aimants puissants, tels qu'un four à micro-ondes ou de gros haut-parleurs.
- Ne pas déposer d'objets pesants sur l'appareil.

Zur besonderen Beachtung

Zur Sicherheit

- Der EV-S1000E (UK) arbeitet mit 240 V Wechselspannung, 50 Hz und der EV-S1000E mit 220 V Wechselspannung, 50 Hz.
- Sollte Flüssigkeit oder ein fester Gegenstand in das Geräteinnere gelangen, trennen Sie das Gerät ab und lassen Sie es von einem Fachmann überprüfen, bevor Sie es weiter verwenden.
- Wenn das Gerät längere Zeit nicht verwendet, trennen Sie es von der Wandsteckdose ab. Fassen Sie zum Abziehen des Kabels stets am Stecker und niemals am Kabel selbst an.
- Das Gerät ist auch im ausgeschalteten Zustand nicht vollständig vom Stromnetz getrennt, solange das Netzkabel noch an der Wandsteckdose angeschlossen ist.

Zur Aufstellung

- Achten Sie auf ausreichende Luftzirkulation, um einen internen Hitzestau zu vermeiden.
- Stellen Sie das Gerät nicht auf Teppichen, Decken usw. oder in der Nähe von Vorhängen, Wandbehängen usw. auf, da hierdurch die Ventilationsöffnungen blockiert werden können.
- Stellen Sie das Gerät nicht in die Nähe von Heizungen oder Warmluftauslässen und auch nicht an Plätze, die direktem Sonnenlicht, starker Staubentwicklung, mechanischen Vibrationen oder Stößen ausgesetzt sind.
- Das Gerät ist für horizontalen Betrieb bestimmt. Stellen Sie es nicht auf eine schräge Unterlage.
- Halten Sie sowohl das Gerät als auch die Videocassetten von anderen Geräten, von denen starke Magnetfelder ausgehen (z.B. Mikrowellenöfen und große Lautsprecher), fern.
- Stellen Sie keine schweren Gegenstände auf das Gerät.

Precauciones

Seguridad

- Alimente la EV-S1000E (UK) con 240 V CA, 50 Hz. Alimente la EV-S1000E con 220 V CA, 50 Hz.
- Si dentro de la caja cae algún objeto sólido o líquido, desenchúfela de la red y haga que sea revisada por personal cualificado.
- Cuando no vaya a emplear la unidad durante mucho tiempo, desenchúfela de la red. Para desconectar el cable de alimentación, tire del enchufe. No tire nunca del propio cable.
- La unidad no se desconectará de la red mientras el cable esté enchufado en una toma de la misma, aunque ponga en OFF el interruptor de alimentación.

Instalación

- Para evitar el recalentamiento interno, ventile adecuadamente la unidad.
- No coloque la unidad sobre superficies (alfombras, mantas, etc.) ni cerca de materiales (cortinas, tapices, etc.) que puedan bloquear los orificios de ventilación.
- No instale la unidad cerca de fuentes térmicas tales como radiadores o conductos de ventilación, ni en lugares sometidos a la luz solar directa, polvo excesivo, vibraciones mecánicas, o choques.
- La unidad ha sido diseñada para funcionar en posición horizontal. No la instale inclinada.
- Mantenga la unidad y los videocassettes alejados de equipos con imanes intensos, tales como un horno de microondas o altavoces grandes.
- No coloque objetos pesados sobre la unidad.

Précautions

Utilisation

- Quand l'appareil n'est pas en service, le mettre hors tension pour économiser l'énergie et prolonger la durée de vie de ses composants.
- Retirer de l'appareil et ranger les cassettes vidéo après leur enregistrement ou leur lecture.

Nettoyage

- Nettoyer le coffret, le panneau avant et les commandes avec un linge doux et sec ou légèrement trempé dans une solution à détergent doux.
- Ne pas utiliser de solvant, tel qu'alcool ou benzine, qui pourrait endommager la finition.

Remballage

- Conserver le carton et les matériaux d'emballage. Ils assureront une protection idéale en cas de transport de l'appareil. Lors d'un transport éventuel, remballer l'appareil comme illustré sur le carton.

Soin des cassettes

- Ranger les cassettes dans leur boîtier et les conserver en position verticale pour éviter les infiltrations de poussière et un enroulement irrégulier.

Télécommande

- Veiller à ne pas perdre la télécommande, car certaines fonctions de ce magnétoscope ne peuvent être remplies sans l'intervention de la télécommande.

Pour toute question relative à cet appareil, prière de s'adresser à un centre de service Sony.

Zur besonderen Beachtung

Zum Betrieb

- Schalten Sie das Gerät bei Nichtverwendung aus, um Strom zu sparen und die Lebensdauer der Komponenten zu verlängern.
- Nehmen Sie nach der Aufnahme bzw. Wiedergabe die Videocassette heraus.

Zur Reinigung

- Reinigen Sie das Gehäuse, das Bedienungspult und die Bedienelemente mit einem trockenen, weichen oder mit einem weichen, leicht mit mildem Haushaltsreiniger angefeuchteten Tuch.
- Lösemittel wie Alkohol oder Benzin dürfen nicht verwendet werden, da sie das Finish angreifen.

Zur Wiederverpackung

- Heben Sie den Karton und das Verpackungsmaterial auf, um das Gerät bei einem späteren Transport sicher wieder verpacken zu können. Packen Sie es stets so ein, wie auf dem Karton angegeben.

Zur Handhabung der Cassetten

- Bewahren Sie die Cassetten stets senkrecht stehend in ihren Schachteln auf, um ein Eindringen von Staub zu verhindern und gleichmäßige Aufwicklung beizubehalten.

Zur Fernbedienung

- Achten Sie gut darauf, daß die Fernbedienung nicht verloren geht, da einige Funktionen ausschließlich von der Fernbedienung aus gesteuert werden können.

Bei weiterführenden Fragen wenden Sie sich bitte an Ihren Sony Händler.

Precauciones

Operación

- Cuando no vaya a emplear la unidad, desconecte la alimentación para prolongar su duración útil.
- Después de la grabación o la reproducción, guarde los videocassettes.

Limpieza

- Limpie la caja, el panel, y los controles con un paño suave y seco, o ligeramente humedecido en una solución poco concentrada de detergente.
- No emplee ningún tipo de disolvente, como alcohol o bencina, ya que podría dañar el acabado.

Reempaque

- No tire la caja ni el material de relleno, porque suponen los elementos ideales para transportar la unidad. Cuando tenga que enviar la unidad a otro lugar, reempáquela como se muestra en la caja de cartón.

Cuidado de los videocassettes

- Guarde los videocassettes en sus cajas y colóquelos verticalmente para evitar la introducción de polvo y que la cinta se afloje.

Telemando

- Tenga cuidado de no perder el telemando. Algunas funciones de esta videograbadora no podrán realizarse sin el telemando.

Si tiene alguna pregunta sobre la unidad, póngase en contacto con el centro de reparaciones Sony.

Le système vidéo Hi8 (High Eight)

Attribution de fréquences du système vidéo 8 mm standard
 Frequenzplan des konventionellen 8-mm-Videoformats
 Asignación de frecuencias del sistema de vídeo de 8 mm normal

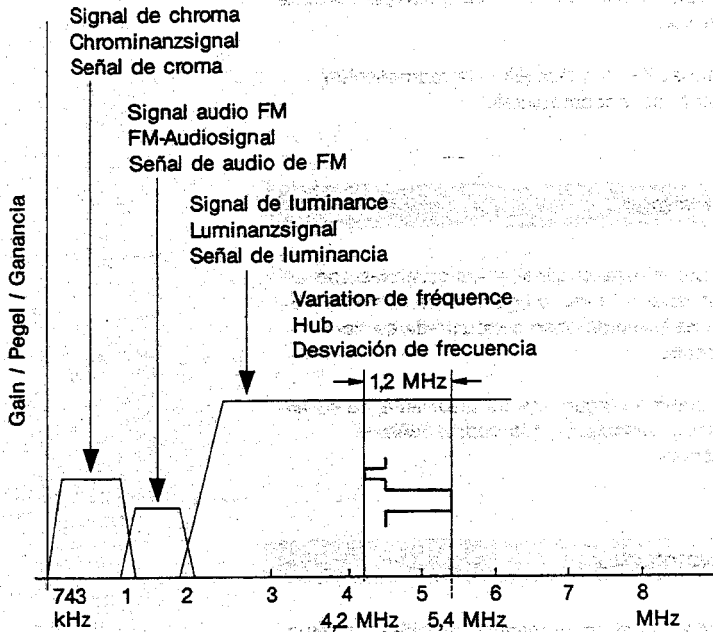

Attribution de fréquences du système vidéo Hi8
 Frequenzplan des Hi-8-Videoformats
 Asignación de frecuencias en el sistema de vídeo Hi8

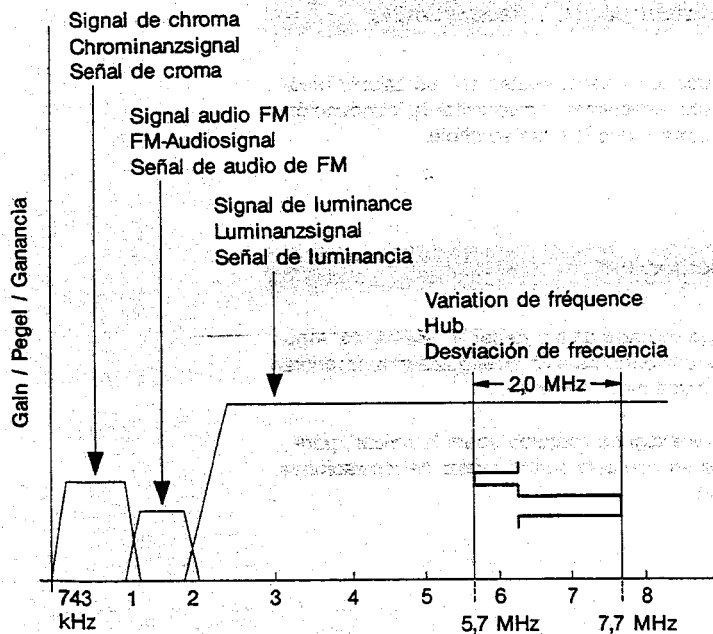

Haute qualité d'image

Un élément essentiel pour la qualité de l'image est sa capacité de véhiculer l'information. Or, cette capacité peut être accrue par décalage de la fréquence porteuse FM. Dans le système vidéo de norme Hi8, la plage de la fréquence porteuse FM du signal de luminance a été portée à 5,7 - 7,7 MHz, alors qu'elle est de 4,2 - 5,4 MHz dans le cas du système vidéo 8 mm standard. Grâce à cette amélioration, la définition horizontale est augmentée.

Bande de haute qualité, adaptée au système vidéo de norme Hi8

Des bandes à métal évaporé ont été mises au point en exclusivité pour l'enregistrement Hi8. La forte énergie magnétique de ces bandes à métal évaporé, qui autorise un enregistrement à densité élevée, et la technologie de l'enregistrement vidéo Hi8 permettent de couvrir une large plage de fréquence et d'obtenir des images enregistrées d'une qualité excellente.

Connecteurs d'entrée/sortie S VIDEO (signal de luminance/chrominance séparé)

Un appareil vidéo traditionnel transmet ou reçoit un signal vidéo composite, mais ce dernier a tendance à produire des interférences qui amoindrisent la qualité des images. En revanche, le connecteur S VIDEO transmet ou reçoit le signal vidéo, séparé en signal de luminance et en signal de chrominance. Les papillotements et le maculage des couleurs de l'image sont atténués par cette séparation des signaux vidéo, tandis que la netteté est améliorée au point que les cheveux ou les lignes ténues restent clairement visibles. En outre, le connecteur S VIDEO garantit une perte minimale de la qualité de l'image lors des travaux de montage de bande.

Hi8-Videosystem

Hohe Bildqualität

Wichtig für eine gute Bildqualität ist eine möglichst hohe Aufzeichnungsdichte. Beim Hi8-Videosystem wurde die Trägerfrequenz gegenüber dem konventionellen 8-mm-Videosystem erhöht, so daß nun ein größerer Hub des FM-modulierten Luminanzsignals möglich ist (5,7 - 7,7 MHz gegenüber 4,2 - 5,4 MHz). Das Ergebnis ist eine sehr hohe Horizontalauflösung.

Neue Hi8-Bandgeneration

Für das Hi8-Videosystem wurden neue Bänder entwickelt, die sich aufgrund einer neuartigen Metallbedämpfungstechnik durch eine hohe magnetische Remanenz auszeichnen und eine hohe Aufzeichnungsdichte ermöglichen. Der breite Frequenzbereich des Hi8-Systems kann auf diesen Bändern problemlos aufgezeichnet werden, so daß man eine ausgezeichnete Bildqualität erhält.

Trennung von Luminanz- und Chrominanz-Signalen

Bei herkömmlichen Videosystemen werden Luminanz- und Chrominanzsignale gemeinsam übertragen, wodurch es zu gegenseitigen Interferenzen und damit zu einer Beeinträchtigung der Bildqualität kommen kann. Bei diesem Gerät werden die Chrominanz- und Luminanzsignale dagegen über die S VIDEO-Buchsen getrennt übertragen. Das Ergebnis ist eine wesentlich verbesserte Detailschärfe (selbst Haare und feine Streifen sind deutlich sichtbar), sowie eine Verminderung von Farbüberstrahlen. Außerdem werden auch Qualitätsbeeinträchtigungen beim Kopieren von Bändern wesentlich reduziert.

Sistema de vídeo Hi8 (8 mm de alta fidelidad)

Imagen de gran calidad

La capacidad de información es el elemento clave para mejorar la imagen. Ésta puede aumentarse desplazando la banda de frecuencias de la portadora de FM. En el sistema de vídeo Hi8, la banda de frecuencias de la portadora de FM de la señal de luminancia se desplaza a 5,7-7,7 MHz, en vez de 4,2-5,4 MHz del sistema de vídeo de 8 mm estándar. Gracias a esta mejora, la definición horizontal aumenta.

Cinta de gran calidad para adaptarse al sistema de vídeo Hi8

Para la grabación de Hi8 se han desarrollado cintas exclusivas con metal evaporado. La gran energía magnética de la cinta de metal evaporado que permite la grabación de alta densidad, junto con la tecnología de grabación de vídeo Hi8 cubre una amplia gama de frecuencias para lograr la grabación de imágenes de excelente calidad.

Conectores de entrada/salida S VIDEO (señales de luminancia/ crominancia separadas)

Un equipo de vídeo convencional transmite o recibe la señal de vídeo compuesta. La señal de vídeo compuesta tiene propensión a producir interferencias que resultan en la pérdida de la calidad de la imagen. Por otra parte, el conector S VIDEO transmite o recibe la señal de vídeo separada en señal de luminancia y señal de crominancia.

Las fluctuaciones y la borrosidad de colores de la imagen se reducen al mínimo al separar las señales de vídeo, y se aumenta la nitidez de la imagen hasta un punto tal que incluso se vuelven visibles el pelo y las rayas finas. El conector S VIDEO asegura también la pérdida mínima en la calidad de la imagen durante la edición.

Le système vidéo Hi 8 (High Eight)

Compatibilité avec un magnétoscope 8 mm standard

Consulter le tableau ci-après en ce qui concerne la compatibilité entre le système vidéo de norme Hi8 et le système 8 mm standard.

Enregistrement sur ce magnétoscope

Bande utilisée	Témoin Hi8	Système d'enregistrement
Bande Hi8	Allumé	Hi8
	Eteint	Système 8 mm standard
Bande 8 mm standard	Eteint automatiquement	Système 8 mm standard

Lecture sur ce magnétoscope

Bande utilisée	Système de lecture
Bande enregistrée selon le système vidéo Hi8	Le système vidéo est automatiquement choisi.
Bande enregistrée selon le système vidéo 8 mm	

Remarques

- L'enregistrement et la lecture Hi8 ne sont possibles qu'avec une bande Hi8.
- Une bande 8 mm standard ne peut servir pour l'enregistrement ou la lecture selon le système vidéo de norme Hi8.
- La vitesse d'enregistrement du système vidéo Hi8 est compatible avec le système vidéo 8 mm standard.
La durée d'enregistrement/lecture est de 1,5 heure en mode SP et de 3 heures en mode LP à raison d'une bande P5/E5-90HME ou équivalente.

Hi8-Videosystem

Kompatibilität zwischen Hi8- und konventionellen 8-mm-Videosystem

Die Kompatibilität zwischen beiden Systemen kann der folgenden Tabelle entnommen werden:

Beim Aufnehmen mit diesem Videorecorder

Verwendetes Band	Hi8-Anzeige	Aufnahmesystem
Hi8-Band	Ein	Hi8-System
	Aus	Konventionelles 8-mm-System
Konventionelles 8-mm-System	Wird automatisch ausgeschaltet.	Konventionelles 8-mm-System

Wiedergabe mit diesem Recorder

Verwendetes Band	Wiedergabesystem
Hi8-Aufzeichnung	Automatische Umschaltung
Konventionelle 8-mm-Aufzeichnung	

Hinweise

- Eine Hi8-Aufnahme und -Wiedergabe ist nur mit Hi8-Bändern möglich.
- Mit konventionellen 8-mm-Bändern kann weder nach dem Hi8-Format aufgenommen noch wiedergegeben werden.
- Die Aufnahme—Bandgeschwindigkeit ist beim Hi8-System und beim konventionellen 8-mm-System gleich. Bei Verwendung des Bandes P5/E5-90HME (oder eines entsprechenden Bandes) erhält man eine Aufnahme/Wiedergabezeit von 1,5 Stunden (im SP-Betrieb) bzw. von 3 Stunden (im LP-Betrieb).

Sistema de vídeo Hi8 (8 mm de alta fidelidad)

Compatibilidad con una videograbadora de formato de 8 mm estándar

Con respecto a la compatibilidad entre el sistema de vídeo Hi8 y el de 8 mm estándar, consulte la tabla siguiente.

Grabación con esta videograbadora

Cinta empleada	Indicador Hi8	Sistema de grabación
Cinta Hi8	Encendido	Hi8
	Apagado	Sistema de vídeo de 8 mm estándar
Cinta de 8 mm estándar	Automáticamente apagado	Sistema de vídeo de 8 mm estándar

Reproducción con esta videograbadora

Cinta empleada	Sistema de reproducción
Cinta grabada con el sistema de vídeo Hi8	El sistema de vídeo empleado para la grabación se seleccionará automáticamente
Cinta grabada con el sistema de vídeo de 8 mm estándar	

Notas

- La grabación y la reproducción con el sistema Hi8 solamente podrán realizarse con cintas Hi8.
- Las cintas de 8 mm estándar no podrán grabar ni reproducirse empleando el sistema de vídeo Hi8.
- La velocidad de la cinta de grabación con el sistema de vídeo Hi8 es compatible con la del sistema de vídeo de 8 mm estándar. El tiempo de grabación/reproducción es de 1,5 horas en el modo SP y de 3 horas en el modo LP empleando una cinta P5/E5-90 HME o equivalente.

Nomenclature

Panneau avant

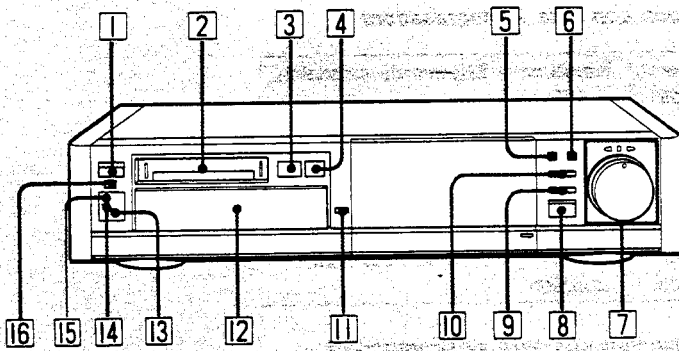

- 1 Interrupteur de mise sous tension/attente (ON/STANDBY)
- 2 Logement de cassette
- 3 Touche d'éjection (Δ EJECT)
- 4 Témoin d'enregistrement/lecture Hi8
Il s'allume pour signaler que l'enregistrement ou la lecture Hi8 est possible.
- 5 Touche de contrôle de lecteur (PLAYER)
- 6 Touche de contrôle d'enregistreur (RECORDER)
- 7 Bague et témoin de montage à navette (arrière/avant) (EDIT SHUTTLE - REVERSE/FORWARD)
- 8 Touche et témoin de montage synchronisé (SYNCHRO EDIT)
- 9 Touche et témoin d'attente de montage (EDIT STANDBY)
- 10 Touche et témoin de surveillance de montage (EDIT MONITOR)
- 11 Poussoir d'ouverture (PUSH OPEN)
- 12 Panneau d'affichage
- 13 Capteur de télécommande
- 14 Témoin stéréo haute fidélité (Hi-Fi STEREO)
Il s'allume à la lecture d'une piste audio Hi-Fi, enregistrée en mode bilingue ou stéréo. Il s'allume aussi quand l'enregistrement s'accomplit en mode stéréo ou bilingue sur la piste Hi-Fi.
- 15 Témoin de son numérique (PCM)
Il s'allume à l'enregistrement ou à la lecture de la piste audio PCM.
- 16 Témoin de fonctionnement/attente (ON/STANDBY) [pour l'EV-S1000E (UK) uniquement]
Il s'allume quand le magnétoSCOPE se trouve en mode d'attente.

Bedienungselemente

Vorderseite

- 1 Ein/Bereitschafts-Schalter (ON/STANDBY)
- 2 Cassettenfach
- 3 Auswurfaste (Δ EJECT)
- 4 Hi8-Anzeige
Zeigt durch Aufleuchten an, daß nach dem Hi8-System aufgenommen oder wiedergegeben werden kann.
- 5 Wiedergabegeräte-Steuertaste (PLAYER)
- 6 Aufnahmegeräte-Steuertaste (RECORDER)
- 7 Schnittsuchtaste und Anzeige (EDIT SHUTTLE (REVERSE/FORWARD))
- 8 Synchronschnitttaste und Anzeige (SYNCHRO EDIT)
- 9 Schnittbereitschaftstaste und Anzeige (EDIT STANDBY)
- 10 Schnittmonitortaste und Anzeige (EDIT MONITOR)
- 11 Öffnungstaste (PUSH OPEN)
- 12 Display
- 13 Fernbedienungssensor
- 14 HiFi-Stereo-Anzeige (Hi-Fi STEREO)
Leuchtet, wenn ein Zweiton- oder Stereosignal der HiFi-Audiospur wiedergegeben bzw. auf sie aufgezeichnet wird.
- 15 PCM-Anzeige
Leuchtet beim Aufnehmen oder Wiedergeben des PCM-Tonsignals auf.
- 16 Ein/Bereitschafts-Anzeige (ON/STANDBY) [nur bei EV-S1000E (UK)]
Leuchtet, wenn sich der Videorecorder im Bereitschaftsbetrieb befindet.

Denominación de las partes operacionales

Panel frontal

- 1 Interruptor de alimentación (ON/STANDBY)
- 2 Compartimiento del videocassette
- 3 Tecla de expulsión (Δ EJECT)
- 4 Indicador de grabación/reproducción de Hi8
Se encenderá para indicar que podrá realizarse la grabación o la reproducción de Hi8.
- 5 Tecla de control de la unidad reproductora (PLAYER)
- 6 Tecla de control de la unidad grabadora (RECORDER)
- 7 Lanzadera e indicador de edición (retroceso/avance) (EDIT SHUTTLE) (REVERSE/FORWARD)
- 8 Tecla e indicador de edición sincronizada (SYNCHRO EDIT)
- 9 Tecla e indicador de espera de edición (EDIT STANDBY)
- 10 Tecla e indicador de monitor para edición (EDIT MONITOR)
- 11 Tecla de apertura (PUSH OPEN)
- 12 Ventanilla visualizadora
- 13 Sensor remoto
- 14 Indicador de alta fidelidad estéreo (Hi-Fi STEREO)
Se encenderá cuando se reproduzca una pista de audio de alta fidelidad grabada en modo bilingüe o estéreo. También se encenderá cuando se realice una grabación en el modo bilingüe o estéreo en la pista de alta fidelidad.
- 15 Indicador de PCM (PCM)
Se encenderá cuando se grabe o reproduzca en la pista de audio de PCM.
- 16 Lámpara indicadora de alimentación/espera (ON/STANDBY) [Para la EV-S1000E (UK) solamente]
Se encenderá cuando la videograbadora esté en el modo de espera.

Nomenclature

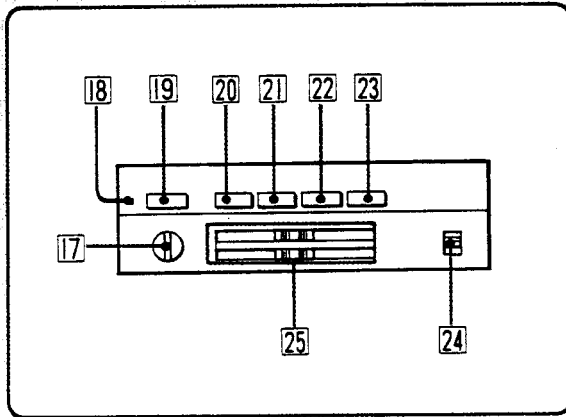
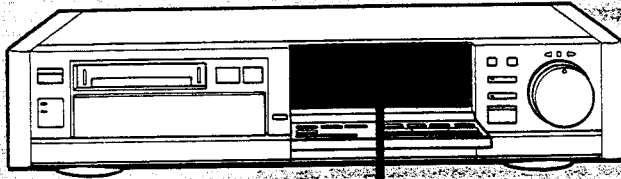

17 Réglage du niveau au casque (PHONE LEVEL)

18 Touche de réinitialisation
Appuyer sur cette touche avec un objet pointu, comme un stylo à bille, si le magnétoscope ne fonctionne pas même quand les touches d'exploitation sont enclenchées. Lorsque cette touche est enfoncée, les informations de la mémoire sont effacées. Avant de remettre le magnétoscope en service, procéder à une réinitialisation des informations.

19 Touche de mode Hi8

20 Touche de remise à zéro du compteur (COUNTER RESET)

21 Touche d'antenne TV/magnétoscope (TV/VTR)

22 Touche de mode d'enregistrement (REC MODE SP/LP)

23 Sélecteur d'entrée (INPUT SELECT)

24 Sélecteur de surveillance du son (AUDIO MONITOR)
[PCM/MIX/STD (Hi-Fi)]

25 Réglages du niveau d'enregistrement (REC LEVEL)

Bedienungselemente

- 17 **Kopfhörer-Pegelregler (PHONE LEVEL)**
- 18 **Rückstellschalter**
Dieser Schalter ist mit einem spitzen Gegenstand zu drücken, wenn sich der Videorecorder nicht mehr steuern läßt. Die im Memory des Videorecorders abgespeicherten Informationen gehen dabei verloren und müssen neu eingegeben werden.
- 19 **Hi8-Taste**
- 20 **Zähler-Rückstelltaste (COUNTER RESET)**
- 21 **TV/Videorecorder-Umschalttaste (TV/VTR)**
- 22 **Aufnahme-Geschwindigkeitswahltaste (REC MODE SP/LP)**
- 23 **Eingangswahltaste (INPUT SELECT)**
- 24 **Audio-Monitor-Wahlschalter (AUDIO MONITOR)**
Besitzt die Position PCM, MIX, STD (Hi-Fi).
- 25 **Aufnahmepegelregler (REC LEVEL)**

Denominación de las partes operacionales

- 17 **Control de nivel de los auriculares (PHONE LEVEL)**
- 18 **Interruptor de reposición**
Presione este interruptor con un objeto puntiagudo, como un bolígrafo, cuando la videograbadora no trabaje al presionar las teclas de operación. Al presionar este interruptor, la información introducida en la memoria de la videograbadora se perderá. Vuelva a introducir tal información antes de emplear la videograbadora.
- 19 **Tecla de modo de 8 mm de alta fidelidad (Hi8)**
- 20 **Tecla de puesta a cero del contador (COUNTER RESET)**
- 21 **Tecla selectora de antena de televisión/ videograbadora (TV/VTR)**
- 22 **Tecla selectora de modo de grabación (REC MODE SP/LP)**
- 23 **Tecla selectora de entrada (INPUT SELECT)**
- 24 **Selector de escucha (AUDIO MONITOR) (PCM/ mezcla/estándar (alta fidelidad) [PCM/ MIX/STD (Hi-Fi)]**
- 25 **Controles de nivel de grabación (REC LEVEL)**

Nomenclature

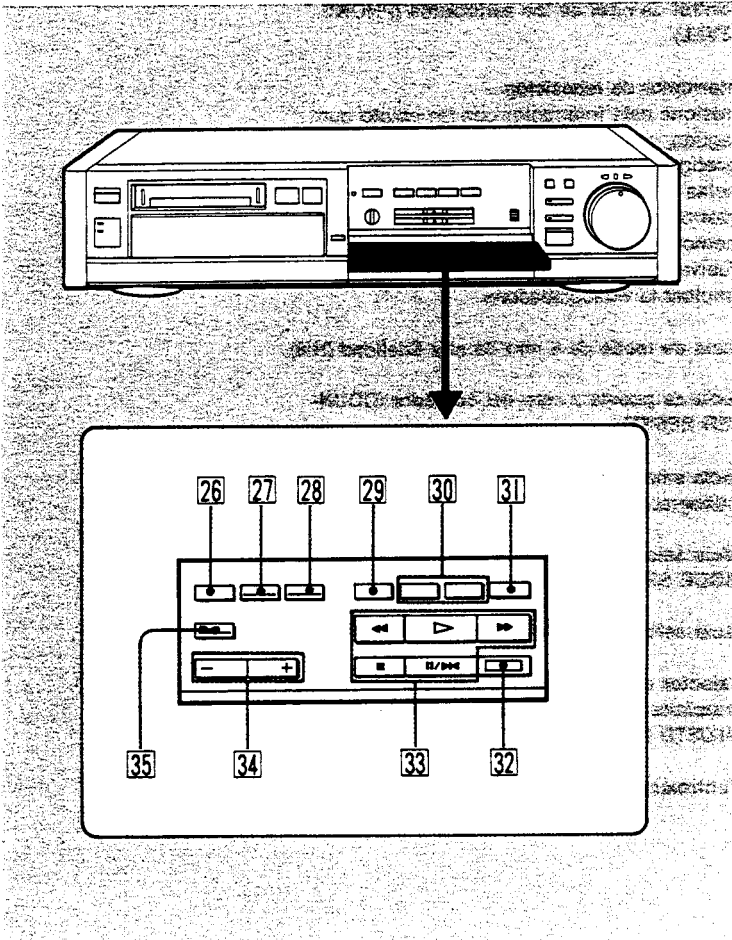

- 26 Touche de vérification de minuterie (TIMER CHECK)
- 27 Touche de mise en marche/arrêt d'enregistrement par minuterie (TIMER REC ON/OFF)
- 28 Touche d'enregistrement instantané par minuterie (QUICK TIMER)
- 29 Touche d'indexation (INDEX)
- 30 Touches de marquage/effacement d'index (INDEX MARK/ERASE)
- 31 Touche de montage (EDIT)
- 32 Touche d'enregistrement (● REC)
- 33 Touches de transport de bande
◀ REW (rebobinage), ▷ PLAY (lecture), ▶▶ FF (avance rapide), ■ STOP (arrêt), ||/▶ PAUSE/STILL (pause/image fixe)
- 34 Touches de programmation (PROGRAM +/-)
- 35 Touche et témoin de copie sonore (AUDIO DUB)

Bedienungselemente

- 26 Timerprüftaste (TIMER CHECK)
- 27 Ein/Aus-Taste für timergesteuerte Aufnahme (TIMER REC ON/OFF)
- 28 Schnelltimertaste (QUICK TIMER)
- 29 Indextaste (INDEX)
- 30 Index-Setz/Lösch-Taste (INDEX MARK/ERASE)
- 31 Schnitttaste (EDIT)
- 32 Aufnahmetaste (● REC)
- 33 Bandlauf-Funktionstasten
◀◀ REW (Rückspulen), ▷ PLAY (Wiedergabe)
▶▶ FF (Vorspulen), ■ STOP (Stopp),
⏸/▶ PAUSE/STILL (Pause/Standbild)
- 34 Programmwahltasten (PROGRAM +/-)
- 35 Audiüberspieltaste und Anzeige (AUDIO DUB)

Denominación de las partes operacionales

- 26 Tecla de comprobación del temporizador (TIMER CHECK)
- 27 Tecla de grabación controlada mediante el temporizador (TIMER REC (ON/OFF))
- 28 Tecla del temporizador instantáneo (QUICK TIMER)
- 29 Tecla de indización (INDEX)
- 30 Teclas de marcación/borrado de señales de indización (INDEX MARK/ERASE)
- 31 Tecla de edición (EDIT)
- 32 Tecla de grabación (● REC)
- 33 Teclas de transporte de la cinta
Rebobinado (◀◀ REW), reproducción (▷ PLAY), avance rápido (▶▶ FF), parada (■ STOP), y pausa/imagen fija (⏸/▶ PAUSE/STILL)
- 34 Teclas selectoras de programas (PROGRAM +/-)
- 35 Tecla e indicador de audioduplicación (AUDIO DUB)

Nomenclature

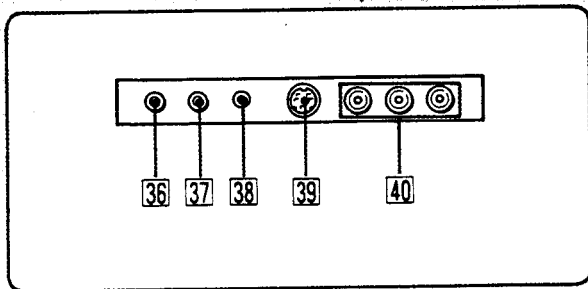
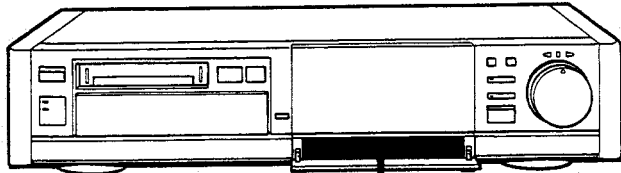

36 Prise de casque (HEADPHONES) (prise stéréo mini format)

37 Prise de microphone (MIC) (prise mini format)

38 Prise de contrôle L (CONTROL L) (LANC) (prise stéréo mini-mini format)

39 Connecteur d'entrée de ligne vidéo 2 S (LINE IN 2 S VIDEO) (4 broches mini DIN)

40 Connecteurs d'entrée de ligne vidéo/audio 2 (LINE IN 2 VIDEO/AUDIO) (prise coaxiale phono)

Lors du branchement d'un équipement monaural sur ces prises, utiliser uniquement la prise LINE IN 2 AUDIO L (MONO).

A propos du connecteur LANC

Le signe "LANC" indique le "système à bus de contrôle pour application locale". Le connecteur LANC s'emploie pour contrôler le transport de la bande d'un appareil vidéo et de périphériques qui lui sont raccordés. Ce connecteur remplit la même fonction que les connecteurs, appelés CONTROL L et REMOTE.

Bedienungselemente

- 36 Kopfhörerbuchse (HEADPHONES) (Stereo-Minibuchse)
- 37 Mikrofonbuchse (MIC) (Minibuchse)
- 38 Steuerbuchse (CONTROL L (LANC)) (Stereo-Miniminibuchse)
- 39 Line-Videoeingang (LINE IN 2 S VIDEO) (4pol Mini-DIN)
- 40 Line-Video/Audio-Eingänge (LINE IN 2 VIDEO/AUDIO) (Cinch)
Zum Anschluß einer monauralen Signalquelle verwenden Sie die LINE IN 2 AUDIO L (MONO)-Buchse.

Zur LANC-Buchse

LANC ist eine Abkürzung von Local Application Control Bus System. Die LANC-Buchse dient zur Bandlauf-Steuerung von Videogeräten und an den Videogeräten angeschlossenen Peripheriegeräten. Die Buchse besitzt die gleiche Funktion wie die mit CONTROL L oder REMOTE bezeichneten Buchsen.

Denominación de las partes operacionales

- 36 Toma de auriculares (HEADPHONES) (minitoma estéreo)
- 37 Toma de micrófono (MIC) (minitoma)
- 38 Toma de control L del sistema LANC (CONTROL L) (mini-minitoma estéreo)
- 39 Conector de vídeo S de entrada de línea 2 (LINE IN 2 S VIDEO) (miniconector DIN de 4 terminales)
- 40 Tomas de vídeo/audio de entrada de línea 2 (fono)
Para conectar un equipo monoaural a estas tomas, conéctelo solamente a LINE IN 2 AUDIO L (MONO).

Nota sobre LANC

LANC es la abreviatura de Local Application Control Bus System: sistema de bus de control de aplicación local. El conector LANC se emplea para controlar el transporte de la cinta de videoequipos y periféricos conectados al mismo. Este conector posee las mismas funciones que los conectores CONTROL L o REMOTE.

Nomenclature

Panneau arrière

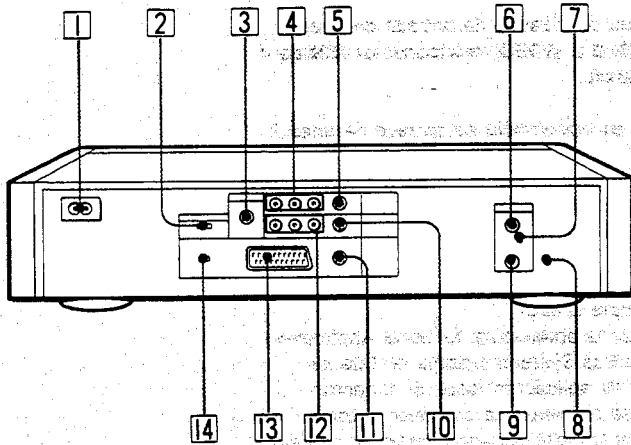

- 1 Prise d'entrée secteur (AC INPUT)
- 2 Sélecteur de mode de commande (COMMAND MODE)
- 3 Connecteur de contrôle (CONTROL L LANC) (5 broches DIN)
- 4 Prises d'entrée de ligne vidéo/audio 1 (LINE IN 1 VIDEO/AUDIO) (prises coaxiales phono)
- 5 Connecteur d'entrée de ligne vidéo 1 S (LINE IN 1 S VIDEO) (4 broches mini DIN)
- 6 Prise d'entrée d'antenne (AERIAL IN)
- 7 Sélecteur distant/local (DX/LOCAL)
- 8 Vis de canal haute fréquence (RF CHANNEL) (Canaux 30 à 39)
- 9 Prise de sortie d'antenne (AERIAL OUT)
- 10 Connecteur de sortie de ligne S vidéo (LINE OUT S VIDEO) (4 broches mini DIN)
- 11 Connecteur de sortie de contrôle S vidéo (MONITOR OUT S VIDEO) (4 broches mini DIN)
- 12 Prises de sortie de ligne vidéo/audio (LINE OUT VIDEO/AUDIO) (prises coaxiales phono)
- 13 Connecteur de sortie de surveillance (MONITOR OUT EURO-AV) (21 broches CENELEC)
- 14 Sélecteur de sortie vidéo (VIDEO OUT) (VIDEO ou S VIDEO)

Bedienungselemente

Rückseite

- 1 Netzanschluß (AC INPUT)
- 2 Steuerbetriebsartenwähler (COMMAND MODE)
- 3 Steuerbuchse (CONTROL L (LANC)) (5pol DIN)
- 4 Line-Video/Audio-Eingänge (LINE IN 1 VIDEO/AUDIO) (Cinch)
- 5 Line-Videoeingang (LINE IN 1 S VIDEO) (4pol Mini-DIN)
- 6 Antenneneingang (AERIAL IN)
- 7 Fern/Nah-Schalter (DX/LOCAL)
- 8 Kanalwahlschraube (RF CHANNEL) (30 CH bis 39 CH)
- 9 Antennenausgang (AERIAL OUT)
- 10 Line-Videoausgang (LINE OUT S VIDEO) (4pol Mini-DIN)
- 11 Monitor-Videoausgang (MONITOR OUT S VIDEO) (4pol Mini-DIN)
- 12 Line-Video/Audio-Ausgänge (LINE OUT VIDEO/AUDIO) (Cinch)
- 13 Monitor-Audio/Video-Ausgang (MONITOR OUT EURO-AV) (21pol CENELEC)
- 14 Videoausgangswähler (VIDEO OUT (VIDEO oder S VIDEO))

Denominación de las partes operacionales

Panel posterior

- 1 Entrada de CA (AC INPUT)
- 2 Selector de modo de mando (COMMAND MODE)
- 3 Conector de control L del sistema LANC (DIN de 5 terminales)
- 4 Tomas de vídeo/audio de entrada de línea 1 (fono)
- 5 Conector de vídeo S de entrada de línea 1 (miniconector DIN de 4 terminales)
- 6 Conector de entrada de antena (AERIAL IN)
- 7 Selector de señal de emisora distante/local (DX/LOCAL)
- 8 Tornillo de ajuste del canal de RF (canales 30 a 39)
- 9 Conector de salida de antena (AERIAL OUT)
- 10 Conector de vídeo S de salida de línea (LINE OUT S VIDEO) (miniconector DIN de 4 terminales)
- 11 Conector de vídeo S de salida de monitor (MONITOR OUT S VIDEO) (miniconector DIN de 4 terminales)
- 12 Tomas de vídeo/audio de salida de línea (LINE OUT VIDEO/AUDIO) (fono)
- 13 Conector EURO-AV de salida de monitor (MONITOR OUT) (CENELEC de 21 terminales)
- 14 Selector de vídeo o vídeo S de salida de vídeo (VIDEO OUT (VIDEO o S VIDEO))

Télécommande RMT-451

Avant la mise en service

- Les touches de la télécommande, portant le même nom ou le même symbole que celles de l'appareil, remplissent la même fonction.
- Les touches sur le dessus desquelles est inscrit un point rouge peuvent servir à contrôler un téléviseur Sony portant la marque , pourvu que le sélecteur de télécommande TV/VTR soit réglé sur TV.
- Laisser le couvercle supérieur fermé, sauf quand il est indiqué de l'ouvrir.

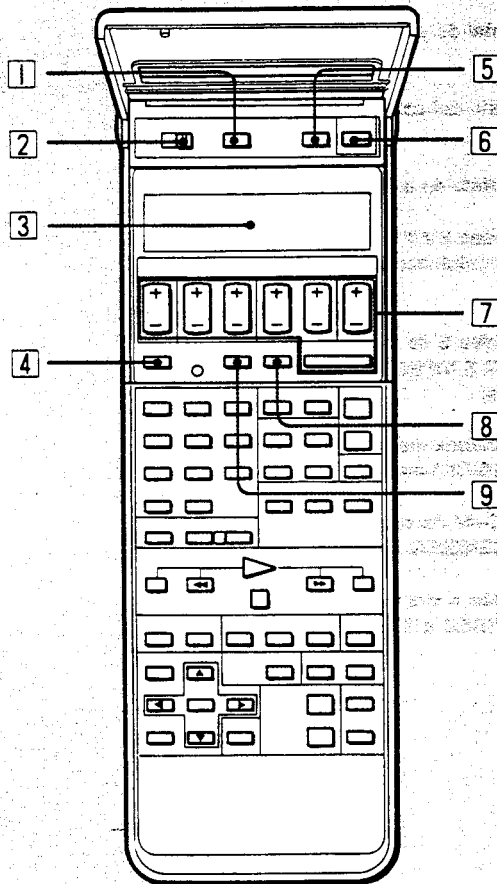
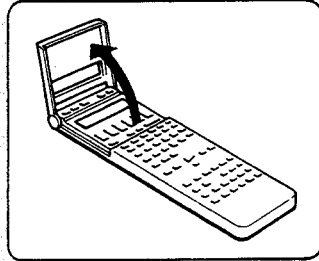

- 1 **Touche de mise en marche/arrêt d'enregistrement par minuterie (TIMER REC ON/OFF)**
- 2 **Sélecteur de télécommande de téléviseur/magnétoscope (TV/VTR)**
Le régler sur VTR pour contrôler à distance ce magnétoscope ou sur TV pour contrôler le téléviseur.
- 3 **Affichage par cristaux liquides**
- 4 **Touche de mode commande (COMMAND MODE)**
- 5 **Sélecteur de téléviseur/magnétoscope (TV/VTR)**
- 6 **Touche de mise sous tension/attente (⏻)**
- 7 **Touches de réglage d'enregistrement par minuterie/horloge**
 - ① Jour (DAY)
 - ② Moment de mise en marche (TURN ON)
 - ③ Moment de mise à l'arrêt (TURN OFF)
 - ④ Position de programmation (PROG)
 - ⑤ Transmission des instructions (TRANSMIT)
- 8 **Touche de mémorisation (MEMORY)**
- 9 **Touche de réglage d'horloge (CLOCK SET/START)**

Bedienungselemente

Fernbedienung RMT-451

Vorbemerkung

- Die Tasten mit der gleichen Markierung wie am Gerät besitzen auch die gleiche Funktion.
- Die Tasten mit einem roten Punkt dienen zur Fernsteuerung eines Sony TV-Gerätes mit -Markierung, wenn der TV/VTR-Fernsteuerwähler auf TV steht.
- Die obere Abdeckung sollte nur geöffnet werden, wenn speziell darauf hingewiesen wird.

- 1 Ein/Aus-Taste für timergesteuerte Aufnahme (TIMER REC (ON/OFF))
- 2 TV/Videorecorder-Wähler (TV/VTR)
Zum Steuern des Videorecorders ist dieser Wähler auf VTR und zum Steuern des TV-Geräts auf TV zu stellen.
- 3 Flüssigkristall-Display (LCD)
- 4 Steuerbetriebsartentaste (COMMAND MODE)
- 5 TV/Videorecorder-Taste (TV/VTR)
- 6 Ein/Bereitschaftstaste (⏻)
- 7 Timerprogrammier/Uhr-Einstelltasten
 - 1 DAY (Tag)
 - 2 TURN ON (Einschaltzeit)
 - 3 TURN OFF (Abschaltzeit)
 - 4 PROG (Programmposition)
 - 5 TRANSMIT (Datenübertragung)
- 8 Speichertaste (MEMORY)
- 9 Uhreinstell/Start-Taste (CLOCK SET (SET/START))

Denominación de las partes operacionales

Telemando RMT-451

Antes de comenzar

- Las teclas del telemando con el mismo nombre o marca que los de la unidad poseen la misma función.
- Las teclas con un punto rojo en su parte superior podrán emplearse para controlar a distancia televisores Sony con la marca  cuando el selector de control remoto TV/VTR esté en TV.
- Mantenga la cubierta superior cerrada a menos que se indique lo contrario.

- 1 Tecla de grabación controlada mediante el temporizador (TIMER REC (ON/OFF))
- 2 Selector de control remoto del televisor/videograbadora (TV/VTR)
Póngalo en VTR para controlar esta videograbadora y en TV para controlar el televisor.
- 3 Visualizador de cristal líquido (LCD)
- 4 Tecla selectora de modo de mando (COMMAND MODE)
- 5 Tecla selectora de televisor/videograbadora (TV/VTR)
- 6 Tecla de alimentación/espera (⏻)
- 7 Teclas de ajuste del reloj/grabación controlada mediante el temporizador
 - 1 Día (DAY)
 - 2 Hora de comienzo de la grabación (TURN ON)
 - 3 Hora de finalización de la grabación (TURN OFF)
 - 4 Posición de programa (PROG)
 - 5 Transmisión (TRANSMIT)
- 8 Tecla de memorización (MEMORY)
- 9 Tecla de ajuste/puesta en funcionamiento del reloj (CLOCK SET (SET/START))

Nomenclature

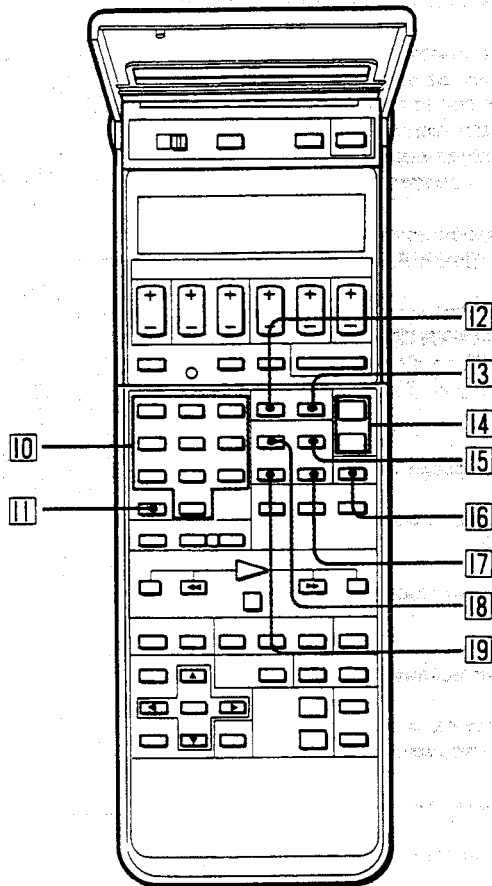

10 Touches numériques de position de programme

Appuyer pour choisir directement la position de programmation. Pour entrer les chiffres des unités, appuyer sur 0, puis sur le numéro souhaité.

11 Touche des dizaines (-/- -)

Appuyer pour choisir un numéro de position de programme supérieur à 9. Pour choisir 23, par exemple, appuyer sur -/- -, puis sur 2 et 3.

12 Sélecteur d'entrée (INPUT SELECT)

Ouvrir le couvercle pour choisir le signal d'entrée pour l'enregistrement déclenché par minuterie. Refermer le couvercle pour changer le réglage d'entrée actuel.

13 Sélecteur de mode d'enregistrement (REC MODE)

14 Touches de programmation (PROG +/-)

15 Touche de programme principal/auxiliaire (MAIN/SUB)

16 Touche d'indexation (INDEX)

17 Touche de remise à zéro du compteur (COUNTER RESET)

18 Touche d'écran de données (DATA SCREEN)

19 Touche de surveillance de montage (EDIT MONITOR)

Bedienungselemente

- 10 Programm-Nummerntasten**
Diese Tasten dienen zur direkten Programmwahl. Zur Wahl einer einstelligen Programmnummer ist zunächst die Taste 0 und dann die Taste mit der gewünschten Programmnummer zu drücken.
- 11 Zehnerstellentaste (-/- -)**
Zur Wahl einer über 9 liegenden Programmnummer. Beispielsweise sind zur Wahl von Programm 23 nacheinander die Tasten -/- -, 2 und 3 zu drücken.
- 12 Eingangswahltaste (INPUT SELECT)**
Zur Wahl des Eingangssignals für die timer-gesteuerte Aufnahme ist die Abdeckung zu öffnen. Nach Schließung der Abdeckung wird die Umschaltung dann ausgeführt.
- 13 Aufnahmebetriebsarten-Wahltaste (REC MODE)**
- 14 Programm-Wahltasten (PROG +/-)**
- 15 Hauptton/Zusatzton-Umschalttaste (MAIN/SUB)**
- 16 Indextaste (INDEX)**
- 17 Zähler-Rückstelltaste (COUNTER RESET)**
- 18 Dateneinblendtaste (DATA SCREEN)**
- 19 Schnittmonitortaste (EDIT MONITOR)**

Denominación de las partes operacionales

- 10 Teclas de números de posiciones de programas**
Presiónelas para seleccionar directamente la posición de programa deseada. Para introducir un número de un solo dígito, presione 0 y después el número deseado.
- 11 Tecla del dígito de las decenas (-/- -)**
Presiónela para seleccionar un número de posición de programa superior a 9. Para seleccionar 23, presione -/- -, 2, y después 3.
- 12 Tecla selectora de entrada (INPUT SELECT)**
Abra la cubierta a fin de seleccionar la señal de entrada para grabación controlada mediante el temporizador. Círrrela para cambiar el ajuste de entrada actual.
- 13 Tecla selectora de modo de grabación (REC MODE)**
- 14 Teclas selectoras de programas (PROG +/-)**
- 15 Tecla selectora de sonido principal/secundario (MAIN/SUB)**
- 16 Tecla de indización (INDEX)**
- 17 Tecla de puesta a cero del contador (COUNTER RESET)**
- 18 Tecla de pantalla de datos (DATA SCREEN)**
- 19 Tecla de monitor para edición (EDIT MONITOR)**

Nomenclature

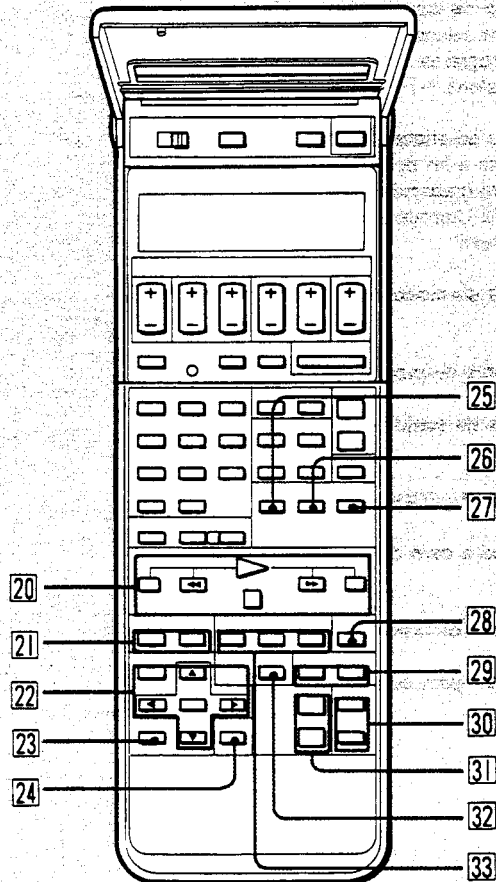

20 Touches d'exploitation de base

- Touche de pause (II)
- Touche d'enregistrement (●)
- Touche de recherche (⏪ / ⏩)
- Touche de lecture (▶)
- Touche de rebobinage (◀◀)
- Touche d'avance rapide (▶▶)
- Touche d'arrêt (■)

21 Touches de montage à navette (</>)

22 Touches d'exploitation de menu

- MENU
- EXECUTE
- Touches de déplacement du curseur (▲/▼/◀/▶)

23 Touche de mémorisation de fonction (FUNCTION MEMORY)

24 Touche de minuterie sur écran (TIMER ON SCREEN)

25 Touche de cadre (II ▶ FRAME)

26 Touche de ralenti (X 1/5)

27 Touche de vitesse double (X 2)

- Quand cette touche est actionnée, le son reproduit change automatiquement en monaural, même si le témoin STEREO est allumé sur le panneau d'affichage.

28 Touche d'exploration de télévision (TV SCAN)

29 Touche de marquage et d'effacement d'index (INDEX MARK et ERASE)

30 Touches de vérification/annulation de minuterie (TIMER CHECK/TIMER CLEAR)

31 Touches de volume du son télévisé (VOL +/-)

- Appuyer pour ajuster l'intensité sonore du téléviseur. Elles agissent seulement sur les téléviseurs Sony, portant le symbole .

32 Touche de copie de son (AUDIO DUB)

33 Touches d'image dans l'image (P in P)

Bedienungselemente

- 20 Grundlegende Bandlauf-Funktionstasten**
Pausentaste (|| PAUSE)
Aufnahmetasten (● REC)
Suchlauf-taste (⏪) / (⏩) SEARCH
Wiedergabetaste (▶ PLAY)
Rückspultaste (◀◀ REW)
Vorspultaste (▶▶ FF)
Stoptaste (■ STOP)
- 21 Shuttle-Schnittasten (SHUTTLE EDIT </>)**
- 22 Menüsteuertaste**
MENU (Menü)
EXECUTE (Ausführung)
▲/▼/◀/▶ (Cursor-Steuertasten)
- 23 Funktionsspeichertaste (FUNCTION MEMORY)**
- 24 Programmisten-Abbildungstaste (TIMER ON SCREEN)**
- 25 Einzelbild-Weiterschalttaste (|| ▶ FRAME)**
- 26 Zeittupentaste (X 1/5)**
- 27 Zeitraffertaste (X 2)**
Beim Drücken dieser Taste wird stets auf monaurales Tonsignal umgeschaltet, selbst wenn die STEREO-Anzeige im Display leuchtet.
- 28 Programm-Suchlauf-taste (TV SCAN)**
- 29 Index-Setz/Lösch-Taste (INDEX MARK/ERASE)**
- 30 Timer-Prüf/Lösch-Taste (TIMER CHECK/TIMER CLEAR)**
- 31 Lautstärketasten (VOL +/-)**
Zum Einstellen der Lautstärke des TV-Geräts. Diese Tasten können nur bei Sony TV-Geräten mit -Markierung verwendet werden.
- 32 Audio-Überspieltaste (AUDIO DUB)**
- 33 Bild-in-Bild-Tasten (P in P)**

Denominación de las partes operacionales

- 20 Teclas operacionales básicas**
Tecla de pausa (|| PAUSE)
Teclas de grabación (● REC)
Teclas de búsqueda (⏪) / (⏩) SEARCH
Tecla de reproducción (▶ PLAY)
Tecla de rebobinado (◀◀ REW)
Tecla de avance rápido (▶▶ FF)
Tecla de parada (■ STOP)
- 21 Teclas de edición de lanzadera (SHUTTLE EDIT </>)**
- 22 Teclas de operación de menú**
Menú (MENU)
Ejecución (EXECUTE)
Teclas de desplazamiento del cursor (▲, ▼, ◀, ▶)
- 23 Tecla memorizadora de función (FUNCTION MEMORY)**
- 24 Tecla de temporizador en la pantalla (TIMER ON SCREEN)**
- 25 Tecla de reproducción por fotogramas (|| ▶ FRAME)**
- 26 Tecla de reproducción a una quinta parte de la velocidad normal (X 1/5)**
- 27 Tecla de reproducción a doble velocidad (X 2)**
Cuando presione esta tecla, el sonido de reproducción cambiará automáticamente a monoaural, incluso aunque el indicador STEREO aparezca en la ventanilla visualizadora.
- 28 Tecla de exploración de televisión (TV SCAN)**
- 29 Tecla de marcación y borrado de señales de indización (INDEX MARK y ERASE)**
- 30 Teclas de comprobación y borrado de datos del temporizador (TIMER CHECK/TIMER CLEAR)**
- 31 Teclas de volumen del televisor (VOL +/-)**
Presiónelas para controlar el volumen del televisor. Solamente serán efectivas con televisores Sony que posean la marca .
- 32 Tecla de audioduplicación (AUDIO DUB)**
- 33 Teclas de imagen sobre imagen (P in P)**

Connexions

Avant d'effectuer les branchements

- Mettre hors tension cet appareil et le téléviseur.
- Ne pas brancher le cordon d'alimentation secteur avant d'avoir achevé toutes les autres connexions.
- Effectuer des connexions fermes car un branchement relâché peut entraîner une distorsion des images.

Branchement d'un téléviseur sans entrées audio/vidéo

- 1** Débrancher le câble d'antenne sur le téléviseur au niveau de sa prise.
- 2** Raccorder le câble d'antenne sur la borne AERIAL IN du magnétoscope.
- 3** Raccorder l'entrée d'antenne du téléviseur sur la borne AERIAL OUT du magnétoscope à l'aide du câble fourni.

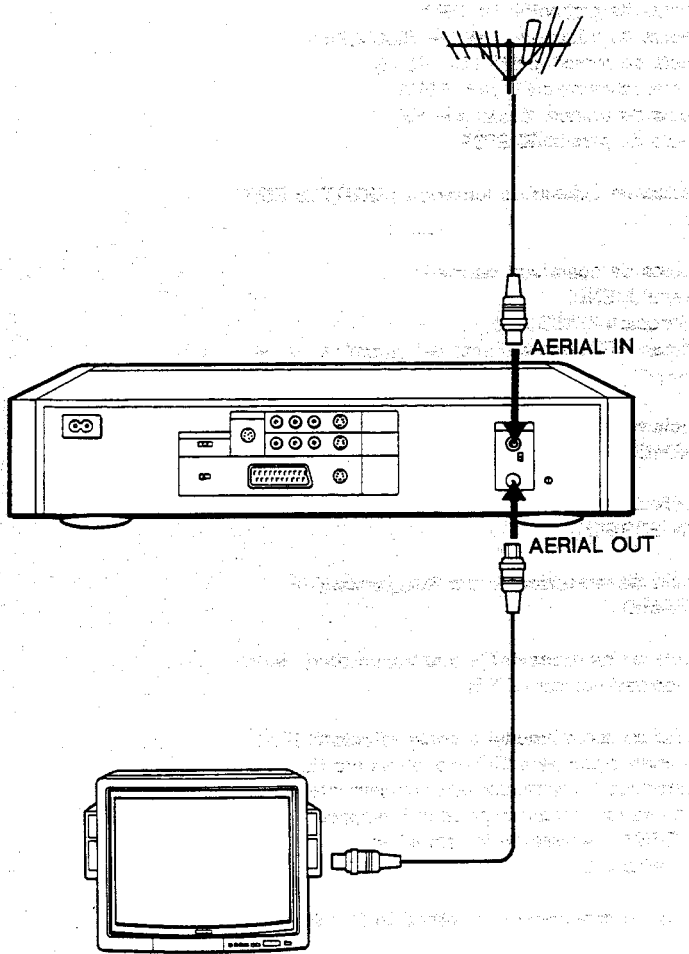

Anschluß

Vorbemerkung

- Schalten Sie dieses Gerät und das TV-Gerät aus.
- Schließen Sie die Netzkabel als letztes, wenn alle anderen Anschlüsse hergestellt sind, an.
- Stecken Sie die Stecker fest in die Buchsen ein. Lockerer Anschluß kann Bildstörungen verursachen.

Anschluß eines TV-Gerätes ohne Audio/Video-Eingänge

- 1** Trennen Sie das Antennenkabel vom TV-Gerät ab.
- 2** Schließen Sie das Antennenkabel an die AERIAL IN-Buchse des Videorecorders an.
- 3** Verbinden Sie den Antenneneingang des TV-Gerätes über das mitgelieferte Kabel mit der AERIAL OUT-Buchse des Videorecorders.

Conexiones

Antes de comenzar

- Desconecte la alimentación de la unidad y del televisor.
- No conecte el cable de alimentación hasta después de haber terminado todas las demás conexiones.
- Conecte firmemente, porque una conexión floja podría causar la distorsión de las imágenes.

Conexión de un televisor desprovisto de entradas de audio/video

- 1** Desconecte la bajada de antena del conector del televisor.
- 2** Conecte la bajada de antena a AERIAL IN de la videograbadora.
- 3** Conecte la entrada de antena del televisor a AERIAL OUT de la videograbadora empleando el cable suministrado.

Branchement d'un téléviseur avec entrée audio/vidéo

Des branchements sur les entrées audio/vidéo du téléviseur procurent des images de meilleure qualité à la lecture.

Si le téléviseur est doté d'un connecteur EURO-AV

- 1** Effectuer les démarches 1 à 3 sous "Branchement d'un téléviseur sans entrées audio/vidéo".
- 2** Raccorder la borne LINE OUT AUDIO/MONITOR OUT EURO-AV du magnétoscope sur la borne d'entrée audio/EURO-AV du téléviseur à l'aide d'un câble en option.
- 3** Régler le sélecteur VIDEO OUT (VIDEO ou S VIDEO) du panneau arrière sur S VIDEO pour obtenir des images dont le signal de luminance et de chrominance est séparé, c'est-à-dire le même que le signal vidéo provenant du connecteur S VIDEO. Régler sur VIDEO pour obtenir les signaux vidéo standards.

Si le téléviseur est doté d'un connecteur d'entrée S VIDEO

- 1** Effectuer les démarches 1 à 3 sous "Branchement d'un téléviseur sans entrées audio/vidéo".
- 2** Raccorder la borne LINE OUT AUDIO/MONITOR OUT S VIDEO du magnétoscope sur l'entrée AUDIO/S VIDEO du téléviseur à l'aide du câble fourni.

Si le téléviseur est doté de prises d'entrée audio/vidéo

- 1** Effectuer les démarches 1 à 3 sous "Branchement d'un téléviseur sans entrées audio/vidéo".
- 2** Raccorder les prises LINE OUT AUDIO/VIDEO du magnétoscope sur les prises d'entrée audio/vidéo du téléviseur.

Remarques

- Si ce magnétoscope est raccordé à un téléviseur ou à un moniteur qui ne possède pas d'entrée S VIDEO et que le sélecteur VIDEO OUT (VIDEO ou S VIDEO) est réglé sur S VIDEO, l'image sera affichée sur l'écran, mais sans couleur.
- Éviter d'effectuer simultanément les connexions VIDEO et S VIDEO.
- L'affichage sur écran ne sera pas fourni au téléviseur si le branchement est effectué via les prises LINE OUT AUDIO/VIDEO.

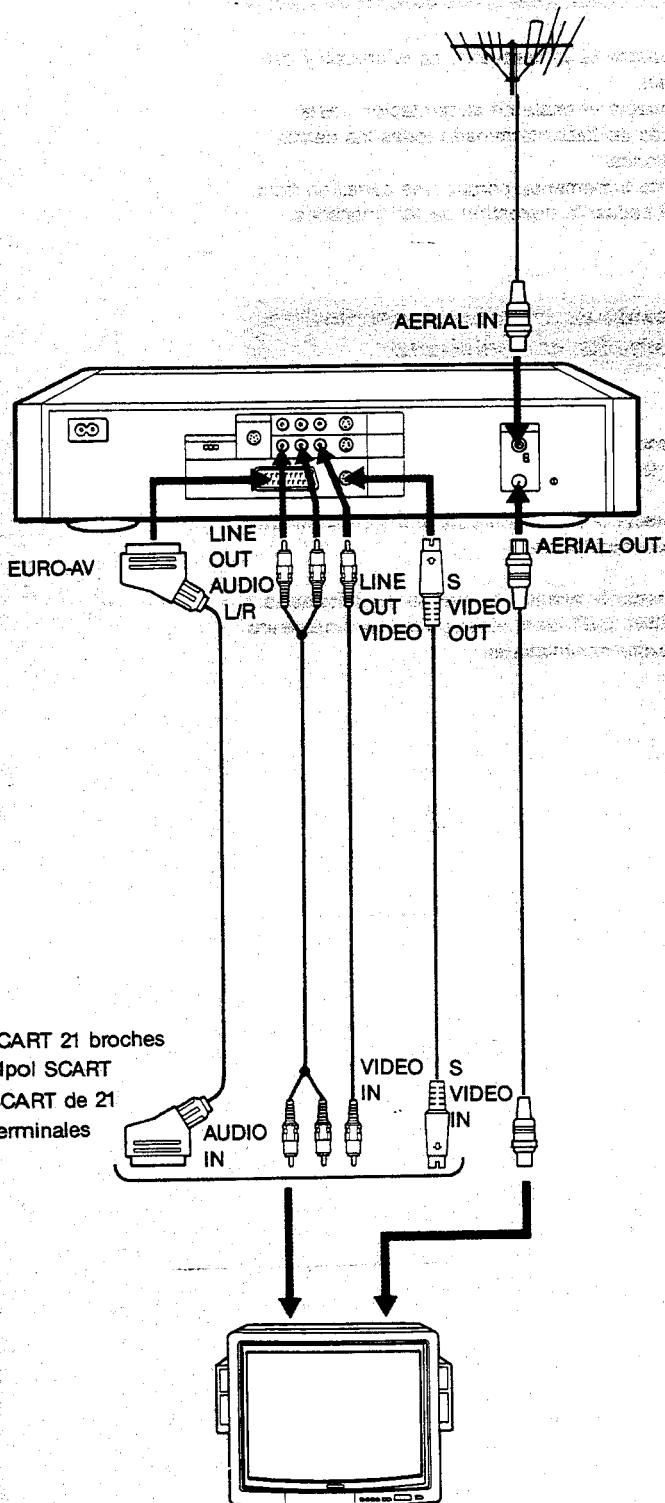

Anschluß

Anschluß eines TV-Gerätes mit Audio/Video-Eingängen

Wenn das TV-Gerät mit Audio/Video-Eingängen ausgestattet ist, sollten diese zum Anschluß des Videorecorders verwendet werden, da dann optimale Wiedergabe-Bildqualität erhalten wird.

Wenn Ihr TV-Gerät mit EURO AV-Buchse ausgestattet ist

- 1 Führen Sie die Schritte 1 bis 3 des Abschnittes „Anschluß eines TV-Gerätes ohne Audio/Video-Eingänge“ aus.
- 2 Verbinden Sie die LINE OUT AUDIO/MONITOR OUT EURO-AV-Buchse des Videorecorders über ein getrennt lieferbares Kabel mit dem EURO AV-Audioeingang des TV-Gerätes.
- 3 Stellen Sie den VIDEO OUT (VIDEO oder S VIDEO)-Wähler an der Rückseite wie folgt ein: Auf S VIDEO, wenn Luminanz- und Chrominanzsignal getrennt werden sollen (gleiches Ausgangssignal wie an S VIDEO-Buchse) oder auf VIDEO, wenn ein normales Videosignal ausgegeben werden soll.

Wenn das TV-Gerät mit S VIDEO-Eingang ausgestattet ist

- 1 Führen Sie die Schritte 1 bis 3 des Abschnittes „Anschluß eines TV-Gerätes ohne Audio/Video-Eingänge“ aus.
- 2 Verbinden Sie die LINE OUT AUDIO/MONITOR OUT S VIDEO-Buchse des Videorecorders über das mitgelieferte Kabel mit dem AUDIO/S VIDEO-Eingang des TV-Gerätes.

Wenn das TV-Gerät mit Audio/Video-Eingängen ausgestattet ist

- 1 Führen Sie die Schritte 1 bis 3 des Abschnittes „Anschluß eines TV-Gerätes ohne Audio/Video-Eingänge“ aus.
- 2 Verbinden Sie die LINE OUT AUDIO/VIDEO-Buchsen des Videorecorders mit den Audio/Video-Eingängen des TV-Gerätes.

Hinweise

- Wenn der Videorecorder an ein TV-Gerät oder einen TV-Monitor ohne S VIDEO-Eingang angeschlossen wird, der VIDEO OUTPUT (VIDEO oder S VIDEO)-Wähler jedoch auf S VIDEO steht, erfolgt die Bildwiedergabe in Schwarzweiß.
- Nehmen Sie nicht gleichzeitig an die VIDEO- und die S VIDEO-Buchse Anschlüsse vor.
- Bei Anschluß an die LINE OUT AUDIO/VIDEO-Buchsen wird das Bildschirm-Einblendensignal nicht an das TV-Gerät ausgegeben.

Conexiones

Conexión de un televisor provisto de entradas de audio/vídeo

Las conexiones empleando las entradas de audio/vídeo del televisor proporcionarán imágenes de mejor calidad.

Si su televisor dispone de conector EURO-AV

- 1 Siga los pasos 1 a 3 de “Conexión de un televisor desprovisto de entradas de audio/vídeo”.
- 2 Conecte LINE OUT AUDIO/MONITOR OUT EURO-AV de la videogradora a la entrada de audio/EURO-AV del televisor con un cable opcional.
- 3 Ponga el selector VIDEO OUT (VIDEO o S VIDEO) del panel posterior en S VIDEO para contemplar las imágenes de señales de luminancia y crominancia separadas, es decir, las mismas que la salida de videoseñal del conector S VIDEO. Póngalo en VIDEO para dar salida a videoseñales estándar.

Si su televisor dispone de conector de entrada S VIDEO

- 1 Siga los pasos 1 a 3 de “Conexión de un televisor desprovisto de entradas de audio/vídeo”.
- 2 Conecte LINE OUT AUDIO/MONITOR OUT S VIDEO de la videogradora a la entrada AUDIO/S VIDEO del televisor con el cable suministrado.

Si su televisor dispone de entradas de audio/vídeo

- 1 Siga los pasos 1 a 3 de “Conexión de un televisor desprovisto de entradas de audio/vídeo”.
- 2 Conecte las tomas LINE OUT AUDIO/VIDEO de la videogradora a las tomas de entrada de audio/vídeo del televisor.

Notas

- Si conecta esta videogradora a un televisor o a un monitor que no posea entrada S VIDEO, y pone el selector VIDEO OUT (VIDEO o S VIDEO) en S VIDEO, las imágenes se visualizarán en la pantalla, pero sin color.
- Evite realizar simultáneamente la conexión de VIDEO y S VIDEO.
- La visualización de información en la pantalla del televisor no se obtendrá si realiza la conexión a través de las tomas LINE OUT AUDIO/VIDEO.

Exploitation télécommandée

Préparation de la télécommande

Mise en place des piles

- 1 Glisser le couvercle pour le retirer.
- 2 Installer deux piles R6 (de format AA) en respectant leurs polarités.
- 3 Refermer le couvercle.
L'horloge de la télécommande indique -D-:--. Régler la date et l'horloge en se référant à "Réglage de la date et de l'horloge".

Réglage du mode de commande

Régler le sélecteur COMMAND MODE à l'arrière de ce magnéscope au même numéro que celui qui est indiqué sur l'affichage. Normalement, régler sur VTR 2. Pour changer le réglage sur la télécommande, appuyer de façon répétée sur COMMAND MODE.

Remarque sur les piles

A raison d'une exploitation normale, les piles dureront pendant six mois environ. Si l'on prévoit de ne pas utiliser la télécommande pendant longtemps, en retirer les piles pour éviter les dégâts qu'y provoquerait une fuite de leur électrolyte.

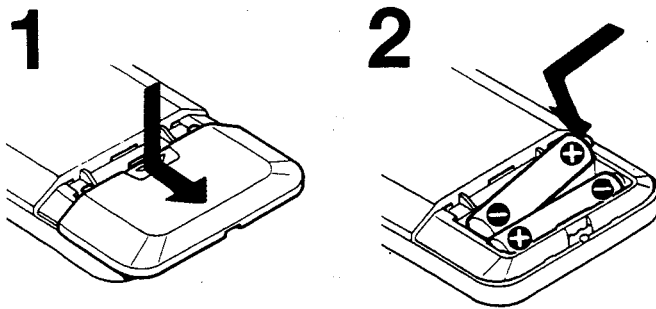

Sélecteur de télécommande téléviseur/magnéscope TV / VTR

TV / VTR -Fernsteuerwähler

Selector de control remoto

TV / VTR

Indicateur de mode de commande (COMMAND MODE)

COMMAND MODE-Anzeige

Indicador de modo de mando (COMMAND MODE)

COMMAND MODE

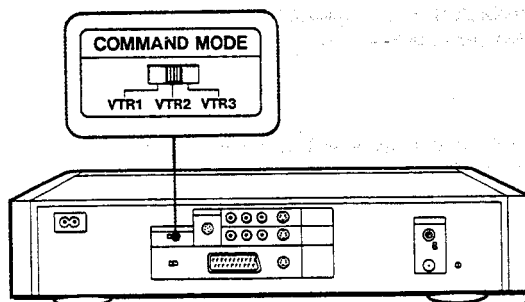
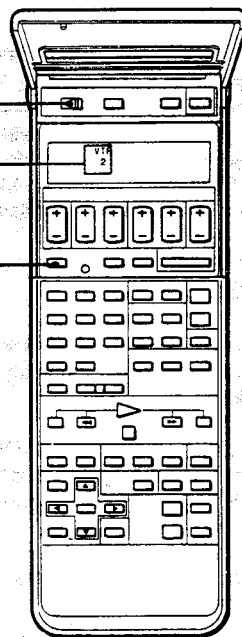

Fernbedienung

Vorbereitung

Einlegen der Batterien

- 1** Schieben Sie die Abdeckung auf und nehmen Sie sie ab.
- 2** Legen Sie zwei Mignonzellen (R6) polaritätsrichtig ein.
- 3** Schließen Sie die Abdeckung.
Die Uhr an der Fernbedienung zeigt -D- : - -. Stellen Sie nun Datum und Uhrzeit wie im Abschnitt „Einstellung des Datums und der Uhrzeit“ beschrieben ein.

Einstellung der Steuerbetriebsart

Stellen Sie den COMMAND MODE-Wähler an der Rückseite des Videorecorders entsprechend der Anzeige im LCD-Display ein (normalerweise VTR 2). Durch Drücken von COMMAND MODE an der Fernbedienung kann die Steuerbetriebsart der Fernbedienung eingeschaltet werden.

Hinweis zu den Batterien

Bei normalem Betrieb halten die Batterien ca. sechs Monate. Wenn die Fernbedienung längere Zeit nicht verwendet wird, nehmen Sie die Batterien heraus, um eine Beschädigung durch Auslaufen der Batterien zu vermeiden.

Operación mediante control remoto

Preparación del telemando

Inserción de las pilas

- 1** Deslice y extraiga la cubierta.
- 2** Inserte dos pilas R6 (tamaño AA) con la polaridad correcta.
- 3** Cierre la cubierta.
El reloj del telemando indicará -D- : - -. Ajuste la fecha y la hora consultando "Ajuste de la fecha y la hora".

Ajuste del modo de mando

Ponga el selector COMMAND MODE del panel posterior de esta videograbadora en el número indicado en el visualizador de LCD. Normalmente déjelo en VTR 2. Para cambiar el ajuste del telemando, presione repetidamente COMMAND MODE.

Nota sobre las pilas

En operación normal, las pilas durarán aproximadamente seis meses. Cuando no vaya a emplear el telemando durante mucho tiempo, extraiga las pilas a fin de evitar el daño que podría causar el electrolito de las mismas.

Télécommande d'autres appareils Sony

Contrôle d'un autre magnétoscope, muni d'un sélecteur de mode de commande

Régler des modes de commande différents pour ce magnétoscope (par exemple VTR 2) et pour l'autre magnétoscope (VTR 1). Choisir VTR 1 sur la télécommande pour contrôler l'autre magnétoscope et choisir VTR 2 pour contrôler celui-ci.

Contrôle d'un appareil sans sélecteur de mode de commande

Changer comme suit le réglage sur la télécommande pour contrôler chaque type de magnétoscope.

VTR 1: Magnétoscopes à télécommande par infrarouge Sony Betamax

VTR 2: Magnétoscopes à télécommande par infrarouge Sony 8 mm

VTR 3: Magnétoscopes à télécommande par infrarouge Sony VHS

Fernbedienung

Fernsteuerung anderer Sony-Geräte

Fernsteuerung eines anderen, mit Steuerbetriebsartenwähler ausgestatteten Videorecorders

Stellen Sie beispielsweise an diesem Videorecorder die Betriebsart VTR 2 und am anderen Videorecorder die Betriebsart VTR 1 ein. Durch Umschaltung der Fernbedienung auf VTR 1 bzw. VTR 2 ist es dann möglich, nur den gewünschten Videorecorder fernzusteuern.

Fernsteuerung eines Gerätes ohne Steuerbetriebsartenwähler

Stellen Sie die Betriebsart an der Fernbedienung in diesem Fall je nach dem zu steuernden Videorecorder wie folgt ein.

- VTR 1:** Sony Betamax-Videorecorder mit Infrarot-Fernbedienung
- VTR 2:** Sony 8-mm-Videorecorder mit Infrarot-Fernbedienung
- VTR 3:** Sony VHS-Videorecorder mit Infrarot-Fernbedienung

Operación mediante control remoto

Control remoto de otros equipos Sony

Control de otra videgrabadora provista de selector de modo de mando

Ajuste modos de mando diferentes para esta videgrabadora (VTR 2, por ejemplo) y la otra (VTR 1). Seleccione VTR 1 en el telemando para controlar la otra videgrabadora, y VTR 2 para controlar ésta.

Control de equipos desprovistos de selector de modo de mando

Cambie el ajuste del telemando de la forma siguiente a fin de controlar cada tipo de videgrabadora.

- VTR 1:** Videgrabadoras de control remoto por rayos infrarrojos Betamax Sony
- VTR 2:** Videgrabadoras de control remoto por rayos infrarrojos de 8 mm Sony
- VTR 3:** Videgrabadoras de control remoto por rayos infrarrojos VHS Sony

Le système Menu

Aperçu

Ce magnétoscope fait appel à un "système Menu" par lequel sont effectués les divers réglages et ajustements, nécessaires à l'exploitation. Le système menu de cet appareil comprend cinq affichages de menus différents qu'il est possible de choisir à partir du MENU principal.

Consulter les pages suivantes pour les détails sur chaque menu.

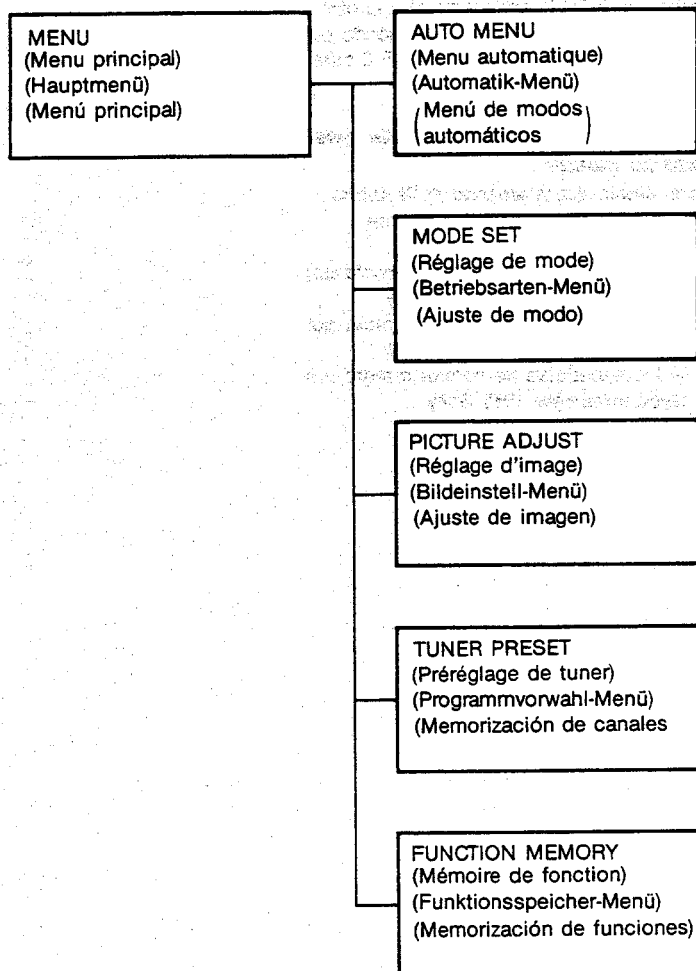

Das Menüsystem

Überblick

Verschiedene Betriebseinstellungen dieses Videorecorders können bequem menügesteuert vorgenommen werden. Aus dem Hauptmenü (MENU) heraus können fünf verschiedene Untermenüs aufgerufen werden.

Genaueres zu den einzelnen Untermenüs kann den folgenden Seiten entnommen werden.

Sistema de menús

Descripción general

Esta grabadora emplea un sistema de menús con el que podrán realizarse los diversos ajustes necesarios para la operación. El sistema de menús de esta grabadora se compone de cinco visualizaciones de menús diferentes que podrán seleccionarse desde el menú principal.

Con respecto a los detalles sobre cada uno de los menús, consulte las páginas siguientes.

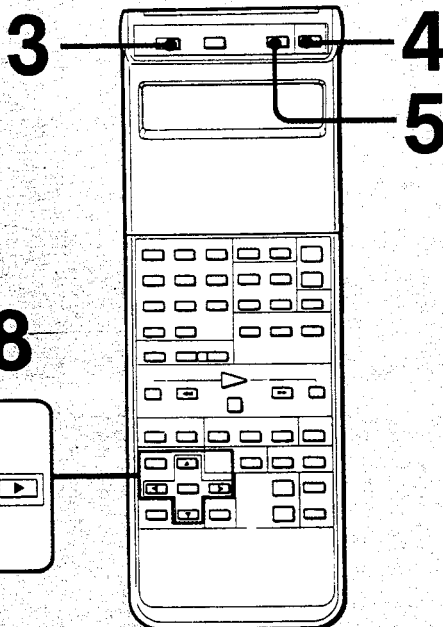
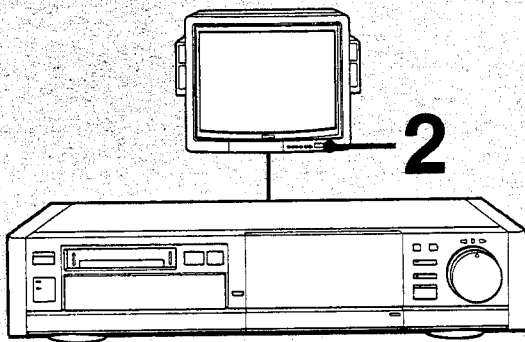
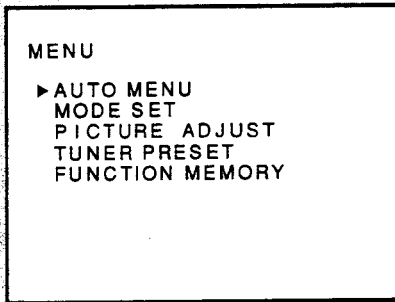

Appel de l'affichage de Menu

- 1 Confirmer que le magnéscope et le téléviseur sont correctement raccordés.**
Raccorder le magnéscope et le téléviseur à l'aide de la prise AERIAL OUT, du connecteur MONITOR OUT EURO-AV ou du connecteur MONITOR OUT S VIDEO sur le magnéscope en se reportant au chapitre "Connexions".
- 2 Mettre le téléviseur sous tension.**
Choisir la position de programmation pour la lecture par magnéscope si le branchement est effectué à l'aide de la prise AERIAL OUT sur le magnéscope. Choisir l'entrée de magnéscope si le branchement est effectué à l'aide du connecteur MONITOR OUT EURO-AV ou S VIDEO.
- 3 Régler le sélecteur de télécommande TV/VTR sur VTR.**
- 4 Appuyer sur ON/STANDBY.**
- 5 Appuyer sur TV/VTR pour allumer le témoin VTR.**
Quand le branchement est effectué via la prise AERIAL OUT sur le magnéscope.
- 6 Appuyer sur MENU.**
Le MENU principal apparaît alors sur l'écran.
- 7 Choisir le menu souhaité en déplaçant le curseur.**
Appuyer sur ▲ pour remonter ou sur ▼ pour descendre sur la liste.
- 8 Appuyer sur EXECUTE.**
Le menu choisi apparaît alors sur l'écran du téléviseur.

Effacement de l'affichage du menu
Appuyer une nouvelle fois sur MENU.

Remarque

L'affichage du menu n'apparaîtra pas sur l'écran du téléviseur si le branchement a été effectué via le connecteur LINE OUT S VIDEO ou les prises LINE OUT VIDEO.

Das Menüsystem

Aufrufen eines Menüs

- 1 Stellen Sie sicher, daß Videorecorder und TV-Gerät richtig angeschlossen sind.**
Videorecorder und TV-Gerät können wahlweise über die AERIAL OUT-Buchse, die MONITOR OUT EURO-AV-Buchse oder die MONITOR OUT S VIDEO-Buchse miteinander verbunden werden. (Siehe hierzu unter „Anschluß“.)
- 2 Schalten Sie das TV-Gerät ein.**
Wenn das TV-Gerät an die AERIAL OUT-Buchse des Videorecorders angeschlossen ist, wählen Sie die auf das Videorecorder-Ausgangssignal voreingestellte Programmposition. Ist der Videorecorder dagegen über die MONITOR OUT EURO-AV- oder S VIDEO-Buchse angeschlossen, schalten Sie am TV-Gerät auf den entsprechenden Eingang um.
- 3 Schalten Sie den TV/VTR-Fernsteuerwähler auf VTR.**
- 4 Drücken Sie ON/STANDBY.**
- 5 Wenn der Anschluß über die AERIAL OUT-Buchse des Videorecorders erfolgt, drücken Sie TV/VTR, so daß die VTR-Anzeige erscheint.**
- 6 Drücken Sie MENU.**
Das Hauptmenü erscheint dann auf dem Bildschirm.
- 7 Wählen Sie mit dem Cursor das gewünschte Untermenü.**
Mit ▲ kann der Cursor nach oben und mit ▼ nach unten gefahren werden.
- 8 Drücken Sie EXECUTE.**
Das gewählte Menü erscheint dann auf dem TV-Schirm.

Zum Abschalten des Menüs

Drücken Sie MENU erneut.

Hinweis

Wenn der Anschluß über die LINE OUT S VIDEO- oder LINE OUT VIDEO-Buchsen erfolgt ist, wird die Menü-Anzeige nicht zum TV-Schirm ausgegeben.

Sistema de menús

Invocación de visualización de menús

- 1 Compruebe si la videograbadora y el televisor están adecuadamente conectados.**
Conecte la videograbadora y el televisor empleando el conector AERIAL OUT, el conector MONITOR OUT EURO-AV, o el conector MONITOR OUT S VIDEO de la videograbadora consultando “Conexiones”.
- 2 Conecte la alimentación del televisor.**
Si ha realizado la conexión empleando el conector AERIAL OUT de la videograbadora, seleccione la posición de programa reservada para reproducción de la videograbadora. Si ha realizado la conexión empleando el conector MONITOR OUT EURO-AV o S VIDEO, seleccione la entrada de videograbadora.
- 3 Ponga el selector de control remoto TV/VTR en VTR.**
- 4 Presione ON/STANDBY.**
- 5 Presione TV/VTR para hacer que se encienda el indicador VTR.**
Cuando haya realizado la conexión a través del conector AERIAL OUT de la videograbadora.
- 6 Presione MENU.**
En la pantalla aparecerá el menú principal.
- 7 Seleccione el menú deseado moviendo el cursor.**
Presione ▲ para subir o ▼ para bajar.
- 8 Presione EXECUTE.**
El menú seleccionado aparecerá en la pantalla del televisor.

Para borrar la visualización del menú

Vuelva a presionar MENU.

Nota

La visualización del menú no saldrá en la pantalla del televisor si ha realizado la conexión a través del conector LINE OUT S VIDEO o las tomas LINE OUT VIDEO.

AUTO MENU

- ▶ PLAY-REW-POWER OFF
- GO TO ZERO-STOP
- GO TO ZERO-PLAY
- REW-POWER OFF
- REW-EJECT-POWER OFF
- REW-PLAY
- REW-TIMER REC

Menu automatique (AUTO MENU)

Le magnétoſcope peut être réglé pour passer à la séquence d'exploitation souhaitée. En ce qui concerne le fonctionnement réel, voir sous "Désignation du mode d'exploitation souhaité" en page 94.

EV-S1000E

MODE SET

- ▶ X2 AUDIO •ON OFF
- LANC MODE M •S
- SHUTTLE MODE •A B
- AUDIO LINE IN •ST BIL
- PFS •ON •OFF
- VPS •ON OFF
- AUTO STEREO •ON OFF
- COLOUR SYSTEM •AUTO PAL

Réglage de mode (MODE SET)

Divers réglages de mode peuvent être effectués à partir de ce menu. En ce qui concerne les détails sur chaque réglage, voir sous "Réglage du mode" en page 64.

EV-S1000E (UK)

MODE SET

- ▶ X2 AUDIO •ON OFF
- LANC MODE M •S
- SHUTTLE MODE •A B
- AUDIO LINE IN •ST BIL
- PFS •ON •OFF
- TIMER TITLE •ON OFF
- NICAM •ON OFF

Das Menüsystem

AUTO MENU

In diesem Untermenü können verschiedene Betriebssequenzen gewählt werden. Siehe auch unter „Festlegung der gewünschten Betriebssequenz“ auf Seite 95.

MODE SET

In diesem Untermenü können verschiedene Betriebsfunktionen eingestellt werden. Siehe auch unter „Einstellung der Betriebsart“ auf Seite 65.

Sistema de menús

Menú de modos automáticos (AUTO MENU)

La videograbadora podrá ajustarse para que entre en la secuencia operacional deseada. Con respecto a la operación, consulte “Asignación del modo de operación deseado” de la página 95.

Menú de ajuste de modo (MODE SET)

En este menú podrán realizarse varios ajustes de modo. Con respecto a los detalles sobre la operación, consulte “Ajuste de modo” de la página 65.

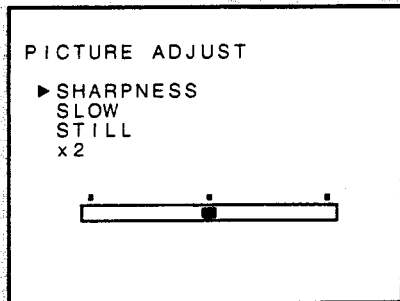

Réglage d'image (PICTURE ADJUST)

L'image reproduite peut être ajustée à partir de ce menu pour en obtenir la qualité optimale. Voir sous "Réglages de l'image" en page 84.

EV-S1000E

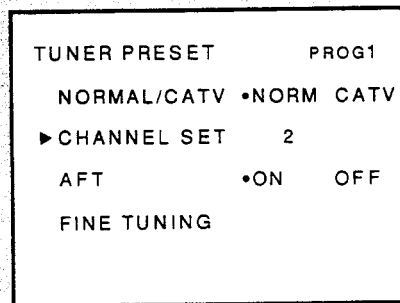

Préréglage de tuner (TUNER PRESET)

Le préréglage des canaux actifs et la syntonisation précise d'une station faible sont possibles à partir de ce menu. En ce qui concerne les applications réelles, voir sous "Préréglage des canaux actifs" en page 56.

EV-S1000E (UK)

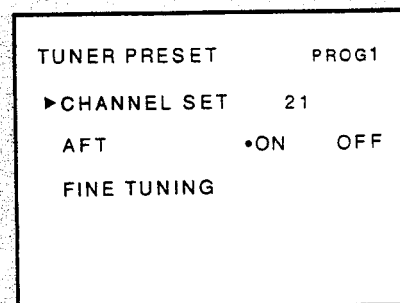

Das Menüsystem

PICTURE ADJUST

In diesem Untermenü können verschiedene Wiedergabe-Bildfunktionen eingestellt werden. Siehe auch unter „Bildeinstellungen“ auf Seite 85.

TUNER PRESET

Dieses Untermenü dient zur Vorwahl der Programme und zur Feinabstimmung von schwachen Sendern. Siehe auch unter „Programmvorwahl“ auf Seite 57.

Sistema de menús

Menú de ajuste de la imagen (PICTURE ADJUST)

En este menú podrá ajustarse la calidad de la imagen de reproducción hasta obtener la máxima calidad. Consulte “Ajuste de la imagen” de la página 85.

Menú de memorización de canales (TUNER PRESET)

En este menú podrá realizarse la memorización de los canales activos y la sintonía fina de emisoras de señal débil. Con respecto a la operación, consulte “Memorización de los canales activos” de la página 57.

FUNCTION MEMORY

PLAY-REW-POWER OFF
GO TO ZERO-STOP
GO TO ZERO-PLAY
REW-POWER OFF
REW-EJECT-POWER OFF
REW-PLAY
▶[AUTO MENU]

Mémoire de fonction (FUNCTION MEMORY)

Une séquence d'opérations données à exécuter par le magnétoscope peut être mémorisée par la touche FUNCTION MEMORY de la télécommande. Une simple poussée sur la touche FUNCTION MEMORY lancera alors la séquence en question. Voir sous "Attribution d'un mode de menu automatique à la touche FUNCTION MEMORY" en page 98.

Das Menüsystem

FUNCTION MEMORY

In diesem Untermenü kann eine Betriebssequenz des Videorecorders auf einer FUNCTION MEMORY-Taste der Fernbedienung abgespeichert werden. Durch Drücken der betreffenden FUNCTION MEMORY-Taste läuft die Sequenz dann automatisch ab. Siehe auch unter „Belegung der FUNCTION MEMORY-Taste mit einer AUTO MENU-Betriebssequenz“ auf Seite 99.

Sistema de menús

Menú de memorización de funciones (FUNCTION MEMORY)

En este menú podrá asignarse la secuencia operacional deseada de la videograbadora a la tecla FUNCTION MEMORY del telemando. Cuando presione la tecla FUNCTION MEMORY, se iniciará la secuencia seleccionada. Consulte "Asignación de un modo del menú de modos automáticos a la tecla FUNCTION MEMORY" de la página 99.

Réglage de la date et de l'horloge

Avant de commencer les réglages

Par la télécommande, il est possible de régler l'heure et la date entre les années 1990 et 2004.

Marche à suivre

Exemple: Pour régler à 15h30, le lundi 16 juillet 1990.

- 1** Ouvrir le couvercle et appuyer sur CLOCK SET.
- 2** Appuyer sur la touche D (date) jusqu'à affichage de 7 M 90 Y (c.à.d. 7e mois de 1990). Les jours avanceront lentement de 30 jours, puis le mois avancera.
- 3** Appuyer sur le côté + ou - de la touche D (jour) jusqu'à affichage de 16 D (16e jour). Le jour de la semaine apparaît automatiquement.
- 4** Appuyer sur les touches H (heure) et M (minute) sous TURN OFF pour régler à 15 h 30.
- 5** Diriger la télécommande vers le magnétoscope et appuyer sur TRANSMIT. Une tonalité confirme que les réglages de la date et de l'horloge sont mémorisés par le magnétoscope.
- 6** Vérifier le panneau d'affichage de l'appareil et refermer le couvercle.

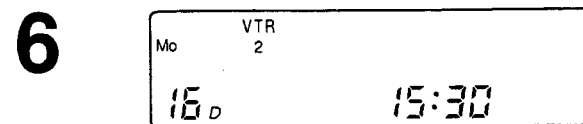
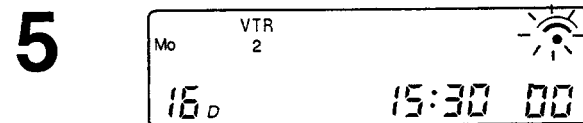
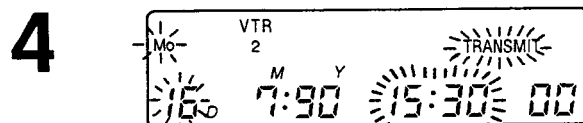
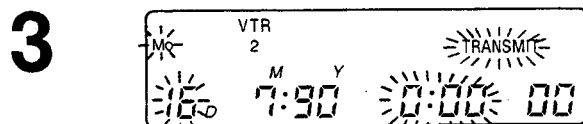
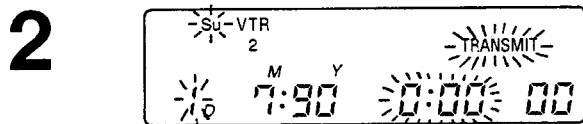
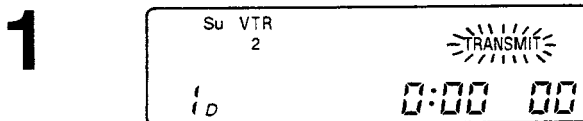
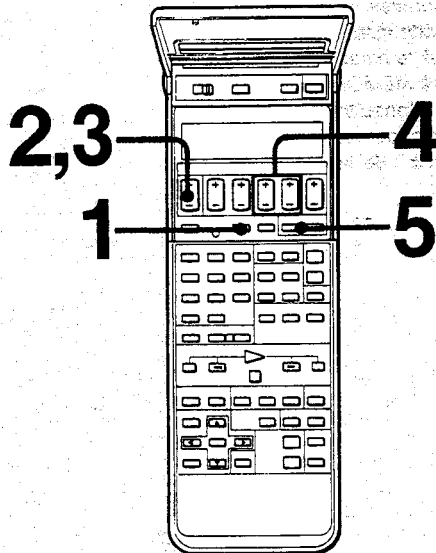

Si l'indication 0:00 clignote sur l'appareil
Si l'alimentation électrique a été interrompue pendant plus d'une heure, l'indication 0:00 clignotera lors de la remise sous tension. Dans ce cas, il est nécessaire de recommencer les réglages de la date et de l'heure.

Si une brève tonalité retentit de façon répétée

Le magnétoscope se trouve en mode d'enregistrement par minuterie ou d'enregistrement instantané par minuterie et les réglages ne peuvent donc pas être transmis.

Einstellung des Datums und der Uhrzeit

Überblick

An der Fernbedienung kann ein beliebiges Datum zwischen 1990 und 2004 eingestellt werden.

Bedienungsvorgang

Beispiel: Einstellung auf 15:30 Uhr, Montag den 16. Juli 1990

- 1 Öffnen Sie die Abdeckung und drücken Sie CLOCK SET.**
- 2 Drücken Sie die D-Taste (zur Einstellung des Datums), bis 7 M 90 Y angezeigt wird.**
Die Tage schalten weiter, und wenn 30 Tage erreicht sind, schaltet der Monat weiter.
- 3 Drücken Sie die + oder - D-Taste, bis 16 D angezeigt wird.**
Der Wochentag erscheint dann automatisch.
- 4 Stellen Sie mit den unter der TURN OFF-Taste befindlichen Tasten H (Stunden) und M (Minuten) die Uhrzeit auf 15:30 ein.**
- 5 Richten Sie die Fernbedienung gegen den Videorecorder und drücken Sie TRANSMIT.**
Mit einem Piepton bestätigt der Videorecorder, daß Datum und Uhrzeit eingestellt worden sind.
- 6 Überprüfen Sie die Anzeige im Display des Gerätes und schließen Sie die Abdeckung.**

Wenn am Gerät die Anzeige 0:00 blinkt
Durch Blinken der Anzeige 0:00 weist das Gerät darauf hin, daß zwischenzeitlich ein Stromausfall von mehr als einer Stunde aufgetreten ist und Datum sowie Uhrzeit neu eingestellt werden müssen.

Wenn kurze Pieptöne zu hören sind
In diesem Fall befindet sich der Videorecorder im Timer- oder Schnelltimer-Aufnahmebetrieb, und es ist keine Datenübertragung von der Fernbedienung möglich.

Ajuste de la fecha y la hora

Antes de comenzar

Con el telemando podrá ajustar la fecha y la hora entre los años 1990 y 2004.

Operación

Ejemplo: Para ajustar 15:30, lunes, 16 de julio de 1990

- 1 Abra la cubierta y presione CLOCK SET.**
- 2 Presione la tecla D (fecha) hasta que se visualice 7 M 90 Y.**
El día avanzará lentamente hasta 30 días después, y a continuación avanzará el mes.
- 3 Presione el lado + o - de la tecla D (fecha) hasta que se visualice 16 D.**
El día de la semana aparecerá automáticamente.
- 4 Presione las teclas H (hora) y M (minutos) situadas debajo de TURN OFF para ajustar 15:30.**
- 5 Apunte con el telemando hacia la videogradora y presione TRANSMIT.**
Sonará un pitido para confirmar que el ajuste de la fecha y la hora se ha registrado también en la videogradora.
- 6 Compruebe la ventanilla visualizadora de la unidad y cierre la cubierta.**

Cuando en la unidad esté parpadeando 0:00
Cuando la alimentación se interrumpa durante más de una hora, verá 0:00 parpadeando cuando se restablezca dicha alimentación. En este caso, tendrá que volver a ajustar la fecha y la hora.

Cuando suene repetidamente un pitido corto
La videogradora se encontrará en el modo de grabación controlada mediante el temporizador o el temporizador instantáneo y no podrá transmitirse el ajuste.

Ajustement du téléviseur

Avant de commencer

Si le magnétoscope et le téléviseur ont été raccordés à l'aide de la borne AERIAL OUT du magnétoscope, une des positions de programme de télévision doit être ajustée pour recevoir le signal de lecture du magnétoscope. Si le raccordement entre le téléviseur et le magnétoscope a été effectué d'une autre façon, sauter cette étape.

Marche à suivre

- 1 Effectuer les branchements en se référant à "Connexions" et appuyer sur ON/STANDBY.
- 2 Appuyer sur INPUT SELECT pour allumer LINE L2 sur le panneau d'affichage. Ne raccorder aucun équipement sur la prise LINE IN 2 VIDEO.
- 3 Mettre le téléviseur sous tension et choisir une position de programme, non utilisée pour la réception des stations de télévision.
- 4 Faire l'accord du téléviseur de sorte qu'un écran bleu, indiquant le compteur horaire et la vitesse de bande, soit clairement visible sur le téléviseur.
- 5 Appuyer sur INPUT SELECT pour allumer TUNER sur le panneau d'affichage.
- 6 Appuyer sur PROG (PROGRAM) +/- et confirmer que l'écran change à un autre programme.

Le téléviseur est alors accordé pour recevoir l'image reproduite par le magnétoscope. Avant la lecture d'une bande vidéo, choisir la position de programme, définie à l'étape 3. Si l'on hésite sur la manière d'accorder le téléviseur, consulter le mode d'emploi de ce dernier ou s'adresser à un concessionnaire.

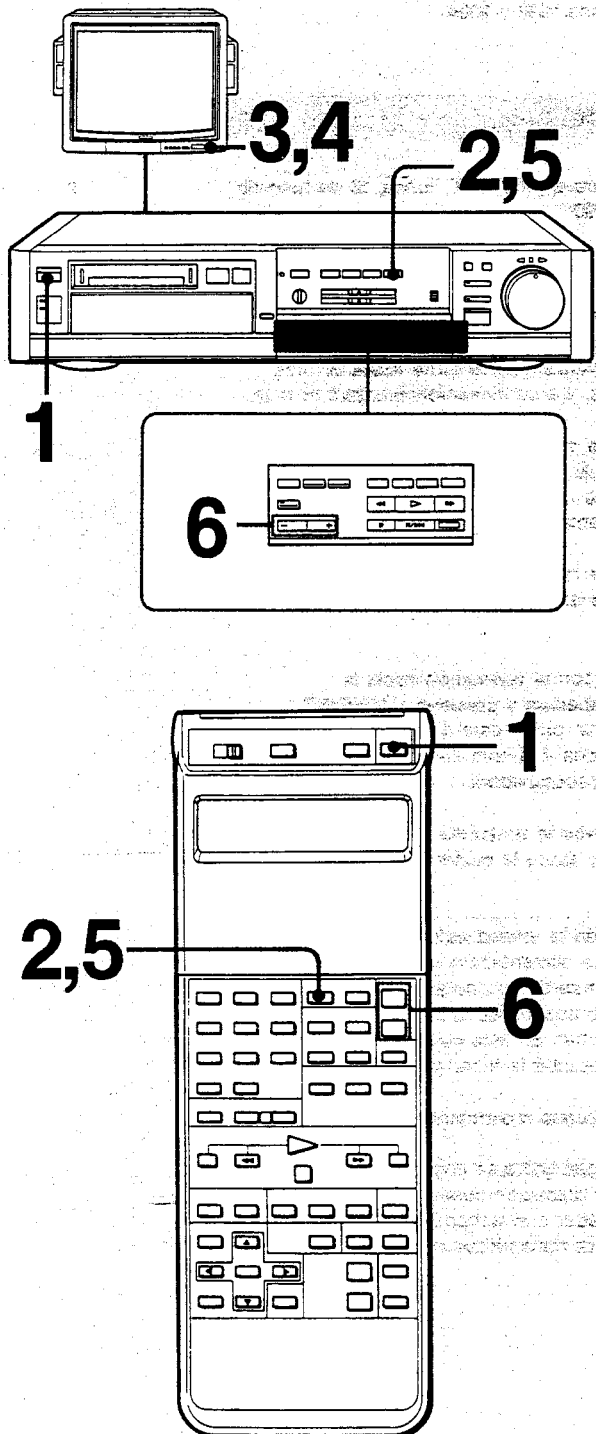

Einstellung des TV-Gerätes

Vorbemerkung

Wenn das TV-Gerät an der AERIAL OUT-Buchse des Videorecorders angeschlossen ist, muß eine Programmposition auf das Ausgangssignal des Videorecorders voreingestellt werden. Bei anderen Anschlußarten ist dies nicht erforderlich.

Bedienungsvorgang

- 1** Führen Sie die Anschlüsse wie unter „Anschluß“ angegeben aus und drücken Sie ON/STANDBY.
- 2** Drücken Sie INPUT SELECT, so daß LINE L2 im Display aufleuchtet.
An der LINE IN 2 VIDEO-Buchse darf kein Gerät angeschlossen sein.
- 3** Schalten Sie das TV-Gerät ein und wählen Sie eine freie Programmposition.
- 4** Stimmen Sie das TV-Gerät so ab, daß ein blaues Bild mit Zeitähler- und Bandgeschwindigkeits-Anzeige deutlich auf dem TV-Schirm zu sehen ist.
- 5** Drücken Sie INPUT SELECT, so daß TUNER im Display aufleuchtet.
- 6** Drücken Sie PROG (PROGRAM) +/- und überprüfen Sie, ob die Programme dabei umgeschaltet werden.

Eine Programmposition ist damit auf das Ausgangssignal des Videorecorders voreingestellt. Wählen Sie am TV-Gerät stets wieder die Programmposition, wenn ein Band wiedergegeben werden soll. Bei Unklarheiten bezüglich Einstellung des TV-Gerätes lesen Sie in der Anleitung des TV-Gerätes nach oder wenden Sie sich an Ihren Händler.

Ajuste del televisor

Antes de comenzar

Si usted ha conectado la videograbadora y el televisor empleando AERIAL OUT de la videograbadora, tendrá que ajustar una de las posiciones de programa de televisión para recibir las señales de reproducción procedentes de la videograbadora. Si ha realizado la conexión entre el televisor y la videograbadora con otros medios, salte este paso.

Operación

- 1** Realice las conexiones consultando "Conexiones" y presione ON/STANDBY.
- 2** Presione INPUT SELECT para hacer que en la ventanilla visualizadora se encienda LINE L2. No conecte ningún equipo a la toma LINE IN 2 VIDEO.
- 3** Conecte la alimentación del televisor y seleccione una posición de programa que no se emplee para recibir una emisora de televisión.
- 4** Sintonice el televisor de forma que en el mismo aparezca claramente una pantalla azul con el contador de tiempo y la indicación de la velocidad de la cinta.
- 5** Presione INPUT SELECT para que en la ventanilla visualizadora se encienda TUNER.
- 6** Presione PROG (PROGRAM) +/- y compruebe que la pantalla cambie a un programa diferente.

De esta forma el televisor habrá quedado sintonizado para recibir las imágenes de reproducción de la videograbadora. Siempre que desee reproducir una cinta, seleccione la posición de programa elegida en el paso 3. Si no está seguro de cómo sintonizar su televisor, consulte el manual de instrucciones del televisor o a su proveedor.

Ajustement du téléviseur

Si l'image de lecture est perturbée

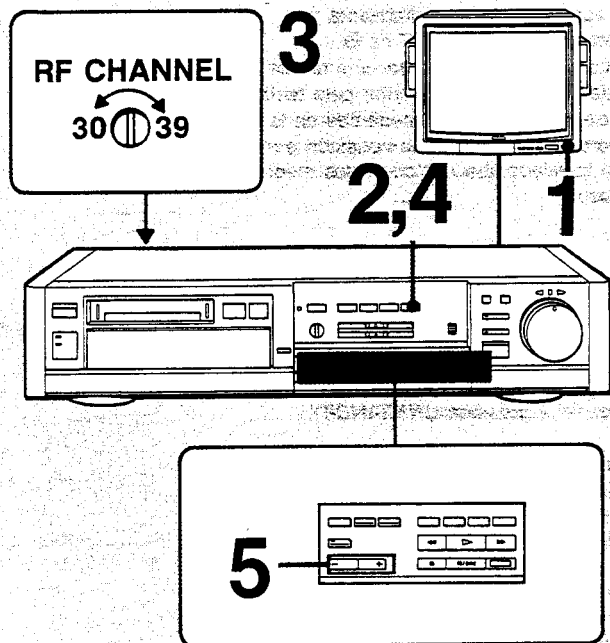

- 1** Sur le téléviseur, choisir une position de programme entre les canaux UHF 30 et 39, de manière qu'aucune image n'apparaisse sur l'écran et qu'un grésillement constant ou aucun bruit ne soit entendu.
- 2** Appuyer sur INPUT SELECT pour allumer LINE L2 sur le panneau d'affichage. Ne raccorder aucun équipement sur la prise LINE IN 2 VIDEO.
- 3** Tourner la vis RF CHANNEL à l'aide du tournevis fourni jusqu'à obtention d'un écran non perturbé.
- 4** Appuyer sur INPUT SELECT pour allumer TUNER sur le panneau d'affichage.
- 5** Appuyer sur la touche PROG (PROGRAM) +/- et confirmer que l'écran change à un programme différent.

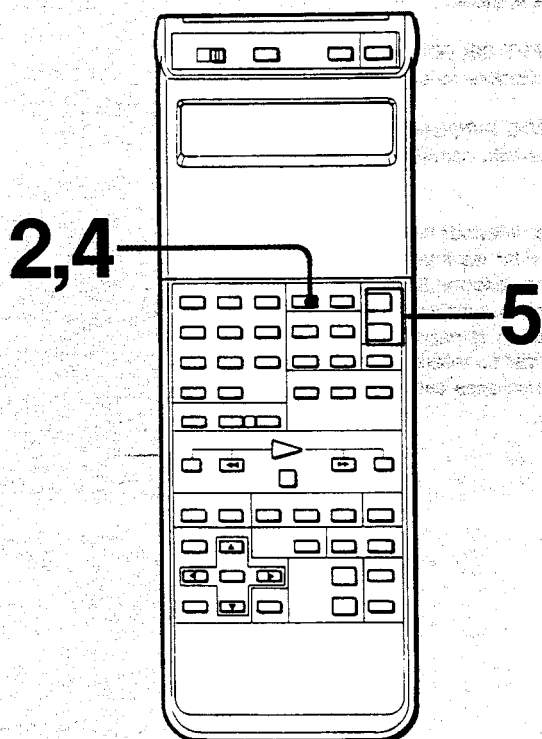

Einstellung des TV-Gerätes

Wenn das Wiedergabebild gestört ist

- 1** Wählen Sie am TV-Gerät einen zwischen UHF30 und 39 liegenden freien Kanal. (Es darf dann kein Bild zu sehen und nur Rauschen oder kein Ton zu hören sein.)
- 2** Drücken Sie INPUT SELECT, so daß LINE L2 im Display aufleuchtet.
An der LINE IN 2 VIDEO-Buchse darf kein Gerät angeschlossen sein.
- 3** Drehen Sie die RF CHANNEL-Schraube mit dem mitgelieferten Schraubenzieher, bis das Bild deutlich zu sehen ist.
- 4** Drücken Sie INPUT SELECT, so daß TUNER im Display aufleuchtet.
- 5** Drücken Sie PROG (PROGRAM) +/- und überprüfen Sie dabei, ob das TV-Programm umgeschaltet wird.

Ajuste del televisor

Cuando las imágenes de reproducción no estén libres de perturbaciones

- 1** Seleccione una posición de programa en el televisor entre los canales 30 y 39 de UHF de forma que el televisor no muestre imagen y se oiga un ruido de crujido, o no se oiga nada.
- 2** Presione INPUT SELECT de forma que en la ventanilla visualizadora se encienda LINE L2. No conecte ningún equipo a la toma LINE IN 2 VIDEO.
- 3** Gire el tornillo RF CHANNEL con el destornillador suministrado hasta obtener en la pantalla una imagen sin distorsión.
- 4** Presione INPUT SELECT de forma que en la ventanilla visualizadora se visualice TUNER.
- 5** Presione PROG (PROGRAM) +/- y compruebe que la pantalla cambie a un programa diferente.

Préréglage des canaux actifs

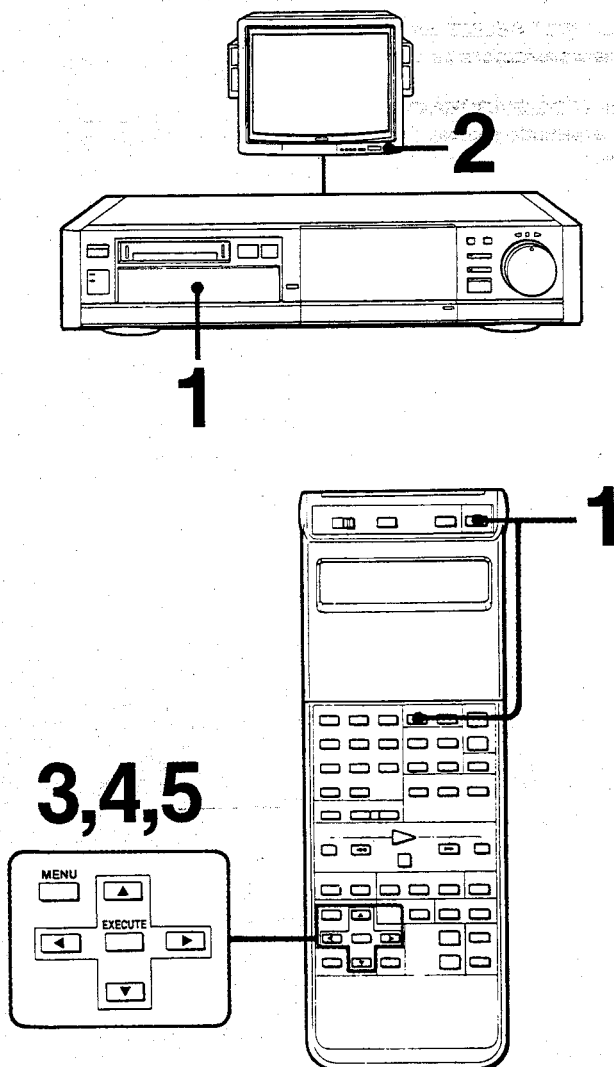
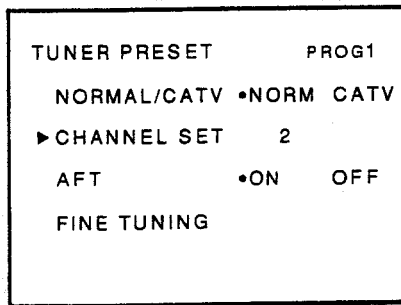

Avant de commencer

- Ce magnétoscope permet de recevoir les canaux suivants:
EV-S1000E: Canaux VHF E2 — E4, E5 — E12, canaux UHF E21 — E69, et canaux par câble S01 — S03, S1 — S20 et S21 — S41
EV-S1000E (UK): Canaux UHF B21 - B68
- Les canaux recevables dépendent du système de radiodiffusion télévisée de sa région.
- Un maximum de 60 stations peuvent être affectées à n'importe quelle position de programmation.
- Le menu de préréglage du tuner (TUNER PRESET) peut être affiché seulement si la connexion magnétoscope — téléviseur a été faite via la prise AERIAL OUT du magnétoscope, le connecteur MONITOR OUT EURO-AV ou S VIDEO.

Appel du menu TUNER PRESET

- 1** Mettre le magnétoscope sous tension et appuyer sur INPUT SELECT pour allumer le témoin TUNER et le numéro de la position de programmation sur le panneau d'affichage.
- 2** Mettre le téléviseur sous tension. Régler à la position de programmation pour la lecture du magnétoscope si la connexion magnétoscope - téléviseur a été faite via la prise AERIAL OUT sur le magnétoscope. Choisir l'entrée VTR si la connexion magnétoscope - téléviseur a été faite via la borne MONITOR OUT EURO-AV ou S VIDEO.
- 3** Appuyer sur MENU tandis que le magnétoscope est en mode d'arrêt. Le MENU principal apparaît.
- 4** Par les touche "▲" ou "▼", amener le curseur sur TUNER PRESET.
- 5** Appuyer sur EXECUTE. Le menu de préréglage de tuner (TUNER PRESET) apparaît.

Remarque pour les utilisateurs du EV-S1000E (UK)

Le menu TUNER PRESET du EV-S1000E (UK) n'autorise pas la sélection NORMAL/CATV, indiquée sur l'illustration.

Programmvorwahl

Vorbemerkung

- Der Videorecorder kann folgende Kanäle empfangen:
EV-S1000E: VHF-Kanäle E2 — E4, E5 — E12, UHF-Kanäle E21 — E69, Kabelkanäle S01 — S03, S1 — S20 und S21 — S41
EV-S1000E (UK): UHF-Kanäle B21 — B68
- Welche Programme auf welchen Kanälen zu empfangen sind, ist von Gebiet zu Gebiet verschieden.
- Zur Vorwahl von Sendern stehen insgesamt 60 Programmpositionen zur Verfügung.
- Das TUNER PRESET-Menü kann nur dann abgerufen werden, wenn das TV-Gerät an der AERIAL OUT-Buchse des Videorecorders, der MONITOR OUT EURO-AV- oder der S VIDEO-Buchse angeschlossen ist.

Abrufen des TUNER PRESET-Menüs

- 1** Schalten Sie den Videorecorder ein und drücken Sie INPUT SELECT, so daß die TUNER-Anzeige und die Programm-Nummer im Display aufleuchten.
- 2** Schalten Sie das TV-Gerät ein. Wenn das TV-Gerät an die AERIAL OUT-Buchse des Videorecorders angeschlossen ist, wählen Sie die auf das Videorecorder-Ausgangssignal voreingestellte Programmposition. Ist das TV-Gerät dagegen über die MONITOR OUT EURO AV- oder S VIDEO-Buchse angeschlossen, schalten Sie am TV-Gerät auf den entsprechenden Eingang um.
- 3** Drücken Sie MENU, während sich der Videorecorder im Stoppbetrieb befindet. Das Hauptmenü erscheint dann.
- 4** Fahren Sie den Cursor mit ▲ oder ▼ zu TUNER PRESET.
- 5** Drücken Sie EXECUTE. Das TUNER PRESET-Menü erscheint dann.

Hinweis zum EV-S1000E (UK)

Das TUNER PRESET-Menü des EV-S1000E (UK) besitzt nicht die in der Abbildung gezeigte Umschaltmöglichkeit zwischen NORM und CATV.

Memorización de los canales activos

Antes de comenzar

- Su videgrabadora es capaz de recibir los canales siguientes:
EV-S1000E: E2 — E4 y E5 — E12 de VHF, E21 — E69 de UHF, y S01 — S03, S1 — S20, y S21 — S41 de cablevisión
EV-S1000E (UK): Canales B21 — B68 de UHF
- Los canales recibibles están gobernados por el sistema de teledifusión de su zona.
- A cualquier posición de programa podrá asignar hasta 60 canales.
- El menú TUNER PRESET solamente podrá visualizarse cuando haya realizado la conexión entre la videgrabadora y el televisor a través del conector AERIAL OUT, MONITOR OUT EURO-AV, o S VIDEO de la videgrabadora.

Invocación del menú TUNER PRESET

- 1** Conecte la alimentación de la videgrabadora y presione INPUT SELECT de forma que en la ventanilla visualizadora se encienda el indicador TUNER y el número de posición de programa.
- 2** Conecte la alimentación del televisor. Sintonice la posición de programa reservada para la reproducción de la videgrabadora si ha realizado la conexión de la videgrabadora y el televisor a través del conector AERIAL OUT de la videgrabadora. Si ha realizado la conexión a través de MONITOR OUT EURO-AV o S VIDEO, seleccione la entrada para la videgrabadora.
- 3** Presione MENU mientras la videgrabadora se encuentre en el modo de parada. Aparecerá el menú principal.
- 4** Mueva el cursor con ▲ o ▼ hasta TUNER PRESET.
- 5** Presione EXECUTE. Aparecerá el menú TUNER PRESET.

Nota para los usuarios de la EV-S1000E (UK)

El menú TUNER PRESET de la EV-S1000E (UK) no posee la selección NORMAL/CATV mostrada en la ilustración.

Préréglage des canaux actifs

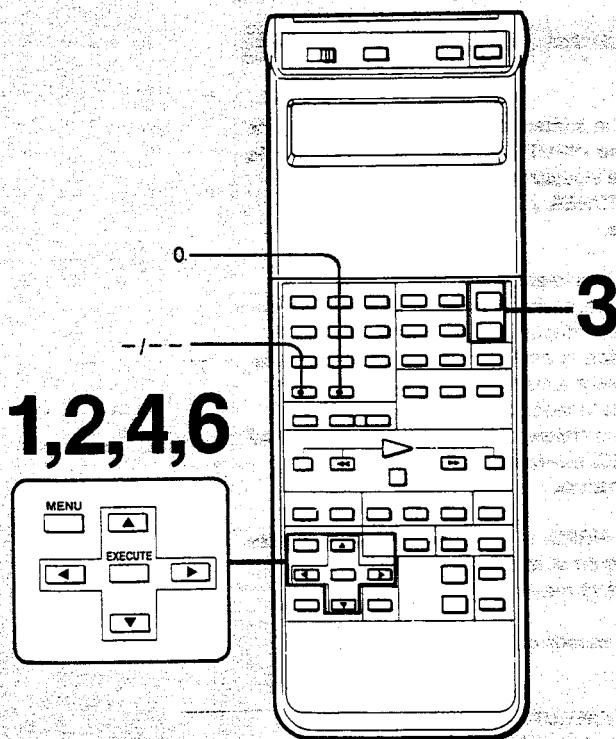
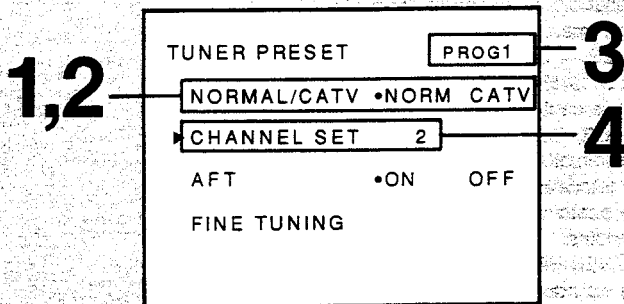

Accord d'un canal souhaité

(Sur le EV-S1000E (UK), sauter les étapes 1 et 2.)

- 1** Appeler le menu TUNER PRESET et se servir des touches "▲" ou "▼" pour amener le curseur sur la ligne NORMAL/CATV.
- 2** Choisir NORM avec les touches ◀ ou ▶. Pour accorder d'abord les canaux CATV, choisir la position CATV.
- 3** Choisir la position de programmation souhaitée en appuyant sur PROG (PROGRAM) +/-.
- 4** Amener le curseur sur CHANNEL SET par les touches "▲" ou "▼" et continuer d'appuyer sur ◀ ou ▶. Le numéro de canal augmente automatiquement par la touche ▶ et il diminue par la touche ◀. Le numéro cesse de changer quand le premier canal recevable dans sa région est détecté et ce canal est alors affiché sur l'écran.
- 5** Pour attribuer un canal à la position de programmation suivante, répéter les étapes de 2 à 4.
- 6** Appuyer sur EXECUTE pour mémoriser les canaux attribués et repasser à l'écran original.

Affectation directe des canaux

A l'étape 4 sous "Accord d'un canal souhaité", amener le curseur sur CHANNEL SET. Entrer les numéros de programmation souhaités à l'aide des touches numériques de position de programmation et de la touche -/- -. Pour entrer un numéro d'un chiffre, appuyer sur 0, puis sur le chiffre souhaité. Pour entrer un numéro de deux chiffres, appuyer sur -/- -, sur le numéro de la dizaine et enfin sur le numéro de l'unité.

Remarque

Si l'image obtenue sur l'écran à l'étape 4 est si distordue que l'on ne peut lire l'écran de menu, débrancher d'abord le câble d'antenne au niveau de la prise AERIAL IN, répéter ensuite l'étape 4 et rebrancher ensuite le câble d'antenne sur la prise AERIAL IN.

Balayage des canaux sur le téléviseur

• Quand la touche ▶ est enfoncée aux étapes 4 et 5, les canaux sont balayés dans l'ordre suivant. Quand la touche ◀ est enfoncée, le balayage des canaux s'effectue dans l'ordre inverse.

VHF (E2-E12) → UHF (E21-E69) → CATV (S1-S20) → HYPER BAND (S21-S41) → CATV (S01-S05)

• L'EV-S1000E (UK) ne peut balayer que les canaux UHF B21 à B68.

• En Italie, les canaux 13 à 20 correspondent aux canaux A à H.

Bedienungsschritte zur Vorwahl eines Senders

[Bei EV-S1000E (UK) sind die Schritte 1 und 2 zu überspringen]

- 1** Rufen Sie das TUNER PRESET-Menü auf und fahren Sie den Cursor mit **▲** und **▼** zu NORMAL/CATV.
- 2** Schalten Sie mit **◀** bzw. **▶** auf NORM, wenn zuerst normale Sender vorgewählt werden soll. Sollen dagegen zuerst die Kabelprogramme vorgewählt werden, schalten Sie auf CATV.
- 3** Wählen Sie mit PROG (PROGRAM) +/- die gewünschte Programmposition.
- 4** Fahren Sie den Cursor mit **▲** oder **▼** zu CHANNEL SET und halten Sie dann **◀** oder **▶** gedrückt. Beim Drücken von **▶** erhöhen sich und beim Drücken von **◀** erniedrigen sich die Kanalnummern fortlaufend. Sobald der erste Sender gefunden ist, stoppt der Suchlauf, und das Programm erscheint auf dem Bildschirm.
- 5** Sollen noch weitere Programmpositionen mit Sendern belegt werden, wiederholen Sie die Schritte 2 bis 4.
- 6** Schließen Sie den Belegungsvorgang durch Drücken von EXECUTE ab. Das ursprüngliche Bild erscheint dann wieder auf dem Bildschirm.

Direkte Kanalwahl

Fahren Sie im Schritt 4 den Cursor zu CHANNEL SET und geben Sie die gewünschte Programmnummer mit den Nummerntasten und der -/- - Taste ein. Bei einer einstelligen Programmnummer muß zunächst 0 eingegeben werden. Bei einer zweistelligen Programmnummer ist zunächst die -/- - Taste, dann die Zehnerstellen- und schließlich die Einerstellentaste zu drücken.

Hinweis

Wenn im Schritt 4 das Bild derart gestört ist, daß das Menü nicht mehr deutlich zu sehen ist, trennen Sie das Antennenkabel von der AERIAL IN-Buchse, wiederholen Sie dann Schritt 4 und schließen Sie das Kabel schließlich wieder an die AERIAL IN-Buchse an.

Hinweise zum Suchbetrieb

- Wenn im Schritt 4 oder 5 die **▶**-Taste gedrückt wird, führt das Gerät den Suchbetrieb mit folgender Reihenfolge aus: VHF (E2-E12) → UHF (E21-E69) → CATV (S1-S20) → HYPER BAND (S21-S41) → CATV (S01-S05). Durch Drücken von **◀** wird die Suche in umgekehrter Reihenfolge ausgeführt.
- Beim Modelle EV-S1000E (UK) werden nur die UHF-Kanäle B21 bis B68 abgesucht.
- Die Kanäle 13 bis 20 entsprechen in Italien den Kanälen A bis H.

Sintonía del canal deseado

[Para la EV-S1000E (UK), salte los pasos 1 y 2.]

- 1** Invoque el menú TUNER PRESET y emplee **▲** o **▼** para mover el cursor hasta NORMAL/CATV.
- 2** Seleccione NORM con **◀** o **▶**. Para sintonizar en primer lugar canales de cablevisión, seleccione CATV.
- 3** Seleccione la posición de programa deseada presionando PROG (PROGRAM) +/-.
- 4** Mueva el cursor hasta CHANNEL SET con **▲** o **▼** y mantenga presionada **◀** o **▶**. El número de canal aumentará automáticamente con **▶** y disminuirá con **◀**. El número dejará de cambiar cuando se detecte el primer canal recibido en su zona, y tal canal se visualizará.
- 5** Para asignar un canal a la siguiente posición de programa, repita los pasos 2 a 4.
- 6** Presione EXECUTE para almacenar los canales asignados y volver a la pantalla original.

Asignación directa de canales

En el paso 4 de "Sintonía del canal deseado", ponga el cursor en CHANNEL SET. Introduzca el número de la posición de programa deseada empleando las teclas de números de posiciones de programas y -/- -. Para números de un dígito, presione 0 y después el número deseado. Para introducir números de dos dígitos, presione -/- -, el número del dígito de las decenas, y por último el número del dígito de las unidades.

Nota

Si la imagen visualizada en la pantalla en el paso 4 está tan distorsionada que no puede identificarse la pantalla de operación del menú, desconecte en primer lugar el cable de antena del conector AERIAL OUT, repita el paso 4, y después vuelva a conectar el cable de antena en el conector AERIAL IN.

Exploración de canales en su videgrabadora

- Cuando presione **▶** en los pasos 4 y 5, los canales se explorarán en el orden siguiente. Cuando presione **◀**, el orden será el inverso.
VHF (E2-E12) → UHF (E21-E69) → CATV (S1-S20) → HYPER BAND (S21-S41) → CATV (S01-S05).
- En la EV-S1000E (UK) solamente se explorarán los canales B21 a B68 de UHF.
- En Italia, los canales 13 a 20 corresponden a los canales A a H.

Préréglage des canaux actifs

Effacement des positions de programmation inutiles

Il est possible de programmer le magnétoscope de manière que seules apparaissent les positions de programmation souhaitées quand on appuie sur PROG (PROGRAM) +/-.

- 1 Appeler le menu TUNER PRESET.
- 2 Appuyer sur PROG (PROGRAM) +/- pour appeler la position de programmation superflue.
- 3 Appuyer sur -/-, puis sur 0, ou maintenir la touche ◀ ou ▶ enfoncée jusqu'à affichage de 0.
- 4 Répéter les étapes 2 et 3 pour chacune des positions de programmation à effacer.
- 5 Appuyer sur EXECUTE.

Pour entrer à nouveau une position de programmation effacée

Effectuer les démarches expliquées sous "Accord d'un canal souhaité".

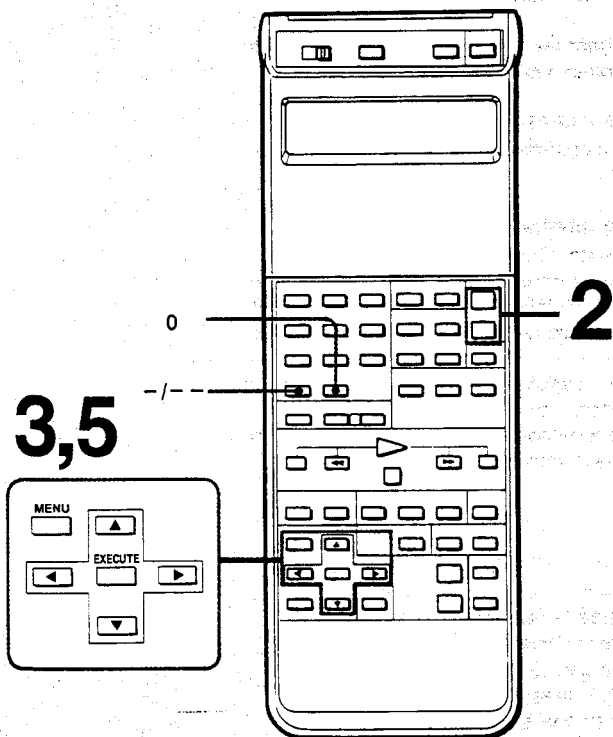
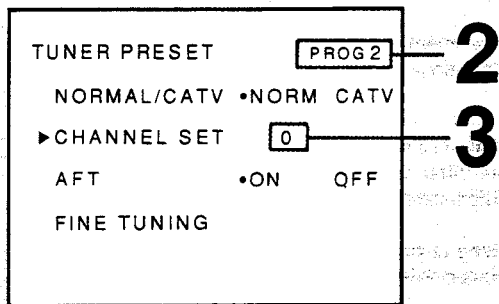

Programmvorwahl

Löschen einer unerwünschten Programmposition

Die unerwünschten Programmpositionen können gelöscht werden, so daß bei der Programmwahl mit PROG (PROGRAM) +/- nur noch die gewünschten Programme erhalten werden.

- 1** Rufen Sie das TUNER PRESET-Menü auf.
- 2** Rufen Sie mit PROG (PROGRAM) +/- die unerwünschte Programmposition auf.
- 3** Drücken Sie -/- - und dann 0 oder halten Sie < bzw. > gedrückt, bis 0 angezeigt wird.
- 4** Wiederholen Sie die Schritte 2 und 3, wenn noch weitere Programmpositionen gelöscht werden sollen.
- 5** Drücken Sie EXECUTE.

Um eine gelöschte Programmposition wieder neu zu belegen

Führen Sie die Schritte des Abschnittes „Bedienungsschritte zur Vorwahl eines Senders“ aus.

Memorización de los canales activos

Borrado de las posiciones de programa no deseadas

La videograbadora podrá preajustarse para que aparezcan solamente las posiciones de programa deseadas cuando se presione PROG (PROGRAM) +/-.

- 1** Invoque el menú TUNER PRESET.
- 2** Presione PROG (PROGRAM) +/- para seleccionar una posición de programa no empleada.
- 3** Presione -/- - y después 0, o mantenga presionada < o > hasta que se visualice 0.
- 4** Repita los pasos 2 y 3 para borrar otras posiciones de programas.
- 5** Presione EXECUTE.

Para volver a introducir posiciones de programas borradas

Siga el procedimiento de “Sintonía de un canal deseado”.

Préréglage des canaux actifs

Accord manuel précis sur une station faible

Si la position AFT ON est choisie sur le menu TUNER PRESET, le magnétoscope effectuera automatiquement la syntonisation des canaux. Toutefois, si un canal programmé par le magnétoscope est distordu en raison d'interférences des signaux, on pourra y remédier en procédant à une syntonisation manuelle précise.

- 1** Choisir la position de programmation distordue en appuyant sur la touche PROG (PROGRAM) +/-.
- 2** Appeler le menu TUNER PRESET.
- 3** Amener le curseur sur FINE TUNING.
- 4** Appuyer sur la touche < ou > jusqu'à obtention de la meilleure image possible. L'indication AFT OFF sera automatiquement choisie et l'indicateur de syntonisation précise apparaît.
- 5** Appuyer sur EXECUTE pour mémoriser cette position et repasser ensuite à l'écran original.

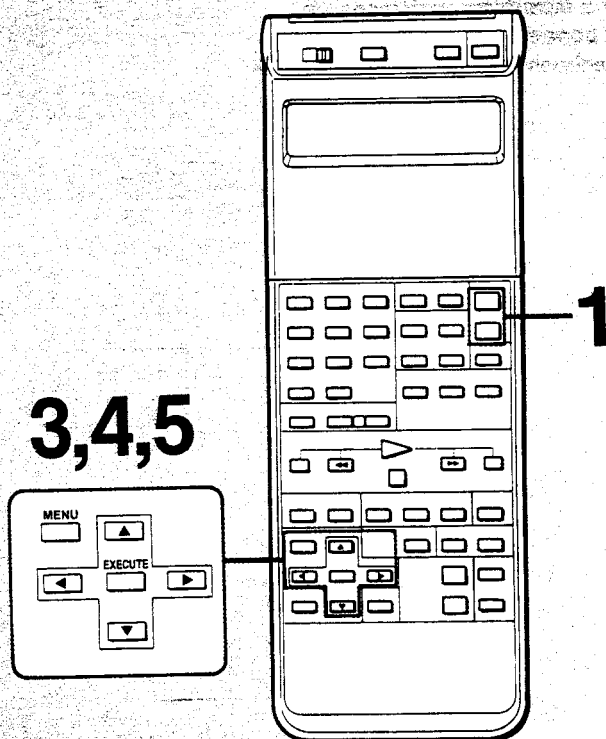
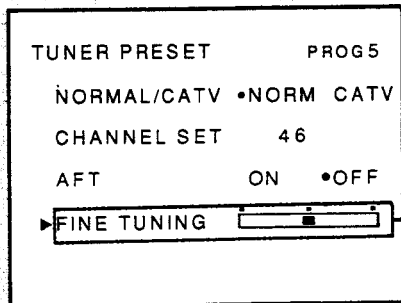

Programmvorwahl

Manuelle Feinabstimmung eines Senders

Wenn im TUNER PRESET-Menü auf AFT ON geschaltet ist, führt der Videorecorder eine automatische Feinabstimmung aus. Bei einem schwachen oder durch Interferenzen gestörten Sender ist es jedoch vorteilhaft, eine manuelle Feinabstimmung wie folgt vorzunehmen:

- 1** Wählen Sie mit PROG (PROGRAM) +/- die gestörte Programmposition.
- 2** Rufen Sie das TUNER PRESET-Menü auf.
- 3** Fahren Sie den Cursor zu FINE TUNING.
- 4** Drücken Sie ◀ oder ▶, bis das Bild optimal ist.
Es wird dann automatisch auf AFT OFF geschaltet, und die Feinabstimmanzeige erscheint.
- 5** Speichern Sie die Einstellung durch Drücken von EXECUTE ab. Das ursprüngliche Bild wird dann zurückerhalten.

Memorización de los canales activos

Sintonía fina manual de una emisora de señal débil

Si selecciona AFT ON en el menú TUNER PRESET, la videograbadora sintonizará automáticamente los canales recibidos. Sin embargo, cuando el programa recibido en la videograbadora esté distorsionado debido a interferencia de señales, la sintonía fina manual puede resolver este problema.

- 1** Seleccione la posición de programa con distorsión presionando PROG (PROGRAM) +/-.
- 2** Invoque el menú TUNER PRESET.
- 3** Mueva el cursor hasta FINE TUNING.
- 4** Presione ◀ o ▶ hasta obtener la mejor imagen posible.
Se seleccionará automáticamente AFT OFF. Aparecerá el medidor de sintonía fina.
- 5** Presione EXECUTE para almacenar tal posición y volver a la pantalla original.

Réglage du mode

Vérifier le réglage sur le menu MODE SET avant d'utiliser le magnétoscope. Procéder aux changements selon les modes de fonctionnement que l'on veut obtenir de son magnétoscope.

EV-S1000E

MODE SET		
▶ X2 AUDIO	• ON	• OFF
LANC MODE	M	• S
SHUTTLE MODE	• A	B
AUDIO LINE IN	• ST	BIL
PFS	• ON	• OFF
VPS	• ON	• OFF
AUTO STEREO	• ON	• OFF
COLOUR SYSTEM	• AUTO	PAL

EV-S1000E (UK)

MODE SET		
▶ X2 AUDIO	• ON	• OFF
LANC MODE	M	• S
SHUTTLE MODE	• A	B
AUDIO LINE IN	• ST	BIL
PFS	• ON	• OFF
TIMER TITLE	• ON	• OFF
NICAM	• ON	• OFF

Marche à suivre

- 1 Appuyer sur MENU.**
Le MENU principal apparaît.
- 2 Amener le curseur sur MODE SET à l'aide de la touche "▲" ou "▼".**
- 3 Appuyer sur EXECUTE.**
Le menu de réglage de mode (MODE SET) apparaît.
- 4 Choisir le mode à ajuster à l'aide de la touche "▲" ou "▼".**
- 5 Choisir le mode souhaité par la touche ◀ ou ▶.**
- 6 Appuyer sur EXECUTE.**
Le mode choisi sera mémorisé et le menu MODE SET disparaît.

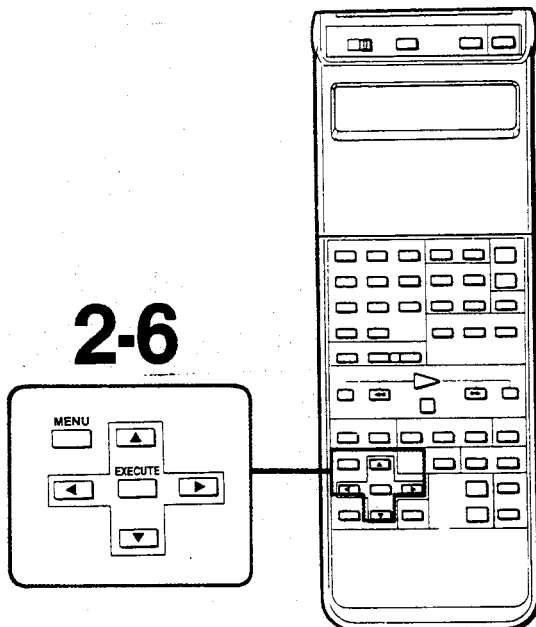

Einstellung der Betriebsart

Vor der Inbetriebnahme des Videorecorders sollten die Einstellungen im MODE SET-Menü überprüft und ggf. Änderungen vorgenommen werden.

Bedienungsvorgang

- 1 Drücken Sie MENU.**
Das Hauptmenü wird angezeigt.
- 2 Fahren Sie den Cursor mit ▲ oder ▼ zu MODE SET.**
- 3 Drücken Sie EXECUTE.**
Das MODE SET-Menü wird angezeigt.
- 4 Wählen Sie mit ▲ oder ▼ den zu ändernden Parameter.**
- 5 Nehmen Sie die gewünschte Einstellung durch Drücken von ◀ oder ▶ vor.**
- 6 Drücken Sie EXECUTE.**
Die Einstellung wird abgespeichert und das MODE SET-Menü gelöscht.

Ajuste del modo

Antes de emplear esta videogradora, compruebe el ajuste en el menú MODE SET. Realice cambios de acuerdo con las funciones que desee disfrutar con esta videogradora.

Operación

- 1 Presione MENU.**
Aparecerá el menú principal.
- 2 Mueva el cursor hasta MODE SET empleando ▲ o ▼.**
- 3 Presione EXECUTE.**
Aparecerá el menú MODE SET.
- 4 Seleccione el modo que desee ajustar empleando ▲ o ▼.**
- 5 Seleccione el modo deseado empleando ◀ o ▶.**
- 6 Presione EXECUTE.**
El modo seleccionado se almacenará y se borrará el menú MODE SET.

Détails sur le menu de réglage de mode "MODE SET"

X 2 AUDIO ON/OFF

Choisir la position ON si l'on souhaite entendre le son pendant la lecture à vitesse double (X 2) et il sera automatiquement changé en monaural. Choisir la position OFF si l'on ne désire pas entendre le son pendant cette lecture.

LANC MODE M/S

Cette sélection est nécessaire lors du contrôle à distance d'un autre équipement vidéo par ce magnétoscope, ou lors du contrôle de ce magnétoscope à partir d'un autre équipement vidéo via le connecteur CONTROL L. Choisir M pour contrôler un autre équipement vidéo par ce magnétoscope, ou choisir S pour contrôler ce dernier par un autre équipement vidéo.

Remarquer que le magnétoscope se placera automatiquement en mode LANC MODE "M" dans les cas suivants:

- 1) Si la touche de contrôle PLAYER est actionnée et qu'elle est allumée.
- 2) Si la touche EDIT STANDBY est actionnée et qu'elle est allumée.

SHUTTLE MODE A/B

Changer ce réglage en fonction du type d'équipement vidéo que l'on désire contrôler à partir de ce magnétoscope. Choisir "A" si une télécommande avec fonction JOG/SHUTTLE (impulsion/navette) ne peut pas être utilisée pour l'autre équipement vidéo. Par contre, choisir "B" si une télécommande avec fonction JOG/SHUTTLE peut être utilisée pour l'autre équipement vidéo.

AUDIO LINE IN ST (stéréo)/BIL (bilingue)

Choisir "ST" pour recevoir les sources de programme stéréo par les prises AUDIO LINE IN. Choisir "BIL" pour recevoir les sources de programme bilingue par les prises AUDIO LINE IN.

Einstellung der Betriebsart

Genaueres zu den Parametern des MODE SET-Menüs

X 2 AUDIO ON/OFF

Wenn dieser Parameter auf ON steht, ist beim Zeitraffer-Wiedergabebetrieb (X 2) das Tonsignal zu hören. (Es wird jedoch automatisch auf Mono umgeschaltet.) Bei Einstellung auf OFF wird der Ton dagegen stummgeschaltet.

LANC MODE M/S

Wenn an der CONTROL L-Buchse ein anderes Videogerät angeschlossen ist und eine Fernsteuerung vorgenommen werden soll, ist dieser Parameter auf M oder S zu setzen: Bei Einstellung auf M wird das angeschlossene Videogerät von diesem Videorecorder aus gesteuert, bei Einstellung auf S steuert dagegen diesen Videorecorder das andere Videogerät.

Zu beachten ist, daß der Videorecorder automatisch in den folgenden Fällen auf LANC MODE M geschaltet wird:

- 1) Wenn die PLAYER-Steuertaste eingeschaltet ist.
- 2) Wenn die EDIT STANDBY-Taste gedrückt und die Anzeige eingeschaltet ist.

SHUTTLE MODE A/B

Dieser Parameter ist je nach dem Videogerät, das von diesem Videogerät aus gesteuert wird, auf A oder B zu schalten: Die Einstellung A ist zu verwenden, wenn mit dem angeschlossenen Videogerät keine JOG/SHUTTLE-Fernsteuerung möglich ist. Wenn dagegen eine JOG/SHUTTLE-Fernsteuerung mit dem angeschlossenen Videogerät möglich ist, ist der Parameter auf B zu schalten.

AUDIO LINE IN ST/BIL

Wenn über die AUDIO LINE IN-Buchsen ein Stereosignal zugeleitet wird, ist dieser Parameter auf ST (stereo) zu setzen.

Wird über die AUDIO LINE IN-Buchsen dagegen ein Zweittonprogramm zugeleitet, so ist dieser Parameter auf BIL (bilingual) zu setzen.

Ajuste del modo

Detalles sobre el menú MODE SET

Reproducción a velocidad doble con/sin sonido (X 2 AUDIO ON/OFF)

Seleccione ON si desea escuchar el sonido durante la reproducción a velocidad doble. El sonido de reproducción cambiará automáticamente a monoaural. Seleccione OFF si no desea escuchar sonido durante la reproducción a velocidad doble.

Modo LANC M/S (LANC MODE M/S)

Esta selección será necesaria para controlar otro equipo de vídeo con esta videograbadora, o para controlar esta videograbadora con otro equipo a través del conector CONTROL L. Seleccione M para controlar otro equipo de vídeo con esta videograbadora. Seleccione S para controlar esta videograbadora con otro equipo de vídeo.

Tenga en cuenta que la videograbadora entrará automáticamente en el modo LANC MODE M en los casos siguientes:

- 1) Cuando presione y se encienda la tecla PLAYER.
- 2) Cuando presione la tecla EDIT STANDBY y se encienda el indicador.

Modo de lanzadera A/B (SHUTTLE MODE A/B)

Cambie el ajuste dependiendo del tipo de equipo de vídeo que desee controlar con esta videograbadora. Seleccione A cuando para el otro equipo de vídeo no pueda emplearse un telemando con función de JOG/SHUTTLE. Seleccione B cuando para el otro equipo de vídeo pueda emplearse un telemando con función de JOG/SHUTTLE.

Entrada de línea de audio estéreo/bilingüe (AUDIO LINE IN ST/BIL)

Seleccione ST para recibir fuentes de programas estéreo de las tomas AUDIO LINE IN. Seleccione BIL para recibir fuentes de programas bilingües de las tomas AUDIO LINE IN.

PFS (Sélection d'image fine)

Si l'image est distordue ou présente des traînées, choisir ON ou OFF selon la position qui fournit les meilleurs résultats. Normalement, choisir OFF.

VPS ON/OFF [pas disponible sur le EV-S1000E (UK)]

Choisir ON pour enregistrer un programme télévisé en utilisant la fonction VPS. Sinon, choisir OFF. Voir en page 134 pour les détails sur la "Fonction VPS".

TIMER TITLE ON/OFF [pour le EV-S1000E (UK) seulement]

Choisir ON pour lancer un enregistrement par minuterie avec un titre "minuterie". Sinon, choisir OFF. Voir en page 132 pour les détails sur "Enregistrement d'un titre de minuterie".

AUTO STEREO [pas disponible sur le EV-S1000E (UK)]

Normalement, régler sur ON pour recevoir ou enregistrer automatiquement les programmes stéréo/bilingues. Choisir OFF si le son stéréo est perturbé par des interférences. L'émission sera reçue en monaural.

NICAM ON/OFF [pour le EV-S1000E (UK) seulement]

Choisir ON pour recevoir et enregistrer les programmes stéréo/bilingues, basés sur le système "NICAM", adopté au Royaume-Uni. Sinon, choisir OFF.

COLOUR SYSTEM AUTO/PAL [pas disponible sur le EV-S1000E (UK)]

Normalement, régler sur AUTO. Selon le programme télévisé, le système couleur sera automatiquement commuté sur PAL ou sur DDR SECAM. Choisir PAL si le signal est trop faible ou si l'image est distordue. Les programmes DDR SECAM risquent de ne pas apparaître parfaitement.

Einstellung der Betriebsart

PFS

Wenn das Bild durch Streifen usw. gestört ist, kann durch Umstellung auf ON oder OFF versucht werden, eine Verbesserung zu erzielen. Normalerweise sollte PFS (Picture Fine Select) auf OFF gesetzt sein.

VPS ON/OFF [bei EV-S1000E (UK) nicht vorhanden]

Wenn beim Aufnehmen eines TV-Programms die VPS-Funktion (Video Program System) eingeschaltet sein soll, ist dieser Parameter auf ON und sonst auf OFF zu schalten. Genaueres siehe unter „Video-Programm-System“ auf Seite 135.

TIMER TITLE ON/OFF [nur bei EV-S1000E (UK)]

Soll beim timergesteuerten Aufnahmebetrieb am Anfang ein Timertitel mit aufgezeichnet werden, ist dieser Parameter auf ON und sonst auf OFF zu setzen. Genaueres siehe unter „Aufzeichnen eines Timer-Titels“ auf Seite 133.

AUTO STEREO [bei EV-S1000E (UK) nicht vorhanden]

Normalerweise sollte dieser Parameter auf ON gesetzt sein. Beim Empfang und beim Aufnehmen wird dann automatisch auf Stereo bzw. Zweiton umgeschaltet. Wenn das Stereosignal gestört ist, empfiehlt es sich dagegen, die Einstellung OFF zu verwenden. Der Empfang verbessert sich dann, allerdings wird auf Mono umgeschaltet.

NICAM ON/OFF [nur bei EV-S1000E (UK)]

Dieser Parameter ist auf ON zu setzen, wenn ein Stereo/Zweiton-Programm nach dem in Großbritannien verwendeten NICAM-System empfangen oder aufgenommen werden soll. Ansonsten ist die Einstellung OFF zu verwenden.

COLOUR SYSTEM AUTO/PAL [bei EV-S1000E (UK) nicht vorhanden]

Normalerweise sollte dieser Parameter auf AUTO gesetzt sein. Die Umschaltung zwischen dem PAL- und DDR SECAM-System erfolgt dann automatisch. Bei schwachem oder gestörtem Signal empfiehlt es sich dagegen, die Einstellung PAL zu verwenden. DDR SECAM-Programme werden dann allerdings möglicherweise nicht einwandfrei empfangen.

Ajuste del modo

Selección fina de imagen (PFS)

Si la imagen está distorsionada o posee rayas, cambie a ON u OFF de acuerdo con la posición que ofrezca la mejor imagen. Normalmente, seleccione OFF.

Activación/desactivación del VPS (VPS ON/OFF) [no disponible para la EV-S1000E (UK)]

Seleccione ON para grabar un programa de televisión empleando la función del VPS. De lo contrario, seleccione OFF. Con respecto a los detalles, consulte “Función del VPS” de la página 135.

Activación/desactivación de título de temporizador (TIMER TITLE ON/OFF) [para la EV-S1000E (UK) solamente]

Seleccione ON para iniciar la grabación controlada mediante el temporizador con un título del mismo. De lo contrario, seleccione OFF. Con respecto a los detalles, consulte “Grabación de un título de temporizador” de la página 133.

Estéreo automático (AUTO STEREO) [no disponible para la EV-S1000E (UK)]

Normalmente ajuste a ON para recibir y grabar automáticamente programas de teledifusión en modo estéreo/bilingüe. Seleccione OFF si hay demasiada interferencia en el sonido estéreo. El programa se recibirá en modo monoaural.

Activación/desactivación de NICAM (NICAM ON/OFF) [para la EV-S1000E (UK) solamente]

Seleccione ON para recibir y grabar programas estéreo/bilingües basados en el sistema “NICAM” adoptado en el Reino Unido. De lo contrario, seleccione OFF.

Sistema de color automático/PAL (COLOUR SYSTEM AUTO/PAL) [no disponible para la EV-S1000E (UK)]

Normalmente ajuste AUTO. De acuerdo con el programa de televisión, el sistema de color cambiará automáticamente a PAL o DDR SECAM. Seleccione PAL si la señal es demasiado débil o las imágenes aparecen distorsionadas. Es posible que los programas de DDR SECAM no se visualicen adecuadamente.

Maniement des cassettes vidéo

Insertion de la cassette

Installer la cassette en la poussant légèrement, sa fenêtre dirigée vers le haut. L'insertion de la cassette entraîne la mise sous tension automatique du magnétoscope.

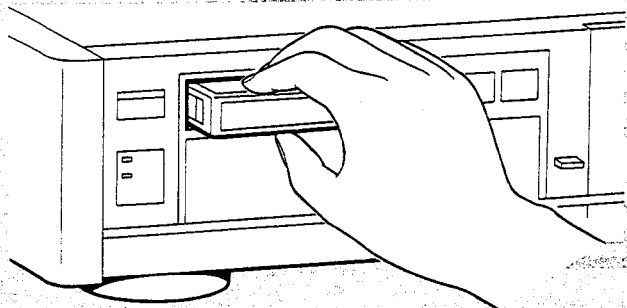

Ejection de la cassette

Appuyer sur ▲ EJECT de l'appareil. Si l'appareil est hors tension, la poussée sur la touche ▲ EJECT le mettra sous tension, éjectera la cassette et coupera à nouveau l'alimentation. La touche ▲ EJECT n'agit pas pendant l'enregistrement ou en mode de pause à l'enregistrement.

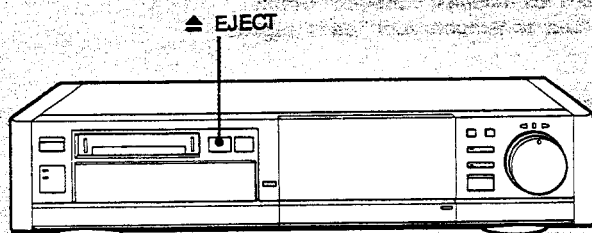

Protection contre l'effacement

Le fait d'enregistrer sur une bande déjà enregistrée aura pour conséquence d'effacer les informations qui s'y trouvaient. Pour éviter un effacement accidentel, glisser le segment rouge de la cassette de manière à couvrir la cavité.

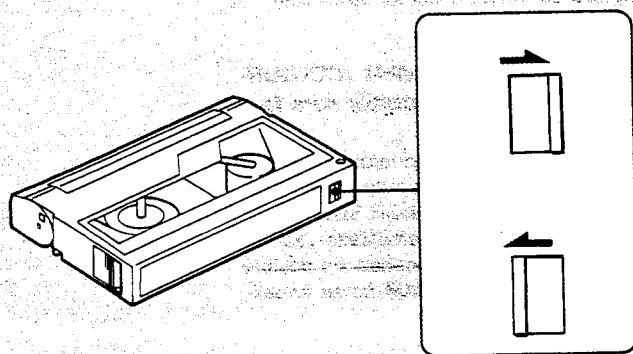

Handhabung von Videocassetten

Einlegen einer Cassette

Schieben Sie die Cassette vorsichtig mit dem Fenster nach oben weisend in den Schacht ein. Das Gerät schaltet sich dann automatisch ein.

Herausnehmen der Cassette

Drücken Sie hierzu **EJECT** am Gerät. Wenn der Videorecorder ausgeschaltet ist, wird er beim Drücken von **EJECT** kurz eingeschaltet, die Cassette fährt dann heraus, und danach schaltet sich das Gerät wieder aus. Während der Aufnahme oder der Aufnahme-Pause arbeitet die **EJECT**-Taste nicht.

Löschschutz

Beim Aufnehmen wird die alte Aufzeichnung automatisch gelöscht. Um einem versehentlichen Löschen vorzubeugen, schieben Sie die rote Lamelle der Cassette heraus, so daß die Öffnung verdeckt ist.

Manejo de los videocassettes

Inserción del videocassette

Inserte el videocassette presionándolo ligeramente con la ventanilla encarada hacia arriba. Cuando inserte un videocassette, la alimentación se conectará automáticamente.

Extracción del videocassette

Presione **EJECT** de la unidad. Cuando la alimentación de la videograbadora esté desconectada, si presiona la tecla **EJECT**, se conectará, el videocassette saldrá expulsado, y volverá a desconectarse. **EJECT** no funcionará durante el modo de grabación ni el de grabación en pausa.

Protección contra el borrado

Cuando realice una grabación en un videocassette previamente grabado, la grabación anterior se borrarán. Para evitar el borrado accidental, deslice hacia afuera la lengüeta roja del videocassette para cubrir la abertura.

Durée d'enregistrement/lecture

La durée d'enregistrement d'une cassette en mode LP est double de celle du mode SP. Cependant, pour obtenir des images d'excellente qualité, l'emploi du mode SP est conseillé. La vitesse d'enregistrement se choisit par la touche REC MODE, tandis que, pour la lecture, la sélection de la vitesse est automatique.

Type de cassette	Mode SP	Mode LP
P5-15MP	15 min.	30 min.
P5-30MP/E5-30HME	30 min.	1 heure
P5-60MP/E5-60HME	60 min.	2 heures
P5-90MP/E5-90HME	90 min.	3 heures

Remarques sur les cassettes

- Ne jamais rien insérer dans les petits orifices à l'arrière de la cassette car c'est par leur forme que le magnétoscope distingue entre les cassettes Hi8 et les cassettes 8 mm standard.
- Ranger les cassettes dans leur étui et les conserver en position verticale pour éviter l'infiltration de poussières et un enroulement irrégulier.
- Pour enregistrer à partir du début de la bande, faire fonctionner le magnétoscope, pendant 15 secondes environ, avant de lancer l'enregistrement au début de la bande. Cette action évite de rater le point de départ lors de la lecture sur un magnétoscope.
- Quand le magnétoscope n'est pas en service, en retirer la cassette.

Handhabung von Videocassetten

Spielzeiten der Cassetten

Die Spielzeit einer Cassette hängt von der gewählten Bandgeschwindigkeit ab. Im LP-Betrieb (Long Play) erhält man gegenüber der SP-Betriebsart (Single Play) die doppelte Spielzeit, allerdings ist die Bildqualität etwas geringer. Beim Aufnehmen kann die Bandgeschwindigkeit mit der REC MODE-Taste zwischen LP und SP umgeschaltet werden. Bei der Wiedergabe erfolgt die Einstellung jedoch automatisch.

Cassette	SP-Betrieb	LP-Betrieb
P5-15MP	15 Min.	30 Min.
P5-30MP/E5-30HME	30 Min.	1 Std.
P5-60MP/E5-60HME	60 Min.	2 Std.
P5-90MP/E5-90HME	90 Min.	3 Std.

Hinweise zu den Cassetten

- Stecken Sie nichts in die kleinen Öffnungen auf der Rückseite der Cassette, da der Videorecorder an diesen Öffnungen erkennt, ob es sich um eine Hi8- oder um eine konventionelle 8-mm-Cassette handelt.
- Stecken Sie die Cassette bei Nichtverwendung stets in ihre Schachtel zurück und bewahren Sie sie senkrecht stehend auf, um ein Eindringen von Staub zu verhindern und die gleichmäßige Aufwicklung beizubehalten.
- Nehmen Sie nicht unmittelbar von Bandanfang auf, sondern lassen Sie das Band zuvor ca. 15 Sekunden lang laufen, da sonst bei der Wiedergabe der Anfang abgeschnitten ist.
- Wenn der Videorecorder nicht verwendet wird, nehmen Sie die Cassette stets heraus.

Manejo de Los videocassettes

Tiempo de grabación/reproducción

El tiempo de grabación de un videocassette en el modo LP será el doble que en el modo SP. Sin embargo, para obtener imágenes de la mejor calidad, se recomienda el empleo del modo SP. La velocidad de grabación podrá seleccionarse con la tecla REC MODE. La velocidad de grabación se detectará automáticamente.

Tipo de videocassette	Modo SP	Modo LP
P5-15MP	15 min.	30 min.
P5-30MP/E5-30HME	30 min.	1 hora
P5-60MP/E5-60HME	60 min.	2 horas
P5-90MP/E5-90HME	90 min.	3 horas

Notas sobre los videocassettes

- No inserte nunca nada en los pequeños orificios de la parte posterior del videocassette, ya que la videogradora distinguirá entre las cintas Hi8 y los de 8 mm estándar mediante la forma de los orificios.
- Guarde los videocassettes en sus cajas y colóquelos en posición vertical a fin de evitar la introducción de polvo y que la cinta se afloje.
- Para grabar desde el comienzo de la cinta, deje la videogradora en funcionamiento durante aproximadamente 15 segundos al comienzo del videocassette antes de iniciar la grabación. Esto evitará que se pierda el punto de comienzo cuando se reproduzca tal videocassette.
- Cuando no vaya a emplear la videogradora, extráigale el videocassette.

Lecture

Lecture d'une cassette

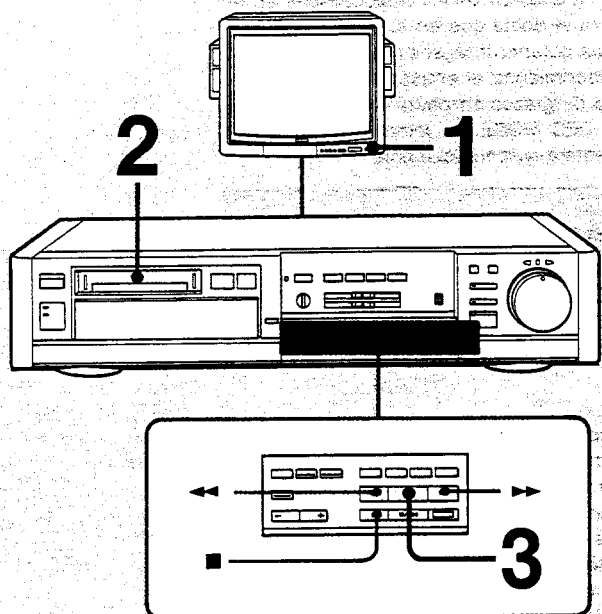

1 Mettre le téléviseur sous tension et choisir la position de programmation réservée au magnétoscope.

Si la connexion magnétoscope-téléviseur a été faite via les prises MONITOR OUT EURO-AV ou VIDEO LINE OUT sur le magnétoscope, choisir l'entrée pour le magnétoscope.

2 Installer une cassette.
Le magnétoscope sera mis sous tension.

3 Appuyer sur la touche ▷.
La lecture est lancée.

Arrêt de la lecture

Appuyer sur ■.

Rebobinage de la bande

Appuyer sur ◀◀.

Avance rapide de la bande

Appuyer sur ▶▶.

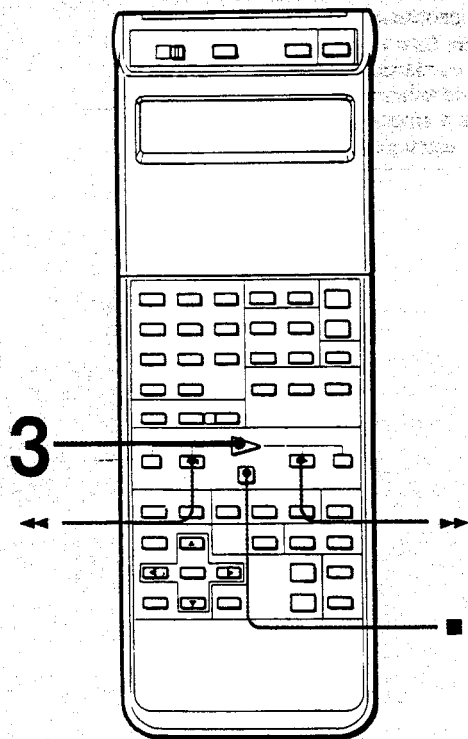

Wiedergabe

Bedienungsvorgang

1 Schalten Sie das TV-Gerät ein und wählen Sie die auf den Videorecorder voreingestellte Programmposition.
Wenn das TV-Gerät an den MONITOR OUT EURO-AV- oder VIDEO LINE OUT-Buchsen des Videorecorders angeschlossen ist, wählen Sie den betreffenden Eingang.

2 Legen Sie die Cassette ein.
Der Videorecorder wird dabei automatisch eingeschaltet.

3 Drücken Sie ▷.
Die Wiedergabe beginnt.

Zum Stoppen der Wiedergabe
Drücken Sie ■.

Zum Rückspulen des Bandes
Drücken Sie ◀◀.

Zum Vorspulen des Bandes
Drücken Sie ▶▶.

Reproducción

Reproducción de cintas

1 Conecte la alimentación del televisor y seleccione la posición de programa reservada para la videograbadora.
Si ha realizado la conexión entre la videograbadora y el televisor a través de MONITOR OUT EURO-AV o las tomas VIDEO LINE OUT de la videograbadora, seleccione la entrada para la videograbadora.

2 Inserte un videocassette.
La alimentación de la videograbadora se conectará.

3 Presione ▷.
Se iniciará la reproducción.

Para cesar la reproducción
Presione ■.

Para rebobinar la cinta
Presione ◀◀.

Para hacer que la cinta avance rápidamente
Presione ▶▶.

Piste standard: Son stéréo hi-fi
Standardspur: HiFi-Stereosignal
Pista estándar: Estéreo de alta fidelidad

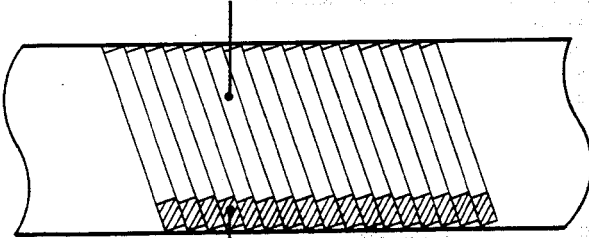

Piste PCM: Son stéréo numérique
PCM-Spur: Digitales Stereosignal
Pista de PCM: Estéreo digital

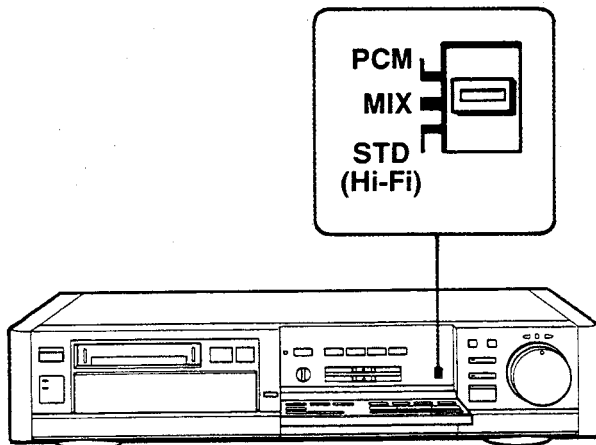

Sélection du son à surveiller

Aperçu de l'enregistrement sonore sur une bande vidéo

Sélection de la piste de lecture

Choisir la piste que l'on souhaite reproduire en réglant le sélecteur AUDIO MONITOR.

Son PCM

Pour reproduire les signaux stéréo numériques enregistrés sur la piste PCM. Si rien n'a été enregistré sur la piste PCM, la piste stéréo hi-fi sera automatiquement reproduite.

MIX

Pour reproduire le son mixé de la piste PCM et de la piste standard.

STD (Hi-Fi)

Pour reproduire le son stéréo Hi-Fi, enregistré sur la piste standard.

Sélection du son à reproduire après copie de sons additionnels

Régler le sélecteur AUDIO MONITOR de la manière suivante.

PCM

Pour reproduire le son copié en plus (piste PCM) uniquement.

MIX

Pour reproduire le son copié en plus (piste PCM) et le son original (piste standard).

Remarques

- Laisser normalement le sélecteur AUDIO MONITOR sur PCM pour obtenir un son de lecture de haute qualité.
- Les sons copiés en plus ne sont pas audibles si le sélecteur AUDIO MONITOR est réglé sur STD (Hi-Fi).

Wiedergabe

Wahl des zu hörenden Tonsignals

Audio-Aufzeichnungsformat

Wahl der wiedergegebenen Audiospur

Die Wahl der zu hörenden Audiospur erfolgt mit dem AUDIO MONITOR-Schalter.

PCM

Zur Wiedergabe des digitalen Stereosignals der PCM-Spur.

Wenn die PCM-Spur keine Aufzeichnung enthält, wird automatisch das HiFi-Stereosignal der Standardspur wiedergegeben.

MIX

Zur Wiedergabe eines Mischsignals der PCM-Spur und Standardspur.

STD (HiFi)

Zur Wiedergabe des HiFi-Stereosignals der Standardspur.

Wahl des Wiedergabe-Tonsignals nach einer Nachvertonung

Stellen Sie den AUDIO MONITOR-Schalter wie folgt ein.

PCM

Um nur das Nachvertonungssignal (PCM-Spur) wiederzugeben.

MIX

Um sowohl das Nachvertonungssignal (PCM-Spur) als auch das Original-Tonsignal (Standardspur) wiederzugeben.

Hinweise

- Um die optimale Tonqualität zu erhalten, sollte der AUDIO MONITOR-Schalter normalerweise auf PCM stehen bleiben.
- Wenn der AUDIO MONITOR-Schalter auf STD (Hi-Fi) steht, kann das Nachvertonungssignal nicht abgehört werden.

Reproducción

Selección del sonido de escucha

Patrón de audiograbación en la videocinta

Selección de la pista de reproducción

Elija la pista que desee reproducir ajustando el selector AUDIO MONITOR.

PCM

Para reproducir las señales estéreo digitales grabadas en la pista de PCM. Cuando no haya nada grabado en la pista de PCM, se reproducirá automáticamente la pista estéreo de alta fidelidad.

MIX

Para reproducir el sonido mezclado de la pista de PCM y la pista estándar.

STD (Hi-Fi)

Para reproducir la pista estéreo de alta fidelidad grabada en la pista estándar.

Selección del sonido de reproducción después del montaje de sonidos adicionales

Ajuste el selector AUDIO MONITOR de la forma siguiente.

PCM

Para reproducir solamente el sonido adicionalmente montado (pista de PCM).

MIX

Para reproducir tanto el sonido adicionalmente montado (pista de PCM) como el original (pista estándar).

Notas

- Normalmente deje el selector AUDIO MONITOR en PCM para disfrutar de sonido de reproducción de alta calidad.
- El sonido adicionalmente montado no podrá escucharse si el selector AUDIO MONITOR está en STD (alta fidelidad).

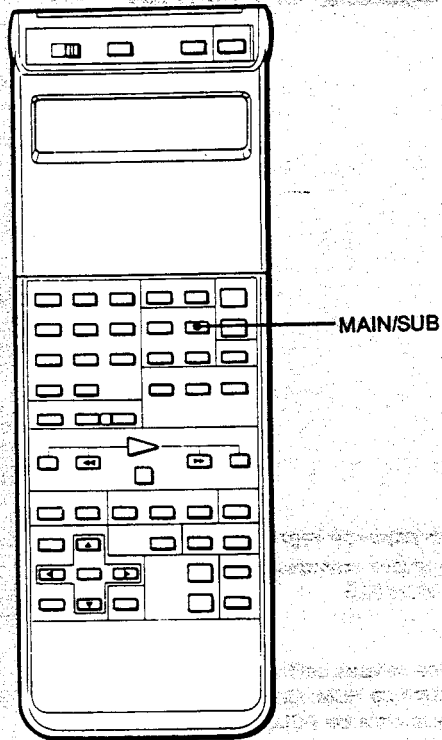

Sélection du son à reproduire sur une bande stéréo/bilingue

Choisir le son que l'on désire reproduire à l'aide de la touche MAIN/SUB de la télécommande.

Type de bande	Touche et témoin MAIN/SUB
Stéréo	<p>Chaque poussée fait changer le son reproduit en:</p> <p>STEREO (son stéréo) ←</p> <p>↓</p> <p>L (canal gauche)</p> <p>↓</p> <p>R (canal droit)</p>
Bilingue	<p>Chaque poussée fait changer le son reproduit en:</p> <p>MAIN/ (son principal) ←</p> <p>↓</p> <p>SUB/ (son auxiliaire)</p> <p>↓</p> <p>MAIN/ SUB/ (son principal/ canal gauche et auxiliaire/canal droit)</p>

Si le son est inaudible ou audible de façon intermittente

Quand est reproduite sur cet appareil une bande enregistrée sur un camescope ou un magnétoscope ne disposant pas de la fonction PCM, régler le sélecteur AUDIO MONITOR sur STD. Il se peut que le témoin PCM clignote, mais ceci n'affectera pas le son.

Si la connexion est faite sur un téléviseur sans entrées vidéo/audio

Pour écouter le son reproduit en stéréo, effectuer un branchement sur une chaîne stéréo.

Wiedergabe

Umschaltung zwischen Stereo und Zweitton bei Wiedergabe

Bei der Wiedergabe kann mit der MAIN/SUB-Taste der Fernbedienung das gewünschte Tonsignal wie folgt gewählt werden.

Typ der Aufzeichnung	Wahlmöglichkeit mit der MAIN/SUB-Taste und leuchtende Anzeige
Stereo	<p>Bei jedem Tastendruck wird zyklisch wie folgt umgeschaltet:</p> <p>STEREO (Stereoton) ←</p> <p>↓</p> <p>L (linker Kanal)</p> <p>↓</p> <p>R (rechter Kanal)</p> <p>→</p>
Zweitton	<p>Bei jedem Tastendruck wird zyklisch wie folgt umgeschaltet:</p> <p>MAIN/ (Hauptton) ←</p> <p>↓</p> <p>SUB/ (Zusatzton)</p> <p>↓</p> <p>MAIN/ SUB/ (Hauptton im linken und Zusatzton im rechten Kanal)</p> <p>→</p>

Wenn kein Ton zu hören ist oder der Ton teilweise aussetzt

Wenn das Band nicht mit einem mit PCM-Funktion ausgestatteten Kamerarecorder oder Videorecorder bespielt wurde, stellen Sie bei der Wiedergabe den AUDIO MONITOR-Wähler auf STD. Die PCM-Anzeige blinkt dann möglicherweise, auf das Tonsignal hat dies jedoch keinen Einfluß.

Bei Anschluß an ein TV-Gerät ohne Video/Audio-Eingänge

Eine Stereo-Wiedergabe ist in diesem Fall nur dann möglich, wenn ein Stereogerät verwendet wird.

Reproducción

Selección del sonido de reproducción de una cinta estéreo/bilingüe

Elija el sonido que desee reproducir con la tecla MAIN/SUB del telemando.

Tipo de cinta	Tecla e indicador MAIN/SUB
Estéreo	<p>Cada vez que la presione, el sonido de reproducción cambiará:</p> <p>STEREO (sonido estéreo) ←</p> <p>↓</p> <p>L (canal izquierdo)</p> <p>↓</p> <p>R (canal derecho)</p> <p>→</p>
Bilingüe	<p>Cada vez que la presione, el sonido de reproducción cambiará:</p> <p>MAIN/ (sonido principal) ←</p> <p>↓</p> <p>SUB/ (sonido secundario)</p> <p>↓</p> <p>MAIN/SUB (principal/canal izquierdo y secundario/canal derecho)</p> <p>→</p>

Si el sonido no se oye o sólo se oye intermitentemente

Cuando reproduzca con esta unidad una cinta que haya sido grabada en una videocámara o una videogradora sin función de PCM, ponga el selector AUDIO MONITOR en STD. El indicador PCM puede parpadear, pero el sonido no se verá afectado.

Cuando haya realizado la conexión a un televisor desprovisto de entradas de video/audio

Para escuchar el sonido de reproducción en modo estéreo, realice la conexión a un sistema estéreo.

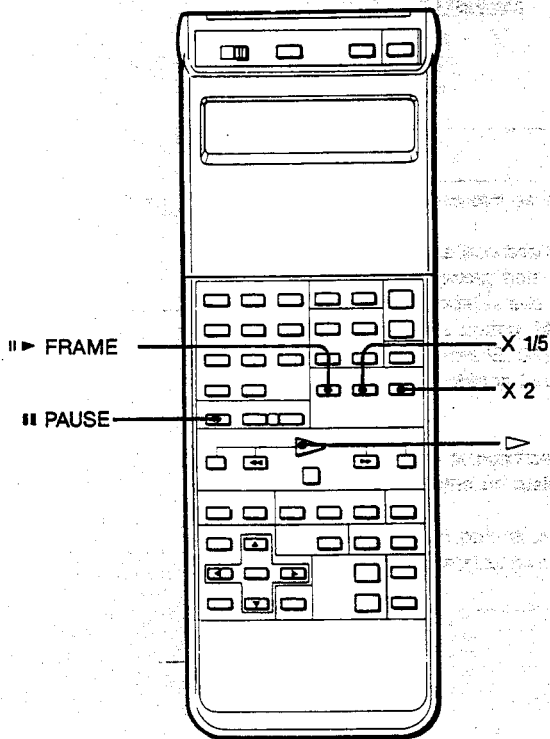
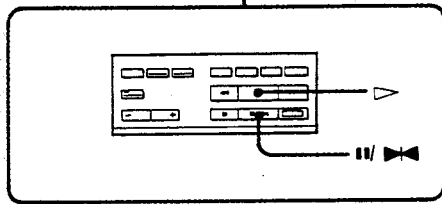
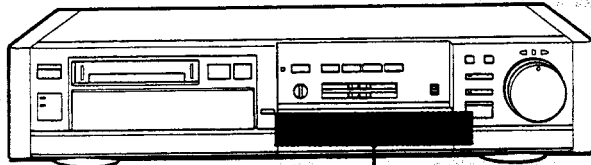

Les divers modes de lecture

Pause de lecture/image fixe

Appuyer sur **||▶** du magnéto, ou sur **||▶** ou **||▶** de la télécommande pendant la lecture. Appuyer sur **▷** pour repasser à la lecture normale.

Lecture image par image (Télécommande uniquement)

Appuyer sur **||▶** en mode d'image fixe. Chaque poussée sur la touche **||▶** fait avancer l'image d'un cadre. Appuyer sur **▷** pour repasser à la lecture normale.

Lecture au ralenti

Appuyer sur **X 1/5** pour obtenir une lecture à un cinquième de la vitesse normale. Le réglage de vitesse est possible à partir de tout mode de lecture. Appuyer sur **▷** pour repasser à la lecture normale.

Lecture à vitesse double

Appuyer sur **X 2** pour une lecture à vitesse double. Le son reste audible si la position **X 2 AUDIO ON** a été choisie sur le menu **MODE SET** (page 64). Par une poussée sur cette touche, le son est automatiquement changé en monaural. Le réglage de vitesse est possible à partir de tout mode de lecture. Appuyer sur **▷** pour repasser à la lecture normale.

Remarque

La lecture au ralenti est automatiquement annulée après une minute.

Wiedergabe

Die Wiedergabe-Betriebsarten

Wiedergabe-Pause und Standbild

Drücken Sie hierzu während der Wiedergabe **II/II** am Gerät oder **II** bzw. **II ▶** an der Fernbedienung. Durch Drücken von **▷** kann auf normale Wiedergabe zurückgeschaltet werden.

Einzelbild-Weiterschaltung (nur mit der Fernbedienung möglich)

Drücken Sie hierzu im Standbildbetrieb die **II ▶**-Taste. Bei jedem Drücken dieser Taste wird um ein Einzelbild weiterschaltet. Durch Drücken von **▷** kann auf normale Wiedergabe zurückgeschaltet werden.

Zeitlupen-Wiedergabe

Durch Drücken von **X 1/5** kann aus jeder beliebigen Wiedergabebetriebsart heraus auf Zeitlupen-Wiedergabe mit 1/5facher Normalgeschwindigkeit geschaltet werden.

Durch Drücken von **▷** wird die normale Wiedergabe fortgesetzt.

Zeitraffer-Wiedergabe

Durch Drücken von **X 2** erfolgt die Wiedergabe mit doppelter Geschwindigkeit. Wenn im **MODE SET**-Menü (siehe Seite 65) auf **X 2 AUDIO ON** geschaltet ist, ist dabei auch das Tonsignal (in Mono) zu hören. Die Umschaltung auf Zeitrafferbetrieb ist aus jeder beliebigen Wiedergabebetriebsart heraus möglich. Durch Drücken von **▷** kann auf normale Wiedergabe zurückgeschaltet werden.

Hinweis

Nach einer Minute wird die Zeitlupen-Wiedergabe automatisch abgeschaltet.

Reproduktion

Diversos modos de reproducción

Pausa/reproducción de imagen fija

Presione **II/II** de la unidad, o **II** o **II ▶** del telemando durante la reproducción. Para reanudar la reproducción normal, presione **▷**.

Reproducción de fotograma por fotograma (telemando solamente)

Presione **II ▶** en el modo de reproducción de imagen fija. Cada vez que presione **II ▶**, la imagen avanzará un fotograma. Para reanudar la reproducción normal, presione **▷**.

Reproducción a cámara lenta

Presione **X 1/5** para la reproducción a una quinta parte de la velocidad normal. El ajuste de la velocidad podrá realizarse desde cualquier modo de reproducción.

Para reanudar la reproducción normal, presione **▷**.

Reproducción a doble velocidad

Presione **X 2** para la reproducción al doble de la velocidad normal. El sonido podrá escucharse cuando se haya seleccionado **X 2 AUDIO ON** en el menú **MODE SET** (consulte la página 65). Cuando presione esta tecla, el sonido cambiará automáticamente al modo monoaural. El ajuste de la velocidad podrá realizarse desde cualquier modo de reproducción. Para reanudar la reproducción normal, presione **▷**.

Nota

La reproducción a cámara lenta se cancelará automáticamente después de un minuto.

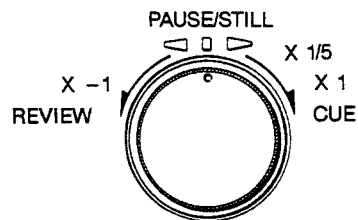
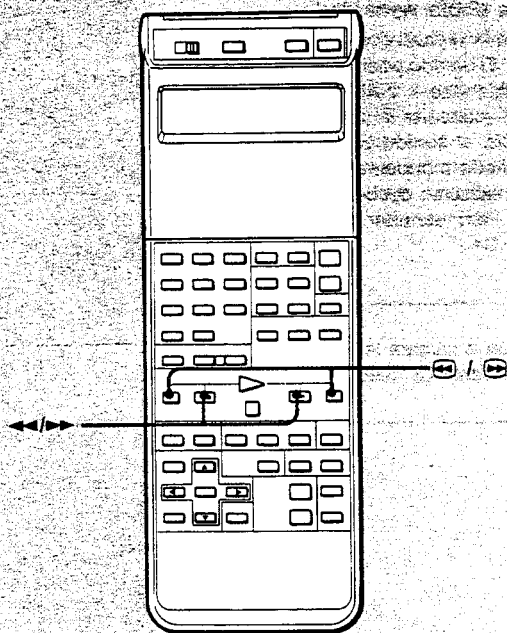
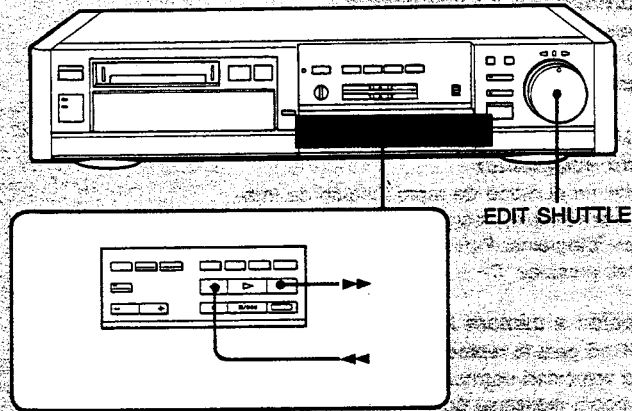

Recherche d'image

Appuyer sur ◀ ou ▶ pendant la lecture. Aussi longtemps que la touche est actionnée, l'exploration des images s'accomplit en marche arrière par la touche ◀ et en marche avant par la touche ▶. Relâcher la touche pour repasser au mode de lecture antérieur.

Recherche continue d'image

Appuyer sur ◀ ou ▶ SEARCH pendant la lecture. L'exploration des images se poursuit en marche arrière ou en marche avant, même après que la touche ◀ ou ▶ a été relâchée. Appuyer sur ▷ pour repasser à la lecture normale.

Recherche visible d'images

Appuyer sur ▶ pendant l'avance rapide ou sur ◀ pendant le rebobinage. Les images défilant en mode d'avance rapide ou de rebobinage sont alors visibles pendant que la touche est actionnée.

Utilisation de la bague EDIT SHUTTLE

Divers modes de lecture peuvent être choisis en maintenant la bague EDIT SHUTTLE à la position illustrée. La tourner dans le sens horaire pour un défilement vers l'avant et dans le sens anti-horaire pour un défilement vers l'arrière. La libération de la bague fournira une image en mode PAUSE/STILL (pause/arrêt sur image). Appuyer sur ▷ pour repasser à la lecture normale.

Wiedergabe

Bildsuchlauf

Wenn während der Wiedergabe die ◀◀-Taste gedrückt wird, beginnt ein Bildsuchlauf in Rückwärtsrichtung und wenn die ▶▶-Taste gedrückt wird in Vorwärtsrichtung. Beim Loslassen der Taste wird die Wiedergabe fortgesetzt.

Verriegelter Bildsuchlauf

Wenn während der Wiedergabe die ⏮ oder ⏭ SEARCH-Taste gedrückt wird, beginnt ein Bildsuchlauf in Rückwärts- bzw. Vorwärtsrichtung, der auch nach Loslassen der Taste noch fortgesetzt wird. Zum Zurückschalten auf normale Wiedergabe muß die ▷-Taste gedrückt werden.

Suchlauf mit sichtbarem Bild

Drücken Sie während des Schnellvorlaufs die ▶▶- bzw. während des Schnelrücklaufs die ◀◀-Taste. Das Bild ist sichtbar, so lange die entsprechende Taste gedrückt gehalten wird.

Verwendung des EDIT SHUTTLE-Knopfes

Mit dem EDIT SHUTTLE-Knopf können verschiedene Wiedergabebetriebsarten gewählt werden. Durch Drehen des Knopfes nach rechts erfolgt der Bandlauf in Vorwärts- und durch Drehen nach links in Rückwärtsrichtung. Beim Loslassen des Knopfes schaltet das Gerät in den Pausen/Standbildbetrieb. Zum Umschalten auf normale Wiedergabe drücken Sie ▷.

Reproduktion

Búsqueda de imágenes

Presione ◀◀ o ▶▶ durante la reproducción. Las imágenes se explorarán en sentido regresivo mientras mantenga presionada ◀◀ y en sentido progresivo con ▶▶. Para reanudar el modo de reproducción anterior, suelte la tecla.

Búsqueda continua de imágenes

Presione ⏮ o ⏭ durante la reproducción. Las imágenes se mantendrán en exploración regresiva con ⏮ y progresiva con ⏭ incluso después de haber soltado la tecla. Para reanudar el modo de reproducción anterior, presione ▷.

Búsqueda rápida de imágenes

Presione ▶▶ durante el modo de avance rápido o ◀◀ durante el de rebobinado. Las imágenes del modo de avance rápido o rebobinado podrán contemplarse mientras mantenga presionada la tecla.

Empleo de la lanzadera EDIT SHUTTLE

Manteniendo la lanzadera EDIT SHUTTLE en las posiciones indicadas en la ilustración podrá seleccionar varios modos de reproducción. Gírela hacia la derecha para avanzar, y hacia la izquierda para retroceder. Cuando la suelte, la imagen entrará en el modo de pausa/imagen fija. Para reanudar el modo de reproducción anterior, presione ▷.

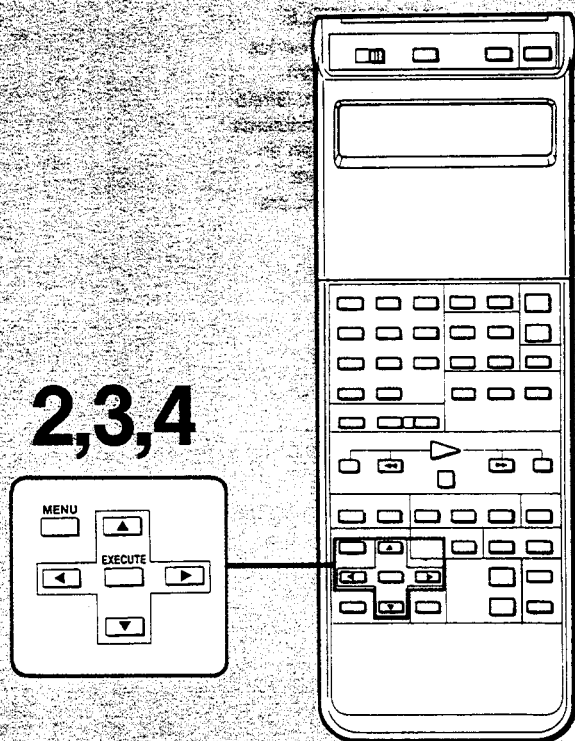
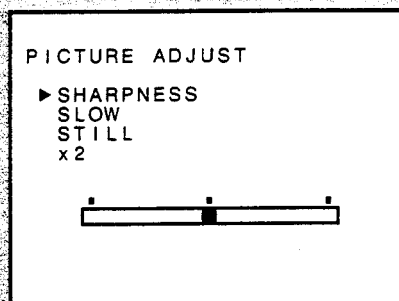

Réglages de l'image

Il est possible d'ajuster l'image selon ses préférences en se servant du menu PICTURE ADJUST (ajustement d'image). Appeler le menu PICTURE ADJUST en suivant les démarches ci-après:

- 1** Appuyer sur MENU.
Le MENU principal apparaît.
- 2** Amener le curseur sur PICTURE ADJUST à l'aide de "▲" ou "▼".
- 3** Appuyer sur EXECUTE.
Le menu PICTURE ADJUST apparaît.
- 4** Amener le curseur au paramètre à ajuster en se servant de "▲" ou "▼".
- 5** Appuyer sur ◀ ou ▶ pour ajuster l'image.
- 6** Appuyer sur EXECUTE pour mémoriser le réglage et effacer le menu PICTURE ADJUST.

Détail de chaque paramètre

SHARPNESS (netteté)

Appuyer sur ▶ pour obtenir une image plus nette ou sur ◀ pour une image plus douce. Ce réglage est possible uniquement en mode de lecture.

SLOW (ralenti)

Appuyer sur ◀ ou ▶ pour éliminer les bandes parasitées qui risquent d'apparaître à la lecture au ralenti. Ce réglage est possible uniquement en mode de lecture au ralenti.

STILL (image fixe)

Appuyer sur ◀ ou ▶ pour supprimer les vibrations verticales de l'image en mode d'arrêt sur image. Ce réglage est possible uniquement en mode d'arrêt sur image.

X 2 (vitesse double)

Appuyer sur ◀ ou ▶ pour éliminer les bandes parasitées qui risquent d'apparaître à la lecture à vitesse double. Ce réglage est possible uniquement en mode de lecture à vitesse double.

Remarque

La position du curseur changera lors du changement du mode de lecture.

Wiedergabe

Bildeinstellungen

Zur wünschenswerten Bildeinstellung rufen Sie das PICTURE ADJUST-Menü wie folgt auf.

- 1 Drücken Sie MENU.**
Das Hauptmenü erscheint.
- 2 Fahren Sie den Cursor mit ▲ oder ▼ zu PICTURE ADJUST.**
- 3 Drücken Sie EXECUTE.**
Das PICTURE ADJUST-Menü erscheint.
- 4 Fahren Sie den Cursor mit ▲ oder ▼ zu dem einzustellenden Parameter.**
- 5 Nehmen Sie die Einstellung mit ◀ oder ▶ vor.**
- 6 Drücken Sie EXECUTE, um die Einstellung abzuspeichern und das PICTURE ADJUST-Menü abzuschalten.**

Genaueres zu den einzelnen Parametern

SHARPNESS

Durch Drücken von ▶ werden die Konturen schärfer und durch Drücken von ◀ schwächer. Diese Einstellung ist nur im Wiedergabebetrieb möglich.

SLOW

Durch Drücken von ◀ oder ▶ können Störstreifen, die manchmal beim Zeitlupen-Wiedergabebetrieb auftreten, beseitigt werden. Diese Einstellung ist nur bei Zeitlupen-Wiedergabebetrieb möglich.

STILL

Durch Drücken von ◀ oder ▶ kann ein vertikal zitterndes Bild stabilisiert werden. Diese Einstellung ist nur im Standbildbetrieb möglich.

X 2

Durch Drücken von ◀ oder ▶ können Störstreifen, die bei der X 2-Zeitraffer-Wiedergabe manchmal auftreten, beseitigt werden. Diese Einstellung ist nur im X 2-Betrieb möglich.

Hinweis

Wenn die Wiedergabe-Betriebsart des Videorecorders umgeschaltet wird, ändert sich die Cursorposition.

Reproduktion

Ajuste de la imagen

La imagen podrá ajustarse en la forma deseada empleando el menú PICTURE ADJUST. Invoque el menú PICTURE ADJUST de acuerdo con el procedimiento siguiente:

- 1 Presione MENU.**
Aparecerá el menú principal.
- 2 Mueva el cursor hasta PICTURE ADJUST empleando ▲ o ▼.**
- 3 Presione EXECUTE.**
Aparecerá el menú PICTURE ADJUST.
- 4 Mueva el cursor hasta el parámetro que desee ajustar empleando ▲ o ▼.**
- 5 Presione ◀ o ▶ para ajustar la imagen.**
- 6 Presione EXECUTE para almacenar el ajuste y borrar el menú PICTURE ADJUST.**

Detalles sobre cada uno de los parámetros

SHARPNESS

Presione ▶ para conseguir una imagen más nítida. Presione ◀ para ajustar una imagen más suave. El ajuste solamente podrá realizarse en el modo de reproducción.

SLOW

Presione ◀ o ▶ para eliminar las franjas de ruido que puedan aparecer durante la reproducción a cámara lenta. El ajuste solamente podrá realizarse en el modo de reproducción.

STILL

Presione ◀ o ▶ para detener las sacudidas de la imagen durante el modo de imagen fija. El ajuste solamente podrá realizarse en el modo de reproducción.

X 2

Presione ◀ o ▶ para eliminar las franjas de ruido que puedan aparecer durante el modo de reproducción a doble velocidad. El ajuste solamente podrá realizarse en el modo de reproducción.

Nota

La posición del cursor cambiará cuando cambie el modo de reproducción de la videogradora.

Insertion d'une image auxiliaire sur l'image reproduite—P in P

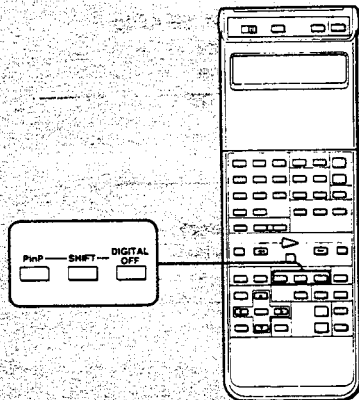
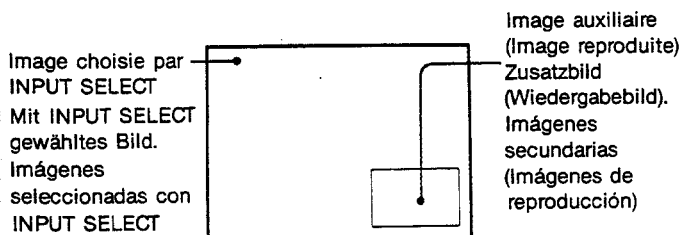
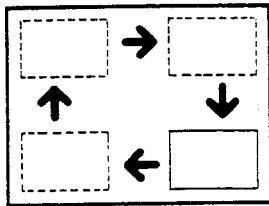
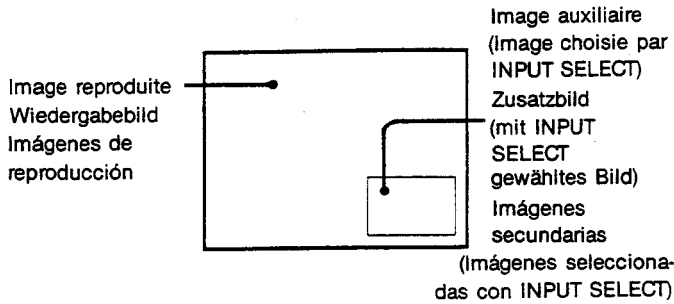

Appel de l'écran auxiliaire

Appuyer sur "P in P" pendant la lecture.
Quand TUNER est choisi par INPUT SELECT, l'image télévisée peut être vue sur l'écran auxiliaire.

Déplacement de la position de l'image auxiliaire

Appuyer sur SHIFT.
La position sera déplacée dans l'ordre illustré.

Inversion de la position de l'image auxiliaire

Appuyer à nouveau sur "P in P".
Suppression de l'image auxiliaire
Appuyer sur DIGITAL OFF.
La position de l'image auxiliaire sera placée en mémoire.

Wiedergabe

Einfügen eines Zusatzbildes in das Wiedergabebild — P in P-Funktion

Abrufen eines Zusatzbildes

Drücken Sie hierzu während der Wiedergabe die P in P-Taste.

Wenn mit INPUT SELECT auf TUNER geschaltet ist, kann das TV-Bild als Zusatzbild eingeblendet werden.

Änderung der Position des Zusatzbildes

Drücken Sie SHIFT.

Die Position des Zusatzbildes ändert sich dabei wie in der Abbildung gezeigt.

Vertauschen der Bilder

Drücken Sie hierzu die P in P-Taste erneut.

Zum Abschalten des Zusatzbildes

Drücken Sie DIGITAL OFF.

Die Position des Zusatzbildes bleibt abgespeichert.

Reproducción

Inserción de una imagen secundaria en la de reproducción — P in P

Invocación de la pantalla secundaria

Presione P in P durante la reproducción.

Cuando seleccione TUNER con INPUT SELECT, las imágenes de televisión podrán verse en la pantalla secundaria.

Cambio de la posición de las imágenes secundarias

Presione SHIFT.

La posición se desplazará en la forma ilustrada.

Inversión de la posición de las imágenes secundarias

Vuelva a presionar P in P.

Desactivación de las imágenes secundarias

Presione DIGITAL OFF.

La posición de las imágenes secundarias se almacenará en la memoria.

Vision des canaux télévisés en succession—Exploration des programmes télévisés

Pendant la lecture d'une bande, il est possible de regarder, pendant quelques secondes et dans un ordre préétabli, chacun des programmes télévisés.

Marche à suivre

Appuyer sur TV SCAN pendant la lecture.

Un programme télévisé sera affiché sur l'écran auxiliaire pendant quelques secondes avec le numéro de position de programmation. Une fois que toutes les stations préétablies ont été affichées, la première position de programmation apparaît à nouveau.

Obtention de la position de programmation souhaitée sur l'écran auxiliaire

Appuyer sur le numéro de position de programmation ou sur la touche PROG (PROGRAM) +/-.

Annulation de l'image auxiliaire

Une fois que l'exploration des programmes télévisés est achevée, appuyer sur DIGITAL OFF. Pendant l'exploration, entrer directement la position de programmation de l'émission souhaitée par les touches numériques de position de la télécommande ou les touches PROG (PROGRAM) +/-.

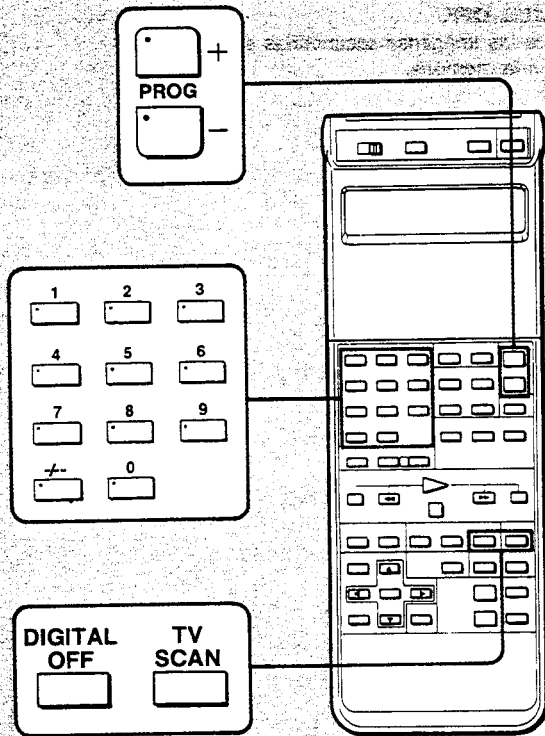
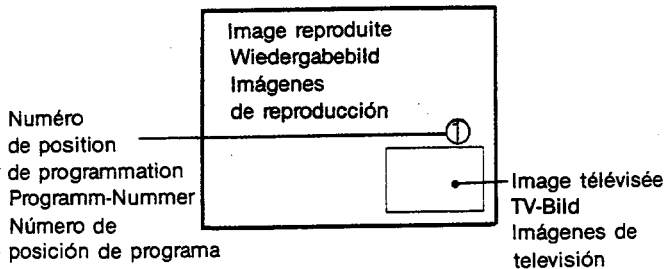

Wiedergabe

Aufeinanderfolgendes Abrufen der TV-Programme — TV SCAN-Funktion

Die einzelnen TV-Programme können während der Bandwiedergabe der Reihe nach jeweils einige Sekunden lang im Zusatzbildfeld angezeigt werden.

Bedienungsvorgang

Drücken Sie während der Wiedergabe die TV SCAN-Taste.

Die TV-Programme werden dann nacheinander jeweils einige Sekunden lang zusammen mit der zugehörigen Programm-Nummer in das Zusatzbildfeld abgerufen. Wenn alle Programme angezeigt worden sind, erscheint wieder das erste Programm.

Betrachten eines TV-Programmes im Zusatzbildfeld

Drücken Sie hierzu die Nummerntaste des gewünschten Programmes oder nehmen Sie die Wahl mit der PROG (PROGRAM) +/- Taste vor.

Abschalten des Zusatzbildes

Nach dem Programm-Suchlauf ist hierzu die DIGITAL OFF-Taste zu drücken.

Während des TV-Programm-Suchlaufs kann direkt die Programmnummer mit den Nummerntasten eingegeben oder das Programm mit den PROG (PROGRAM) +/- Tasten gewählt werden.

Reproduktion

Contemplación sucesiva de los canales de televisión — TV SCAN

Usted podrá contemplar durante algunos segundos cada uno de los programas de televisión, en el orden predeterminado, durante la reproducción de una cinta.

Operación

Presione TV SCAN durante la reproducción.

El programa de televisión se visualizará en las imágenes secundarias durante algunos segundos con el número de posición de programa. Después de que se hayan visualizado todos los programas, volverá a aparecer la primera posición de programa memorizada.

Contemplación del programa deseado en la pantalla secundaria

Presione la tecla de número de posición de programa o presione PROG (PROGRAM) +/-.

Desactivación de las imágenes secundarias

Después de haber finalizado la exploración de televisión, presione DIGITAL OFF.

Durante la exploración de televisión, introduzca directamente la posición de programa deseada con las teclas de números de programas del telemando o las teclas PROG (PROGRAM) +/-.

**Vision simultanée de deux images—
EDIT MONITOR**

Appuyer sur EDIT MONITOR sur la télécommande ou sur le magnétoscope. L'image reproduite de ce magnétoscope et l'image choisie par le sélecteur INPUT SELECT peuvent être vues simultanément sur l'écran de surveillance de montage (EDIT MONITOR).

Consulter la section "Montage" pour les utilisations pratiques de l'écran "Surveillance de montage" pendant le montage.

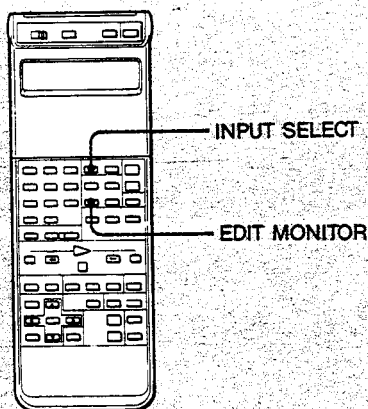
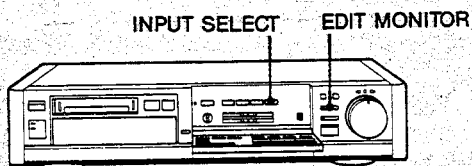
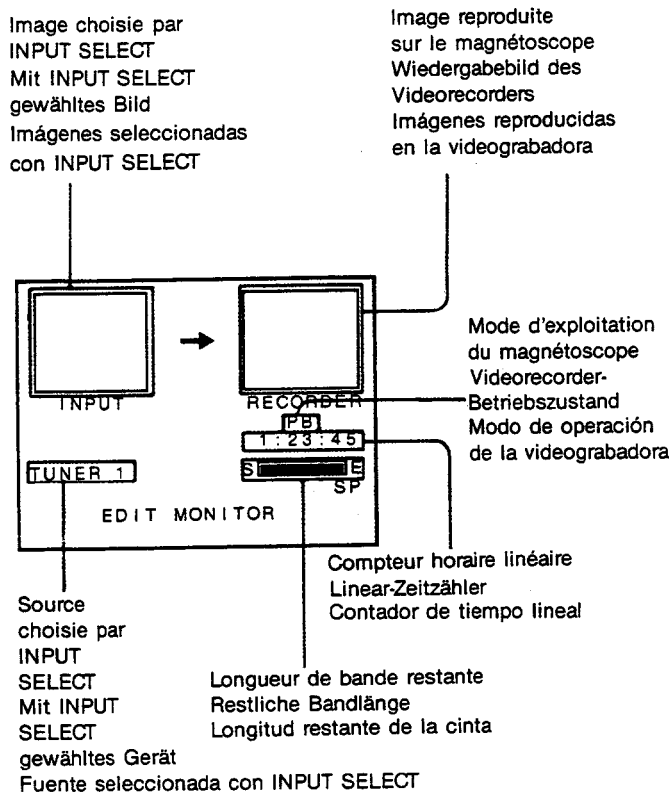

Wiedergabe

Reproducción

Gleichzeitiges Betrachten von zwei Bildern—EDIT MONITOR-Funktion

Durch Drücken von EDIT MONITOR an der Fernbedienung oder am Videorecorder kann das Wiedergabebild des Videorecorders und das mit der INPUT SELECT-Taste gewählte Bild gleichzeitig auf dem Bildschirm abgebildet werden (EDIT MONITOR-Bildschirm).

Zur Verwendung des EDIT MONITOR-Bildschirms beim Schneiden eines Bandes siehe Abschnitt „Schnittbetrieb“.

Contemplación simultánea de dos tipos de imágenes—EDIT MONITOR

Presione EDIT MONITOR del telemando o de la videograbadora. Las imágenes de reproducción de esta videograbadora y las seleccionadas con la tecla INPUT SELECT podrán contemplarse simultáneamente en la pantalla EDIT MONITOR.

Con respecto al empleo conveniente de la pantalla EDIT MONITOR durante la edición, consulte la sección “Edición”.

Ecran de données

Les informations, indiquées ci-contre, apparaissent automatiquement à titre de référence sur l'écran au cours de la lecture ou de l'enregistrement. Noter, toutefois, que l'écran de données n'apparaît pas quand la connexion magnétoscope—téléviseur est effectuée via la prise VIDEO LINE OUT de cet appareil.

Effacement ou affichage de l'écran de données

Appuyer sur la touche DATA SCREEN de la télécommande.

Remarque sur l'indicateur de longueur de bande restante

Cet indicateur montre approximativement quelle longueur reste encore sur la bande.

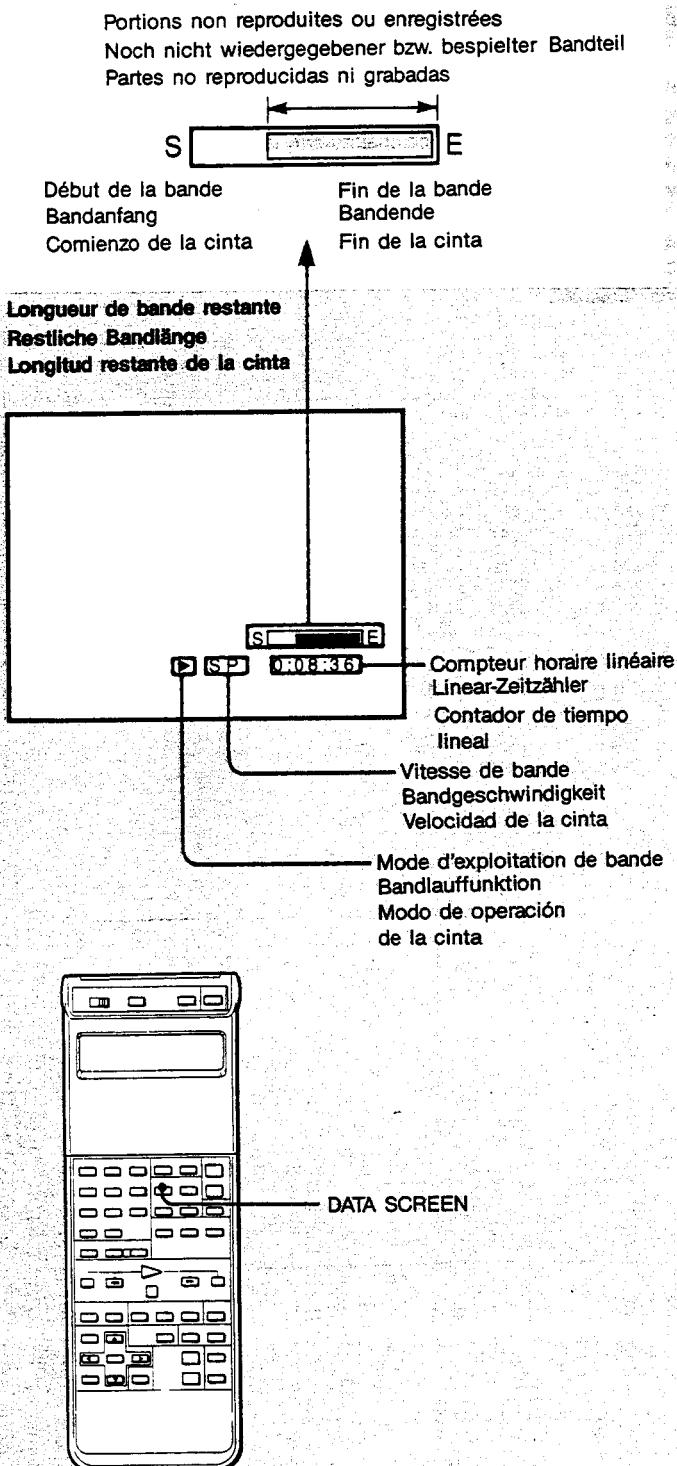

Wiedergabe

Reproducción

Daten-Einblendung

Während der Wiedergabe oder Aufnahme erscheinen normalerweise die in der Abbildung gezeigten Daten im Bildschirm. Wenn das TV-Gerät jedoch an die VIDEO LINE OUT-Buchse des Videorecorders angeschlossen ist, ist keine derartige Dateneinblendung möglich.

Abschalten der Daten-Einblendung

Drücken Sie hierzu DATA SCREEN an der Fernbedienung.

Hinweis zur Restband-Anzeige

Diese Anzeige liefert eine grobe Aussage über die noch zur Verfügung stehende Bandlänge.

Pantalla de datos

La información de la pantalla de datos ilustrada a la izquierda aparecerá automáticamente en la pantalla durante la reproducción o la grabación a modo de referencia. Sin embargo, tenga en cuenta que la pantalla de datos no se visualizará cuando haya realizado la conexión de la videograbadora y el televisor a través de la toma VIDEO LINE OUT de esta unidad.

Para borrar o visualizar la pantalla de datos

Presione DATA SCREEN del telemando.

Nota sobre el indicador de longitud de cinta restante

El indicador de longitud de cinta restante mostrará la cantidad aproximada que queda de cinta.

AUTO MENU

- ▶ PLAY-REW-POWER OFF
- GO TO ZERO-STOP
- GO TO ZERO-PLAY
- REW-POWER OFF
- REW-EJECT-POWER OFF
- REW-PLAY
- REW-TIMER REC

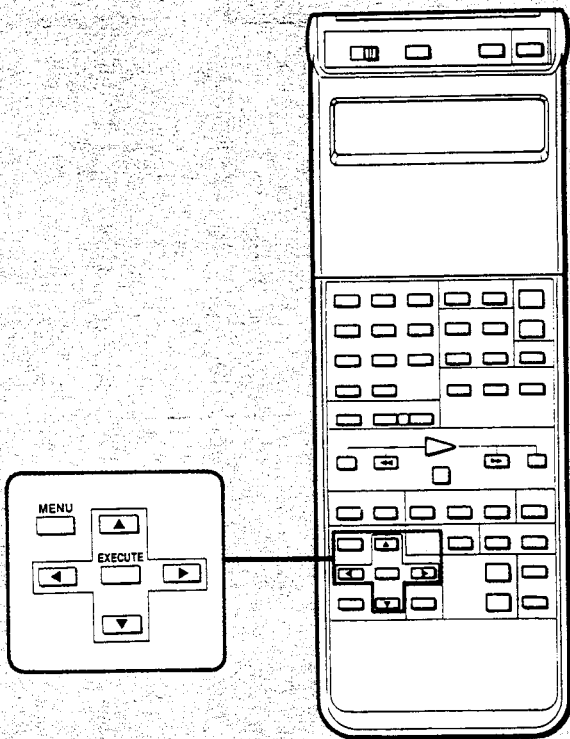

Désignation du mode d'exploitation souhaité

En se guidant sur le menu automatique (AUTO MENU), il est possible de faire passer automatiquement le magnétoscope par la séquence d'exploitation souhaitée.

- 1** Appuyer sur MENU.
Le MENU principal apparaît.
- 2** Amener le curseur sur AUTO MENU à l'aide de la touche "▲" ou "▼".
- 3** Appuyer sur EXECUTE.
Le menu AUTO MENU apparaît.
- 4** Par la touche "▲" ou "▼", amener le curseur à la séquence d'exploitation souhaitée.
- 5** Appuyer sur EXECUTE.
L'opération choisie commence.
Cette opération est affichée sur l'écran pendant quelques secondes.

Wiedergabe

Festlegung der gewünschten Betriebssequenz

Das AUTO MENU ermöglicht die Festlegung einer bestimmten Betriebssequenz, die der Videorecorder automatisch ausführt.

- 1 Drücken Sie MENU.**
Das Hauptmenü erscheint.
- 2 Fahren Sie den Cursor mit ▲ oder ▼ zu AUTO MENU.**
- 3 Drücken Sie EXECUTE.**
Das AUTO MENU erscheint.
- 4 Fahren Sie den Cursor mit ▲ oder ▼ zur gewünschten Betriebssequenz.**
- 5 Drücken Sie EXECUTE.**
Die gewählte Betriebssequenz ist damit eingestellt und wird einige Sekunden auf dem Bildschirm angezeigt.

Reproducción

Asignación del modo de operación deseado

Guiado por el menú AUTO MENU, usted podrá hacer que la videogradora entre automáticamente en la secuencia operacional deseada.

- 1 Presione MENU.**
Aparecerá el menú principal.
- 2 Mueva el cursor hasta AUTO MENU empleando ▲ o ▼.**
- 3 Presione EXECUTE.**
Aparecerá el menú AUTO MENU.
- 4 Mueva el cursor hasta la secuencia operacional deseada empleando ▲ o ▼.**
- 5 Presione EXECUTE.**
Se iniciará la operación seleccionada. La operación seleccionada se visualizará en la pantalla durante algunos segundos.

Modes du menu automatique

PLAY — REW — POWER OFF: Cette séquence reproduit la bande, la rebobine quand elle arrive à son extrémité et coupe l'alimentation électrique.

GO TO ZERO — STOP: Cette séquence recherche le point zéro du compteur et arrête la bande. Voir page 142.

GO TO ZERO — PLAY: Cette séquence recherche le point zéro du compteur et y lance la lecture. Voir page 144.

REW — POWER OFF: Cette séquence rebobine la bande jusqu'à son début et coupe l'alimentation électrique.

REW — EJECT — POWER OFF: Cette séquence rebobine la bande jusqu'à son début, éjecte la cassette et coupe l'alimentation électrique.

REW — PLAY: Cette séquence rebobine la bande jusqu'à son début et y lance la lecture.

REW — TIMER REC: Cette séquence rebobine la bande jusqu'à son début et passe en mode d'attente d'enregistrement par minuterie. Une cassette, dont la languette rouge est visible, sera éjectée.

Remarque sur la séquence REW — TIMER REC

Si le magnétoscope se trouve en mode d'attente à l'enregistrement par minuterie, appuyer d'abord sur **TIMER REC (ON/OFF)** pour annuler le mode d'attente, puis mettre l'appareil sous tension et appeler le menu **AUTO MENU** en consultant les démarches de la page 94.

Wiedergabe

Parameter des AUTO MENU

PLAY — REW — POWER OFF gibt das Band wieder, spult es dann am Ende zurück und schaltet das Gerät aus.

GO TO ZERO — STOP spult bis zum Zähler-Nullpunkt und stoppt dort. Siehe Seite 143.

GO TO ZERO — PLAY spult bis zum Zähler-Nullpunkt und beginnt dort mit der Wiedergabe. Siehe Seite 145.

REW — POWER OFF spult bis zum Bandanfang und schaltet das Gerät dann aus.

REW — EJECT — POWER OFF spult bis zum Bandanfang, wirft die Cassette aus und schaltet das Gerät dann aus.

REW — PLAY spult bis zum Bandanfang und beginnt dort mit der Wiedergabe.

REW — TIMER REC spult bis zum Bandanfang und schaltet dann auf timergesteuerten Aufnahmebetrieb. Wenn eine gegen Aufnahme geschützte Cassette (rote Lamelle herausgeschoben) eingelegt ist, wird sie wieder ausgeworfen.

Hinweis zu REW — TIMER REC

Wenn der Videorecorder auf timergesteuerten Betrieb geschaltet ist, drücken Sie zunächst **TIMER REC (ON/OFF)**, um diesen Betriebszustand abzuschalten, schalten Sie das Gerät dann aus und rufen Sie das **AUTO MENU** wie auf Seite 95 beschrieben auf.

Reproducción

Modos del menú de modos automáticos

PLAY — REW — POWER OFF reproducirá la cinta, la rebobinará cuando finalice, y desconectará la alimentación.

GO TO ZERO — STOP buscará el punto cero del contador y se parará. Consulte la página 143.

GO TO ZERO — PLAY buscará el punto cero del contador e iniciará la reproducción. Consulte la página 145.

REW — POWER OFF rebobinará la cinta hasta su comienzo y desconectará la alimentación.

REW — EJECT — POWER OFF rebobinará la cinta hasta su comienzo, expulsará el videocassette, y desconectará la alimentación.

REW — PLAY rebobinará la cinta hasta su comienzo e iniciará la reproducción.

REW — TIMER REC rebobinará la cinta hasta su comienzo y entrará en el modo de espera de la grabación controlada mediante el temporizador. Si el videocassette tiene la abertura cubierta con la lengüeta roja, saldrá expulsado.

Nota sobre REW — TIMER REC

Si la videograbadora está en el modo de espera de la grabación controlada mediante el temporizador, presione en primer lugar **TIMER REC (ON/OFF)** para cancelar el modo de espera, después conecte la alimentación de la unidad, y por último invoque el menú **AUTO MENU** consultando el procedimiento de la página 95.

FUNCTION MEMORY

PLAY-REW-POWER OFF
 GO TO ZERO-STOP
 GO TO ZERO-PLAY
 REW-POWER OFF
 REW-EJECT-POWER OFF
 REW-PLAY
 ▶[AUTO MENU]

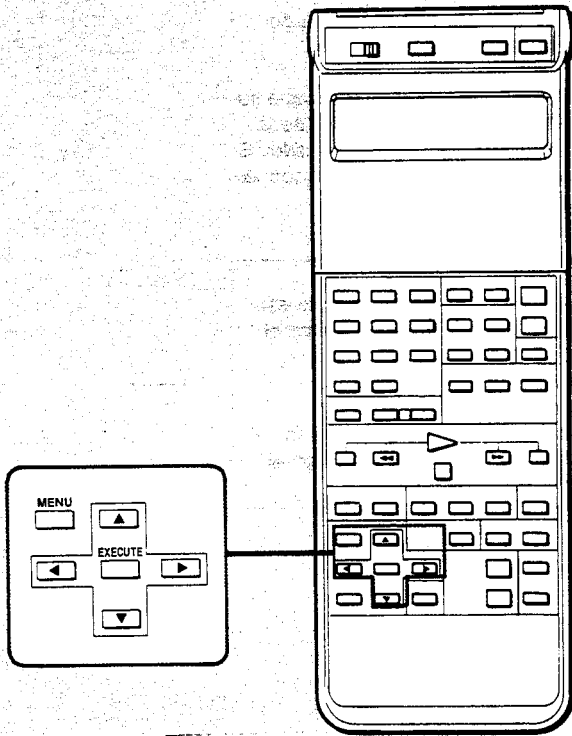

Attribution d'un mode de menu automatique à la touche FUNCTION MEMORY

Un des modes du menu AUTO MENU peut être attribué à la touche FUNCTION MEMORY de la télécommande.

- 1** Appuyer sur MENU.
Le MENU principal apparaît.
- 2** Par la touche "▲" ou "▼", amener le curseur à FUNCTION MEMORY.
- 3** Appuyer sur EXECUTE.
Le menu FUNCTION MEMORY (mémoire de fonction) apparaît.
- 4** Amener le curseur à la séquence d'exploitation souhaitée.
- 5** Appuyer sur EXECUTE.
L'opération choisie est alors attribuée à la touche FUNCTION MEMORY. Chaque fois que celle-ci sera actionnée en mode d'arrêt, elle sera exécutée.

Si "AUTO MENU" est choisi à l'étape 4, le menu AUTO MENU sera immédiatement affiché quand la touche FUNCTION MEMORY sera actionnée, ce qui donnera un accès direct au menu AUTO MENU.

Wiedergabe

Belegung der FUNCTION MEMORY-Taste mit einer AUTO MENU-Betriebssequenz

Eine der AUTO MENU-Betriebssequenzen kann fest auf der FUNCTION MEMORY-Taste der Fernbedienung abgespeichert werden.

- 1 Drücken Sie MENU.**
Das Hauptmenü erscheint.
- 2 Fahren Sie den Cursor mit ▲ oder ▼ zu FUNCTION MEMORY.**
- 3 Drücken Sie EXECUTE.**
Das FUNCTION MEMORY-Menü erscheint.
- 4 Fahren Sie den Cursor zur gewünschten Betriebssequenz.**
- 5 Drücken Sie EXECUTE.**
Die betreffende Betriebssequenz ist damit auf der FUNCTION MEMORY-Taste abgespeichert. Jedesmal wenn die FUNCTION MEMORY-Taste nun im Stoppbetrieb gedrückt wird, setzt die betreffende Betriebssequenz ein.

Wenn im Schritt 4 AUTO MENU gewählt wird, erscheint beim Drücken von FUNCTION MEMORY sofort das AUTO MENU. Man erhält eine bequeme Möglichkeit, das AUTO MENU aufzurufen.

Reproducción

Asignación de un modo del menú de modos automáticos a la tecla FUNCTION MEMORY

Uno de los modos del menú AUTO MENU podrá asignarse a la tecla FUNCTION MEMORY del telemando.

- 1 Presione MENU.**
Aparecerá el menú principal.
- 2 Mueva el cursor hasta FUNCTION MEMORY con ▲ o ▼.**
- 3 Presione EXECUTE.**
Aparecerá el menú FUNCTION MEMORY.
- 4 Mueva el cursor hasta la secuencia operacional deseada.**
- 5 Presione EXECUTE.**
De esta forma, la operación seleccionada se habrá asignado a la tecla FUNCTION MEMORY. Cada vez que presione la tecla FUNCTION MEMORY en el modo de parada, se iniciará la operación seleccionada.

Si selecciona [AUTO MENU] en el paso 4, el menú AUTO MENU se visualizará inmediatamente cuando presione FUNCTION MEMORY, proporcionando el acceso directo al menú AUTO MENU.

Enregistrement d'un programme télévisé

Avant de commencer

- Confirmer que toutes les connexions ont été bien faites.
- Mettre le téléviseur sous tension et choisir l'entrée vidéo sur le téléviseur ou choisir la position de programmation sur le magnétoscope.
- A l'emploi d'une cassette Hi8, vérifier le témoin Hi8. L'allumer en mode Hi8, mais l'éteindre pour enregistrer en mode 8 mm standard.
- Ajuster les réglages REC LEVEL au niveau adéquat (voir page 108).
- Les indications de l'écran de données ne seront pas enregistrées.

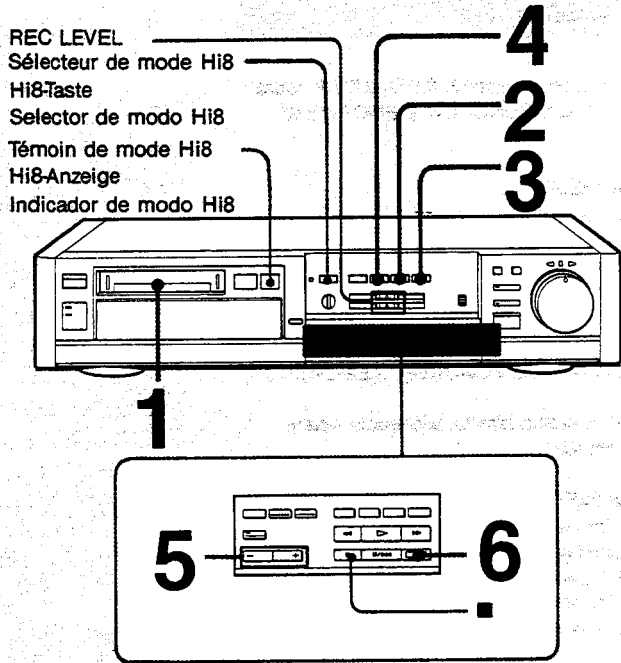

Marche à suivre

- 1** Installer une cassette.
L'appareil est automatiquement mis sous tension.
- 2** Par le sélecteur REC MODE, choisir la vitesse d'enregistrement: SP ou LP.
- 3** Appuyer sur INPUT SELECT de sorte que le témoin TUNER apparaisse sur le panneau d'affichage.
- 4** Appuyer sur TV/VTR de sorte que le témoin VTR apparaisse sur le panneau d'affichage (seulement quand la connexion téléviseur - magnétoscope a été effectuée via la prise AERIAL OUT sur le magnétoscope.)
- 5** A l'aide de PROG (PROGAM) +/-, choisir la position de programme à enregistrer.
- 6** Appuyer sur la touche adéquate tout en appuyant sur la touche ● REC de la télécommande, ou appuyer sur la touche ● REC de l'appareil.
L'enregistrement est alors lancé.

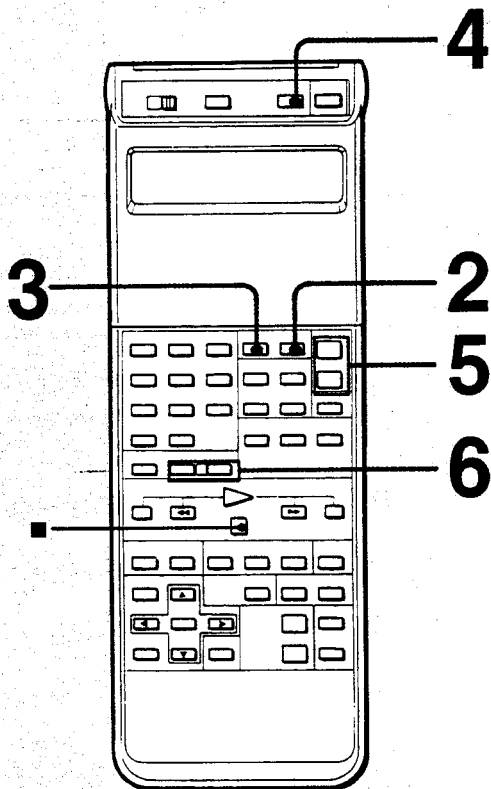

Arrêt de l'enregistrement

Appuyer sur ■ (arrêt).

Aufnahme von TV-Programmen

Vorbemerkung

- Stellen Sie sicher, daß alle Anschlüsse richtig hergestellt sind.
- Schalten Sie das TV-Gerät ein und wählen Sie am TV-Gerät den Videoeingang oder wählen Sie die Programmposition am Videorecorder.
- Überprüfen Sie die Hi8-Anzeige. Wenn ein Hi8-Band verwendet wird und im Hi8-Format aufgezeichnet werden soll, schalten Sie die Anzeige ein. Wenn im konventionellen 8-mm-Format aufgenommen werden soll, schalten Sie die Anzeige dagegen aus.
- Stellen Sie an den REC LEVEL-Reglern den Aufnahmepegel ein (siehe Seite 109).
- Die in das Bild eingeblendeten Daten werden nicht mit aufgezeichnet.

Bedienungsvorgang

- 1 Legen Sie die Cassette ein.**
Das Gerät wird dabei automatisch eingeschaltet.
- 2 Wählen Sie an REC MODE die Aufnahme-Bandgeschwindigkeit (SP oder LP).**
- 3 Drücken Sie INPUT SELECT, so daß die TUNER-Anzeige im Display erscheint.**
- 4 Drücken Sie TV/VTR, so daß die VTR-Anzeige im Display erscheint (nur wenn das TV-Gerät an der AERIAL OUT-Buchse des Videorecorders angeschlossen ist).**
- 5 Wählen Sie mit PROG (PROGRAM) +/- das aufzunehmende Programm.**
- 6 Halten Sie • REC der Fernbedienung gedrückt und drücken Sie gleichzeitig die rechts daneben liegende Taste oder drücken Sie die • REC-Taste am Gerät.**
Die Aufnahme beginnt.

Zum Stoppen der Aufnahme

Drücken Sie ■ STOP.

Grabación de programas de televisión

Antes de comenzar

- Compruebe que todas las conexiones estén completas.
- Conecte la alimentación del televisor y seleccione la entrada de vídeo en el televisor o seleccione la posición de programa reservada para la videograbadora.
- Cuando emplee una cinta Hi8, compruebe el indicador Hi8. Enciéndalo para grabar en el modo Hi8, y apáguelo para grabar en el modo de 8 mm estándar.
- Ajuste los controles REC LEVEL al nivel apropiado. (Consulte la página 109.)
- Las indicaciones de la pantalla de datos no se grabarán.

Operación

- 1 Inserte un videocassette.**
La alimentación se conectará automáticamente.
- 2 Seleccione la velocidad de grabación, SP o LP, con REC MODE.**
- 3 Presione INPUT SELECT de forma que en la ventanilla visualizadora aparezca el indicador TUNER.**
- 4 Presione TV/VTR de forma que en la ventanilla visualizadora se encienda el indicador VTR (solamente cuando haya realizado la conexión del televisor y la videograbadora a través del conector AERIAL OUT de la videograbadora).**
- 5 Seleccione la posición de programa que desee grabar con PROG (PROGRAM) +/-.**
- 6 Presione la tecla derecha manteniendo pulsada • REC del telemando, o presione la tecla • REC de la unidad.**
Se iniciará la grabación.

Para cesar la grabación

Presione ■ STOP.

Coupure de scènes par enregistrement superposé

Aperçu

En se servant du mode de pause à l'enregistrement, on pourra éviter d'enregistrer des scènes inutiles lorsqu'elles apparaissent et reprendre ensuite l'enregistrement en douceur. En outre, en utilisant les touches SHUTTLE EDIT de la télécommande ou la bague EDIT SHUTTLE du magnétoscope, on pourra éliminer les scènes superflues en rebobinant et/ou en avançant la bande. On passera alors au mode de pause à l'enregistrement et on pourra poursuivre l'enregistrement en douceur.

Marche à suivre

Démarches de base

- 1** Au cours de l'enregistrement, appuyer sur **|| PAUSE** de la télécommande ou sur **||/|| PAUSE/STILL** du magnétoscope. Le magnétoscope se place en mode de pause à l'enregistrement.
- 2** Appuyer sur **|| PAUSE** au point souhaité pour continuer l'enregistrement.

Remarque

Pour la protection de la bande et des têtes vidéo, le mode pause est automatiquement annulé après 7 minutes environ et le magnétoscope se place alors en mode d'arrêt.

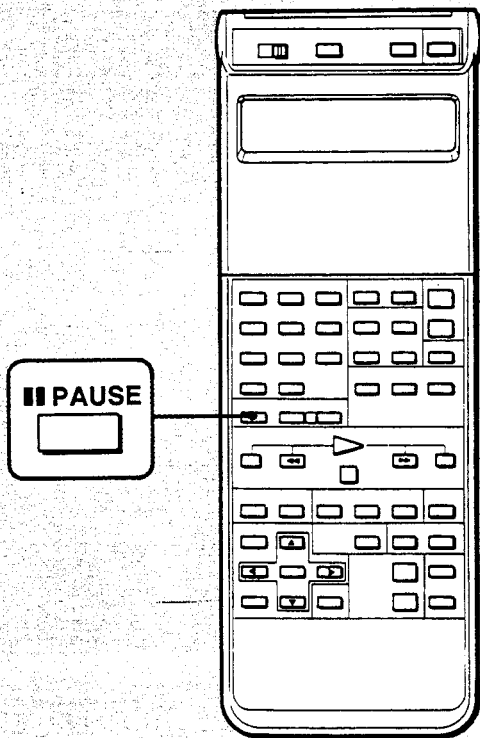
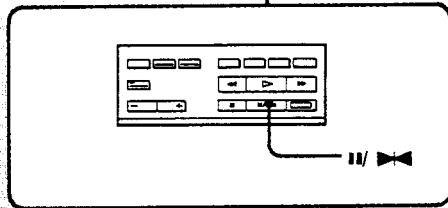
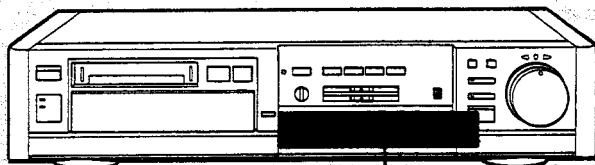

Aufnahme von TV-Programmen

Ausblenden unerwünschter Szenen bei der Aufnahme

Vorbemerkung

Am Anfang einer Szene, die nicht aufgezeichnet werden soll, kann der Recorder auf Aufnahme-Pause geschaltet werden, um dann später die Aufnahme fortsetzen zu können, ohne daß es zu Störstellen an der Schnittstelle kommt. Darüber hinaus können zum Ausblenden unerwünschter Szenen auch die SHUTTLE EDIT-Taste der Fernbedienung und die EDIT SHUTTLE-Taste am Videorecorder verwendet werden, um das Band zunächst vor- oder zurückzuspulen und dann auf Aufnahme-Pause zu schalten. Auch bei der letzteren Vorgehensweise treten keine Störungen auf, wenn die Aufnahme fortgesetzt wird.

Bedienungsvorgang

Grundlegende Bedienungsschritte

- 1 Drücken Sie während der Aufnahme **II PAUSE** an der Fernbedienung oder **II/▶◀ PAUSE/STILL** am Videorecorder. Der Videorecorder schaltet dann auf Aufnahme/Pause.
- 2 Drücken Sie **II PAUSE** erneut, wenn die Aufnahme fortgesetzt werden soll.

Hinweis

Zum Schutz des Bandes und der Videoköpfe schaltet der Videorecorder automatisch nach ca. sieben Minuten vom Pausen- in den Stoppbetrieb um.

Grabación de programas de televisión

Corte de escenas volviendo a grabar sobre ellas

Descripción general

Empleando el modo de grabación en pausa, usted podrá detener la grabación de cualquier escena cuando aparezca y después reanudar uniformemente la grabación. Además, empleando las teclas SHUTTLE EDIT del telemando o la lanzadera EDIT SHUTTLE de la videograbadora, podrá cortar las escenas que no desee rebobinando/haciendo avanzar la cinta, entrando después en el modo de grabación en pausa, y reanudar uniformemente la grabación.

Operación

Básica

- 1 Durante la grabación, presione **II PAUSE** del telemando o **II/▶◀ PAUSE/STILL** de la videograbadora. La videograbadora entrará en el modo de grabación en pausa.
- 2 Presione **II PAUSE** en el punto en el que desee continuar la grabación.

Nota

Para proteger la cinta y las cabezas de vídeo, el modo de pausa se desactivará automáticamente después de unos 7 minutos y la videograbadora entrará en el modo de parada.

Démarches évoluées

1 Au cours de l'enregistrement d'une émission télévisée, appuyer sur **II PAUSE** de la télécommande ou sur **II/PAUSE/STILL** du magnétoscope. Ce dernier se place en mode de pause à l'enregistrement.

2 Rebobiner la bande par **SHUTTLE EDIT <** ou **>** de la télécommande ou **EDIT SHUTTLE** du magnétoscope de manière à localiser le point où doit se poursuivre l'enregistrement. Un écran "P in P" (image dans l'image) apparaît et il est possible de visionner l'image reproduite sur l'écran auxiliaire.

Emploi de SHUTTLE EDIT < ou > :

Appuyer sur **<** pour faire revenir l'image (x 1 la vitesse).
Appuyer sur **>** pour faire avancer l'image (x 1 la vitesse).

Emploi de EDIT SHUTTLE :

Tourner vers la gauche pour la recherche en arrière.
Tourner vers la droite pour la recherche en avant.
La vitesse de lecture est celle qui est indiquée sur l'illustration.

3 Relâcher la touche **SHUTTLE EDIT** ou la bague **EDIT SHUTTLE** au point désiré. L'écran auxiliaire disparaît et le magnétoscope se place en mode de pause à l'enregistrement après 2 secondes environ.

4 Appuyer sur **II PAUSE** de la télécommande ou sur **II/PAUSE/STILL** du magnétoscope quand on désire poursuivre l'enregistrement.

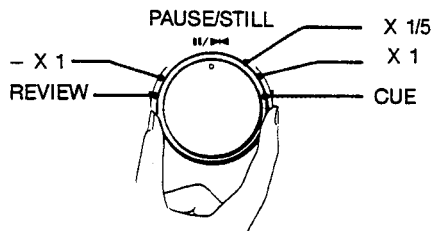
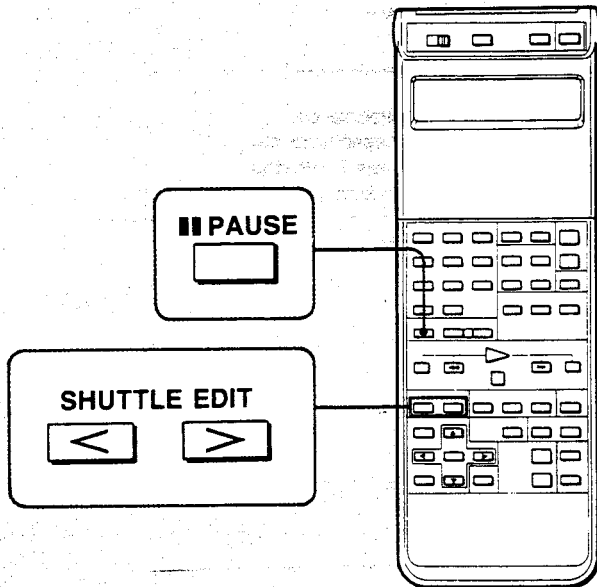
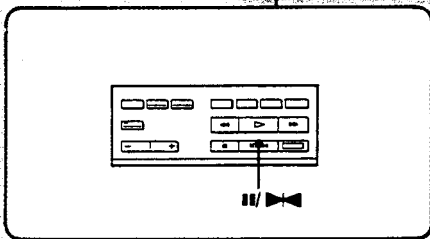
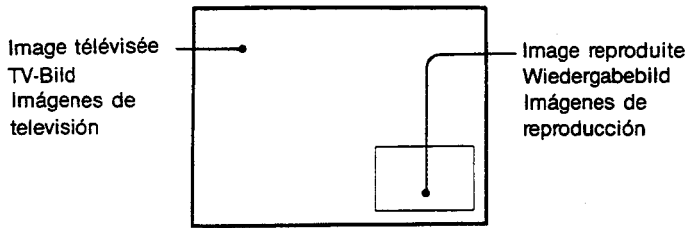

Aufnahme von TV-Programmen

Fortgeschrittene Bedienungsschritte

- 1** Drücken Sie während der Aufnahme eines TV-Programms die **II PAUSE**-Taste an der Fernbedienung oder die **II/III PAUSE/STILL**-Taste am Videorecorder.
Der Videorecorder schaltet dann auf Aufnahme-Pause.
- 2** Spulen Sie das Band mit **SHUTTLE EDIT <** oder **>** an der Fernbedienung bzw. mit **EDIT SHUTTLE** des Videorecorders zu dem Punkt, an dem die Aufnahme fortgesetzt werden soll. Der P in P-Bildschirm erscheint dann, und das Wiedergabebild kann im Zusatzbildfeld verfolgt werden.

Arbeitsweise der SHUTTLE EDIT <- und >-Taste
Durch Drücken von **<** erhält man ein Bild mit einfacher Geschwindigkeit in Rückwärtsrichtung.
Durch Drücken von **>** erhält man ein Bild mit einfacher Geschwindigkeit in Vorwärtsrichtung.

Arbeitsweise des EDIT SHUTTLE-Knopfes
Durch Drehen nach links erfolgt der Suchlauf in Rückwärtsrichtung und durch Drehen nach rechts in Vorwärtsrichtung mit der in der Abbildung angegebenen Geschwindigkeit.
- 3** Lassen Sie die **SHUTTLE EDIT**-Taste bzw. den **EDIT SHUTTLE-Knopf** am gewünschten Punkt los.
Das Zusatzbild verschwindet dann, und der Videorecorder schaltet nach ca. zwei Sekunden auf Aufnahme-Pause.
- 4** Drücken Sie **II PAUSE** an der Fernbedienung oder **II/III PAUSE/STILL** am Videorecorder, wenn die Aufnahme fortgesetzt werden soll.

Grabación de programas de televisión

Avanzada

- 1** Durante la grabación de un programa de televisión, presione **II PAUSE** del telemando o **II/III PAUSE/STILL** de la videogradora. La videogradora entrará en el modo de grabación en pausa.
- 2** Rebobine la cinta con las teclas **SHUTTLE EDIT < o >** del telemando o la lanzadera **EDIT SHUTTLE** de la videogradora a fin de localizar el punto para reanudar la grabación. Aparecerá una pantalla "P in P" y las imágenes reproducidas podrán contemplarse en la visualización secundaria.

Empleando las teclas SHUTTLE EDIT < o >:
Presione **<** para hacer que las imágenes retrocedan (velocidad normal).
Presione **>** para hacer que las imágenes avancen (velocidad normal).

Empleando la lanzadera EDIT SHUTTLE:
Gírela hacia la izquierda para buscar en sentido regresivo.
Gírela hacia la derecha para buscar en sentido progresivo.
La velocidad de reproducción será la indicada en la ilustración.
- 3** Suelte la tecla **SHUTTLE EDIT** o la lanzadera **EDIT SHUTTLE** en el punto deseado.
La pantalla secundaria se borrará y la videogradora entrará en el modo de grabación en pausa después de aproximadamente 2 segundos.
- 4** Cuando desee reanudar la grabación, presione **II PAUSE** del telemando o **II/III PAUSE STILL** de la unidad.

Enregistrement d'un programme télévisé

Vision d'une émission télévisée pendant un enregistrement

Si la connexion magnétoscope-téléviseur a été faite via MONITOR OUT EURO-AV

Appuyer sur TV/VTR pour éteindre le témoin VTR. Le programme choisi sur le téléviseur apparaît sur l'écran.

Si la connexion magnétoscope-téléviseur a été faite via les prises LINE OUT VIDEO/S VIDEO/AUDIO ou MONITOR OUT S VIDEO
Appuyer sur TV/VTR pour éteindre le témoin VTR. Choisir l'entrée tuner sur le téléviseur et changer la position de programmation sur le téléviseur.

Si la connexion magnétoscope-téléviseur a été faite via les prises AERIAL

Appuyer sur TV/VTR pour éteindre le témoin VTR et changer la position de programmation sur le téléviseur en se servant des touches de numéro de position de programme.

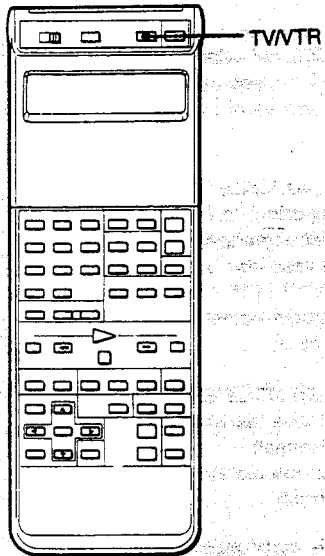

Exploration des programmes télévisés

En regardant les programmes télévisés, appuyer sur TV SCAN et l'on pourra visionner pendant quelques secondes chacun des programmes télévisés qui ont été préregistrés en mémoire.

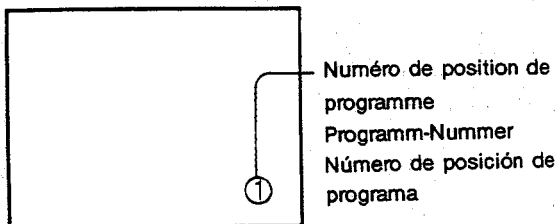
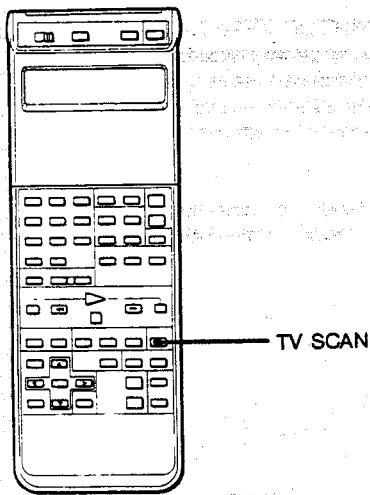

Aufnahme von TV-Programmen

Betrachten eines TV-Programmes während der Aufnahme

Wenn das TV-Gerät an der MONITOR OUT EURO-AV-Buchse angeschlossen ist
Drücken Sie TV/VTR, um die VTR-Anzeige auszuschalten.

Das am TV-Gerät gewählte Programm erscheint dann auf dem Bildschirm.

Wenn das TV-Gerät an den LINE OUT VIDEO/S VIDEO/AUDIO — oder MONITOR OUT S VIDEO-Buchsen angeschlossen ist
Drücken Sie TV/VTR, um die VTR-Anzeige auszuschalten. Wählen Sie am TV-Gerät den Tunereingang und schalten Sie die Programmposition um.

Wenn das TV-Gerät an der AERIAL-Buchse angeschlossen ist
Drücken Sie TV/VTR, um die VTR-Anzeige auszuschalten und schalten Sie die Programmposition mit den Nummerntasten des TV-Geräts um.

Automatischer TV-Programmsuchlauf

Während ein TV-Programm auf dem Bildschirm zu sehen ist, kann durch Drücken von TV SCAN ein automatischer Programmsuchlauf gestartet werden. Die vorgewählte TV-Programme sind dann nacheinander einige Sekunden lang zu sehen.

Grabación de programas televisión

Contemplación de un programa de televisión durante su grabación

Si ha realizado la conexión de la videograbadora y el televisor empleando MONITOR OUT EURO-AV

Presione TV/VTR para apagar el indicador VTR. El programa seleccionado en el televisor aparecerá en la pantalla.

Si ha realizado la conexión de la videograbadora y el televisor empleando las tomas LINE OUT VIDEO/S VIDEO/AUDIO o MONITOR OUT S VIDEO

Presione TV/VTR para apagar el indicador VTR. Seleccione la entrada de sintonizador en el televisor y cambie la posición de programa en el mismo.

Si ha realizado la conexión de la videograbadora y el televisor empleando los conectores AERIAL

Presione TV/VTR para apagar el indicador VTR y cambie la posición de programa empleando las teclas de números de posiciones de programas del televisor.

Exploración de programas de televisión

Durante la contemplación de programas de televisión, presione TV SCAN. Usted podrá contemplar cada programa de televisión durante algunos segundos en el orden en el que los haya memorizado.

Réglage du niveau d'enregistrement

Ajuster les réglages REC LEVEL pour obtenir le niveau audio approprié en observant l'indicateur de crête sur le panneau d'affichage.

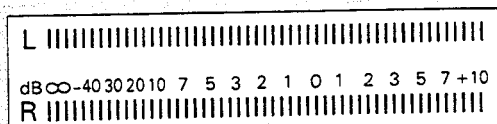
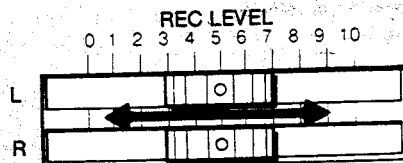

Niveau d'enregistrement adéquat

Enregistrement d'une source à signaux de fréquence moyenne et grave (p.ex. des voix)

Ajuster de façon que l'élément au niveau 0 dB s'allume en présence du niveau de signal le plus haut.

Enregistrement d'une source à signaux de fréquence moyenne et haute (p.ex. trompette, son aigu de violons)

Ajuster de façon que l'élément au niveau -1 à -3 dB s'allume en présence du niveau le plus haut.

Remarques

- Pendant la lecture, l'indicateur de crête de programme affiche la crête du son enregistré.
- Après l'enregistrement, il est conseillé de ramener les réglages REC LEVEL à leur niveau minimum pour la lecture. Ces commandes n'affectent pas le volume pendant la lecture, mais des parasites risquent d'apparaître quand la lecture est arrêtée, ce qui pourrait endommager les haut-parleurs s'ils sont raccordés.

Einstellung des Aufnahmepegels

Stellen Sie den Aufnahmepegel unter Beobachtung des Programmspitzenmeters an den REC LEVEL-Reglern ein.

Optimale Aufnahmepegel-Einstellung

Signalquellen mit ausgeprägten mittleren und tiefen Frequenzen (z.B. Vokalstimmen)

Nehmen Sie die Einstellung so vor, daß das 0-dB-Segment bei den höchsten Signalspitzen aufleuchtet.

Aufnahme von Signalquellen mit ausgeprägten mittleren und hohen Frequenzen (z.B. Trompete, Violine)

Nehmen Sie die Einstellung so vor, daß bei den höchsten Signalspitzen die zwischen -1 und -3 dB liegenden Segmente aufleuchten.

Hinweise

- Während der Wiedergabe zeigt das Programmspitzenmeter die Spitzen des aufgezeichneten Signals an.
- Nach der Aufnahme empfiehlt es sich, die REC LEVEL-Regler in die Minimalposition zu stellen. Die Regler haben zwar keinen Einfluß auf das Wiedergabesignal, bei zu hoher Einstellung können jedoch beim Stoppen der Wiedergabe Störsignale entstehen, die im schlimmsten Fall die Lautsprecher beschädigen können.

Ajuste del nivel de grabación

Ajuste los controles REC LEVEL para grabar con el nivel de audio apropiado consultando el medidor de picos de programas de la ventanilla visualizadora.

Nivel de grabación apropiado

Grabación con fuentes de señales de frecuencia media o baja (p. ej. sonidos vocales)

Ajuste de forma que el elemento de nivel 0 dB se encienda con el nivel de señal más alto.

Grabación de fuentes de señales de frecuencia media o alta (p. ej. sonidos de trompetas y agudos de violines)

Ajuste de forma que el elemento de nivel -1 a -3 dB se encienda con el nivel de señal más alto.

Notas

- Durante la reproducción, el medidor de picos de programas mostrará el pico del sonido de grabación.
- Después de la grabación se recomienda ajustar los controles REC LEVEL al mínimo para reproducción. Estos controles no afectarán el volumen durante la reproducción, pero se puede producir ruido cuando se pare la reproducción, y esto podría dañar los altavoces, si estuviesen conectados.

Enregistrement de programmes stéréo/bilingues

EV-S1000E

Le EV-S1000E capte et enregistre les programmes stéréo/bilingues selon le système "Zweiton", adopté en Allemagne Fédérale. Pour capter les émissions "Zweiton", choisir AUTO STEREO ON sur le menu MODE SET (page 64).

Programmes stéréo

A la réception d'un programme stéréo, le témoin STEREO apparaît sur le panneau d'affichage. Le sélecteur MAIN/SUB n'agit pas sur un programme stéréo du système "Zweiton".

Programmes bilingues

A la réception d'un programme bilingue, le témoin MAIN/ apparaît sur le panneau d'affichage. Au besoin, il est possible de choisir le son à écouter. Appuyer sur le sélecteur MAIN/SUB de façon répétée jusqu'à obtention du son désiré. Le son est choisi de façon cyclique dans l'ordre suivant.

MODE SET		
X2 AUDIO	• ON	OFF
LANC MODE	M	• S
SHUTTLE MODE	A	B
AUDIO LINE IN	• ST	BIL
PFS	ON	• OFF
VPS	• ON	OFF
▶ AUTO STEREO	• ON	OFF
COLOUR SYSTEM	• AUTO	PAL

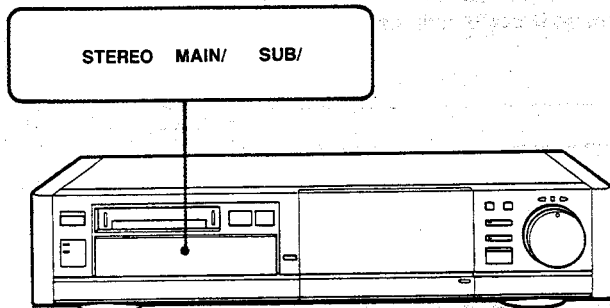

Affichage	Son à écouter
MAIN/	Son principal
SUB/	Son auxiliaire
MAIN/ SUB/	Son principal par le canal gauche et son auxiliaire par le canal droit

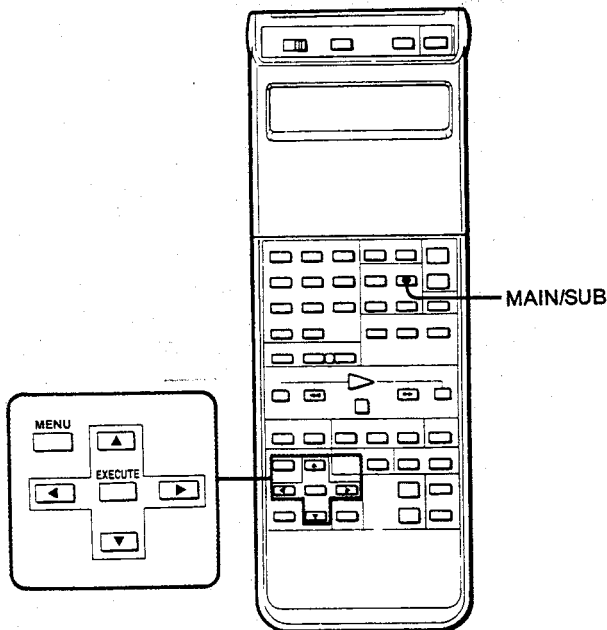

Aufnahme von Stereo- und Zweiton-Programmen

EV-S1000E

Mit dem EV-S1000E können Stereo/Zweiton-Programme nach dem in der Bundesrepublik üblichen Format empfangen und aufgezeichnet werden. Hierzu ist im MODE SET-Menü (Seite 65) auf AUTO STEREO ON zu schalten.

Stereoprogramme

Beim Empfang eines Stereoprogramms erscheint die STEREO-Anzeige im Display. Die MAIN/SUB-Taste arbeitet in diesem Fall nicht.

Zweitonprogramme

Beim Empfang eines Zweitonprogramms erscheint zunächst MAIN/ im Display. Falls erwünscht, kann das Tonsignal dann mit der MAIN/SUB-Taste wie folgt zyklisch umgeschaltet werden.

Display	Zu hörender Ton
MAIN/	Hauptton
SUB/	Zusatzton
MAIN/ SUB/	Hauptton im linken und Zusatzton im rechten Kanal

Grabación de programas estéreo/bilingües

EV-S1000E

La EV-S1000E recibe y graba programas estéreo/bilingües basados en el sistema "Zweiton" adoptado en Alemania Occidental. Para recibir emisiones "Zweiton", seleccione AUTO STEREO ON en el menú MODE SET (página 65).

Programas estéreo

Cuando se reciba un programa estéreo, en la ventanilla visualizadora aparecerá el indicador STEREO. La tecla MAIN/SUB no funcionará para los programas estéreo del sistema Zweiton.

Programas bilingües

Cuando se reciba un programa bilingüe, en la ventanilla visualizadora aparecerá MAIN/. Si lo desea, podrá seleccionar el sonido escuchado. Presione repetidamente la tecla MAIN/SUB hasta que logre oír el sonido deseado. El sonido se seleccionará cíclicamente en el orden siguiente.

Visualización	Sonido escuchado
MAIN/	Sonido principal
SUB/	Sonido secundario
MAIN/ SUB/	Sonido principal del canal izquierdo y sonido secundario del canal derecho

Enregistrement de programmes stéréo/bilingues

Enregistrement

Un programme stéréo ou bilingue sera enregistré sur la piste standard (stéréo Hi-Fi) et sur la piste PCM comme indiqué ci-après, quel que soit le son en cours d'écoute.

Piste		Son à enregistrer	
		Stéréo	Bilingue
Piste PCM et standard (Hi-Fi)	Canal gauche	Canal gauche	Principal
	Canal droit	Canal droit	Auxiliaire

Aufnahme von Stereo- und Zweiton-Programmen

Aufnehmen

Stereo- bzw. Zweitonprogramme werden wie unten angegeben auf der Standardspur (Hi-Fi-Stereo) und der PCM-Spur aufgezeichnet, unabhängig von dem gewählten Mithörton.

Spur		Aufgezeichnetes Tonsignal	
		Stereo	Zweiton
PCM und Standard (Hi-Fi)	Linker Kanal	Linker Kanal	Hauptton
	Rechter Kanal	Rechter Kanal	Zusatzton

Grabación de programas estéreo/bilingües

Grabación

Un programa estéreo o bilingüe se grabará en la pista estándar (estéreo de alta fidelidad) y en la pista de PCM como se indica a continuación, independientemente del sonido que esté escuchándose.

Pista		Sonido grabado	
		Estéreo	Bilingüe
PCM y estándar (Alta fidelidad)	Canal izquierdo	Canal izquierdo	Principal
	Canal derecho	Canal derecho	Secundario

Enregistrement de programmes stéréo/bilingues

EV-S1000E (UK)

Le EV-S1000E (UK) capte et enregistre les programmes stéréo/bilingues, selon le système "NICAM", adopté dans le Royaume-Uni. Pour capter les émissions "NICAM", choisir NICAM ON sur le menu MODE SET. Si l'on ne souhaite pas enregistrer en système NICAM, choisir la position NICAM OFF du menu MODE SET. (page 64).

Programmes stéréo

A la réception d'un programme stéréo, les témoins STEREO et NICAM apparaissent sur le panneau d'affichage.

Affichage	Son à écouter
STEREO NICAM	Son du canal gauche par le canal gauche Son du canal droit par le canal droit

Programmes bilingues

A la réception d'un programme bilingue, les témoins NICAM et MAIN/ apparaissent sur le panneau d'affichage. Au besoin, il est possible de choisir le son à écouter. Appuyer de façon répétée sur le sélecteur MAIN/SUB jusqu'à obtention du son désiré. Le son est choisi de façon cyclique dans l'ordre suivant.

Affichage	Son à écouter
MAIN/ NICAM	Son principal
SUB/ NICAM	Son auxiliaire
MAIN/ SUB/ NICAM	Son principal par canal gauche Son auxiliaire par canal droit

MODE SET			
X2 AUDIO	•ON	OFF	
LANC MODE	M	•S	
SHUTTLE MODE	•A	B	
AUDIO LINE IN	•ST	BIL	
PFS	ON	•OFF	
TIMER TITLE	•ON	OFF	
▶NICAM	•ON	OFF	

STEREO MAIN / SUB / NICAM

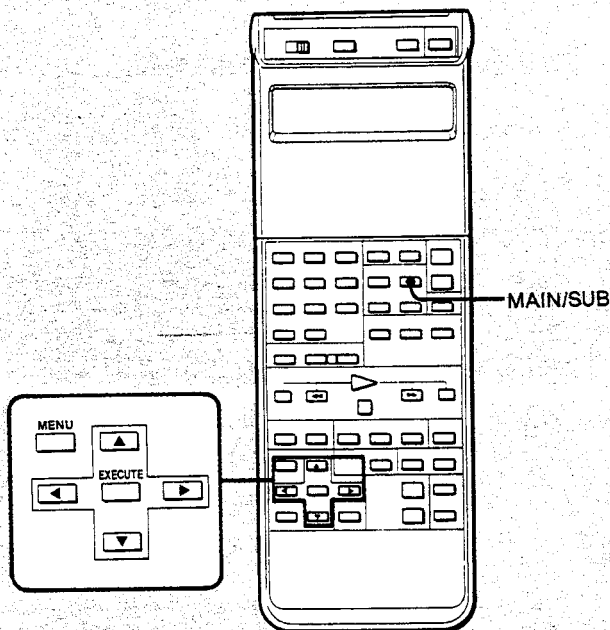
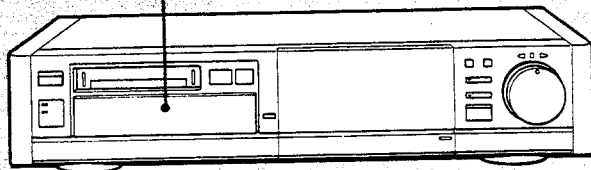

Aufnahme von Stereo- und Zweiton-Programmen

EV-S1000E (UK)

Der EV-S1000E (UK) kann Stereo/Zweiton-Programme nach dem in Großbritannien üblichen NICAM-System empfangen und aufnehmen. Hierzu ist im MODE SET-Menü auf NICAM ON zu schalten. Wenn nicht nach dem NICAM-System aufgenommen werden soll, schalten Sie im MODE SET-Menü auf NICAM OFF (Seite 65).

Stereoprogramme

Bei Empfang eines Stereoprogramms leuchten die STEREO- und NICAM-Anzeigen im Display.

Display	Zu hörendes Tonsignal
STEREO NICAM	Der linke Kanal des Senders wird über den linken Kanal des TV-Geräts und der rechte Kanal des Senders über den rechten Kanal des TV-Geräts wiedergegeben.

Zweitonprogramme

Bei Empfang eines Zweitonprogramms erscheinen die NICAM- und MAIN-Anzeigen im Display. Falls erwünscht, kann das zu hörende Tonsignal mit der MAIN/SUB-Taste wie folgt zyklisch umgeschaltet werden.

Anzeige	Zu hörendes Tonsignal
MAIN/ NICAM	Hauptton
SUB/ NICAM	Zusatzton
MAIN/ SUB/ NICAM	Hauptton im linken und Zusatzton im rechten Kanal

Grabación de programas estéreo/bilingües

EV-S1000E (UK)

La EV-S1000E (UK) recibe y graba programas estéreo/bilingües basados en el sistema "NICAM" adoptado en el Reino Unido. Para recibir emisiones "NICAM", seleccione NICAM ON en el menú MODE SET. Si no desea grabar con el sistema NICAM, seleccione NICAM OFF en el menú MODE SET (página 65).

Programas estéreo

Cuando se reciba un programa estéreo, en la ventanilla visualizadora aparecerán los indicadores STEREO y NICAM.

Visualización	Sonido escuchado
STEREO NICAM	Sonido del canal izquierdo en el canal izquierdo Sonido del canal derecho en el canal derecho

Programas bilingües

Cuando se reciba un programa bilingüe, en la ventanilla visualizadora aparecerán NICAM y MAIN/. Si lo desea, podrá seleccionar el sonido escuchado. Presione repetidamente la tecla MAIN/SUB hasta que logre oír el sonido deseado. El sonido se seleccionará cíclicamente en el orden siguiente.

Visualización	Sonido escuchado
MAIN/ NICAM	Sonido principal
SUB/ NICAM	Sonido secundario
MAIN/ SUB/ NICAM	Sonido principal en el canal izquierdo Sonido secundario en el canal derecho

Enregistrement de programmes stéréo/bilingues

Enregistrement

Un programme stéréo ou bilingue sera enregistré comme suit sur la piste standard (stéréo Hi-Fi) et sur la piste PCM, quel que soit le son en cours d'écoute.

Piste		Son à enregistrer	
		Stéréo	Bilingue
Piste PCM et piste standard	Canal gauche	Canal gauche	Principal
	Canal droit	Canal droit	Auxiliaire

Compréhension des émissions NICAM

En plus du son standard, les émissions NICAM fournissent les sons numériques de deux canaux, appelés canaux NICAM L et R. Les signaux NICAM L et R sont destinés aux canaux gauche et droit ou aux sons principal et auxiliaire dans le cas d'un programme bilingue. Le son standard de la plupart des émissions NICAM est le son mixé des canaux gauche et droit dans le cas d'un programme stéréo, et le son principal dans le cas d'un programme bilingue.

Aufnahme von Stereo- und Zweitton-Programmen

Aufnahme

Stereo- bzw. Zweittonprogramme werden wie unten angegeben auf der Standardspur (Hi-Fi-Stereo) und der PCM-Spur aufgezeichnet, unabhängig von dem gewählten Mithörton.

Spur		Aufgezeichnetes Tonsignal	
		Stereo	Zweitton
PCM und Standard (Hi-Fi)	Linker Kanal	Linker Kanal	Hauptton
	Rechter Kanal	Rechter Kanal	Zusatzton

Zum NICAM-System

Das NICAM-Format sieht zwei digitale Tonkanäle (NICAM L und R) zusätzlich zu dem Standard-Tonkanal vor, auf denen das linke und rechte Tonsignal (bei Stereo-programmen) bzw. das Haupt- und Zusatz-Tonsignal (bei Zweittonprogrammen) übertragen wird. Auf dem Standardkanal wird normalerweise ein Mischsignal beider Kanäle (bei Stereoprogrammen) bzw. der Hauptton (bei Zweittonprogrammen) übertragen.

Grabación de programas estéreo/bilingües

Grabación

Un programa estéreo o bilingüe se grabará en la pista estándar (estéreo de alta fidelidad) y en la pista de PCM como se indica a continuación, independientemente del sonido que esté escuchándose.

Pista		Sonido grabado	
		Estéreo	Bilingüe
PCM y estándar (Alta fidelidad)	Canal izquierdo	Canal izquierdo	Principal
	Canal derecho	Canal derecho	Secundario

Nociones sobre las emisiones NICAM

Las emisiones NICAM poseen sonidos digitales de dos canales denominados canales NICAM L y R además del sonido estándar. NICAM L y R se asignan a los canales estéreo izquierdo y derecho o sonidos principal y secundario de un programa bilingüe. El sonido estándar de la mayoría de las emisiones NICAM es el sonido mezclado de los canales izquierdo y derecho para un programa estéreo, y el sonido principal para un programa bilingüe.

Enregistrement déclenché par minuterie

Enregistrement par minuterie sur ce magnétoscope

Un maximum de six programmes peuvent être préréglés sur cet appareil jusqu'à un mois à l'avance.

Avant de commencer

- Mettre le téléviseur sous tension et l'ajuster pour recevoir l'image du magnétoscope.
- Confirmer que les horloges de la télécommande et du magnétoscope coïncident.
- Pour utiliser le EV-S1000E, lire au préalable le chapitre "Fonction VPS".

Timergesteuerte Aufnahme

Speicherkapazität des Timers

Der Timer besitzt Speicherplätze für insgesamt sechs Aufnahmevorgänge, die sich über einen Zeitraum von einem Monat erstrecken können.

Vorbemerkung

- Schalten Sie das TV-Gerät ein und stellen Sie es so ein, daß das Videorecordersignal abgebildet wird.
- Überprüfen Sie, ob an der Fernbedienung und am Videorecorder die Zeit richtig angezeigt wird.
- Zur Bedienung des EV-S1000E lesen Sie den Abschnitt „Video-Programm-System (VPS)“ durch, bevor Sie die folgenden Bedienungsschritte ausführen.

Grabación controlada mediante temporizador

Grabación controlada mediante el temporizador en esta videograbadora

En esta unidad podrá preajustar hasta seis programas con hasta un mes de antelación.

Antes de comenzar

- Conecte la alimentación del televisor y ajuste éste para contemplar las imágenes de reproducción de la videograbadora.
- Compruebe si el reloj del telemando y el de la videograbadora muestran la hora actual.
- Para manipular la EV-S1000E, lea en primer lugar “Función del VPS”.

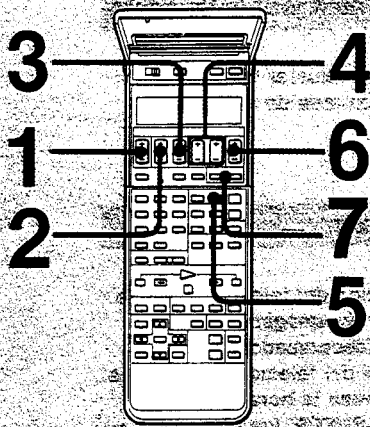

Marche à suivre

Exemple: Pour enregistrer l'émission de 20:00 à 20:50 le lundi 16 juillet 1990 à la position de programmation 8 en mode SP.

- 1 Ouvrir le couvercle de la télécommande et appuyer sur D jusqu'à apparition de 16. Le jour de la semaine "MO" (lundi) est ajusté automatiquement.
- 2 Poser l'heure de mise en marche de l'enregistrement par TURN ON H.
- 3 Poser la minute de mise en marche de l'enregistrement par TURN ON M.
- 4 Poser l'heure et la minute de la fin de l'enregistrement par TURN OFF H et M.
- 5 Choisir le mode d'enregistrement, SP ou LP, par la touche REC MODE.
- 6 Choisir la position de programmation par la touche PROG. Le témoin TRANSMIT clignote pour signaler que tous les paramètres ont été entrés.
- 7 Diriger la télécommande vers le magnétoscope et appuyer sur TRANSMIT. Avec un "bip", le magnétoscope se place en mode d'attente à l'enregistrement. La liste des programmes (PROGRAM LIST) apparaît sur l'écran pendant quelques secondes.
- 8 Refermer le couvercle de la télécommande de manière que l'heure actuelle apparaisse sur son affichage à cristaux liquides. Au moment programmé, le magnétoscope se met sous tension, il commence l'enregistrement et il se met hors tension lorsqu'il est terminé.

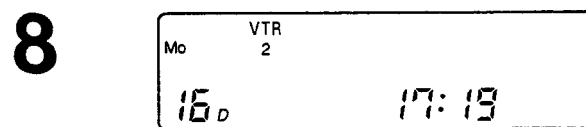
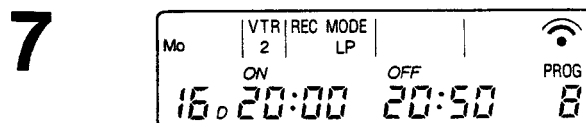
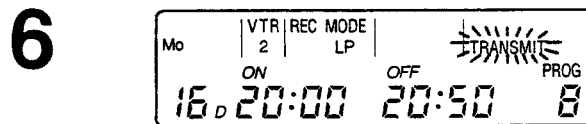
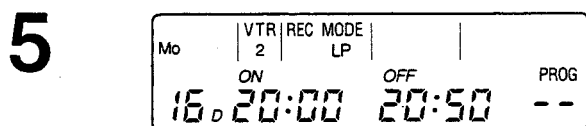
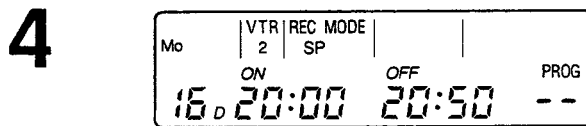
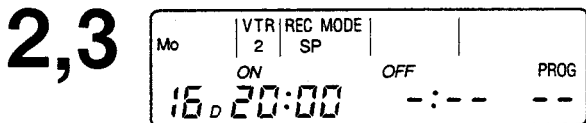
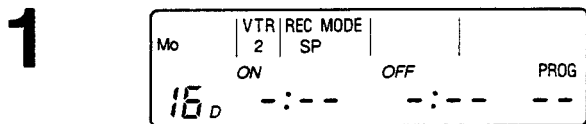

Timergesteuerte Aufnahme

Bedienungsvorgang

Beispiel: Aufnahmen von Programm 8 am Montag, den 16. Juli 1990 von 20:00 bis 20:50 Uhr im LP-Betrieb.

- 1 Öffnen Sie die Abdeckung an der Fernbedienung und drücken Sie D, bis 16 angezeigt wird.**
Der Wochentag (im Beispielfall Mo für Montag) wird automatisch eingestellt.
- 2 Geben Sie die Stunden der Aufnahme-Startzeit mit TURN ON H ein.**
- 3 Geben Sie die Minuten der Aufnahme-Startzeit mit TURN ON M ein.**
- 4 Geben Sie entsprechend die Stunden und Minuten der Aufnahme-Endzeit mit TURN OFF H und M ein.**
- 5 Wählen Sie mit REC MODE zwischen der Bandgeschwindigkeit SP (Single Play) oder LP (Long Play).**
- 6 Wählen Sie mit der PROG-Taste das aufzunehmende Programm.**
Durch Blinken fordert die TRANSMIT-Anzeige nun dazu auf, die eingegebenen Daten zum Videorecorder zu übertragen.
- 7 Richten Sie die Fernbedienung gegen den Videorecorder und drücken Sie TRANSMIT.**
Mit einem Piepton bestätigt der Videorecorder, daß er auf timergesteuerten Aufnahmebetrieb geschaltet hat. Danach erscheint dann einige Sekunden lang die Programmliste auf dem Bildschirm.
- 8 Schließen Sie die Abdeckung der Fernbedienung, so daß die momentane Uhrzeit im Display angezeigt wird.**
Der Videorecorder führt dann den Aufnahmevorgang automatisch entsprechend der vorgenommenen Programmierung aus.

Grabación controlada mediante temporizador

Operación

Ejemplo: Para grabar un programa teledifundido de las 20:00 a las 20:50 del lunes, 16 de julio de 1990 en la posición de programa 8, empleando el modo LP.

- 1 Abra la cubierta del telemando y presione D hasta que aparezca 16.**
El día de la semana, Mo (lunes), se ajustará automáticamente.
- 2 Ajuste la hora de comienzo de la grabación con TURN ON H.**
- 3 Ajuste los minutos de la hora de comienzo de la grabación con TURN ON M.**
- 4 Ajuste la hora y los minutos de finalización de la grabación con TURN OFF H y M.**
- 5 Ajuste el modo de grabación, SP o LP con la tecla REC MODE.**
- 6 Ajuste la posición de programa con la tecla PROG.**
El indicador TRANSMIT parpadeará para indicar que se han introducido todos los ítemes.
- 7 Apunte con el telemando hacia la videograbadora y presione TRANSMIT.**
Con un pitido, la videograbadora entrará en el modo de espera de la grabación controlada mediante el temporizador. En la pantalla aparecerá durante algunos segundos la lista de programas (PROGRAM LIST)
- 8 Cierre la cubierta del telemando de forma que en el visualizador de LCD aparezca la hora actual.**
La alimentación de la videograbadora se conectará, la grabación se iniciará a la hora seleccionada, y la alimentación se desconectará cuando finalice la grabación.

Enregistrement déclenché par minuterie

Préréglage d'autres programmes

Effectuer les démarches de 1 à 6 avant l'étape 7.

Enregistrement depuis l'appareil raccordé aux prises LINE IN VIDEO/AUDIO/S VIDEO 1 ou 2

Appuyer sur INPUT SELECT à l'étape 5 pour changer l'indication de PROG—à LINE L1 ou LINE L2.

Enregistrement quotidien/hebdomadaire

Ce magnéscope peut être préréglé pour enregistrer le même programme chaque jour de la semaine (enregistrement quotidien) ou le même programme un jour donné de chaque semaine (enregistrement hebdomadaire). Au lieu de l'étape 1 sous "Marche à suivre", appuyer sur D — de la télécommande pour changer l'affichage dans l'ordre indiqué sur l'illustration. Quand le mode d'enregistrement souhaité est posé et transmis au magnéscope, le témoin correspondant s'allume sur le panneau d'affichage.

Si une brève tonalité répétée est audible quand TRANSMIT est actionnée

Une brève tonalité indique que les instructions ne sont pas reçues par le magnéscope. Appuyer une nouvelle fois avant de refermer le couvercle, puis vérifier les points suivants.

- Un réglage illogique a été effectué.
- Le préréglage de la minuterie est possible seulement quand le magnéscope est éteint ou arrêté ou en mode d'enregistrement par minuterie.
- Six préréglages de minuterie ont déjà été mémorisés.
- La bande est à son extrémité.

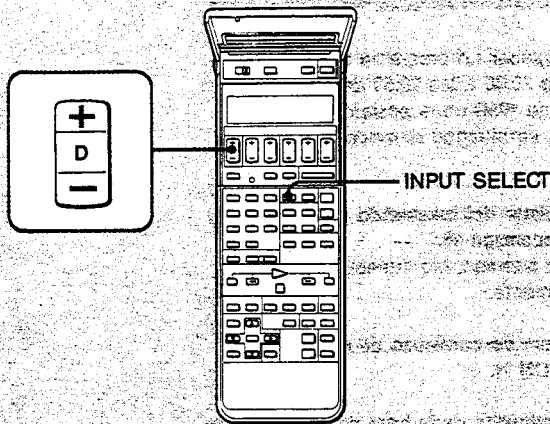

**Indication du jour
Datums-Anzeige
Indicación de la fecha**

<div style="border: 1px solid black; padding: 2px; margin-bottom: 5px; text-align: center;">EVERY Su</div> <p style="font-size: small;">Tous les dimanches Jeden Sonntag Todos los domingos</p> <div style="border: 1px solid black; padding: 2px; margin-bottom: 5px; text-align: center;">EVERY Mo</div> <p style="font-size: small;">Tous les lundis Jeden Montag Todos los lunes</p> <div style="border: 1px solid black; padding: 2px; margin-bottom: 5px; text-align: center;">EVERY Tu</div> <p style="font-size: small;">Tous les mardis Jeden Dienstag Todos los martes</p> <div style="border: 1px solid black; padding: 2px; margin-bottom: 5px; text-align: center;">EVERY We</div> <p style="font-size: small;">Tous les mercredis Jeden Mittwoch Todos los miércoles</p> <div style="border: 1px solid black; padding: 2px; margin-bottom: 5px; text-align: center;">EVERY Th</div> <p style="font-size: small;">Tous les jeudis Jeden Donnerstag Todos los jueves</p>	<div style="border: 1px solid black; padding: 2px; margin-bottom: 5px; text-align: center;">EVERY Su Mo Tu We Th Fr Sa</div> <p style="font-size: small;">Tous les jours Täglich Diariamente</p> <div style="border: 1px solid black; padding: 2px; margin-bottom: 5px; text-align: center;">EVERY Mo Tu We Th Fr Sa</div> <p style="font-size: small;">Tous les jours sauf dimanche Täglich außer Sonntag Diariamente excepto los domingos</p> <div style="border: 1px solid black; padding: 2px; margin-bottom: 5px; text-align: center;">EVERY Mo Tu We Th Fr</div> <p style="font-size: small;">Tous les jours sauf samedi et dimanche Täglich außer Samstag und Sonntag Diariamente excepto los sábados y domingos</p> <div style="border: 1px solid black; padding: 2px; margin-bottom: 5px; text-align: center;">EVERY Sa</div> <p style="font-size: small;">Tous les samedis Jeden Samstag Todos los sábados</p> <div style="border: 1px solid black; padding: 2px; margin-bottom: 5px; text-align: center;">EVERY Fr</div> <p style="font-size: small;">Tous les vendredis Jeden Freitag Todos los viernes</p>
------------------------------------------------------------------------------------------------------------------------------------------------------------------------------------------------------------------------------------------------------------------------------------------------------------------------------------------------------------------------------------------------------------------------------------------------------------------------------------------------------------------------------------------------------------------------------------------------------------------------------------------------------------------------------------------------------------------------------------------------------------------------------------------------------------------------------------------------------------------------------------------------------------------------------------------------------------------------------------------------------------------------------	-------------------------------------------------------------------------------------------------------------------------------------------------------------------------------------------------------------------------------------------------------------------------------------------------------------------------------------------------------------------------------------------------------------------------------------------------------------------------------------------------------------------------------------------------------------------------------------------------------------------------------------------------------------------------------------------------------------------------------------------------------------------------------------------------------------------------------------------------------------------------------------------------------------------------------------------------------------------------------------------------------------------------------------------------------------------------------------------------------------------------------------------------------------------------------------------------

Timergesteuerte Aufnahme

Zum Programmieren weiterer Aufnahmevorgänge

Wiederholen Sie die Schritte 1 bis 6, bevor Sie Schritt 7 ausführen.

Zum timergesteuerten Aufnahmen von einem an den LINE IN VIDEO/AUDIO/S VIDEO 1- oder 2-Buchsen angeschlossenen Gerät

Drücken Sie im Schritt 5 die INPUT SELECT-Taste, um von der Anzeige PROG— auf LINE L1 oder L2 umzuschalten.

Tägliche oder wöchentliche Aufnahme

Der Videorecorder kann so programmiert werden, daß er das gleiche Programm wieder zur gleichen Zeit (tägliche Aufnahme) oder in jeder Woche wieder am gleichen Tag (wöchentliche Aufnahme) ausführt.

Drücken Sie hierzu im Schritt 1 des Abschnittes „Bedienungsvorgang“ die Taste D — an der Fernbedienung, um die Anzeige im LCD-Display in der in der Abbildung gezeigten Reihenfolge weiterzuschalten. Wenn der gewünschte Aufnahmevorgang eingestellt und zum Videorecorder übertragen worden ist, leuchtet die betreffende Anzeige im Display auf.

Wenn beim Drücken von TRANSMIT

wiederholte kurze Pieptöne zu hören sind Der Piepton weist darauf hin, daß die übertragenen Daten vom Videorecorder nicht richtig empfangen worden sind. Drücken Sie in einem solchen Fall TRANSMIT erneut, bevor Sie die Abdeckung schließen und überprüfen Sie folgendes:

- Möglicherweise wurde eine widersprüchliche Einstellung vorgenommen.
- Beim Programmieren des Timers muß der Videorecorder ausgeschaltet, in den Stoppbetrieb oder in den timergesteuerten Aufnahmebetrieb geschaltet sein.
- Möglicherweise sind bereits sechs Aufnahmevorgänge programmiert worden.
- Möglicherweise ist das Band am Ende.

Grabación controlada mediante temporizador

Ajuste de otros programas

Repita los pasos 1 a 6 antes de ejecutar el 7.

Grabación del equipo conectado a las tomas LINE IN VIDEO/AUDIO/S VIDEO 1 o 2

Presione INPUT SELECT en el paso 5 para cambiar la indicación de PROG— a LINE L1 o LINE L2.

Grabación diaria/semanal

Esta videograbadora podrá preajustarse para grabar el mismo programa todos los días de la semana (grabación diaria) o el mismo programa un día específico de cada semana.

En vez del paso 1 de “Operación”, presione D — del telemando para cambiar la visualización del LCD en el orden mostrado en la ilustración. Cuando ajuste el modo de grabación deseado y lo transmita a la videograbadora, en la ventanilla visualizadora se encenderá el indicador correspondiente.

Si suena repetidamente un pitido cuando presione TRANSMIT

Un pitido corto indicará que la transmisión no se ha recibido en la videograbadora. Vuelva a presionar TRANSMIT antes de cerrar la cubierta, y después compruebe los ítems siguientes.

- Ha realizado un ajuste ilógico.
- El ajuste del temporizador solamente podrá realizarse cuando la alimentación de la videograbadora esté desconectada, o en el modo de parada o el de grabación controlada mediante el temporizador.
- Ya ha ajustado 6 programas en el temporizador.
- La cinta ha finalizado.

Vérification des pré réglages de la minuterie

Il est possible de vérifier les pré réglages en affichant la liste de programmation (PROGRAM LIST) sur l'écran. Si le magnéscope est sous tension, appuyer simplement sur TIMER ON SCREEN. S'il se trouve en mode d'attente à l'enregistrement par minuterie, procéder comme expliqué ci-après.

- 1** Appuyer sur **TIMER REC (ON/OFF)** pour éteindre le témoin **TIMER REC** sur le panneau d'affichage.
- 2** Mettre le magnéscope sous tension et appuyer sur le sélecteur **TV/VTR** pour allumer le témoin **VTR**.
- 3** Mettre le téléviseur sous tension. Régler à la position de programmation pour la lecture du magnéscope si la connexion magnéscope - téléviseur a été effectuée via la prise **AERIAL OUT** du magnéscope. Choisir l'entrée **VTR** sur le téléviseur si la connexion magnéscope - téléviseur est faite via les prises **MONITOR OUT EURO-AV/S VIDEO** ou **LINE OUT VIDEO/AUDIO/S VIDEO**.
- 4** Appuyer sur **TIMER ON SCREEN**. L'affichage **PROGRAM LIST** apparaît sur l'écran.
- 5** Appuyer à nouveau sur **TIMER ON SCREEN** pour repasser à l'affichage original.
- 6** Appuyer sur **TIMER REC (ON/OFF)** pour repasser en mode d'attente à l'enregistrement par minuterie.

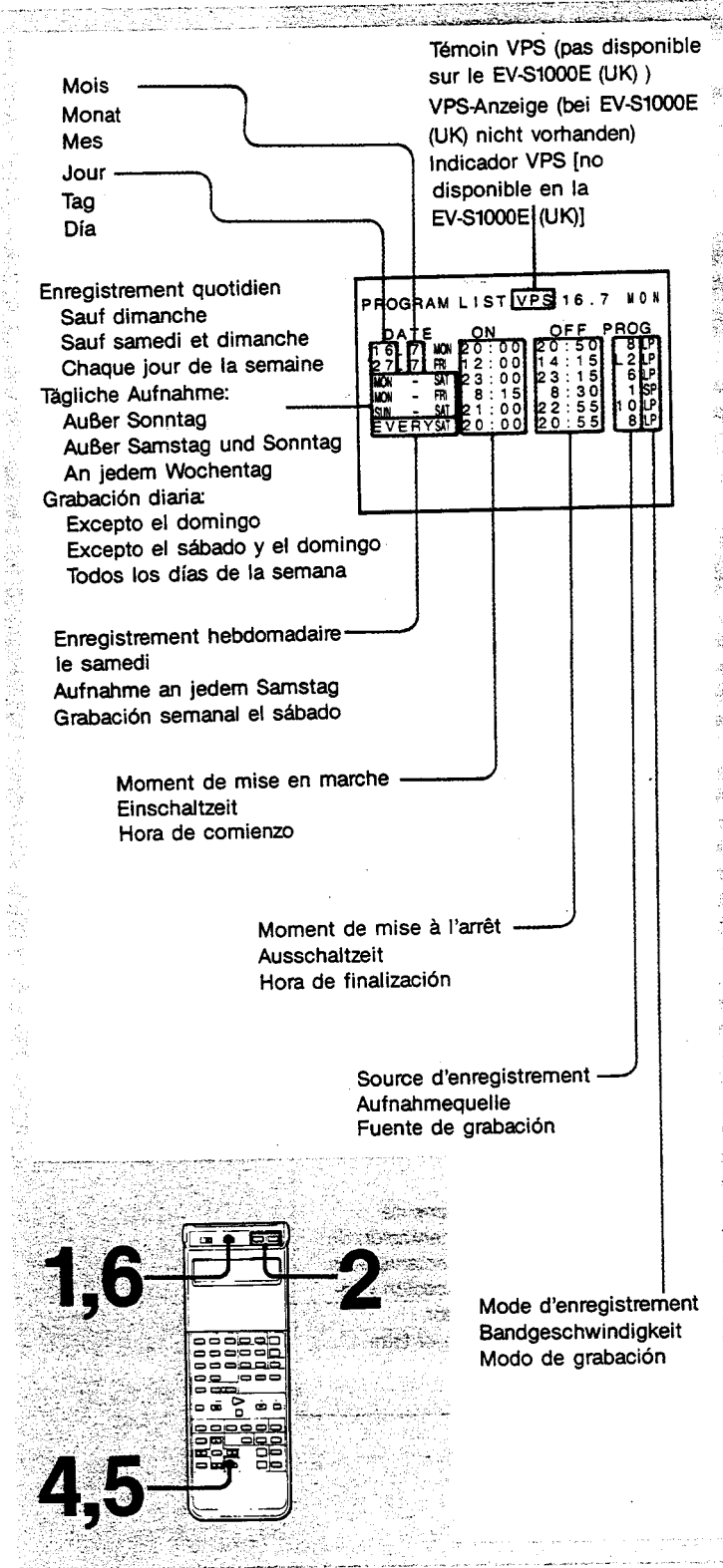

Timergesteuerte Aufnahme

Überprüfung der Timer-Programmierung

Die programmierten Aufnahmevorgänge können anhand der Programmliste (PROGRAM LIST) auf dem Bildschirm bequem überprüft werden. Wenn der Videorecorder eingeschaltet ist, braucht hierzu lediglich TIMER ON SCREEN gedrückt werden. Befindet sich der Videorecorder dagegen bereits im timergesteuerten Aufnahmebetrieb, führen Sie die folgenden Schritte aus.

- 1** Drücken Sie **TIMER REC (ON/OFF)**, so daß die **TIMER REC-Anzeige** im Display erlischt.
- 2** Schalten Sie den Videorecorder ein und drücken Sie **TV/VTR**, so daß die **VTR-Anzeige** aufleuchtet.
- 3** Schalten Sie das TV-Gerät ein und nehmen Sie folgende Einstellung vor:
Wenn das TV-Gerät an der **AERIAL OUT**-Buchse des Videorecorders angeschlossen ist, wählen Sie die auf das Videorecorder-Ausgangssignal voreingestellte Programmposition. Ist das TV-Gerät dagegen an den **MONITOR OUT EURO-AV/S VIDEO**- oder **LINE OUT VIDEO/AUDIO/S VIDEO**-Buchsen angeschlossen, schalten Sie auf den betreffenden Eingang um.
- 4** Drücken Sie **TIMER ON SCREEN**. Die Programmliste erscheint dann auf dem Bildschirm.
- 5** Drücken Sie **TIMER ON SCREEN** erneut, um zum ursprünglichen Bildschirm zurückzuschalten.
- 6** Drücken Sie **TIMER REC (ON/OFF)**, um auf timergesteuerten Aufnahmebetrieb zurückzuschalten.

Grabación controlada mediante temporizador

Comprobación de los ajustes del temporizador

Los ajustes del temporizador podrán comprobarse visualizando la lista PROGRAM LIST en la pantalla. Si la alimentación de la videograbadora está conectada, simplemente presione **TIMER ON SCREEN**. Si la videograbadora está en el modo de espera de la grabación controlada mediante el temporizador, siga el procedimiento indicado a continuación.

- 1** Presione **TIMER REC (ON/OFF)** para apagar el indicador **TIMER REC** de la ventanilla visualizadora.
- 2** Conecte la alimentación de la videograbadora y presione **TV/VTR** para encender el indicador **VTR**.
- 3** Conecte la alimentación del televisor.
Si ha realizado la conexión de la videograbadora y el televisor a través del conector **AERIAL OUT** de la videograbadora, ajuste la posición de programa reservada para la reproducción de la videograbadora. Si ha realizado la conexión a través de **MONITOR OUT EURO-AV/S VIDEO** o las tomas **LINE OUT VIDEO/AUDIO/S VIDEO**, seleccione la entrada de la videograbadora.
- 4** Presione **TIMER ON SCREEN**.
En la pantalla aparecerá la visualización de la lista **PROGRAM LIST**.
- 5** Vuelva a presionar **TIMER ON SCREEN** para volver a la pantalla original.
- 6** Presione **TIMER REC (ON/OFF)** para volver al modo de espera de la grabación controlada mediante el temporizador.

PROGRAM LIST VPS 16.7 MON					
DATE	ON	OFF	PROG		
▶16.7 MON	20:00	20:50	8 LP		
27.7 FRI	12:00	14:15	L2 LP		
MON - SAT	23:00	23:15	6 LP		
MON - FRI	8:15	8:30	1 SP		
SUN - SAT	21:00	22:55	10 LP		
EVERYSAT	20:00	20:55	8 LP		

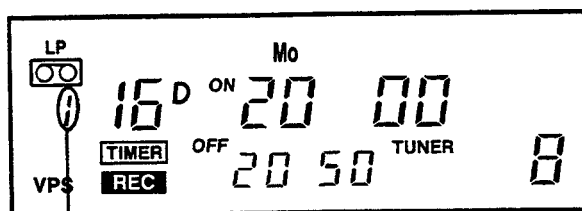
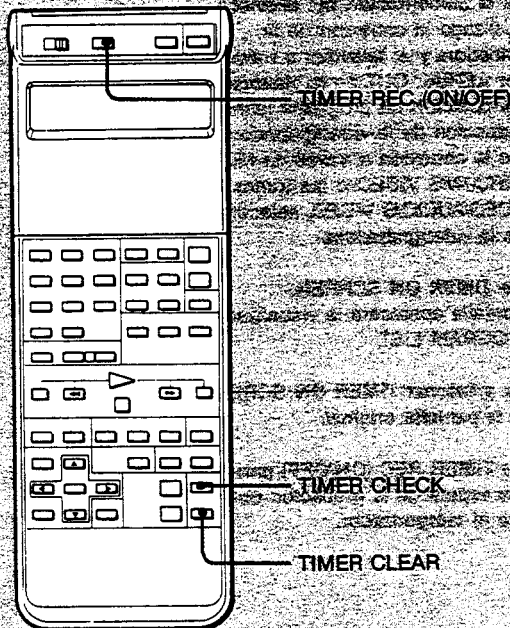

Numéro de programmation
 Programm-Nummer
 Número de programa

Annulation/Modification d'un réglage de minuterie

En consultant la PROGRAM LIST

- 1 Afficher la liste PROGRAM LIST en se reportant aux étapes de 1 à 4 sous "Vérification des pré-réglages de la minuterie".
- 2 Appuyer sur TIMER CHECK pour appeler le curseur sur l'écran et amener celui-ci au paramètre qu'il y a lieu de corriger ou d'annuler.
- 3 Pour annuler le paramètre en question, appuyer sur TIMER CLEAR.
 S'il y a d'autres pré-réglages sur l'affichage PROGRAM LIST, appuyer sur TIMER REC ON/OFF pour repasser au mode d'attente à l'enregistrement par minuterie.

Pour corriger un paramètre, ré-entrer tous les pré-réglages sur la télécommande. Voir les étapes 1 à 7 sous "Enregistrement déclenché par minuterie — Marche à suivre". Dans ce cas, le magnétoscope se place automatiquement en mode d'attente à l'enregistrement par minuterie.

Effacement d'un paramètre sans consultation de la PROGRAM LIST

- 1 Appuyer sur TIMER REC (ON/OFF).
- 2 Appuyer de façon répétée sur TIMER CHECK jusqu'à apparition du programme souhaité.
- 3 Appuyer sur TIMER CLEAR.
- 4 Appuyer sur TIMER REC (ON/OFF) pour repasser au mode d'attente d'enregistrement par minuterie si d'autres programmations ont été faites en prévision de l'enregistrement par minuterie.

Timergesteuerte Aufnahme

Löschen und Korrigieren der Timer-Programmierung

Mit Hilfe der Programmliste

- 1 Bilden Sie die Programmliste ab, indem Sie die Schritte 1 bis 4 des Abschnittes „Überprüfung der Timer-Programmierung“ ausführen.
- 2 Drücken Sie **TIMER CHECK**, um den Cursor auf dem Bildschirm abzurufen und fahren Sie ihn dann zu dem zu korrigierenden oder zu löschenden Aufnahmevorgang.
- 3 Zum Löschen drücken Sie **TIMER CLEAR**. Wenn die Programmliste noch weitere Aufnahmevorgänge enthält, drücken Sie **TIMER REC ON/OFF**, um wieder auf timergesteuerten Aufnahmebetrieb zu schalten.

Zum Korrigieren von Einstellungen geben Sie alle Parameter erneut mit der Fernbedienung ein. Siehe hierzu die Schritte 1 bis 7 des Abschnittes „Timergesteuerte Aufnahme – Bedienungsvorgang“.

In diesem Fall schaltet der Videorecorder automatisch auf timergesteuerten Aufnahmebetrieb.

Löschen von Aufnahmevorgängen ohne Zuhilfenahme der Programmliste

- 1 Drücken Sie **TIMER REC (ON/OFF)**.
- 2 Drücken Sie **TIMER CHECK** wiederholt, bis das gewünschte Programm erscheint.
- 3 Drücken Sie **TIMER CLEAR**.
- 4 Schalten Sie durch Drücken von **TIMER REC (ON/OFF)** auf timergesteuerten Aufnahmebetrieb zurück, wenn noch weitere Aufnahmevorgänge programmiert sind.

Grabación controlada mediante temporizador

Borrado/corrección de programas del temporizador

Consultando la lista PROGRAM LIST

- 1 Invoque la lista **PROGRAM LIST** de acuerdo con los pasos 1 a 4 de “Comprobación de los ajustes del temporizador”.
- 2 Presione **TIMER CHECK** para invocar el cursor a la pantalla, y mueva éste hasta el programa que desee corregir o borrar.
- 3 Para borrar el programa, presione **TIMER CLEAR**. Si hay otros programas del temporizador en la lista **PROGRAM LIST**, presione **TIMER REC ON/OFF** para volver al modo de espera de la grabación controlada mediante el temporizador.

Para corregir un programa, vuelva a introducir todos los ítems empleando el telemando. Consulte los pasos 1 a 7 de “Grabación controlada mediante el temporizador – Operación”.

En este caso, la videograbadora entrará automáticamente en el modo de espera de la grabación controlada mediante el temporizador.

Borrado de un programa sin la lista PROGRAM LIST

- 1 Presione **TIMER REC (ON/OFF)**.
- 2 Presione repetidamente **TIMER CHECK** hasta que aparezca el programa deseado.
- 3 Presione **TIMER CLEAR**.
- 4 Si hay otros programas del temporizador en la lista **PROGRAM LIST**, presione **TIMER REC (ON/OFF)** para volver al modo de espera de la grabación controlada mediante el temporizador.

Enregistrement déclenché par minuterie

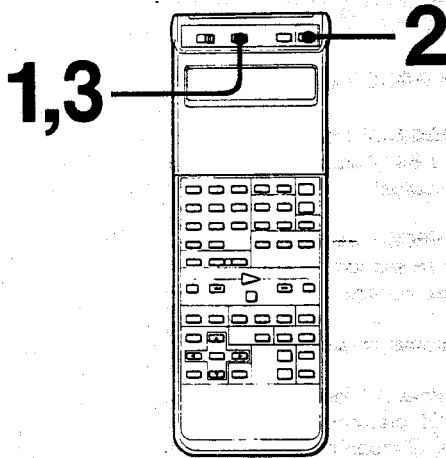

Utilisation du magnéscope pendant le mode d'attente d'enregistrement par minuterie

- 1** Appuyer sur **TIMER REC (ON/OFF)** pour éteindre le témoin **TIMER REC**.
- 2** Mettre le magnéscope sous tension. Le magnéscope peut alors être utilisé.
- 3** Après utilisation du magnéscope, appuyer sur **TIMER REC (ON/OFF)** et rallumer le témoin **TIMER REC** pour repasser en mode d'attente en vue de l'enregistrement programmé sur la minuterie.

En cas de chevauchement des préréglages de la minuterie

Si le préréglage de deux programmes chevauche

L'enregistrement du programme suivant commencera automatiquement avant que ne s'achève le premier.

Si le moment de mise en marche de deux programmes coïncide

Le magnéscope enregistrera l'émission ayant le plus petit numéro de programmation ou placée en premier sur la liste de programmation. L'émission ayant un numéro plus grand ou placée plus loin sur la liste sera effacée de celle-ci.

Si le moment d'arrêt d'enregistrement du programme 1 et celui de mise en marche d'enregistrement du programme 2 coïncident

Les 20 dernières secondes du programme 1 ne seront pas enregistrées car le magnéscope se placera en mode de pause à l'enregistrement pour le programme 2 avant la fin du programme 1.

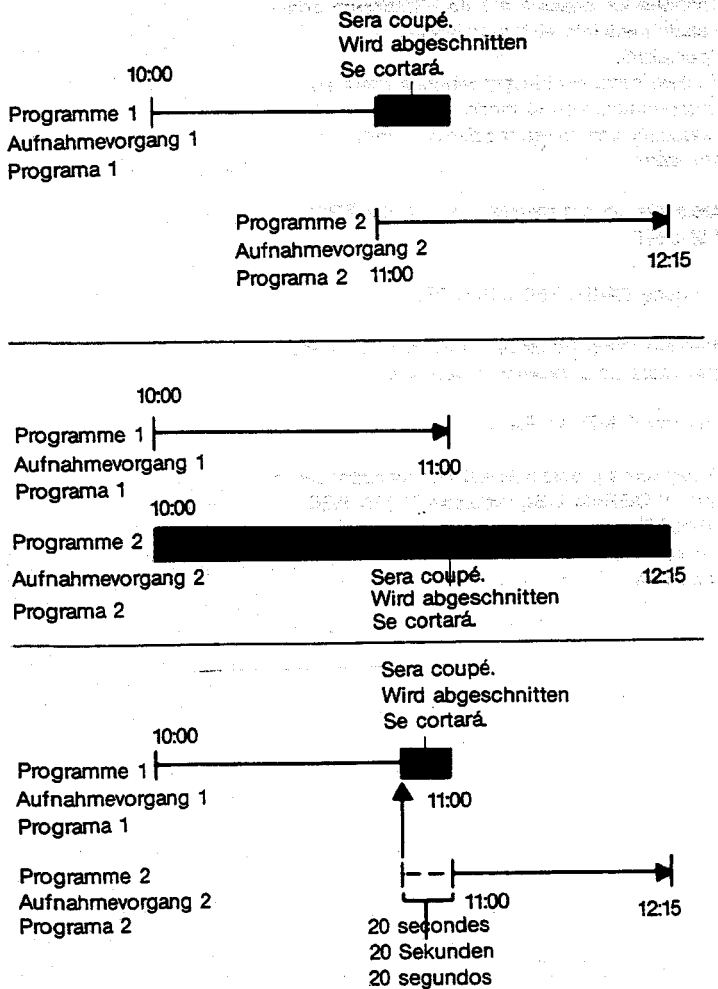

Timergesteuerte Aufnahme

Verwendung des Videorecorders, während er auf timergesteuerten Aufnahmebetrieb geschaltet ist

- 1 Drücken Sie **TIMER REC (ON/OFF)**, so daß die **TIMER REC-Anzeige** erlischt.
- 2 Schalten Sie den Videorecorder ein. Der Videorecorder ist damit betriebsbereit.
- 3 Drücken Sie nach dem Betrieb erneut **TIMER REC (ON/OFF)**, so daß die **TIMER REC-Anzeige** erscheint. Der Videorecorder ist damit wieder auf timergesteuerten Aufnahmebetrieb geschaltet.

Wenn sich Aufnahmevorgänge überlappen

Wenn die Startzeit des folgenden Aufnahmevorgangs vor der Endzeit des vorausgegangenen Aufnahmevorgangs liegt

In diesem Fall beginnt die nachfolgende Aufnahme zur programmierten Startzeit, so daß das Ende des vorausgegangenen Aufnahmevorgangs abgeschnitten wird.

Wenn für zwei Aufnahmevorgänge die gleiche Startzeit programmiert wird

In diesem Fall wird nur das Programm aufgenommen, daß die kleinere Programm-Nummer besitzt bzw. weiter vorne in der Programmliste steht. Das andere Programm wird aus der Programmliste gestrichen und nicht aufgenommen.

Wenn die Endzeit eines Aufnahmevorgangs mit der Startzeit des nächsten Vorgangs zusammenfällt

In diesem Fall werden die letzten 20 Sekunden von Aufnahmevorgang 1 abgeschnitten, da der Videorecorder in diesem Moment bereits auf Aufnahme-Pause umgeschaltet hat, um rechtzeitig mit dem Aufnehmen von Aufnahmevorgang 2 beginnen zu können.

Grabación controlada mediante temporizador

Empleo de la videgrabadora durante el modo de espera de la grabación controlada mediante el temporizador

- 1 Presione **TIMER REC (ON/OFF)** para apagar el indicador **TIMER REC**.
- 2 Conecte la alimentación de la videgrabadora. La videgrabadora habrá quedado lista para poder emplearse.
- 3 Después de emplear la videgrabadora, presione **TIMER REC (ON/OFF)** para endender el indicador **TIMER REC** a fin de volver a entrar en el modo de espera de la grabación controlada mediante el temporizador.

Superposición de programas del temporizador

Si dos programas están superpuestos

La grabación del programa siguiente comenzará de forma automática antes de que finalice la del anterior.

Si la hora de comienzo de dos programas es igual

La videgrabadora grabará el programa con número inferior o primero en la lista de programas. El programa con número superior o situado después en la lista se borrará de dicha lista.

Si la hora de finalización del programa 1 y la de comienzo del programa 2 son iguales

Los últimos 20 segundos del programa 1 no se grabarán porque la videgrabadora entrará en el modo de grabación en pausa para el programa 2 antes de que finalice el programa 1.

Enregistrement déclenché par minuterie

Mémorisation par la télécommande des postes souvent utilisés

Les postes, définis pour un programme d'enregistrement par minuterie, sont effacés de l'affichage par cristaux liquides dès qu'est refermé le couvercle de la télécommande. De même, ils sont éliminés de la mémoire une fois que l'enregistrement a été effectué. Toutefois, il est possible de mémoriser les moments de mise en marche/arrêt et la position de programmation pour un maximum de quatre programmes et de les rappeler par la suite. Ceci permet d'avoir facilement accès aux postes souvent utilisés, notamment pour ses feuilletons hebdomadaires favoris. La date d'enregistrement sera automatiquement changée à la semaine suivante après que l'enregistrement est achevé.

Marche à suivre

Exemple: Pour mémoriser les données d'enregistrement par minuterie dans MEMORY A.

- 1** Appuyer sur MEMORY pour spécifier MEMORY A.
- 2** Poser tous les postes pour l'enregistrement par minuterie en se référant à "Enregistrement par minuterie- Marche à suivre".
- 3** Appuyer sur MEMORY pour changer l'indication en B, C ou D et répéter l'étape 2 pour les autres programmes.
Les postes ainsi définis resteront en mémoire, même si le couvercle de la télécommande est refermé.

Rappel et changement des postes

- 1** Appuyer sur MEMORY pour appeler l'indication souhaitée de la mémoire (A, B, C ou D).
- 2** Effectuer les modifications adéquates.
- 3** Appuyer sur TRANSMIT.
Le magnétoscope se place en mode d'attente à l'enregistrement par minuterie.

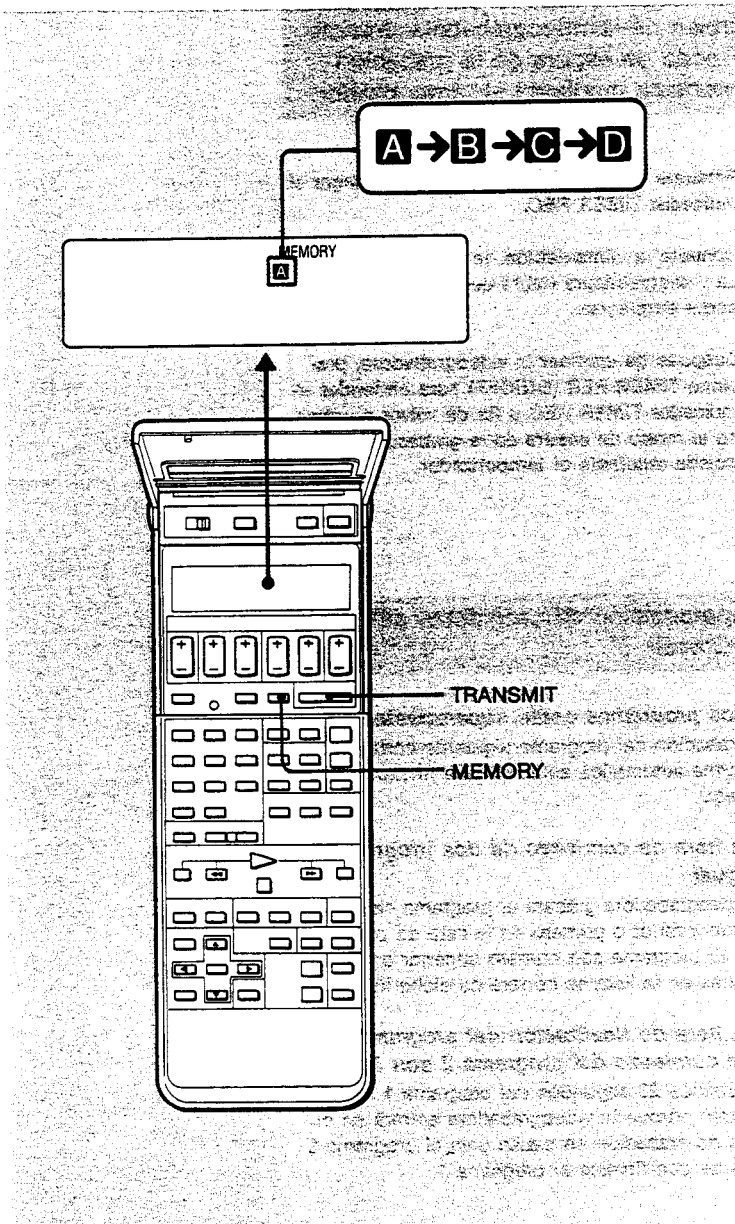

Timergesteuerte Aufnahme

Abspeichern von oft verwendeten Daten in der Fernbedienung

Wenn die Abdeckung der Fernbedienung geschlossen wird, werden die an der Fernbedienung eingegebenen Daten für die timergesteuerte Aufnahme gelöscht. Am Ende des Aufnahmevorgangs werden die Daten darüber hinaus auch aus der Programmliste gelöscht. Um bestimmte Daten stets wiederverwenden zu können, bietet die Fernbedienung die Möglichkeit, Startzeit, Endzeit und Programmposition von vier Aufnahmevorgängen fest in der Fernbedienung abzuspeichern. Diese Funktion ist speziell zum Programmieren von wöchentlich wiederkehrenden Lieblingssendungen sehr praktisch, da sich das Datum automatisch am Aufnahmeende um eine Woche verschiebt.

Bedienungsvorgang

Beispiel: Abspeichern von Daten im MEMORY A.

- 1 Drücken Sie MEMORY, so daß die MEMORY A-Anzeige erscheint.
- 2 Geben Sie alle Daten für die timergesteuerte Aufnahme wie unter „Timergesteuerte Aufnahme—Bedienungsvorgang“ beschrieben ein.
- 3 Wenn noch weitere Daten abgespeichert werden sollen, drücken Sie MEMORY, um auf Speicher B, C oder D zu schalten und wiederholen Sie Schritt 2.
Die Daten bleiben auch in der Fernbedienung abgespeichert, wenn die Abdeckung geschlossen wird.

Abrufen und Ändern der gespeicherten Daten

- 1 Drücken Sie MEMORY, bis die gewünschte Speicher-Anzeige (A, B, C oder D) erscheint.
- 2 Nehmen Sie die gewünschten Änderungen vor.
- 3 Drücken Sie TRANSMIT.
Der Videorecorder schaltet dann auf timergesteuerten Aufnahmebetrieb.

Grabación controlada mediante temporizador

Almacenamiento de los ítems más frecuentemente empleados en el telemando

Los ítems seleccionados para un programa de grabación controlada mediante el temporizador se borrarán del visualizador de LCD cuando cierre la cubierta del telemando. También se borrarán de la lista de programas cuando finalice la grabación. Sin embargo, la hora de comienzo/finalización de la grabación y la posición de hasta cuatro programas de temporizador podrán almacenarse en el telemando para invocarlas más adelante. Esto le permitirá lograr acceso fácilmente a los ítems más frecuentemente empleados, especialmente sus programas semanales favoritos. La fecha de grabación se desplazará automáticamente a la semana siguiente cuando finalice la grabación.

Operación

Ejemplo: Para almacenar datos de una grabación controlada mediante el temporizador en MEMORY A.

- 1 Presione MEMORY de forma que se indique MEMORY A.
- 2 Ajuste todos los ítems para la grabación controlada mediante el temporizador consultando “Grabación controlada mediante el temporizador — Operación”.
- 3 Presione MEMORY para cambiar la indicación a B, C, o D, y repita el paso 2 para los demás programas.
Los ítems ajustados se mantendrán en la memoria incluso aunque cierre la cubierta del telemando.

Invocación y cambio de ítems

- 1 Presione MEMORY para invocar la indicación de la memoria deseada (A, B, C, o D).
- 2 Realice los cambios deseados.
- 3 Presione TRANSMIT.
La videograbadora entrará en el modo de espera de la grabación controlada mediante el temporizador.

MODE SET		
X2 AUDIO	• ON	OFF
LANC MODE	M	• S
SHUTTLE MODE	• A	B
AUDIO LINE IN	• ST	BIL
PFS	• ON	• OFF
▶ TIMER TITLE	• ON	OFF
NICAM	• ON	OFF

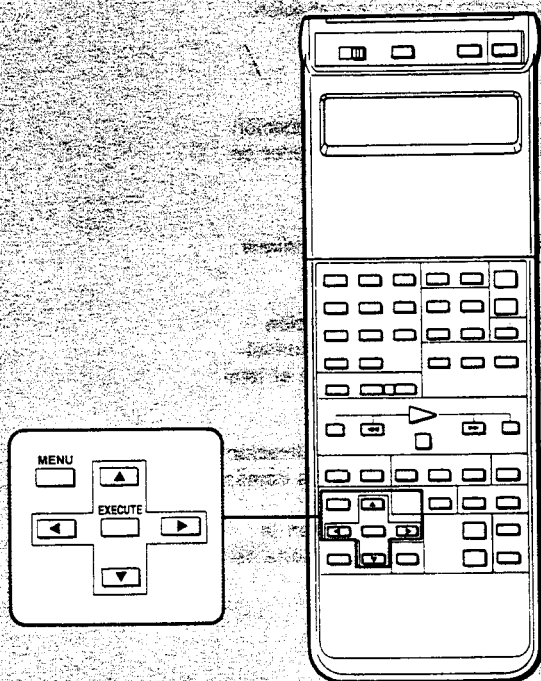

16. 7. 1990	MON
20:00 - 20:55	
PROG8	LP

Enregistrement d'un titre de minuterie

Un "écran de titre", comportant l'heure du début/fin de l'enregistrement, sa date et la position de programmation, peut être enregistré pendant 3 secondes sur la bande avant le début de l'enregistrement déclenché par minuterie. Ce "titre" s'avère pratique pour localiser le début d'un programme donné lorsque plusieurs ont été enregistrés successivement sur une même bande. Remarque que le titre de minuterie sera automatiquement enregistré pour le EV-S1000E, mais qu'il sera absent quand on utilise la fonction VPS. Sur le EV-S1000E (UK), l'enregistrement du titre peut être effectué ou non, en procédant comme suit.

- 1** Avant de régler la minuterie, appuyer sur MENU.
Le MENU principal apparaît.
- 2** Par la touche "▲" ou "▼", amener le curseur sur MODE SET.
- 3** Appuyer sur EXECUTE.
Le menu MODE SET apparaît.
- 4** Par la touche "▲" ou "▼", amener le curseur sur TIMER TITLE.
- 5** Appuyer sur ◀ ou ▶ pour choisir ON afin d'enregistrer le titre de minuterie, ou OFF pour enregistrer sans titre.
- 6** Appuyer sur EXECUTE pour mémoriser le réglage.
Si ON a été choisi à l'étape 5, le titre de minuterie sera automatiquement enregistré avant le début de l'enregistrement, déclenché par la minuterie.

Timergesteuerte Aufnahme

Aufzeichnen eines Timer-Titels

Vor dem Starten des timergesteuerten Aufnahmebetriebs kann automatisch ein Titel, der die Start/End-Zeit, das Datum der Aufnahme und das Programm angibt, aufgezeichnet werden. Diese Funktion ist besonders dann zweckmäßig, wenn auf das gleiche Band mehrere Programme nacheinander aufgenommen werden. Beim EV-S1000E wird der Titel normalerweise automatisch aufgezeichnet (nicht jedoch, wenn die VPS-Funktion eingeschaltet ist). Beim EV-S1000E (UK) kann wie folgt gewählt werden, ob ein Timer-Titel mit aufgezeichnet wird oder nicht:

- 1 Drücken Sie vor der Programmierung des Timers die MENU-Taste.**
Das Hauptmenü erscheint dann.
- 2 Fahren Sie den Cursor mit ▲ oder ▼ zu MODE SET.**
- 3 Drücken Sie EXECUTE.**
Das MODE SET-Menü erscheint.
- 4 Fahren Sie den Cursor mit ▲ oder ▼ zu TIMER TITLE.**
- 5 Schalten Sie durch Drücken von ◀ oder ▶ auf ON (zum Aufzeichnen eines Timer-Titels) oder auf OFF (wenn kein Timer-Titel aufgezeichnet werden soll).**
- 6 Drücken Sie EXECUTE, um die Einstellung abzuspeichern.**
Wenn im Schritt 5 auf ON geschaltet worden ist, wird vor dem Aufnehmen des Programmes der Timer-Titel aufgezeichnet.

Grabación controlada mediante temporizador

Grabación de un título de temporizador

Usted podrá grabar una pantalla de título de temporizador compuesta por la hora de comienzo/ finalización, la fecha de grabación, y la posición de programa en la cinta durante 3 segundos antes de que comience la grabación controlada mediante el temporizador. El título de temporizador será muy útil para localizar el comienzo del programa deseado cuando haya varios grabados en una cinta. Tenga en cuenta que el título de temporizador se grabará automáticamente en la EV-S1000E, pero esta función se desactivará cuando emplee la función del VPS. Para la EV-S1000E (UK), la grabación del título de temporizador podrá activar y desactivarse con el procedimiento siguiente.

- 1 Antes de ajustar el temporizador, presione MENU.**
Aparecerá el menú principal.
- 2 Mueva el cursor con ▲ o ▼ hasta MODE SET.**
- 3 Presione EXECUTE.**
Aparecerá el menú MODE SET.
- 4 Mueva el cursor con ▲ o ▼ hasta TIMER TITLE.**
- 5 Presione ◀ o ▶ para seleccionar ON a fin de grabar el título de temporizador, y OFF para grabar sin él.**
- 6 Presione EXECUTE para almacenar el ajuste.**
Si selecciona ON en el paso 5, el título de temporizador se grabará automáticamente antes de que se inicie la grabación controlada mediante temporizador.

MODE SET			
X2 AUDIO	• ON	OFF	
LANC MODE	M	• S	
SHUTTLE MODE	• A	B	
AUDIO LINE IN	• ST	BIL	
PFS	ON	• OFF	
▶ VPS	• ON	OFF	
AUTO STEREO	• ON	OFF	
COLOUR SYSTEM	• AUTO	PAL	

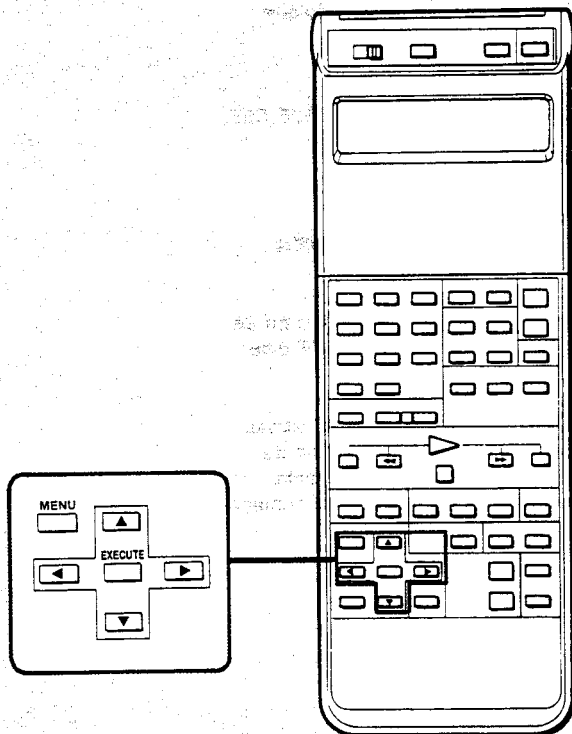

Fonction VPS (Système de programme vidéo)—(non disponible sur le EV-S1000E (UK))

Le système de radiodiffusion allemand transmet des signaux VPS avec ses programmes télévisés, ce qui garantit qu'un enregistrement par minuterie sera effectué sans rien en perdre par suite d'un changement de l'heure d'émission, d'une prolongation ou d'une interruption d'une émission qui pourrait se produire avant ou au cours de ce programme.

Marche à suivre

- 1 Vérifier si des signaux VPS sont émis avec le programme à enregistrer.
- 2 Appeler le menu MODE SET en consultant "Réglage du mode" en page 64.
- 3 Choisir la position VPS ON de sorte que le témoin VPS s'allume sur le panneau d'affichage.
- 4 Régler la minuterie en se reportant à "Enregistrement déclenché par minuterie— Marche à suivre".

Remarques

- La fonction VPS peut être mise en service uniquement quand le témoin TIMER REC est allumé.
- Si le signal VPS n'a pas été reçu par le magnétoscope parce qu'il était trop faible ou parce que la station ne l'a pas transmis, l'enregistrement par minuterie s'accomplira sans la fonction VPS, quelle que soit l'indication VPS.
- L'enregistrement s'arrêtera quand le magnétoscope recevra un code VPS d'interruption de programme au cours de l'enregistrement, par exemple, quand un bulletin d'information urgent est inséré. Dès que le programme interrompu reprend son cours, l'enregistrement se poursuit.

Timergesteuerte Aufnahme

Video-Programm-System (VPS)

Die Rundfunkanstalten der Bundesrepublik Deutschland haben sich auf die Ausstrahlung eines speziellen VPS-Codes (VPS = Video-Programm-System) geeinigt, durch die dem Videorecorder Programmänderungen und Unterbrechungen des Programms mitgeteilt werden, so daß die programmierte Sendung in jedem Fall wunschgemäß aufgezeichnet wird. (Beim Großbritannien-Modell EV-S1000E (UK) ist diese Funktion nicht vorhanden.)

Bedienungsvorgang

- 1 Überprüfen Sie, ob der aufzunehmende Sender einen VPS-Code ausstrahlt.
- 2 Rufen Sie das MODE SET-Menü ab, wie unter „Einstellung der Betriebsart“ auf Seite 65 angegeben.
- 3 Schalten Sie auf VPS ON, so daß die VPS-Anzeige im Display aufleuchtet.
- 4 Stellen Sie den Timer wie unter „Timergesteuerte Aufnahme — Bedienungsvorgang“ ein.

Hinweise

- Die VPS-Funktion kann nur bei erloschener TIMER REC-Anzeige eingeschaltet werden.
- Wenn der Sender keinen VPS-Code ausgestrahlt hat, oder das VPS-Empfangssignal zu schwach war, führt der Timer die Aufnahme ohne VPS-Funktion aus, unabhängig davon, ob die VPS-Anzeige leuchtet oder nicht.
- Bei Programmunterbrechungen strahlt der Sender einen VPS-Programm-Unterbrechungscode aus. Der Videorecorder unterbricht dann den Aufnahmevorgang und führt ihn fort, sobald der Sender wieder das normale Programm ausstrahlt.

Grabación controlada mediante temporizador

Función del sistema de videoprogramación (VPS)—no disponible en la EV-S1000E (UK)

El sistema de teledifusión alemán transmite señales de VPS con los programas de televisión para asegurar que su grabación controlada mediante el temporizador se realice sin perder ninguna parte de la misma, independientemente de cualquier cambio que se produzca en la hora de teledifusión, prolongación, o interrupción de la emisión antes o durante tal programa.

Operación

- 1 Compruebe si se transmiten señales de VPS con el programa que desee grabar.
- 2 Invoque el menú MODE SET consultando “Ajuste de modo” de la página 65.
- 3 Seleccione VPS ON de forma que en la ventanilla visualizadora se encienda el indicador VPS.
- 4 Ajuste el temporizador consultando “Grabación controlada mediante el temporizador — Operación”.

Notas

- La función del VPS podrá activarse solamente cuando el indicador TIMER REC esté apagado.
- Si en la videograbadora no se recibió la señal del VPS debido a que era demasiado débil, o porque la emisora no la transmitió, la grabación controlada mediante el temporizador se realizará sin la función del VPS, independientemente de la indicación VPS.
- La grabación cesará cuando la videograbadora reciba un código de interrupción de programa de VPS durante la grabación, por ejemplo, cuando se inserten noticias urgentes. Tan pronto como se reanude el programa interrumpido, la grabación continuará.

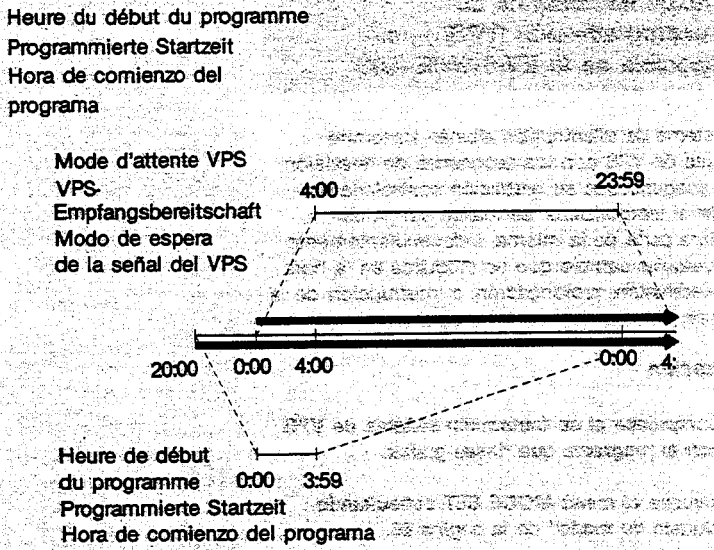

Mode d'attente VPS

Le magnétoSCOPE sera mis en mode d'attente pour enregistrement VPS avant le moment de mise en marche et il restera sous tension au-delà du moment de mise en marche préréglé jusqu'à ce qu'un signal VPS soit reçu pour préparer tout changement éventuel de l'heure réelle d'émission.

Quand l'enregistrement par minuterie VPS est réglé pour un programme qui doit commencer entre 4:00 et 23:59

Le magnétoSCOPE sera mis sous tension à 0:00 ce jour-là et il restera à attendre le signal VPS jusqu'à 4:00 le jour suivant.

Quand l'enregistrement par minuterie VPS est réglé pour un programme qui doit commencer entre 0:00 du matin et 3:59

Le magnétoSCOPE sera mis sous tension à 20:00 le jour d'avant l'enregistrement et il restera à attendre le signal VPS jusqu'à 4:00 le jour suivant.

Si l'heure réelle d'enregistrement coïncide avec le programme suivant d'enregistrement par minuterie

Il peut arriver que l'heure d'émission réelle de deux programmes d'enregistrement par minuterie chevauche en raison d'un décalage, provoqué par un signal VPS. Dans ce cas, le programme qui était émis d'abord a la priorité. L'enregistrement du second programme commencera seulement après la fin du premier programme.

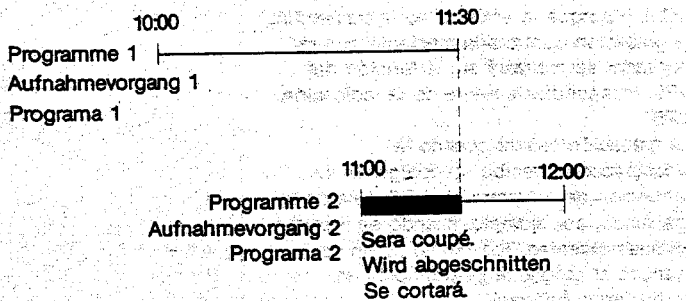

Timergesteuerte Aufnahme

VPS-Empfangsbereitschaft

Der Videorecorder schaltet bereits lange vor der programmierten Einschaltzeit auf VPS-Empfangsbereitschaft und bleibt auch bei einer Verspätung des Sendebeginns auf VPS-Empfangsbereitschaft, damit vom Sender ausgestrahlten VPS-Codes nicht verpaßt werden.

Wenn bei VPS-Betrieb die programmierten Zeiten zwischen 4:00 Uhr und 23:59 Uhr liegen

In diesem Fall schaltet der Videorecorder bereits um 0:00 des gleichen Tags auf VPS-Empfangsbereitschaft und bleibt bis 4:00 Uhr des nächsten Tags auf Empfangsbereitschaft.

Wenn bei VPS-Betrieb die programmierten Zeiten zwischen 0:00 Uhr und 3:59 Uhr liegen.

In diesem Fall schaltet der Videorecorder bereits um 20:00 Uhr des vorausgegangenen Tags auf VPS-Empfangsbereitschaft und bleibt bis 4:00 Uhr des nächsten Tags auf Empfangsbereitschaft.

Wenn es aufgrund einer Sendezeitänderung zu einer Überlappung mit dem nächsten Aufnahmevergang kommt

Wenn bei eingeschalteter VPS-Funktion die programmierte Sendung später endet als geplant und dadurch eine Überschneidung mit dem nächsten Aufnahmevergang entsteht, besitzt der erste Aufnahmevergang stets Priorität, d.h. er wird bis zum Ende ausgeführt. Erst danach setzt der nächste Aufnahmevergang ein.

Grabación controlada mediante temporizador

Modo de espera del VPS

La alimentación de la videgrabadora se conectará para esperar por la grabación controlada mediante el VPS antes de la hora de comienzo programada, y permanecerá hasta pasada dicha hora hasta que se reciba la señal del VPS para prepararse para cualquier cambio en la hora de emisión.

Cuando se haya ajustado la grabación controlada mediante el temporizador y el VPS de un programa que se espera que comience entre las 4:00 y las 23:59

La alimentación de la videgrabadora se conectará a las 0:00 de tal día y la unidad se mantendrá a la espera de la señal del VPS hasta las 4:00 del día siguiente.

Cuando se haya ajustado la grabación controlada mediante el temporizador y el VPS de un programa que se espera que comience entre las 0:00 y las 3:59

La alimentación de la videgrabadora se conectará a las 20:00 del día anterior al de la grabación y la unidad se mantendrá a la espera de la señal del VPS hasta las 4:00 del día siguiente.

Si la hora de grabación real se superpone sobre la del programa de grabación controlada mediante el temporizador siguiente

Puede darse el caso en el que la hora de emisión real de dos programas de grabación controlada mediante el temporizador se superpongan debido al desplazamiento realizado por la señal del VPS. En tal caso, el programa cuya emisión haya comenzado primero tendrá siempre prioridad. La grabación del segundo programa comenzará solamente después de que haya finalizado la del primero.

Enregistrement instantané par minuterie

Qu'est-ce qu'un enregistrement instantané par minuterie?

Grâce à cette fonction, il est possible d'effectuer rapidement un enregistrement car la minuterie peut être programmée jusqu'à une durée de 5 heures par tranches de 30 minutes.

Marche à suivre

Si un enregistrement est en cours, ignorer les étapes de 1 à 3.

- 1** Appuyer sur INPUT SELECT de manière à allumer le témoin TUNER.
- 2** Installer une cassette.
- 3** Appuyer sur QUICK TIMER.
Le témoin TIMER s'allume sur le panneau d'affichage.
- 4** Choisir la position de programmation souhaitée par PROG (PROGRAM) +/- tandis que, sur l'affichage, clignotent 0:00 et le numéro de position de programmation.
- 5** Appuyer à nouveau sur QUICK TIMER pour lancer l'enregistrement.
- 6** Appuyer à nouveau sur QUICK TIMER pour poser la durée de l'enregistrement.
Appuyer dans les 30 secondes à compter de l'étape 3; faute de quoi, l'alimentation électrique sera coupée. Chaque poussée sur QUICK TIMER fait changer l'indication du panneau d'affichage par tranches de 30 minutes.
- 7** La durée d'enregistrement est décomptée minute par minute jusqu'à 0:00, moment où le magnétoscope est automatiquement mis hors tension.

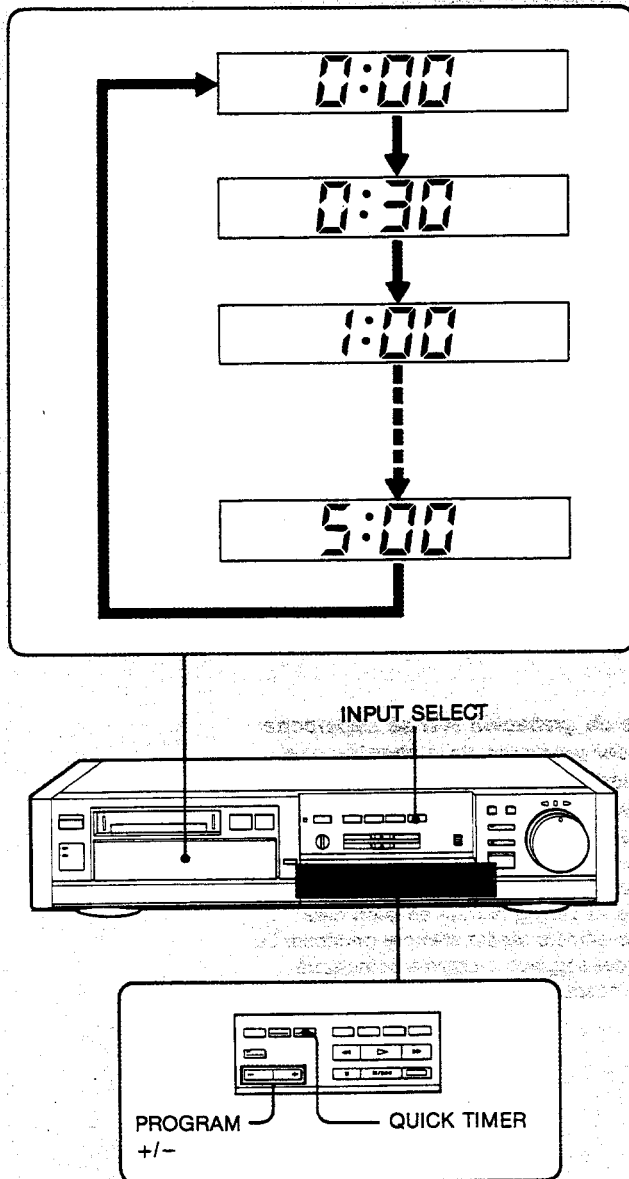

Programmierung des Schnelltimers

Arbeitsweise des Schnelltimers

Mit dem Schnelltimer kann unmittelbar mit dem Aufnehmen begonnen werden, es braucht lediglich das Programm und die Aufnahmedauer (in 30-Minuten-Schritten bis max. fünf Stunden) festgelegt zu werden.

Bedienungsvorgang

Wenn bereits auf Aufnahme geschaltet ist, überspringen Sie die Schritte 1 bis 3.

- 1 Drücken Sie INPUT SELECT, so daß die TUNER-Anzeige erscheint.**
- 2 Legen Sie die Cassette ein.**
- 3 Drücken Sie QUICK TIMER.**
Die TIMER-Anzeige leuchtet im Display auf.
- 4 Wählen Sie das gewünschte Programm mit PROG (PROGRAM) +/-, während 0:00 und die Programm-Nummer im Display blinken.**
- 5 Drücken Sie QUICK TIMER erneut, um die Aufnahme zu starten.**
- 6 Drücken Sie QUICK TIMER erneut, um die Aufnahmedauer festzulegen.**
Schritt 6 muß spätestens 30 Sekunden nach Schritt 3 ausgeführt werden, da sich das Gerät sonst automatisch ausschaltet. Bei jedem Drücken von QUICK TIMER ändert sich die angezeigte Zeit in 30-Minuten-Schritten.
- 7 Die Aufnahme wird nun ausgeführt, wobei sich die Zeitanzeige minutenweise verringert, bis schließlich 0:00 angezeigt und der Videorecorder ausgeschaltet wird.**

Grabación controlada mediante temporizador instantáneo

¿Qué es grabación controlada mediante temporizador instantáneo?

Con la función de grabación controlada mediante el temporizador instantáneo, podrá realizar fácilmente una grabación. El temporizador instantáneo podrá ajustarse para que mantenga la grabación hasta 5 horas en unidades de 30 minutos.

Operación

Si está grabando, salte los pasos 1 a 3.

- 1 Presione INPUT SELECT de forma que se encienda el indicador TUNER.**
- 2 Inserte un videocassette.**
- 3 Presione QUICK TIMER.**
El indicador TIMER se encenderá en la ventanilla visualizadora.
- 4 Seleccione la posición de programa deseada con PROG (PROGRAM) +/- mientras en la ventanilla visualizadora estén parpadeando 0:00 y el número de posición de programa.**
- 5 Vuelva a presionar QUICK TIMER para iniciar la grabación.**
- 6 Vuelva a presionar QUICK TIMER para ajustar la duración de la grabación.**
Presione antes de 30 segundos desde el paso 3, ya que de lo contrario la alimentación se desconectará. Cada vez que presione QUICK TIMER, la indicación de la ventanilla visualizadora cambiará en unidades de 30 minutos.
- 7 La duración de la grabación disminuirá minuto tras minuto hasta las 0:00, punto en el que la alimentación de la videograbadora se desconectará automáticamente.**

Enregistrement instantané par minuterie

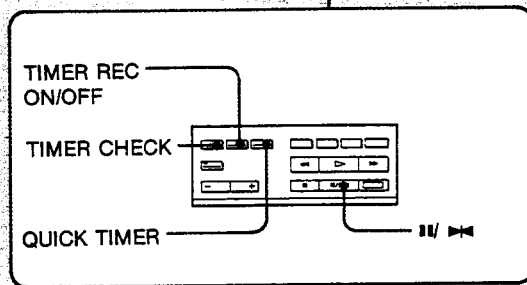
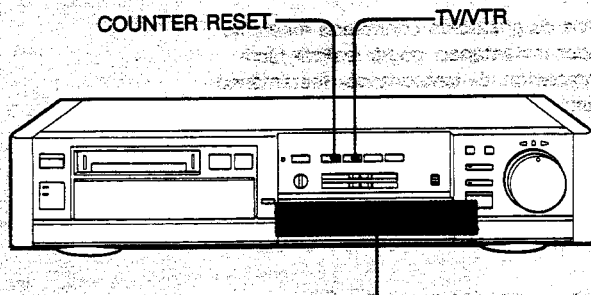

Touches utilisables pendant l'enregistrement instantané par minuterie

- **II/▶** arrête temporairement l'enregistrement instantané.
- **TIMER REC ON/OFF** arrête l'enregistrement instantané.
- **QUICK TIMER** change la durée d'enregistrement.
- **TIMER ON SCREEN** affiche la liste PROGRAM LIST.
- **TIMER CHECK** déplace le curseur sur la PROGRAM LIST ou change le numéro de programmation sur le panneau d'affichage.
- **COUNTER RESET** ramène le compteur à zéro.
- **TV/VTR** change l'écran à un autre programme, reçu sur le téléviseur.

Si une interruption de courant se produit pendant l'enregistrement instantané par minuterie

L'enregistrement s'arrête et le magnéto-copie est mis hors service. Si l'interruption dure moins d'une heure et si le courant est rétabli pendant la durée prévue pour l'enregistrement interrompu, il se poursuivra à partir de cet instant.

Si l'appareil se trouve en mode d'attente à l'enregistrement par minuterie

Appuyer sur **TIMER REC ON/OFF** pour éteindre le témoin **TIMER REC**, puis appuyer sur **QUICK TIMER**.

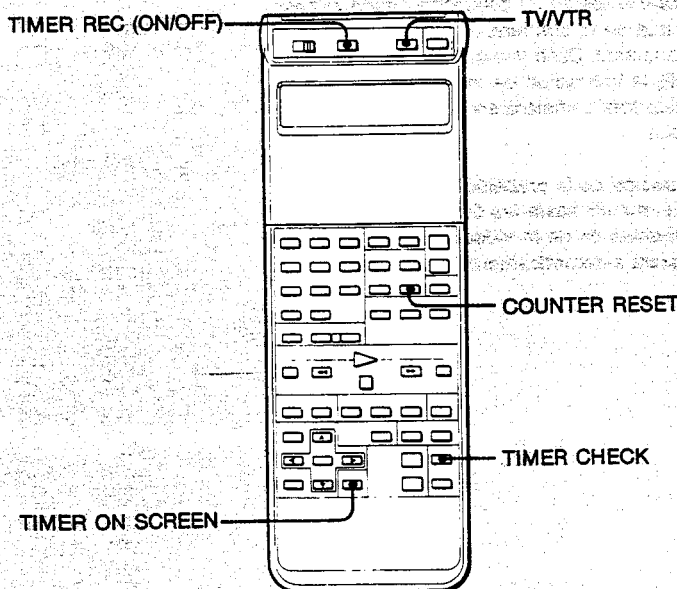

Programmierung des Schnelltimers

Bedienungselemente, die auch während der Schnelltimer-Aufnahme noch funktionstüchtig sind

- **II/▶◀** stoppt die Schnelltimer-Aufnahme kurzzeitig.
- **TIMER REC ON/OFF** bricht den Timer-Aufnahmebetrieb ab.
- **QUICK TIMER** ändert die Aufnahmedauer.
- **TIMER ON SCREEN** bildet die Programmliste ab.
- **TIMER CHECK** verschiebt den Cursor in der Programmliste oder ändert die Programmnummer im Display.
- **COUNTER RESET** stellt den Zähler auf 0 zurück.
- **TV/VTR** ruft ein anderes TV-Programm auf den Bildschirm ab.

Wenn während der Schnelltimer-Aufnahme ein Stromausfall auftritt

In diesem Fall stoppt die Aufnahme und der Recorder schaltet sich aus. Ist der Stromausfall kürzer als eine Stunde lang und wird die Stromzufuhr noch innerhalb der mit dem Schnelltimer programmierten Aufnahmedauer wieder hergestellt, führt das Gerät den Aufnahmevorgang fort.

Wenn das Gerät in den normalen timer-gesteuerten Aufnahmebetrieb geschaltet ist
Drücken Sie in diesem Fall zunächst **TIMER REC ON/OFF**, so daß die **TIMER REC**-Anzeige erlischt. Der normale timer-gesteuerte Betrieb ist dann ausgeschaltet, und die Aufnahmedauer kann mit **QUICK TIMER** eingestellt werden.

Grabación controlada mediante temporizador instantáneo

Teclas que podrán emplearse durante la grabación controlada mediante el temporizador instantáneo

- **II/▶◀** detendrá temporalmente la grabación.
- **TIMER REC ON/OFF** cesará la grabación.
- **QUICK TIMER** cambiará la duración de la grabación.
- **TIMER ON SCREEN** visualizará la lista **PROGRAM LIST**.
- **TIMER CHECK** moverá el cursor por la lista **PROGRAM LIST** o cambiará el número de programa de la ventanilla visualizadora.
- **COUNTER RESET** pondrá el contador a cero.
- **TV/VTR** cambiará la pantalla a otro programa recibido en el televisor.

Si se produce una interrupción de la alimentación durante la grabación controlada mediante el temporizador instantáneo

La grabación cesará y la alimentación de la videograbadora se desconectará. Si la interrupción de la alimentación dura menos de una hora y se restablece dentro de la duración del temporizador instantáneo, la grabación se reanudará desde tal punto.

Si la unidad está en el modo de espera de la grabación controlada mediante el temporizador normal

Presione **TIMER REC ON/OFF** para apagar el indicador **TIMER REC**, y después presione la tecla **QUICK TIMER**.

Utilisation du comp- teur de bande

Compréhension de la position zéro du compteur

Le compteur de bande de ce magnétoscope ser-
vira de référence pour localiser une scène donnée
après l'enregistrement ou pendant la lecture. Ap-
puyer sur COUNTER RESET pour ramener le
compteur à "0H00M00S" (position zéro du comp-
teur) avant la mise en service. Le magnétoscope
affichera la longueur de la bande pendant son en-
registrement ou sa lecture.

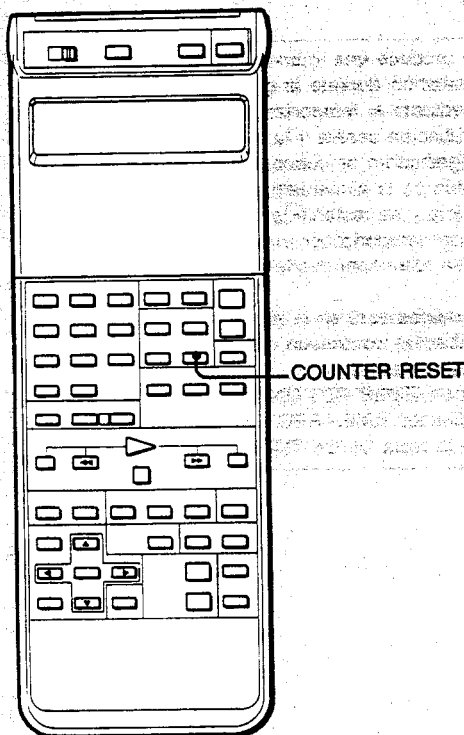
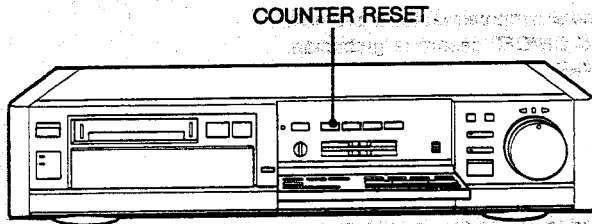

Retour à zéro

Le magnétoscope peut retrouver la position zéro
du compteur et s'y arrêter. Cette fonction s'avère
pratique pour localiser une scène particulière
après l'enregistrement ou la lecture.

- 1 Appuyer sur COUNTER RESET au point sou-
haité pendant l'enregistrement ou la lecture.
- 2 Appuyer sur ■ pour arrêter la bande après
l'enregistrement ou la lecture.
- 3 Appuyer sur MENU et choisir le AUTO MENU.
Pour l'utilisation, voir sous "Désignation du
mode d'exploitation souhaité" (page 94).
- 4 Amener le curseur sur "GO TO ZERO —
STOP".
- 5 Appuyer sur EXECUTE.

AUTO MENU

- PLAY-REW-POWER OFF
- ▶ GO TO ZERO-STOP
- GO TO ZERO-PLAY
- REW-POWER OFF
- REW-EJECT-POWER OFF
- REW-PLAY
- REW-TIMER REC

Verwendung des Bandzählers

Katalogisierung des Bandinhaltes

Stellen Sie den Zähler durch Drücken von COUNTER RESET vor der Aufnahme bzw. Wiedergabe auf 0H00M00S zurück und notieren Sie sich dann während des Bandlaufs jeweils die Zählerstände, die später wiedergefunden werden sollen.

Automatisches Rückspulen zum Nullpunkt

Der Videorecorder kann automatisch zum Nullpunkt des Zählers zurückspulen und dort stoppen. Diese Funktion ist besonders zweckmäßig zum schnellen Auffinden einer bestimmten Szene.

- 1** Drücken Sie während der Aufnahme oder Wiedergabe an der gewünschten Szene die COUNTER RESET-Taste.
- 2** Drücken Sie am Ende der Aufnahme bzw. Wiedergabe die ■-Taste.
- 3** Drücken Sie MENU und wählen Sie AUTO MENU.
Siehe hierzu unter „Festlegung der gewünschten Betriebssequenz“ (Seite 95).
- 4** Fahren Sie den Cursor zu GO TO ZERO — STOP.
- 5** Drücken Sie EXECUTE.

Empleo del contador de la cinta

Nociones sobre la posición cero del contador

El contador de la cinta de esta videgrabadora podrá emplearse como referencia cuando desee localizar cierta escena después de la grabación o la reproducción. Presione COUNTER RESET para ajustar el contador a "0H00M00S" (posición cero del contador) antes de la operación. La videgrabadora continuará contando la longitud de la cinta que esté grabando o reproduciendo.

Retorno de la cinta

La videgrabadora podrá buscar la posición cero del contador y pararse. Esta función será muy útil para localizar una escena particular después de la grabación o la reproducción.

- 1** Presione COUNTER RESET en la escena deseada durante la grabación o la reproducción.
- 2** Presione ■ para detener la cinta después de la grabación o la reproducción.
- 3** Presione MENU y seleccione AUTO MENU. Con respecto a la operación, consulte "Asignación del modo de operación deseado" (página 95).
- 4** Mueva el cursor hasta "GO TO ZERO — STOP".
- 5** Presione EXECUTE.

Utilisation du compteur de bande

AUTO MENU

PLAY-REW-POWER OFF
GO TO ZERO-STOP
▶ GO TO ZERO-PLAY
REW-POWER OFF
REW-EJECT-POWER OFF
REW-PLAY
REW-TIMER REC

Lecture après retour à zéro

Le magnétoscope peut rechercher la position zéro du compteur et y commencer la lecture après l'enregistrement ou la lecture.

- 1 Répéter les étapes 1 à 3 sous "Retour à zéro".
- 2 Amener le curseur sur "GO TO ZERO — PLAY".
- 3 Appuyer sur EXECUTE.

Remarques

- Il se peut que la lecture du compteur et le point de la bande ne correspondent pas parfaitement. Se servir du compteur comme référence.
- Après plusieurs défilements en avance rapide ou en reboinage, il se produira un décalage de plusieurs secondes sur l'affichage du compteur.
- Il se produira, de même, un décalage de plusieurs secondes quand est reproduite une bande, enregistrée successivement en mode SP et LP, ou une bande où se trouvent des espaces vierges entre les enregistrements.
- Si le retour à zéro ou la lecture après retour à zéro est commandé à un délai de ± 1 minute, la recherche du point 0H00M00S prendra plus de temps.
- La bande s'arrête approximativement au point "0H00M00S" pendant le retour à zéro.

Verwendung des Bandzählers

Wiedergabestart am Nullpunkt

Nach der Aufnahme oder Wiedergabe kann der Videorecorder den Nullpunkt automatisch aufsuchen und dort mit der Wiedergabe beginnen.

- 1** Wiederholen Sie die Schritte 1 bis 3 des Abschnittes „Automatisches Rückspulen zum Nullpunkt“.
- 2** Fahren Sie den Cursor zu GO TO ZERO — PLAY.
- 3** Drücken Sie EXECUTE.

Hinweise

- Zählerstand und Bandposition stimmen möglicherweise nicht exakt überein. Der Zähler dient nur als grober Anhaltspunkt.
- Nach wiederholtem Vor- und Rückspulen entsteht am Zähler eine Zeitverzögerung von einigen Sekunden.
- Auch wenn das wiedergegebene Band sowohl eine LP- als auch eine SP-Aufzeichnung enthält oder Leerstellen zwischen den Szenen vorhanden sind, kommt es am Zähler zu einer Verzögerung von einigen Sekunden.
- Wenn die Nullpunktrückkehr- und die automatische Wiedergabestart-Funktion innerhalb von ± 1 Minute nacheinander verwendet werden, nimmt die Suche des 0H00M00S-Punktes möglicherweise mehr Zeit in Anspruch.
- Bei der automatischen Rückkehr zum Nullpunkt stoppt das Band nicht ganz exakt am 0H00M00S-Punkt.

Empleo del contador de la cinta

Reproducción después del retorno de la cinta

La videograbadora podrá buscar e iniciar la reproducción desde la posición cero del contador después de la grabación o la reproducción.

- 1** Repita los pasos 1 a 3 de la operación “Retorno de la cinta”.
- 2** Mueva el cursor hasta “GO TO ZERO — PLAY”.
- 3** Presione EXECUTE.

Notas

- Es posible que la indicación del contador y el punto de la cinta no coincidan exactamente. Emplee el contador como referencia.
- Después de repetir las operaciones de avance rápido o rebobinado, existirá un intervalo de varios segundos en la indicación del contador.
- Cuando grabe la cinta en los modos LP y SP mezclados, o cuando se reproduzca una parte en blanco entre grabaciones, existirá un intervalo de varios segundos.
- Si emplea la función de retorno de la cinta o de reproducción después del retorno dentro de ± 1 minuto, se necesitará cierto tiempo extra para localizar el punto 0H00M00S.
- La cinta se parará en el punto “0H00M00S” aproximado durante la operación de retorno de la cinta.

Fonction d'indexation

Marquage des signaux d'indexation

Une position donnée sur une bande peut être facilement localisée par détection de signaux d'indexation. Il existe deux façons, une automatique et une manuelle, de marquer ces signaux. Lorsqu'un signal d'indexation a été posé, le témoin INDEX clignote sur le panneau d'affichage et le témoin INDEX MARK s'allume sur l'écran du téléviseur.

Pose automatique d'index

Un index est automatiquement placé sur la bande quand le magnétoscope commence un enregistrement.

Pose manuelle d'index

Des signaux d'indexation peuvent être posés aux points souhaités pendant l'enregistrement ou la lecture. Il suffit d'appuyer sur INDEX MARK pour en poser un.

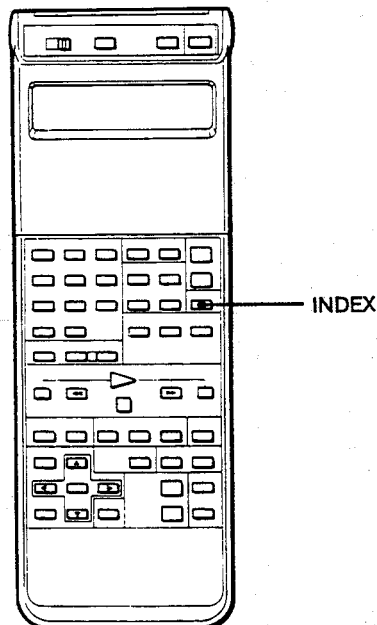
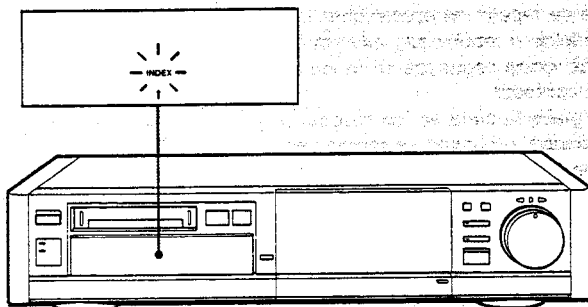
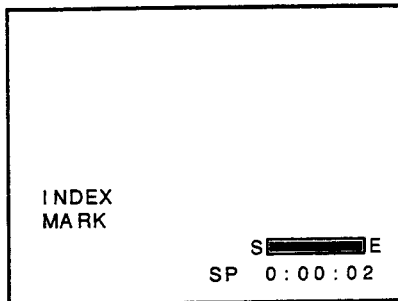

Remarques

- Laisser un intervalle d'au moins 2 minutes entre deux points d'indexation de manière que le magnétoscope puisse les détecter avec précision.
- Le son enregistré sur la bande sera inaudible et une barre noire apparaîtra dans le bas de l'image pendant le marquage d'un signal d'indexation au cours de la lecture. Cependant, les signaux enregistrés ne seront nullement affectés.
- Quand le témoin EDIT est allumé sur le panneau d'affichage, la pose ou l'effacement de signaux d'indexation est impossible.
- La pose de signaux d'indexation est impossible sur une bande dont le segment de sécurité est ouvert.

Index-Funktion

Setzen von Indexsignalen

Der Videorecorder ermöglicht ein automatisches oder manuelles Setzen von Indexsignalen, die später bequem wieder aufgesucht werden können. Beim Setzen eines Indexsignals blinkt die INDEX-Anzeige im Display und außerdem erscheint INDEX MARK auf dem TV-Schirm.

Automatisches Setzen von Indexsignalen

Bei jedem Starten der Aufnahme wird automatisch ein Indexsignal auf das Band geschrieben.

Manuelles Setzen von Indexsignalen

Während der Aufnahme oder Wiedergabe können durch Drücken von INDEX MARK an beliebigen Bandstellen Indexpunkte gesetzt werden.

Hinweise

- Zwischen zwei Indexsignalen muß mindestens zwei Minuten liegen, da der Videorecorder sie sonst nicht als getrennte Signale erkennen kann.
- Wenn während der Wiedergabe ein Indexsignal gesetzt wird, ist das Tonsignal kurzzeitig nicht hörbar und ein schwarzer Balken erscheint unten am Bildrand. Die Aufnahme wird dadurch jedoch nicht beeinflusst.
- Wenn die EDIT-Anzeige im Display zu sehen ist, können keine Indexsignale gesetzt oder gelöscht werden.
- Wenn eine Cassette gegen Aufnahme gesperrt ist, können keine Indexsignale gesetzt werden.

Función de indización

Marcación de señales de indización

La posición deseada de una cinta podrá localizarse fácilmente detectando las señales de indización. Existen dos formas de marcar señales de indización, automática y manual. Cuando se esté marcando una señal de indización, en la ventanilla visualizadora parpadeará INDEX, y en la pantalla del televisor parpadeará INDEX MARK.

Marcación automática de señales de indización

Cuando la videograbadora inicie la grabación, en la cinta se marcará automáticamente una señal de indización.

Marcación manual de señales de indización

Durante la grabación o la reproducción podrán marcarse señales de indización en las escenas deseadas. Para marcar una señal de indización, presione INDEX MARK.

Notas

- Deje un intervalo de más de 2 minutos entre dos puntos de indización para que la videograbadora pueda detectar cada señal de indización con precisión.
- Mientras esté marcándose una señal de indización durante la reproducción, el sonido grabado en la cinta no se oirá y en la parte inferior de la imagen aparecerá una barra negra. Sin embargo, las señales grabadas no se verán afectadas.
- Cuando en la ventanilla visualizadora esté encendido el indicador EDIT, no será posible marcar ni borrar señales de indización.
- Las señales de indización no podrán marcarse en una cinta cuya lengüeta de seguridad esté deslizada hacia afuera.

Exploration des points d'indexation— INDEX SCAN

Exploration du début de chaque point d'indexation pendant la surveillance de l'image

- 1 Installer une cassette où ont été marqués des points d'indexation.
- 2 Appuyer sur INDEX en mode de lecture ou de pause à la lecture.
- 3 Appuyer sur ►► pour passer ou sur ◀◀ pour revenir à l'index suivant.
La bande est explorée en avant par ►► et en arrière par ◀◀ jusqu'au point d'indexation suivant et elle y sera reproduite pendant 10 secondes environ.
- 4 Pour continuer la lecture, appuyer sur ▷ .
Si aucune touche n'est actionnée, la bande est automatiquement explorée jusqu'à l'index suivant ou précédent.

Exploration du début de chaque point d'indexation sans vision de l'image

- 1 Installer une cassette où ont été marqués des points d'indexation.
- 2 Appuyer sur INDEX en mode d'arrêt.
- 3 Appuyer sur ►► pour passer ou sur ◀◀ pour revenir à l'index suivant.
La bande sera avancée par ►► ou rebobinée par ◀◀ jusqu'au point d'indexation sans aucune image sur l'écran et elle sera ensuite reproduite pendant 10 secondes environ.
- 4 Appuyer sur ▷ pour continuer la lecture à partir de ce point d'indexation.

Si aucune touche n'est actionnée, la bande est automatiquement explorée jusqu'à l'index suivant ou précédent.

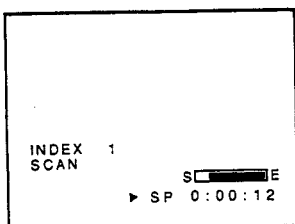
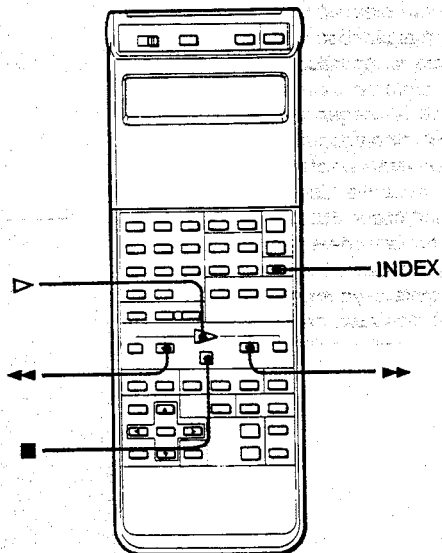
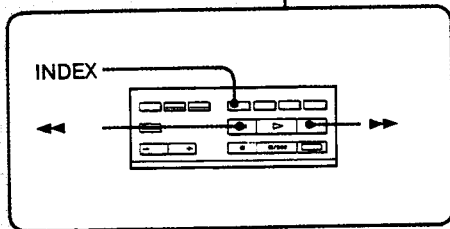
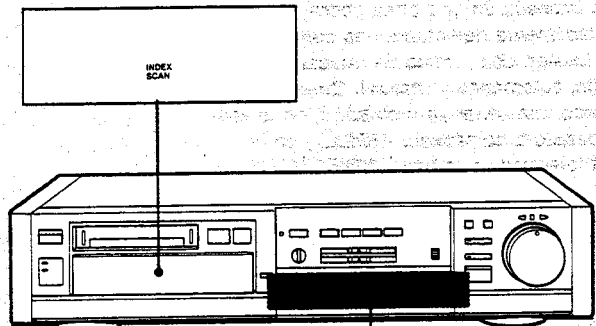

Index-Funktion

Anspielen von Indexpunkten—INDEX SCAN-Funktion

Kurzes Anspielen von Indexpunkten mit sichtbarem Bild

- 1** Legen Sie eine Cassette ein, die Indexsignale enthält.
- 2** Drücken Sie während der Wiedergabe oder Wiedergabe-Pause die INDEX-Taste.
- 3** Drücken Sie ►►, um den nächsten, oder ◄◄, um den vorausgegangenen Indexpunkt aufzusuchen.
Nachdem das Band zum betreffenden Indexpunkt vor- bzw. zurückgespult ist, wird es ca. 10 Sekunden lang wiedergegeben.
- 4** Soll die Wiedergabe fortgesetzt werden, drücken Sie ▷.
Wenn keine Taste gedrückt wird, wird automatisch zum nächsten Indexpunkt vor- oder zurückgespult.

Kurzes Anspielen von Indexpunkten ohne Bild

- 1** Legen Sie eine Cassette, auf der Indexsignale vorhanden sind, ein.
- 2** Drücken Sie im Stoppbetrieb die INDEX-Taste.
- 3** Drücken Sie ►►, um den nächsten, oder ◄◄, um den vorausgegangenen Indexpunkt aufzusuchen.
Das Band wird dann zum betreffenden Indexpunkt vor- oder zurückgespult, ohne daß ein Bild sichtbar ist, und danach beginnt eine ca. zehnhundertsekündige Wiedergabe.
- 4** Soll an dem momentanen Indexpunkt die Wiedergabe fortgesetzt werden, drücken Sie ▷.
Wenn keine Taste gedrückt wird, spult das Gerät automatisch zum nächsten Indexpunkt vor bzw. zurück.

Función de indización

Exploración de señales de indización —INDEX SCAN

Exploración del comienzo de cada señal de indización durante la contemplación de las imágenes

- 1** Inserte un videocassette con señales de indización marcadas.
- 2** Presione INDEX en el modo de reproducción o en el de reproducción en pausa.
- 3** Presione ►► para avanzar y ◄◄ para retroceder hasta la siguiente señal de indización.
La cinta explorará progresivamente con ►► y regresivamente con ◄◄ hasta la siguiente señal de indización, y reproducirá la cinta durante aproximadamente 10 segundos.
- 4** Para continuar la reproducción, presione ▷.
Si no presiona la tecla, la cinta continuará explorándose hasta la señal siguiente o la anterior.

Exploración del comienzo de cada señal de indización sin contemplación de imágenes

- 1** Inserte un videocassette con señales de indización.
- 2** Presione INDEX en el modo de parada.
- 3** Presione ►► para avanzar y ◄◄ para retroceder hasta la siguiente señal de indización.
La cinta avanzará con ►► y se rebobinará con ◄◄ hasta la señal de indización sin que en la pantalla se visualicen imágenes, y después se reproducirá durante aproximadamente 10 segundos.
- 4** Presione ▷ para continuar la reproducción desde tal punto.
Si no presiona la tecla, la cinta continuará explorándose hasta la señal siguiente o la anterior.

Fonction d'indexation

Recherche d'un point d'indexation— INDEX SEARCH

Une recherche directe d'un point d'indexation donné est possible en déterminant à combien d'index celui de destination se trouve, en amont ou en aval, par rapport à la position actuelle sur la bande. Il est possible de rechercher un maximum de 19 index à partir de la position courante. Le magnéscope fait alors le décompte des index à chercher et il affiche leur nombre sur l'écran du téléviseur et sur le panneau d'affichage.

- 1** Installer une cassette, comportant des points d'indexation.
- 2** Appuyer sur INDEX en mode d'arrêt, de lecture ou de pause à la lecture.
- 3** Appuyer sur INDEX jusqu'à ce que soit indiqué, sur l'écran du téléviseur ou sur le panneau d'affichage, le nombre d'index à décompter pour atteindre la scène souhaitée.
- 4** Appuyer respectivement sur ◀ ou sur ▶ si l'index est en amont ou en aval de la position actuelle sur la bande.
Le magnéscope commence la recherche et le nombre d'index est décompté jusqu'à zéro. La lecture commence.

Correction d'un nombre d'index

Appuyer sur ■ et répéter les étapes 2 à 4 ci-avant.

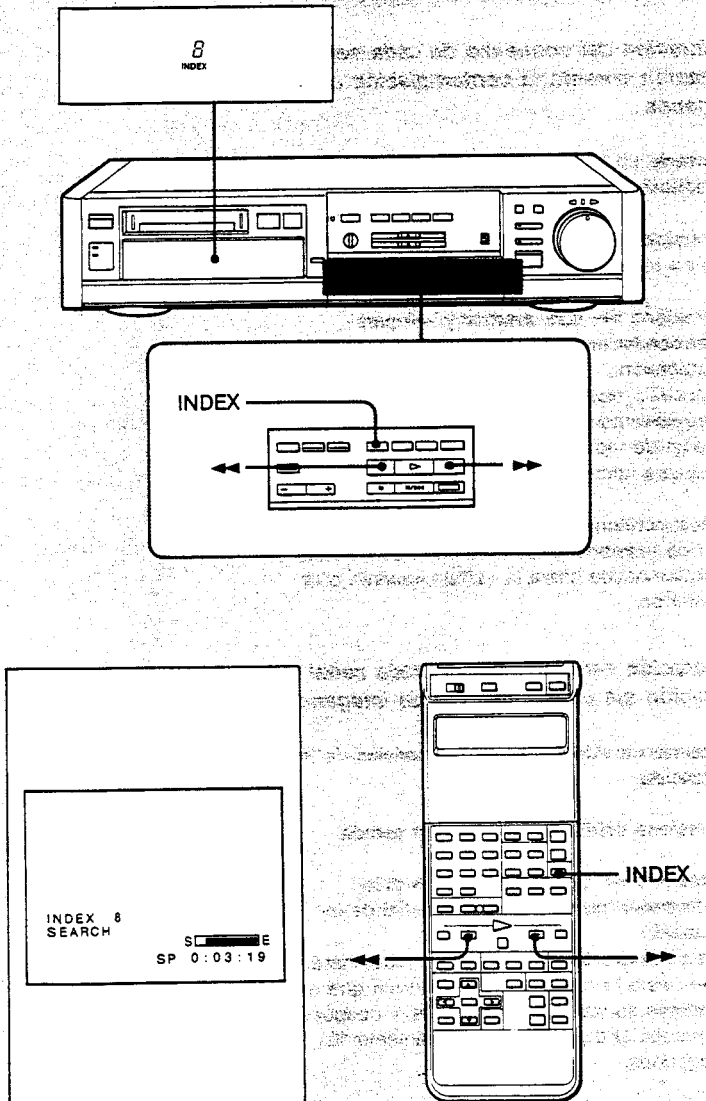

Début du programme...

Anfang eines Aufzeichnungsteils	Rebobinage Rückspulen Rebobinado	Avance rapide Vorspulen Avance rápido
Comienzo del programa		

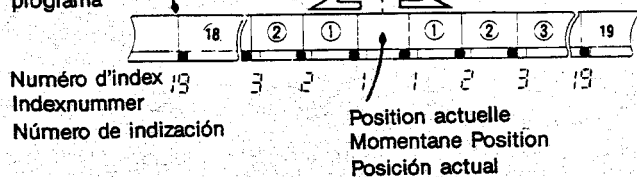

Index-Funktion

Aufsuchen von Indexpunkten—INDEX SEARCH-Funktion

Durch Eingabe der Anzahl der im Vor- oder Rücklauf zu überspringenden Indexpunkte (max. 19) kann ein gewünschter Indexpunkt direkt aufgefunden werden. Während des Suchvorgangs zeigt der Videorecorder jeweils die Anzahl der noch zu überspringenden Indexpunkte im Display und auf dem TV-Schirm an.

- 1** Legen Sie eine Cassette, die Indexsignale enthält, ein.
- 2** Drücken Sie im Stopp-, Wiedergabe- oder Wiedergabe-Pausen-Betrieb die INDEX-Taste.
- 3** Drücken Sie INDEX erneut wiederholt, bis die Anzahl der zu überspringenden Indexpunkte im Display und auf dem TV-Schirm angezeigt wird.
- 4** Drücken Sie **◀**, wenn der gewünschte Indexpunkt weiter in Richtung Bandanfang liegt bzw. drücken Sie **▶**, wenn er weiter in Richtung Bandende liegt.
Während des nun einsetzenden Suchlaufs wird bei jedem registrierten Indexpunkt die angezeigte Anzahl der noch zu überspringenden Indexpunkte um eins reduziert, bis Null erreicht ist. Danach setzt dann die Wiedergabe ein.

Zum Korrigieren der zu überspringenden Indexpunkte

Drücken Sie **■** und wiederholen Sie die obigen Schritte 2 bis 4.

Función de indización

Búsqueda de señales de indización—INDEX SEARCH

La búsqueda directa de la señal de indización deseada podrá realizarse designando el número de señales de indización posteriores o anteriores que hay hasta la misma desde la posición actual. Será posible buscar hasta 19 señales de indización a partir de la posición actual.

La videograbadora irá contando hacia atrás cuántas las señales de indización deberá buscar todavía e indicará el número en la pantalla del televisor y en la ventanilla visualizadora.

- 1** Inserte un videocassette con señales de indización.
- 2** Presione INDEX en el modo de parada, reproducción, o reproducción en pausa.
- 3** Vuelva a presionar INDEX hasta que en la pantalla del televisor y en la ventanilla visualizadora aparezca el número de señales de indización habrá que contar para alcanzar la escena deseada.
- 4** Presione **◀** si la señal de indización se encuentra antes o **▶** si se encuentra después de la posición actual de la cinta.
La videograbadora comenzará la búsqueda y el número de indización irá disminuyendo hasta cero. La reproducción se iniciará.

Corrección del número de señal de indización

Presione **■** y repita los pasos 2 a 4 anteriores.

Fonction d'indexation

Effacement d'un index

Il est possible d'effacer un index, placé sur une bande.

- 1** Installer une cassette, comportant des points d'indexation.
- 2** Localiser l'index à effacer pour exploration ou recherche d'index.
- 3** Dans les 10 secondes environ, appuyer sur INDEX ERASE pendant que la bande est reproduite.
Si le signal d'indexation est effacé pendant l'exploration d'index, cette opération se poursuivra.
Si le signal d'indexation est effacé pendant la recherche d'index, cette opération se poursuivra.

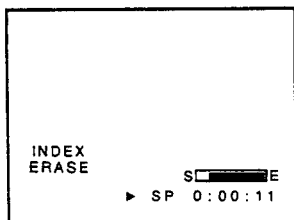
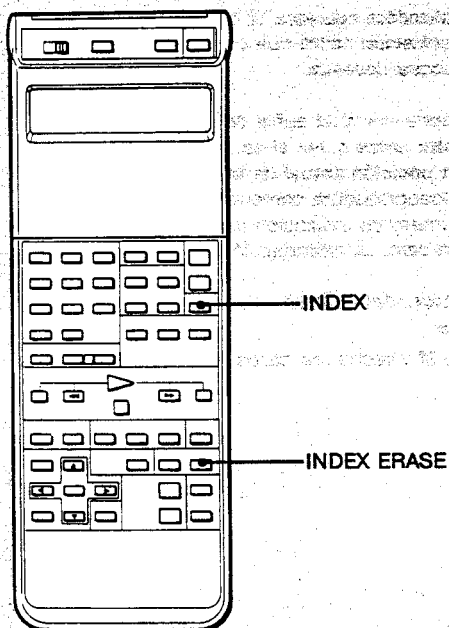
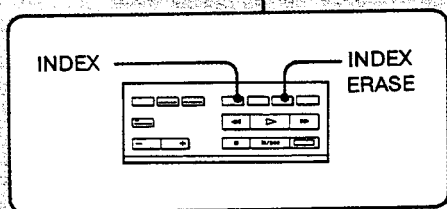
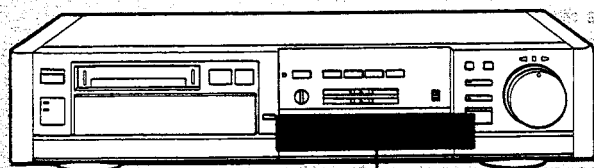

Remarques

- Appuyer sur INDEX ERASE plus de 2 secondes après le début de la lecture.
- Il sera impossible d'effacer un signal d'indexation si le segment de sécurité de la cassette est ouvert.
- Pendant l'effacement d'un signal d'indexation, le son original de la bande devient inaudible et une barre noire apparaît dans le bas de l'image reproduite. Toutefois, les signaux enregistrés ne seront nullement affectés.
- Quand le témoin EDIT est allumé sur le panneau d'affichage, la pose et l'effacement de signaux d'indexation sont impossibles.
- Les signaux d'indexation, posés par un magnéscope tel que ceux de la série EV-S850 peuvent être détectés par cet appareil, mais pas être effacés. De même, les signaux d'indexation, posés par ce magnéscope, peuvent être détectés par un de la série EV-S850, mais pas être effacés.
- Lorsque le son d'une portion, où se trouve un signal d'indexation, est copié, il se peut que le signal en question soit effacé.

Index-Funktion

Löschen von Indexpunkten

Die auf das Band geschriebenen Indexpunkte können wie folgt gelöscht werden.

- 1 Legen Sie das Band, das die Indexsignale enthält, ein.**
- 2 Suchen Sie den zu löschenden Indexpunkt im INDEX SCAN- oder INDEX SEARCH-Betrieb auf.**
- 3 Drücken Sie innerhalb 10 Sekunden nach Einsetzen der Bandwiedergabe die INDEX ERASE-Taste.**
Wenn auf INDEX SCAN-Betrieb geschaltet war, wird diese Betriebsart nach dem Löschen des Indexsignals fortgesetzt.
Wenn auf INDEX SEARCH-Betrieb geschaltet war, wird nach Löschen des Indexsignals auf normale Wiedergabe geschaltet.

Hinweise

- Drücken Sie INDEX ERASE mindestens zwei Sekunden nach dem Wiedergabestart.
- Wenn die Löschschutzlamelle der Cassette herausgeschoben ist, kann kein Indexsignal gelöscht werden.
- Während das Indexsignal gelöscht wird, ist das Original-Tonsignal des Bandes nicht zu hören und ein schwarzer Balken erscheint unten im Wiedergabebild. Die Aufzeichnung wird dadurch jedoch nicht beeinflusst.
- Wenn die EDIT-Anzeige im Display zu sehen ist, können Indexsignale weder gesetzt noch gelöscht werden.
- Mit einem anderen Videorecorder (z.B. Recorder der EV-S850-Serie) gesetzte Indexsignale können zwar gelesen, nicht jedoch gelöscht werden. Umgekehrt können jedoch die Indexsignale, die mit diesem Gerät gesetzt worden sind, zwar mit einem Recorder der EV-S850-Serie gelesen, nicht jedoch gelöscht werden.
- Wenn auf einem durch ein Indexsignal markierten Bandteil eine Nachvertonung vorgenommen wird, wird das Indexsignal möglicherweise gelöscht.

Función de indización

Borrado de señales de indización

Las señales de indización marcadas en la cinta podrán borrarse.

- 1 Inserte un videocassette con señales de indización marcadas.**
- 2 Localice la señal de indización que desea borrar mediante la función de exploración o búsqueda de señales de indización.**
- 3 Antes de aproximadamente 10 segundos, mientras la cinta esté reproduciéndose, presione INDEX ERASE.**
Cuando la señal se borre durante el modo de exploración de señales de indización, se reanudará la exploración de señales.
Cuando la señal se borre durante el modo de búsqueda de señales de indización, se iniciará la reproducción normal.

Notas

- Presione INDEX ERASE durante más de 2 segundos después de que se haya iniciado la reproducción.
- Si la lengüeta de seguridad del videocassette está deslizada hacia afuera, la señal de indización no podrá borrarse.
- Mientras esté borrándose una señal de indización, el sonido original grabado en la cinta no podrá oírse, y en la parte inferior de las imágenes reproducidas aparecerá una barra negra. Sin embargo, las señales grabadas no se verán afectadas.
- Cuando en la ventanilla visualizadora esté encendido el indicador EDIT, no será posible marcar ni borrar señales de indización.
- Las señales de indización marcadas por una videogradora de la serie EV-S850 podrán detectarse con esta unidad, pero no será posible borrarlas. Las señales de indización grabadas con esta videogradora podrán detectarse con una videogradora de la serie EV-S850, pero no será posible borrarlas.
- Cuando monte señales de audio en una parte en la que haya marcada una señal de indización, es posible que tal señal se borre.

Avant le montage

On pourra créer ses propres programmes vidéo en faisant appel au montage de bandes avec d'autres magnétoscopes. Examiner les exemples suivants, pour acquérir les notions qui permettront d'accroître le plaisir de la vidéo.

Emploi du mode EDIT

Le mode EDIT, mis en service par la touche EDIT de l'appareil, permet la lecture d'images de plus haute qualité pendant les travaux de montage. Si l'autre magnéscope, nécessaire au montage, est doté de cette fonction, la mettre en service. Noter, toutefois, que même en utilisant le mode EDIT pendant le montage, la qualité du son et des images de la bande montée sera légèrement inférieure à celle de l'originale. Eviter, dès lors, d'utiliser une bande montée pour en faire des copies.

Emploi du connecteur CONTROL L (LANC)

Si le second magnéscope est pourvu d'un connecteur de contrôle Sony LANC CONTROL L (prise stéréo mini-mini format ou de type DIN à 5 broches), des travaux de montage synchronisé sont possibles. Le second magnéscope sera télécommandé par les commandes de la section de montage du panneau avant de cet appareil. Se reporter à l'exemple suivant pour connaître, par la pratique, les réglages et les démarches à effectuer pour un montage synchronisé.

Utilisation des prises S VIDEO

Vérifier si le deuxième magnéscope est doté prises d'entrée et de sortie S VIDEO. Le fait d'employer ces prises permet d'obtenir des images montées de meilleure qualité.

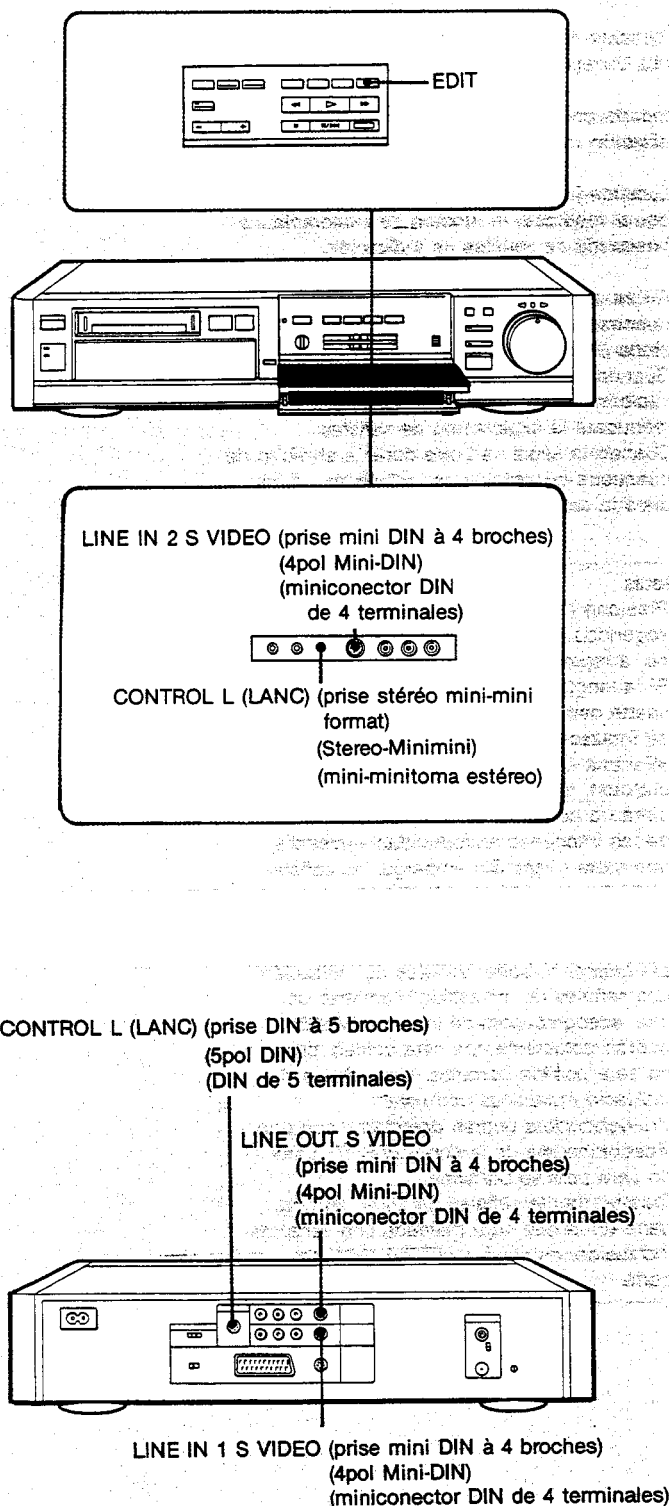

Vor dem Schnittbetrieb

Bei Verwendung eines weiteren Videorecorders können Bänder elektronisch geschnitten werden. Im folgenden werden einige Beispiele für den Schnittbetrieb vorgestellt.

Verwendung des EDIT-Betriebs

Durch Drücken der EDIT-Taste wird in den EDIT-Modus umgeschaltet, der ein Schneiden mit höherer Bildqualität gestattet. Falls auch der andere Videorecorder mit einer solchen Funktion ausgestattet ist, schalten Sie die Funktion auch dort ein. Bedenken Sie jedoch, daß auch im EDIT-Modus eine (wenn auch geringe) Einbuße der Bild- und Tonqualität unvermeidbar ist. Vermeiden Sie deshalb ein Band mehrfach zu schneiden, da bei jeder Generation die Qualitätseinbuße zunimmt.

Verwendung der CONTROL L (LANC)-Buchse

Wenn der zusätzliche Videorecorder mit Sony LANC CONTROL L-Steuerbuchse (Stereo-Mini-minibuchse oder 5pol DIN-Buchse) ausgestattet ist, kann der Schnittbetrieb synchrongesteuert ausgeführt werden. Der extern angeschlossene Videorecorder wird dabei über die Bedienelemente des EV-S1000E gesteuert. Genaueres zur Bedienung des synchrongesteuerten Schnittbetriebs kann dem folgenden Beispiel entnommen werden.

Verwendung der S VIDEO-Buchsen

Wenn der andere Videorecorder S VIDEO-Eingänge und -Ausgänge besitzt, sollten diese verwendet werden, da sie eine bessere Bildqualität liefern.

Antes de la edición

Usted podrá crear sus propios programas de video editando con otras videograbadoras. Observe los ejemplos siguientes a fin de ampliar su placer en el mundo del video.

Empleo del modo de edición

El modo de edición activado con la tecla EDIT de la unidad le permitirá reproducir imágenes de mayor calidad durante la edición. Si su otra videograbadora dispone de esta función, actívela. Sin embargo, tenga en cuenta que aunque emplee el modo de edición durante la edición, la calidad de la cinta editada será ligeramente inferior en cuanto a imágenes y sonido. Evite emplear una cinta editada para realizar múltiples ediciones.

Empleo del conector CONTROL L (LANC)

Si su segunda videograbadora dispone de conector de control LANC CONTROL L Sony (mini-minitoma estéreo o conector DIN de 5 terminales), podrá realizar la edición sincronizada. La segunda videograbadora podrá controlarse remotamente con ésta empleando la sección de edición del panel frontal. Con respecto a los ajustes y a la operación para realizar la edición sincronizada, consulte el ejemplo siguiente.

Empleo de las tomas S VIDEO

Compruebe si su segunda videograbadora posee tomas de entrada o salida S VIDEO. El empleo de las tomas S VIDEO resultará en mayor calidad de las imágenes editadas.

Fonctions pratiques pour le montage synchronisé

Bague EDIT SHUTTLE (montage à navette)
Elle permet un accès rapide à la scène souhaitée, tant sur l'appareil enregistreur que sur le lecteur.

Touches et témoin PLAYER/RECORDER
Le témoin s'allume pour indiquer quel magnétoscope doit être contrôlé par la bague EDIT SHUTTLE.

Touche EDIT CONTROL
Elle affiche l'image de l'appareil enregistreur ainsi que la source d'entrée sur l'écran.

Touche EDIT STANDBY
Elle affiche automatiquement l'écran de surveillance de montage (EDIT MONITOR) lorsque l'enregistreur est en mode de pause à l'enregistrement et le lecteur en mode de pause à la lecture. L'entrée LINE IN 2 sera automatiquement choisie comme source d'entrée.

Remarque

Lorsque l'autre magnétoscope est contrôlé par la bague EDIT SHUTTLE, tourner lentement celle-ci pour ne pas dépasser la position de la vitesse de bande souhaitée.

Affichage EDIT MONITOR pendant le montage

Remarques

- Le câble avec un astérisque (*) est optionnel.
- Le flèche ↗ indique le parcours du signal.

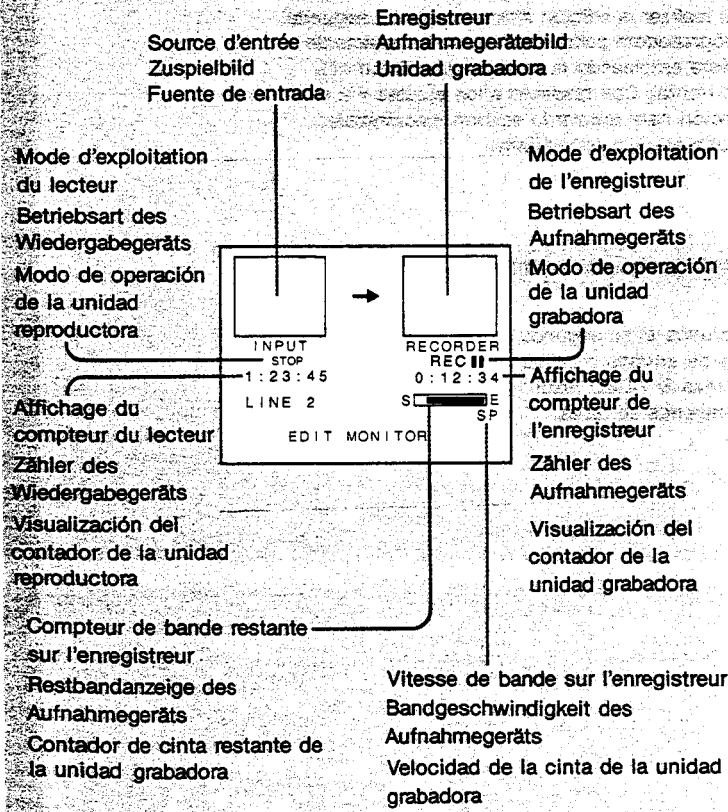
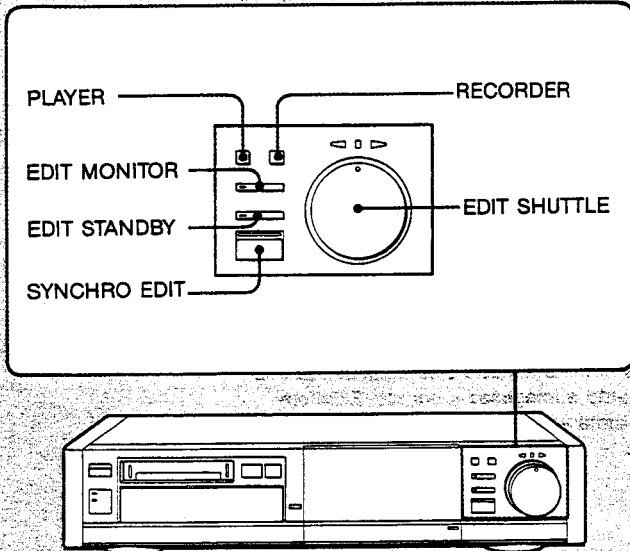

Vor dem Schnittbetrieb

Nützliche Funktionen beim synchron- gesteuerten Schnittbetrieb

EDIT SHUTTLE

Gestattet ein schnelles Auffinden der gewünschten Szene sowohl am Aufnahme- als auch am Wiedergabegerät.

PLAYER/RECORDER-Tasten und Anzeige

Dient zur Anwahl des Videorecorders, der für den EDIT SHUTTLE-Suchbetrieb verwendet wird.

EDIT MONITOR-Taste

Diese Taste gestattet ein gleichzeitiges Abbilden des Aufnahmegebildes und des Zuspieldbildes auf dem TV-Bildschirm.

EDIT STANDBY-Taste

Durch Drücken dieser Taste erhält man automatisch den EDIT MONITOR-Bildschirm, wenn das Aufnahmegerät auf Aufnahme-Pause und das Wiedergabegerät auf Wiedergabe-Pause geschaltet ist. Als Eingangsquelle wird dabei automatisch auf LINE IN 2 geschaltet.

Hinweis

Drehen Sie bei der Steuerung des anderen Videorecorders den EDIT SHUTTLE-Knopf langsam, um die gewünschte Bandgeschwindigkeit einzustellen.

EDIT MONITOR-Bildschirm während des Schnittbetriebs

Hinweise

- Die mit * gekennzeichneten Kabel sind nicht im Lieferumfang enthalten.
-  gibt den Signalfuß an.

Antes de la edición

Funciones útiles durante la edición sincronizada

Lanzadera EDIT SHUTTLE

Permite el acceso rápido a la escena deseada, tanto de la unidad grabadora como de la reproductora.

Teclas e indicadores PLAYER/RECORDER

Los indicadores se encenderán para indicar qué videogradora deberá controlarse con la lanzadera EDIT SHUTTLE.

Tecla EDIT MONITOR

Visualizará las imágenes de la unidad grabadora así como la fuente de entrada en la pantalla.

Tecla EDIT STANDBY

Visualizará automáticamente la pantalla de edición EDIT MONITOR con la unidad grabadora en el modo de grabación en pausa y la reproductora en el de reproducción en pausa. Como fuente de entrada se seleccionará automáticamente LINE IN 2.

Nota

Cuando controle la otra videogradora con EDIT SHUTTLE, gire la lanzadera lentamente para no pasarse de la posición de velocidad de la cinta deseada.

Visualización de EDIT MONITOR durante la edición

Notas

- El cable con un * (asterisco) es opcional.
- La marca  indica el flujo de la señal.

Les diverses méthodes de montage de bande

Diverses méthodes permettent de réaliser facilement des montages précis avec ce magnétoscope. Choisir la méthode qui convient à l'objectif visé et à l'équipement vidéo/audio utilisé.

Montage par assemblage

Seules les portions souhaitées d'une bande originale sont montées, une à une, sur une autre bande.

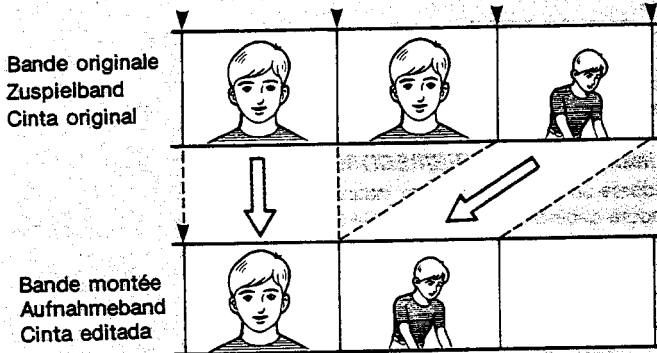

Montage par insertion

Une portion pré-enregistrée d'une bande peut être remplacée par une nouvelle scène. Déterminer le seuil du début et le seuil de la fin sur le magnétoscope enregistreur.

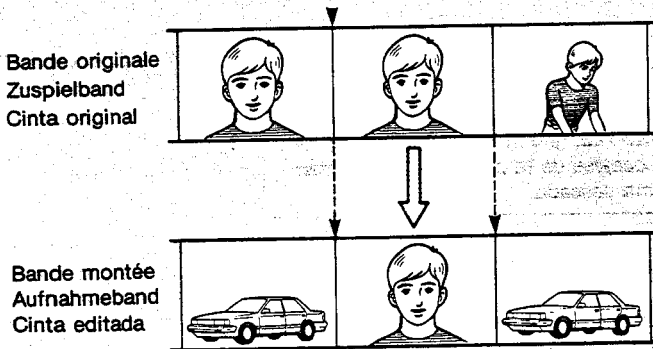

Montage audio

Le son enregistré sur la piste audio PCM peut être remplacé par un nouveau son sans modifier les images et le son, enregistrés sur la piste standard.

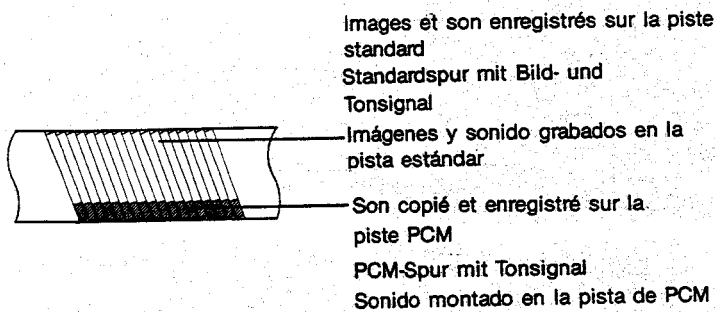

Remarques

- Il se peut que l'image soit distordue au seuil final d'un montage à insertion.
- La lecture à diverses vitesses d'une bande montée depuis ou sur un autre magnétoscope risque de subir des distorsions.

Vor dem Schnittbetrieb

Die verschiedenen Schnittmethoden

Dieser Videorecorder bietet verschiedene Möglichkeiten für ein bequemes und exaktes Schneiden. Wählen Sie je nach den Anforderungen und den verwendeten externen Video/Audio-Geräten eine geeignete Methode aus.

Assemble-Schnittbetrieb

Die von Ihnen ausgewählten Szenen des Zuspielbandes werden nacheinander auf das Aufnahmeband aufgezeichnet.

Insert-Schnittbetrieb

Eine bereits auf dem Aufnahmeband vorhandene Szene kann durch eine Szene des Zuspielbandes ersetzt werden. Start- und Endpunkt des Schnittes sind am Aufnahmegerät festzulegen.

Nachvertonung

Das Tonsignal der PCM-Audiospur kann durch ein anderes Tonsignal ersetzt werden, ohne daß hierdurch das Bildsignal oder das Tonsignal der Standardspur beeinflußt wird.

Hinweise

- Am Endpunkt des Insertschnittes kann es zu Bildstörungen kommen.
- Bei Wiedergabe mit geänderter Geschwindigkeit kann es zu Störungen kommen, wenn von einem oder auf einen anderen Videorecorder geschnitten wird.

Antes de la edición

Diversos métodos de edición de cintas

Esta videograbadora permite varios métodos para la edición fácil y precisa de cintas. Seleccione el método de acuerdo con su finalidad y los equipos de video/audio que esté empleando.

Edición con montaje

Para editar solamente las partes deseadas de la cinta original en otra, una parte cada vez.

Edición con inserción

Para reemplazar una parte grabada de una cinta por una nueva escena. Decida el punto de comienzo y el de finalización en la videograbadora para grabación.

Audiomontaje

El sonido grabado en la pista de audio de PCM podrá reemplazarse por otro nuevo sin cambiar las imágenes ni el sonido grabados en la pista estándar.

Notas

- Es posible que las imágenes se distorsionen en el punto de finalización de una edición con inserción.
- La reproducción a diversas velocidades puede distorsionarse cuando se edite desde otra o en otra videograbadora.

Avant le montage

Méthode de montage	P: Lecteur R: Enregistreur	Page
Montage de base	P: Un magnétoscope R: Ce magnétoscope	162
	P: Ce magnétoscope R: Un magnétoscope	164
Montage par assemblage (Avec emploi de fonction de montage synchronisé)	P: Camescope 8 mm avec prise REMOTE (stéréo mini-mini format) R: Ce magnétoscope	166
	P: Magnétoscope 8 mm ou VHS avec connecteur CONTROL L (LANC) (DIN 5 broches) R: Ce magnétoscope	172
Montage à insertion (Avec emploi de fonction de montage synchronisé)	P: Camescope 8 mm avec prise REMOTE (stéréo mini-mini format) R: Ce magnétoscope	178
Montage manuel par assemblage	P: Un magnétoscope R: Ce magnétoscope	184
Montage manuel par insertion	P: Un magnétoscope R: Ce magnétoscope	188
Copie audio	P: a) Chaîne audio b) Microphone R: Ce magnétoscope	192

Vor dem Schnittbetrieb

Schnittmethode	P: Wiedergabegerät R: Aufnahmegerät	Seite
Grundlegender Schnittbetrieb	P: Anderer Videorecorder R: Dieser Videorecorder	163
	P: Dieser Videorecorder R: Anderer Videorecorder	165
Assembleschnitt (Synchrongesteuerte Schnittfunktion)	P: 8-mm-Kamerarecorder mit REMOTE-Buchse (Stereo-Minimini) R: Dieser Videorecorder	167
	P: 8-mm- oder VHS-Videorecorder mit CONTROL L (LANC)-Buchse (5pol DIN) R: Dieser Videorecorder	173
Insertschnitt (Synchrongesteuerte Schnittfunktion)	P: 8-mm-Kamerarecorder mit REMOTE-Buchse (Stereo-Minimini) R: Dieser Videorecorder	179
Manueller Assembleschnitt	P: Anderer Videorecorder R: Dieser Videorecorder	185
Manueller Insertschnitt	P: Anderer Videorecorder R: Dieser Videorecorder	189
Nachvertonung	P: a) Audiogerät b) Mikrophon R: Dieser Videorecorder	193

Antes de la edición

Método de edición	P: Unidad reproductora R: Unidad grabadora	Página
Edición básica	P: Otra videograbadora R: Esta videograbadora	163
	P: Esta videograbadora R: Otra videograbadora	165
Edición con montaje (Empleando la función de edición sincronizada)	P: Videocámara de 8 mm con toma REMOTE (minimitoma estéreo) R: Esta videograbadora	167
	P: Videograbadoras de 8 mm o VHS con conector CONTROL L (LANC) (DIN de 5 terminales) R: Esta videograbadora	173
Edición con inserción (Empleando la función de edición sincronizada)	P: Videocámara de 8 mm con toma REMOTE (minimitoma estéreo) R: Esta videograbadora	179
Edición con montaje manual	P: Otra videograbadora R: Esta videograbadora	185
Edición con inserción manual	P: Otra videograbadora R: Esta videograbadora	189
Audiomontaje	P: a) Audiosistema b) Micrófono R: Esta videograbadora	193

Montage de base

(1) Montage d'une bande depuis un autre magnétoscope

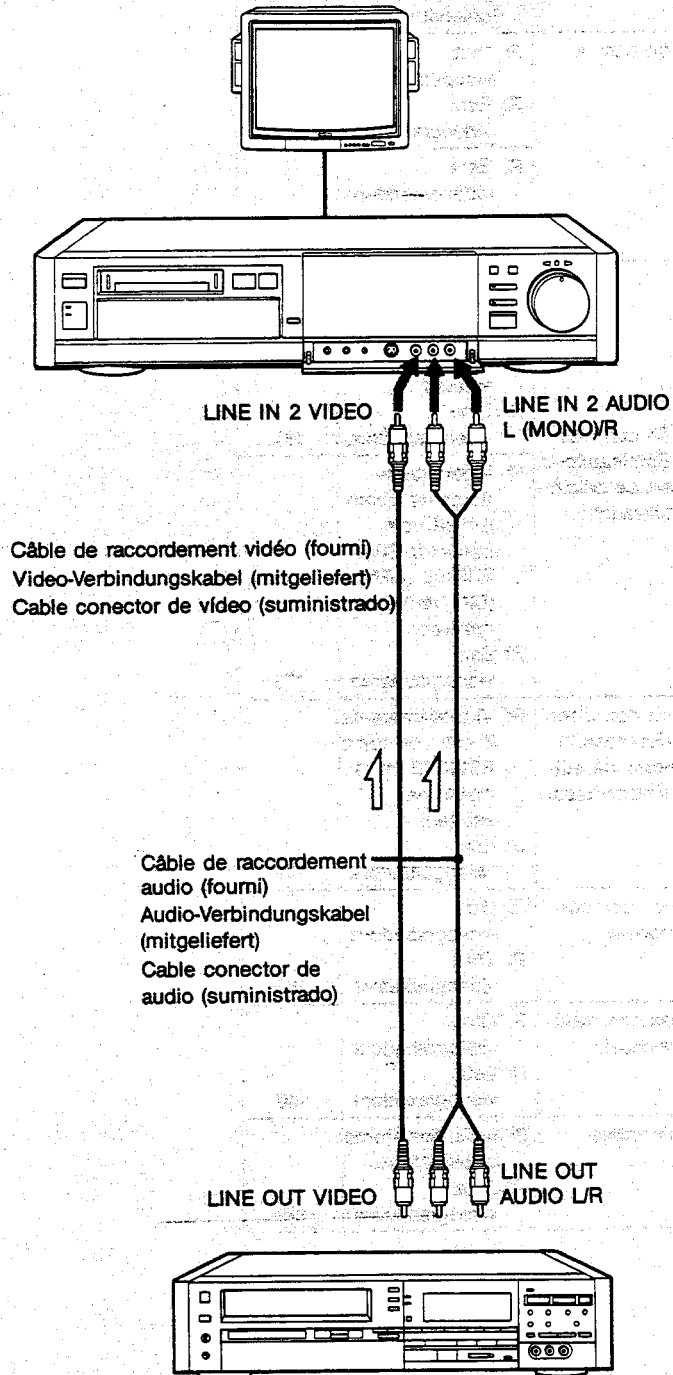

Connexions

- Effectuer les branchements en observant l'illustration.
- Si l'autre magnétoscope est muni d'un connecteur de sortie S VIDEO, effectuer cette connexion.
- Si l'autre magnétoscope est du type monaural, raccorder la fiche blanche à la prise de sortie audio de l'autre magnétoscope et la fiche blanche à l'autre bout sur la prise LINE IN 2 AUDIO L (MONO) de ce magnétoscope-ci.

Préparatifs

Sur l'autre magnétoscope, c.à.d. le lecteur

- Mettre le mode EDIT en service s'il en est équipé.

Sur ce magnétoscope-ci, c.à.d. l'enregistreur

- A l'aide du sélecteur INPUT SELECT, choisir l'entrée de ligne auquel est raccordé le lecteur.
- A l'aide du sélecteur REC MODE, choisir le mode d'enregistrement SP ou LP.
- Ajuster le niveau d'enregistrement par le réglage REC LEVEL (page 108).

Marche à suivre

- 1** Mettre les deux appareils sous tension.
- 2** Installer la bande de source dans le lecteur et installer la bande à enregistrer dans l'enregistreur.
- 3** Effectuer la lecture sur le lecteur et l'enregistrement sur l'enregistreur.

Remarque

Eviter d'effectuer simultanément les connexions VIDEO et S VIDEO.

Grundlegender Schnittbetrieb

(1) Verwendung des anderen Videorecorders als Zuspielderät

Anschluß

- Verbinden Sie die Geräte wie in der Abbildung gezeigt.
- Nehmen Sie den Anschluß an die S VIDEO-Ausgangsbuchse des anderen Videorecorders vor, wenn dieser mit einer solchen Buchse ausgestattet ist.
- Wenn es sich bei dem anderen Videorecorder um ein Monogerät handelt, schließen Sie den weißen Stecker an dem einen Ende des Kabels an die Ausgangsbuchse des anderen Videorecorders und den weißen Stecker am anderen Ende des Kabels an die LINE IN 2 AUDIO L (MONO)-Buchse dieses Videorecorders an.

Vorbereitung

Am anderen Videorecorder (Zuspielderät)

- Schalten Sie das Gerät in den EDIT-Modus, wenn eine solche Funktion vorhanden ist.

An diesem Videorecorder (Aufnahmegerät)

- Wählen Sie mit INPUT SELECT den Eingang, an dem das Zuspielderät angeschlossen ist.
- Wählen Sie mit REC MODE die Bandgeschwindigkeit (SP oder LP).
- Stellen Sie an REC LEVEL den Aufnahmepegel ein (Seite 109).

Bedienungsvorgang

- 1** Schalten Sie beide Geräte ein.
- 2** Legen Sie das Zuspieldband in den anderen Videorecorder und das Aufnahmeband in diesen Videorecorder ein.
- 3** Schalten Sie den anderen Videorecorder auf Wiedergabe und diesen Videorecorder auf Aufnahme.

Hinweis

Nehmen Sie nicht gleichzeitig an den VIDEO- und S VIDEO-Buchsen einen Anschluß vor.

Edición básica

(1) Edición de una cinta desde otra videograbadora

Conexión

- Realice las conexiones consultando la ilustración.
- Si la otra videograbadora dispone de conector de salida S VIDEO, realice la conexión con él.
- Si la otra videograbadora es de tipo monoaural, conecte la clavija blanca a la toma de salida de audio de la otra videograbadora, y la clavija blanca del otro extremo a la toma LINE IN 2 AUDIO L (MONO) de ésta.

Preparativos

En la otra videograbadora = unidad reproductora

- Active el modo EDIT, si existe.

En esta videograbadora = unidad grabadora

- Seleccione la entrada de línea a la que esté conectada la unidad reproductora con INPUT SELECT.
- Seleccione el modo de grabación SP o LP con REC MODE.
- Ajuste el nivel de grabación con REC LEVEL (página 109).

Operación

- 1** Conecte la alimentación de ambas unidades.
- 2** Inserte la cinta fuente en la unidad reproductora. Inserte una cinta para grabación en la unidad grabadora.
- 3** Ponga la unidad reproductora en reproducción y la grabadora en grabación.

Nota

Evite realizar simultáneamente la conexión a VIDEO y S VIDEO.

(2) Montage d'une bande vers un autre magnétoscope

Connexions

- Effectuer les branchements en observant l'illustration.
- Si l'autre magnétoscope est muni d'un connecteur d'entrée S VIDEO, effectuer cette connexion.
- Si l'autre magnétoscope est du type monaural, effectuer le branchement avec un câble de raccordement audio RK-C71.

Préparatifs

Sur ce magnétoscope-ci, c.à.d. le lecteur

- Régler le sélecteur AUDIO MONITOR à la position adéquate en se reportant à "Sélection du son à surveiller" en page 76.
- Mettre le mode EDIT en service.

Sur l'autre magnétoscope, c.à.d. l'enregistreur

- Choisir l'entrée de ligne auquel est raccordé le lecteur.
- Mettre le mode EDIT en service si l'appareil en est équipé.

Marche à suivre

- 1** Mettre les deux appareils sous tension.
- 2** Installer la bande de source dans le lecteur et installer la bande à enregistrer dans l'enregistreur.
- 3** Effectuer la lecture sur le lecteur et l'enregistrement sur l'enregistreur.

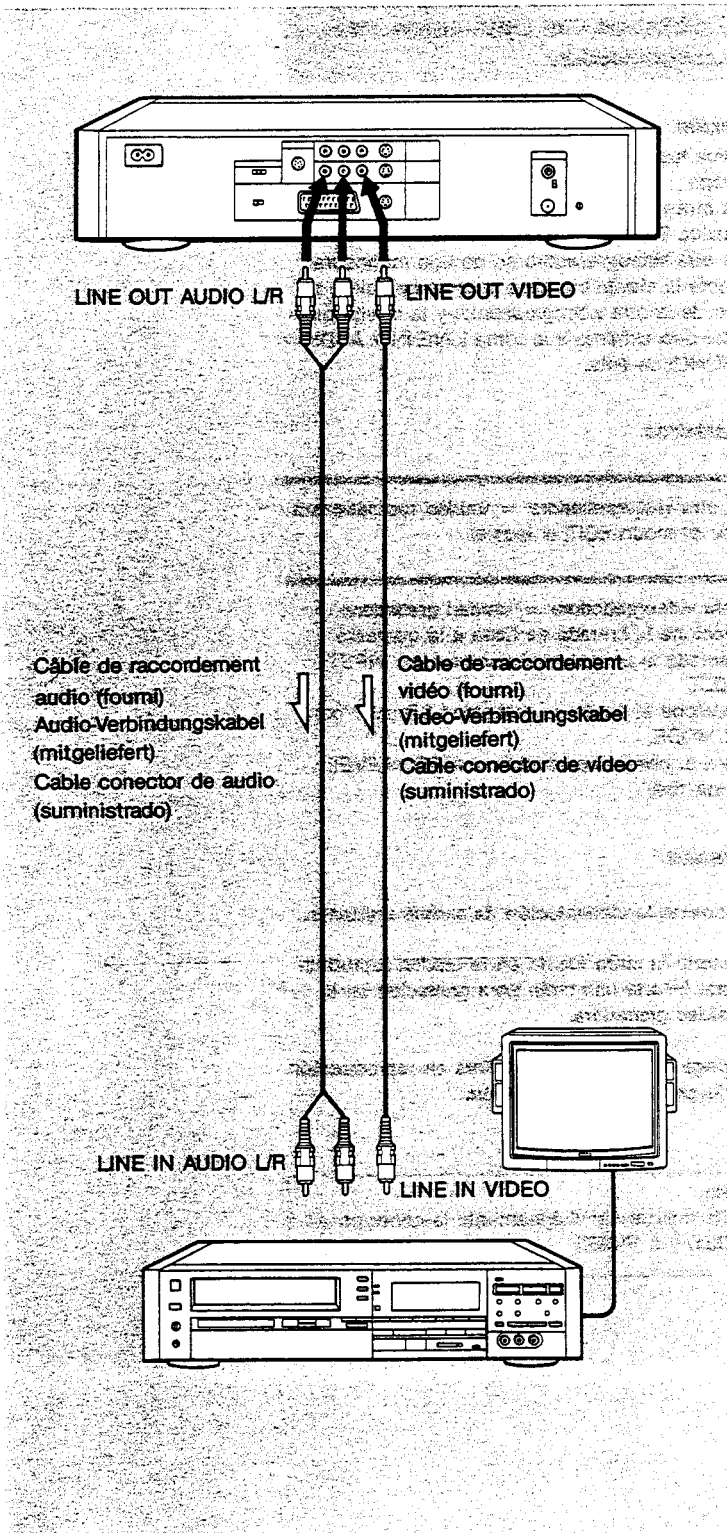

(2) Verwendung des anderen Videorecorders als Aufnahmegerät

Anschluß

- Nehmen Sie die Anschlüsse wie in der Abbildung gezeigt vor.
- Nehmen Sie den Anschluß an die S VIDEO-Eingangsbuchse vor, wenn der andere Videorecorder mit einer solchen Buchse ausgestattet ist.
- Wenn es sich bei dem anderen Videorecorder um ein Monogerät handelt, verwenden Sie das getrennt erhältliche Audio-Verbindungskabel RK-C71.

Vorbereitung

An diesem Videorecorder (Zuspielgerät)

- Stellen Sie AUDIO MONITOR wie im Abschnitt „Wahl des zu hörenden Tonsignals“ auf Seite 77 angegeben ein.
- Schalten Sie den EDIT-Modus ein.

Am anderen Videorecorder (Aufnahmegerät)

- Wählen Sie den Eingang, an dem das Zuspielgerät angeschlossen ist.
- Schalten Sie in den EDIT-Modus, falls eine solche Funktion vorhanden ist.

Bedienungsvorgang

- 1** Schalten Sie beide Geräte ein.
- 2** Legen Sie das Zuspielband in diesen Videorecorder und das Aufnahmeband in den anderen Videorecorder ein.
- 3** Schalten Sie diesen Videorecorder auf Wiedergabe und den anderen auf Aufnahme.

(2) Edición de una cinta en otra videograbadora

Conexión

- Realice las conexiones consultando la ilustración.
- Si la otra videograbadora dispone de conector de entrada S VIDEO, realice la conexión con él.
- Si la otra videograbadora es de tipo monoaural, realice las conexiones con un cable conector de audio RK-C71 opcional.

Preparativos

En esta videograbadora = unidad reproductora

- Ponga AUDIO MONITOR en la posición apropiada consultando “Selección del sonido de escucha” de la página 77.
- Active el modo de edición.

En la otra videograbadora = unidad grabadora

- Seleccione la entrada de línea a la que esté conectada la unidad reproductora.
- Active el modo de edición, si existe.

Operación

- 1** Conecte la alimentación de ambas unidades.
- 2** Inserte la cinta fuente en la unidad reproductora. Inserte una cinta para grabación en la unidad grabadora.
- 3** Ponga la unidad reproductora en reproducción y la grabadora en grabación.

Montage synchronisé

(1) Montage d'une bande depuis un caméscope 8 mm

Connexions

- Effectuer les branchements en observant l'illustration.
- Si le caméscope est muni d'un connecteur de sortie S VIDEO, effectuer cette connexion.
- Si l'autre magnéto est du type monaural, raccorder la fiche blanche à la prise de sortie audio de l'autre magnéto et la fiche blanche à l'autre bout sur la prise LINE IN 2 AUDIO L (MONO) de ce magnéto-ci.

Préparatifs

Sur l'autre magnéto, c.à.d. le lecteur

- Mettre le mode EDIT en service s'il est disponible.
- Choisir LANC MODE S ou l'équivalent si cette sélection est possible.

Sur ce magnéto-ci, c.à.d. l'enregistreur

- Choisir LANC MODE M sur le menu MODE SET (page 64).
- A l'aide du sélecteur REC MODE, choisir le mode d'enregistrement SP ou LP.
- Ajuster le niveau d'enregistrement par le réglage REC LEVEL (page 108).
- En fonction de l'autre magnéto, choisir SHUTTLE MODE A ou B sur le menu MODE SET (page 64).

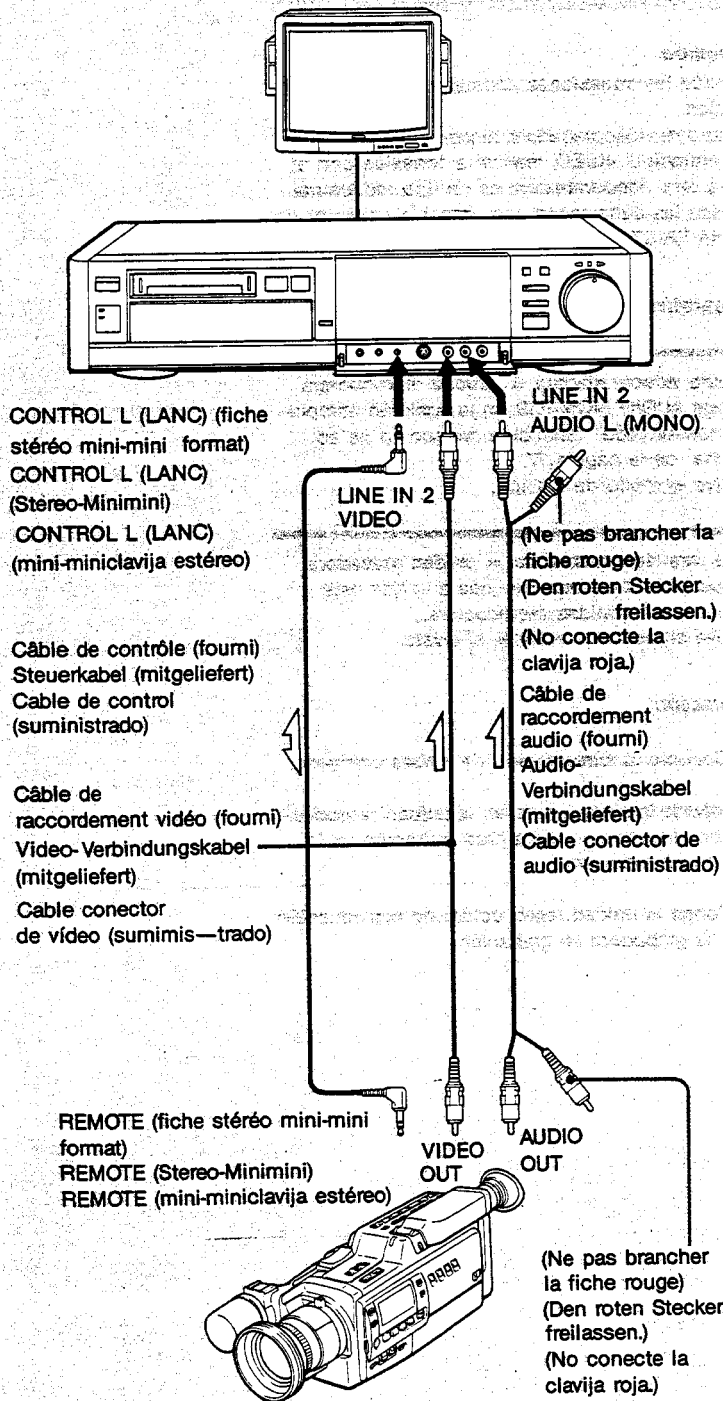

Synchrongesteuerter Schnittbetrieb

(1) Verwendung eines 8-mm-Kamerarecorders als Zuspieldgerät

Anschluß

- Nehmen Sie die Anschlüsse wie in der Abbildung gezeigt vor.
- Nehmen Sie den Anschluß an die S VIDEO-Ausgangsbuchse vor, wenn der Kamerarecorder mit einer solchen Buchse ausgestattet ist.
- Wenn es sich bei dem anderen Videorecorder um ein Monogerät handelt, schließen Sie den weißen Stecker an dem einen Ende des Kabels an den Audioausgang des Kamerarecorders und den weißen Stecker am anderen Ende des Kabels an die LINE IN 2 AUDIO L (MONO)-Buchse dieses Videorecorders an.

Vorbereitung

Am anderen Videorecorder (Zuspieldgerät)

- Schalten Sie in den EDIT-Modus, falls eine solche Funktion vorhanden ist.
- Schalten Sie auf LANC MODE S oder auf eine entsprechende Funktion, wenn dies möglich ist.

An diesem Videorecorder (Aufnahmegerät)

- Schalten Sie im MODE SET-Menü (Seite 65) auf LANC MODE M.
- Wählen Sie mit REC MODE die Bandgeschwindigkeit (SP oder LP)
- Stellen Sie an REC LEVEL den Aufnahmepegel ein (Seite 109).
- Überprüfen Sie den anderen Videorecorder und wählen Sie im MODE SET-Menü zwischen SHUTTLE MODE A oder B (Seite 65).

Edición sincronizada

(1) Edición de una cinta desde una videocámara de 8 mm

Conexión

- Realice las conexiones consultando la ilustración.
- Si la videocámara dispone de conector de salida S VIDEO, realice la conexión a través de él.
- Si la otra videograbadora es de tipo monoaural, conecte la clavija blanca a la toma de salida de audio de la otra videograbadora, y la clavija blanca del otro extremo a la toma LINE IN 2 AUDIO L (MONO) de ésta.

Preparativos

En la otra videograbadora = unidad reproductora

- Active el modo EDIT, si existe.
- Seleccione el modo LANC MODE S u otro equivalente, si es posible esta selección.

En esta videograbadora = unidad grabadora

- Seleccione el modo LANC MODE M en el menú MODE SET (página 65).
- Seleccione el modo de grabación SP o LP con REC MODE.
- Ajuste el nivel de grabación con REC LEVEL (página 109).
- Compruebe la otra videograbadora y seleccione SHUTTLE MODE A o B en el menú MODE SET (página 65).

Montage synchronisé

Marche à suivre

- 1** Mettre les deux appareils sous tension.
- 2** Installer la bande de source dans le lecteur et la bande à enregistrer dans l'enregistreur.
- 3** Appuyer sur la touche EDIT STANDBY de l'enregistreur.
L'écran EDIT MONITOR est alors affiché et LINE IN 2 sera automatiquement choisi pour le lecteur. La touche de contrôle PLAYER s'allumera. L'enregistreur se place alors en mode de pause à l'enregistrement, tandis que le lecteur entre en mode de pause à la lecture.
- 4** Confirmer que la touche de contrôle PLAYER est allumée et agir sur la bague EDIT SHUTTLE pour localiser le seuil de départ sur le lecteur.
Les vitesses de lecture utilisables sont: REVIEW, PB II (quand la bague EDIT SHUTTLE est relâchée), x 1/5 (avance lente) PB (vitesse normale en avant) et CUE.

Remarque

La lecture x 1/5 est contrôlable sur l'autre magnéto-scope si celui-ci est doté de la fonction de vitesse de lecture x 1/5.

- 5** Relâcher la bague EDIT SHUTTLE dès qu'est trouvé le point souhaité.
Le lecteur s'y place en mode de pause à la lecture.

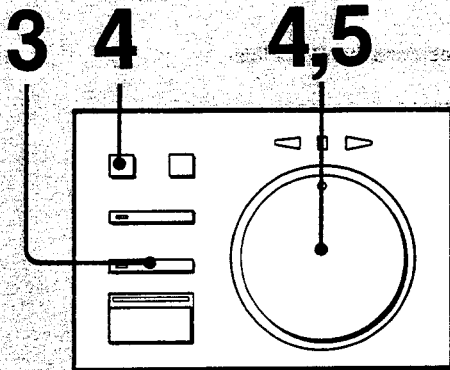

3

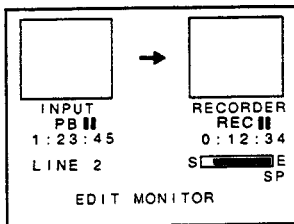

4,5

Déterminer le seuil du montage.
Den Schnittpunkt festlegen.
Decida el punto de edición.

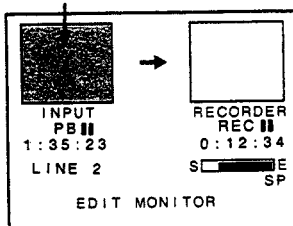

Synchrongesteuerter Schnittbetrieb

Bedienungsvorgang

- 1** Schalten Sie beide Geräte ein.
 - 2** Legen Sie das Zuspielband in den anderen Videorecorder und das Aufnahmeband in diesen Videorecorder ein.
 - 3** Drücken Sie EDIT STANDBY am Aufnahme-gerät.
Der EDIT MONITOR-Bildschirm erscheint, für das Zuspielgerät wird automatisch auf LINE IN 2 geschaltet, und die PLAYER-Steuertaste eingeschaltet. Das Aufnahmegerät schaltet dann auf Aufnahme-Pause und das Zuspielgerät auf Wiedergabe-Pause.
 - 4** Stellen Sie sicher, daß die PLAYER-Steuertaste eingeschaltet ist und suchen Sie mit EDIT SHUTTLE den Startpunkt am Zuspielgerät auf.
Die Suche kann in den Betriebsarten REVIEW, PB II (wenn EDIT SHUTTLE deaktiviert ist), $\times 1/5$ (Langlauf vorwärts), PB (normale Vorwärts-Wiedergabe) und CUE erfolgen.
- Hinweis**
Beachten Sie, daß der andere Videorecorder möglicherweise nicht auf $\times 1/5$ fache Wiedergabeschwindigkeit geschaltet werden kann.
- 5** Wenn der gewünschte Punkt gefunden ist, lassen Sie EDIT SHUTTLE los.
Das Zuspielgerät schaltet dann auf Wiedergabe-Pause.

Edición sincronizada

Operación

- 1** Conecte la alimentación de ambas unidades.
 - 2** Inserte la cinta fuente en la unidad reproductora. Inserte una cinta para grabación en la unidad grabadora.
 - 3** Presione EDIT STANDBY de la unidad grabadora.
Se visualizará la pantalla EDIT MONITOR. Para la unidad reproductora se seleccionará automáticamente LINE IN 2. La tecla de control PLAYER se encenderá. La unidad grabadora entrará en el modo de grabación en pausa. La unidad reproductora entrará en el modo de reproducción en pausa.
 - 4** Compruebe que la tecla de control PLAYER esté encendida y gire la lanzadera EDIT SHUTTLE para localizar el punto de comienzo de la unidad reproductora.
Las velocidades de reproducción disponibles son: REVIEW, PB II (cuando suelte la lanzadera EDIT SHUTTLE), $\times 1/5$ (avance a cámara lenta), PB (velocidad de avance normal), y CUE (localización progresiva).
- Nota**
La velocidad $\times 1/5$ de la otra videogradora podrá controlarse si existe la reproducción a tal velocidad en dicha videogradora.
- 5** Suelte la lanzadera EDIT SHUTTLE cuando encuentre el punto deseado.
La unidad reproductora entrará en el modo de reproducción en pausa.

Montage synchronisé

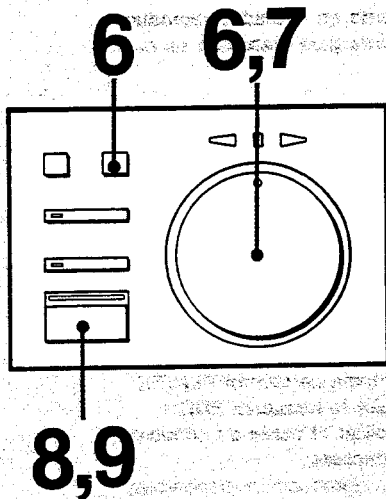

6 Appuyer sur la touche de contrôle RECORDER pour l'allumer et agir sur la bague EDIT SHUTTLE pour localiser le point de départ sur l'enregistreur.

Les vitesses de lecture utilisables sont: REVIEW, - x 1 (vitesse normale en arrière), REC II (quand la bague EDIT SHUTTLE est relâchée), x 1/5 (ralenti avant), x 1 (vitesse normale en avant) et CUE.

7 Relâcher la bague EDIT SHUTTLE dès que le point souhaité est localisé.

L'enregistreur s'y place en mode de pause à l'enregistrement.

8 Appuyer sur SYNCHRO EDIT.

Le lecteur commence la lecture et l'enregistreur commence l'enregistrement.

9 Appuyer sur SYNCHRO EDIT au seuil final du montage.

Le lecteur s'y place en mode de pause à la lecture et l'enregistreur en mode de pause à l'enregistrement.

**6
7**

Déterminer le seuil du montage.
Den Schnittpunkt festlegen.
Decida el punto de edición.

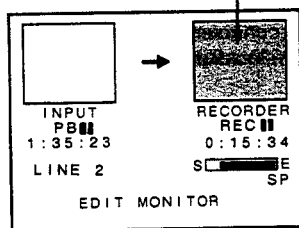

8

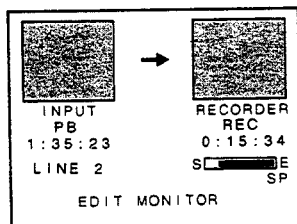

9

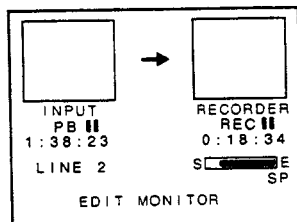

Montage de plusieurs scènes
Répéter les étapes de 4 à 9.

A la fin du montage

Appuyer sur la touche EDIT STANDBY. Les deux appareils s'arrêtent et l'affichage EDIT MONITOR repasse à l'écran de télévision normal.

Synchrongesteuerter Schnittbetrieb

- 6** Schalten Sie die RECORDER-Steuertaste durch Drücken ein und drehen Sie EDIT SHUTTLE, um den Startpunkt am Aufnahmegerät aufzusuchen.
Die Suche kann in den Betriebsarten REVIEW, - x 1 (Normalgeschwindigkeit in Rückwärtsrichtung), REC ■■ (wenn EDIT SHUTTLE deaktiviert ist), x 1/5 (Langsamlauf vorwärts), x 1 (Normalgeschwindigkeit in Vorwärtsrichtung) und CUE erfolgen.
- 7** Wenn der gewünschte Punkt gefunden ist, lassen Sie EDIT SHUTTLE los.
Das Aufnahmegerät schaltet dann auf Aufnahme-Pause.
- 8** Drücken Sie SYNCHRO EDIT.
Das Zuspieldgerät beginnt dann mit der Wiedergabe und das Aufnahmegerät mit der Aufnahme.
- 9** Drücken Sie SYNCHRO EDIT am Schnitt-Endpunkt.
Das Zuspieldgerät schaltet dann auf Wiedergabe-Pause und das Aufnahmegerät auf Aufnahme-Pause.

Zum Schneiden weiterer Szenen
Wiederholen Sie die Schritte 4 bis 9.

Am Ende des Schnittbetriebs
Drücken Sie EDIT STANDBY. Beide Geräte stoppen dann, und statt des EDIT MONITOR-Bildschirms erscheint wieder der normale TV-Bildschirm.

Edición sincronizada

- 6** Presione la tecla de control RECORDER para que se encienda y gire la lanzadera EDIT SHUTTLE para localizar el punto de comienzo de la unidad grabadora.
Las velocidades de reproducción disponibles son: REVIEW, - x 1 (retroceso a velocidad normal), REC ■■ (cuando suelte la lanzadera EDIT SHUTTLE), x 1/5 (cámara lenta), x 1 (avance a velocidad normal), y CUE (localización progresiva).
- 7** Suelte la lanzadera EDIT SHUTTLE cuando encuentre el punto deseado.
La unidad grabadora entrará en el modo de grabación en pausa.
- 8** Presione SYNCHRO EDIT.
La unidad reproductora iniciará la reproducción y la unidad grabadora comenzará a grabar.
- 9** En el punto de finalización de la edición, presione SYNCHRO EDIT.
La unidad reproductora entrará en el modo de reproducción en pausa y la unidad grabadora en el de grabación en pausa.

Para editar más escenas
Repita los pasos 4 a 9.

Cuando finalice la edición
Presione EDIT STANDBY. Ambas unidades se pararán y la visualización de EDIT MONITOR volverá a la pantalla del programa de televisión.

Montage synchronisé

(2) Montage d'une bande depuis un magnétoscope 8 mm ou VHS

Connexions

- Effectuer les branchements en observant l'illustration.
- Si l'autre magnétoscope est muni d'un connecteur de sortie S VIDEO, effectuer cette connexion.
- Si l'autre magnétoscope est du type monaural, effectuer le branchement avec un câble de raccordement audio RK-C71.

Préparatifs

Sur l'autre magnétoscope, c.à.d. le lecteur

- Mettre le mode EDIT en service s'il est disponible.
- Choisir LANC MODE S ou l'équivalent si cette sélection est disponible.

Sur ce magnétoscope-ci, c.à.d. l'enregistreur

- Choisir LANC MODE M sur le menu MODE SET (page 64).
- A l'aide de REC MODE, choisir le mode d'enregistrement SP ou LP.
- Ajuster le niveau d'enregistrement avec le réglage REC LEVEL (page 108).
- En fonction de l'autre magnétoscope, choisir SHUTTLE MODE A ou B sur le menu MODE SET (page 64).

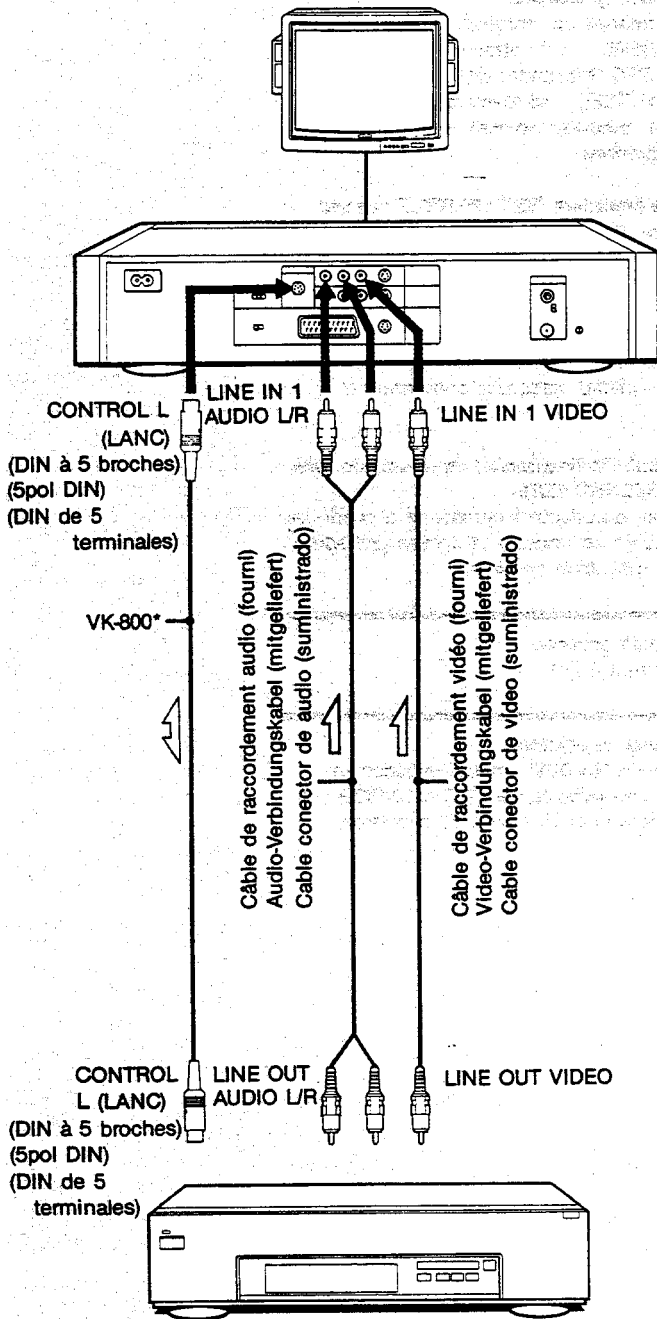

Synchrongesteuerter Schnittbetrieb

(2) Verwendung eines 8-mm- oder VHS-Videorecorders als Zuspielgerät

Anschluß

- Nehmen Sie die Anschlüsse wie in der Abbildung gezeigt vor.
- Nehmen Sie den Anschluß an die S VIDEO-Ausgangsbuchse vor, wenn der andere Videorecorder mit einer solchen ausgestattet ist.
- Wenn es sich um einen Mono-Videorecorder handelt, verwenden Sie zum Anschluß das getrennt lieferbare Audio-Verbindungskabel RK-C71.

Vorbereitung

Am anderen Videorecorder (Zuspielgerät)

- Schalten Sie in den EDIT-Modus, falls eine solche Funktion vorhanden ist.
- Schalten Sie auf LANC MODE S oder auf eine entsprechende Funktion, falls dies möglich ist.

An diesem Videorecorder (Aufnahmeggerät)

- Schalten Sie im MODE SET-Menü auf LANC MODE M (Seite 65).
- Wählen Sie mit REC MODE die Bandgeschwindigkeit (SP oder LP).
- Stellen Sie mit REC LEVEL den Aufnahmepegel ein (Seite 109).
- Überprüfen Sie den anderen Videorecorder und wählen Sie im MODE SET-Menü zwischen SHUTTLE MODE A oder B (Seite 65).

Edición sincronizada

(2) Edición de una cinta desde una videograbadora de 8 mm o VHS

Conexión

- Realice las conexiones consultando la ilustración.
- Si la otra videograbadora dispone de conector de salida S VIDEO, realice la conexión a través de él.
- Si la otra videograbadora es de tipo monoaural, realice las conexiones con un cable conector de audio RK-C71 opcional.

Preparativos

En la otra videograbadora = unidad reproductora

- Active el modo EDIT, si existe.
- Seleccione el modo LANC MODE S u otro equivalente, si es posible esta selección.

En esta videograbadora = unidad grabadora

- Seleccione el modo LANC MODE M en el menú MODE SET (página 65).
- Seleccione el modo de grabación SP o LP con REC MODE.
- Ajuste el nivel de grabación con REC LEVEL (página 109).
- Compruebe la otra videograbadora y seleccione SHUTTLE MODE A o B en el menú MODE SET (página 65).

Montage synchronisé

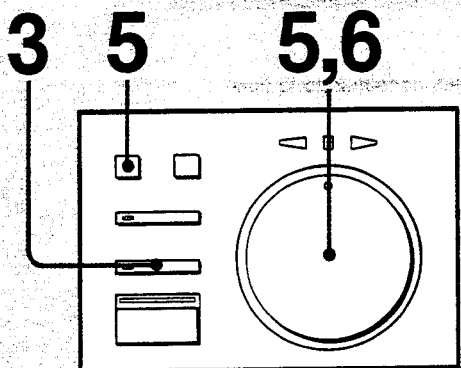

Marche à suivre

- 1** Mettre les deux appareils sous tension.
- 2** Installer la bande de source dans le lecteur et la bande à enregistrer dans l'enregistreur.
- 3** Appuyer sur la touche EDIT STANDBY de l'enregistreur.
L'écran EDIT MONITOR est alors affiché. La touche de contrôle PLAYER s'allumera. L'enregistreur se place alors en mode de pause à l'enregistrement, tandis que le lecteur entre en mode de pause à la lecture.
- 4** Appuyer sur INPUT SELECT pour changer l'affichage de la source d'entrée de LINE 2 à LINE 1.
- 5** Confirmer que la touche de contrôle PLAYER est allumée et agir sur la bague EDIT SHUTTLE pour localiser le seuil de départ sur le lecteur.
Les vitesses de lecture utilisables sont: REVIEW, PB II (quand la bague EDIT SHUTTLE est relâchée), x 1/5 (avance lente), PB (vitesse normale en avant) et CUE.

3

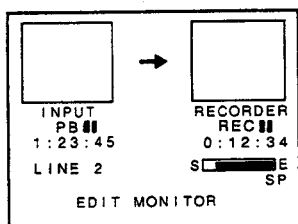

Remarque

La lecture x 1/5 est contrôlable sur l'autre magnétoscope si celui-ci est doté de la fonction de vitesse de lecture x 1/5.

4

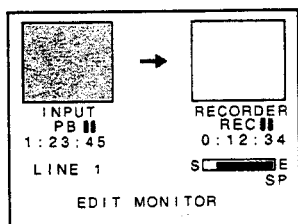

5
6

Déterminer le seuil du montage.
 Den Schnittpunkt festlegen.
 Decida el punto de edición.

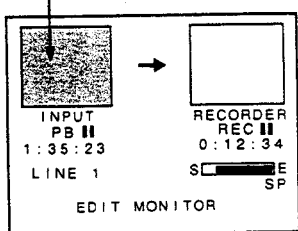

Synchrongesteuerter Schnittbetrieb

Bedienungsvorgang

- 1 Schalten Sie beide Geräte ein.
- 2 Legen Sie das Zuspieldband in das Zuspieldgerät und das Aufnahmeband in das Aufnahmegerät ein.
- 3 Drücken Sie EDIT STANDBY am Aufnahmegerät.
Der EDIT MONITOR-Bildschirm erscheint dann, die PLAYER-Steuertaste wird eingeschaltet, und das Aufnahmegerät schaltet auf Aufnahme-Pause und das Zuspieldgerät auf Wiedergabe-Pause.
- 4 Drücken Sie INPUT SELECT, um die angezeigte Zuspieldquelle von LINE 2 auf LINE 1 umzuschalten.
- 5 Stellen Sie sicher, daß die PLAYER-Steuertaste eingeschaltet ist und suchen Sie mit EDIT SHUTTLE den Startpunkt des Zuspieldgeräts auf.
Die Suche ist in den Betriebsarten REVIEW, PB II (wenn EDIT SHUTTLE deaktiviert ist), x 1/5 (Langsamlauf vorwärts), PB (Normalgeschwindigkeit vorwärts) und CUE möglich.

Hinweis

Beachten Sie, daß der andere Videorecorder möglicherweise nicht auf x 1/5fache Wiedergabegeschwindigkeit geschaltet werden kann.

- 6 Wenn der gewünschte Punkt gefunden ist, lassen Sie EDIT SHUTTLE los.
Das Zuspieldgerät schaltet dann auf Wiedergabe-Pause.

Edición sincronizada

Operación

- 1 Conecte la alimentación de ambas unidades.
- 2 Inserte la cinta fuente en la unidad reproductora. Inserte una cinta para grabación en la unidad grabadora.
- 3 Presione EDIT STANDBY de la unidad grabadora.
Se visualizará la pantalla EDIT MONITOR. La tecla de control PLAYER se encenderá. La unidad grabadora entrará en el modo de grabación en pausa. La unidad reproductora entrará en el modo de reproducción en pausa.
- 4 Presione INPUT SELECT para cambiar la visualización de la fuente de entrada de LINE 2 a LINE 1.
- 5 Compruebe que la tecla de control PLAYER esté encendida y gire la lanzadera EDIT SHUTTLE para localizar el punto de comienzo de la unidad reproductora.
Las velocidades de reproducción disponibles son: REVIEW, PB II (cuando suelte la lanzadera EDIT SHUTTLE), x 1/5 (cámara lenta), PB (velocidad de avance normal), y CUE (localización progresiva).

Nota

La velocidad x 1/5 de la otra videograbadora podrá controlarse si existe la reproducción a tal velocidad en dicha videograbadora.

- 6 Suelte la lanzadera EDIT SHUTTLE cuando encuentre el punto deseado.
La unidad reproductora entrará en el modo de reproducción en pausa.

Montage synchronisé

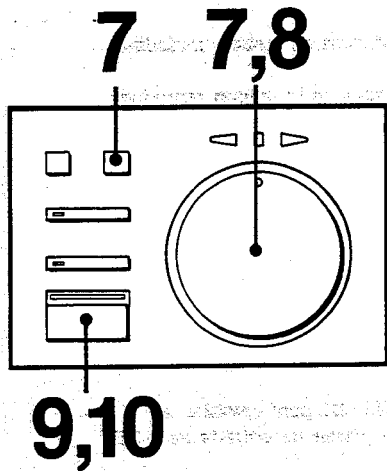

**7
8**

Déterminer le seuil du montage.
Den Schnittpunkt festlegen.
Decida el punto de edición.

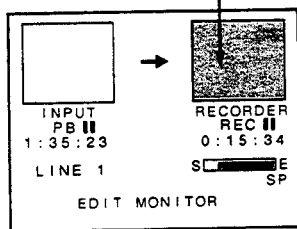

9

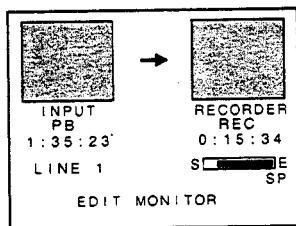

10

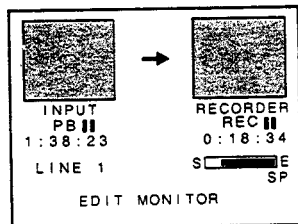

7 Appuyer sur la touche de contrôle RECORDER pour l'allumer et agir sur la bague EDIT SHUTTLE pour localiser le point de départ sur l'enregistreur.

Les vitesses de lecture utilisables sont: REVIEW, - x 1 (vitesse normale en arrière), REC II (quand la bague EDIT SHUTTLE est relâchée), x 1/5 (ralenti avant), x 1 (vitesse normale en avant) et CUE.

8 Relâcher la bague EDIT SHUTTLE dès que le point souhaité est localisé. L'enregistreur s'y place en mode de pause à l'enregistrement.

9 Appuyer sur SYNCHRO EDIT. Le lecteur commence la lecture et l'enregistreur commence l'enregistrement.

10 Appuyer sur SYNCHRO EDIT au seuil final du montage. Le lecteur s'y place en mode de pause à la lecture et l'enregistreur en mode de pause à l'enregistrement.

Montage de plusieurs scènes
Répéter les étapes de 4 à 10.

A la fin du montage

Appuyer sur la touche EDIT STANDBY. Les deux appareils s'arrêtent et l'affichage EDIT MONITOR repasse à l'écran de télévision normal.

Raccordement du lecteur sur LINE IN 2

Se servir du câble de raccordement VK-810 en option (prise DIN 5 broches ou stéréo mini-mini format) pour le branchement de CONTROL L LANC. Les démarches seront les mêmes que sous "(1) Montage d'une bande depuis un camescope 8 mm".

Synchrongesteuerter Schnittbetrieb

- 7** Schalten Sie die RECORDER-Steuertaste durch Drücken ein und drehen Sie EDIT SHUTTLE, um den Startpunkt des Aufnahmegeräts aufzusuchen.
Die Suche ist in den Betriebsarten REVIEW, - x 1 (Normalgeschwindigkeit rückwärts), REC II (wenn EDIT SHUTTLE deaktiviert ist), x 1/5 (Langsamlauf), x 1 (Normalgeschwindigkeit vorwärts) und CUE möglich.
- 8** Wenn der gewünschte Punkt erreicht ist, lassen Sie EDIT SHUTTLE los.
Das Aufnahmegerät schaltet dann auf Aufnahme-Pause.
- 9** Drücken Sie SYNCHRO EDIT.
Das Zuspieldgerät beginnt dann mit der Wiedergabe und das Aufnahmegerät mit der Aufnahme.
- 10** Drücken Sie am Schnitt-Endpunkt die SYNCHRO EDIT-Taste.
Das Zuspieldgerät schaltet dann auf Wiedergabe-Pause und das Aufnahmegerät auf Aufnahme-Pause.

Zum Schneiden weiterer Szenen
Führen Sie die Schritte 4 bis 10 erneut aus.

Am Ende des Schnittbetriebs
Drücken Sie EDIT STANDBY.
Beide Geräte stoppen dann, und es wird vom EDIT MONITOR-Bildschirm auf den TV-Bildschirm zurückgeschaltet.

Anschluß des Zuspieldgeräts an LINE IN 2
Zum Anschluß an die CONTROL L LANC-Buchse verwenden Sie das getrennt erhältliche Verbindungskabel VK-810 (5pol DIN auf Stereo-Minimini) und nehmen Sie die Bedienung wie unter „(1) Verwendung eines 8-mm-Kamerarecorders als Zuspieldgerät“ beschrieben vor.

Edición sincronizada

- 7** Presione la tecla de control RECORDER para que se encienda y gire la lanzadera EDIT SHUTTLE para localizar el punto de comienzo de la unidad grabadora.
Las velocidades de reproducción disponibles son: REVIEW, -x 1 (retroceso a velocidad normal), REC II (cuando suelte la lanzadera EDIT SHUTTLE), x 1/5 (cámara lenta), x 1 (avance a velocidad normal), y CUE (localización progresiva).
- 8** Suelte la lanzadera EDIT SHUTTLE cuando encuentre el punto deseado.
La unidad grabadora entrará en el modo de grabación en pausa.
- 9** Presione SYNCHRO EDIT.
La unidad reproductora iniciará la reproducción y la unidad grabadora comenzará a grabar.
- 10** En el punto de finalización de la edición, presione SYNCHRO EDIT.
La unidad reproductora entrará en el modo de reproducción en pausa y la unidad grabadora en el de grabación en pausa.

Para editar más escenas
Repita los pasos 4 a 10.

Cuando finalice la edición
Presione EDIT STANDBY. Ambas unidades se pararán y la visualización de EDIT MONITOR volverá a la pantalla del programa de televisión.

Para conectar la unidad reproductora a LINE IN 2
Emplee un cable conector VK-810 opcional (conector DIN de 5 terminales a mini-minitoma estéreo) para la conexión de CONTROL L LANC. La operación será igual que en “(1) Edición de una cinta desde una videocámara de 8 mm”.

Montage par insertion

(1) Insertion de scènes depuis un caméscope 8 mm

Connexions

- Effectuer les branchements en observant l'illustration.
- Si l'autre magnéto est muni d'un connecteur de sortie S VIDEO, effectuer cette connexion.
- Si l'autre magnéto est du type monaural, raccorder la fiche blanche à la prise de sortie audio de l'autre magnéto et la fiche blanche à l'autre bout sur la prise LINE IN 2 AUDIO L (MONO) de ce magnéto-ci.

Préparatifs

Sur l'autre magnéto, c.à.d. le lecteur

- Mettre le mode EDIT en service s'il est disponible.
- Choisir LANC MODE S ou l'équivalent si cette sélection est possible.

Sur ce magnéto-ci, c.à.d. l'enregistreur

- Choisir LANC MODE M sur le menu MODE SET (page 64).
- A l'aide du sélecteur REC MODE, choisir le mode d'enregistrement SP ou LP.
- Ajuster le niveau d'enregistrement par le réglage REC LEVEL (page 108).
- En fonction de l'autre magnéto, choisir SHUTTLE MODE A ou B sur le menu MODE SET (page 64).

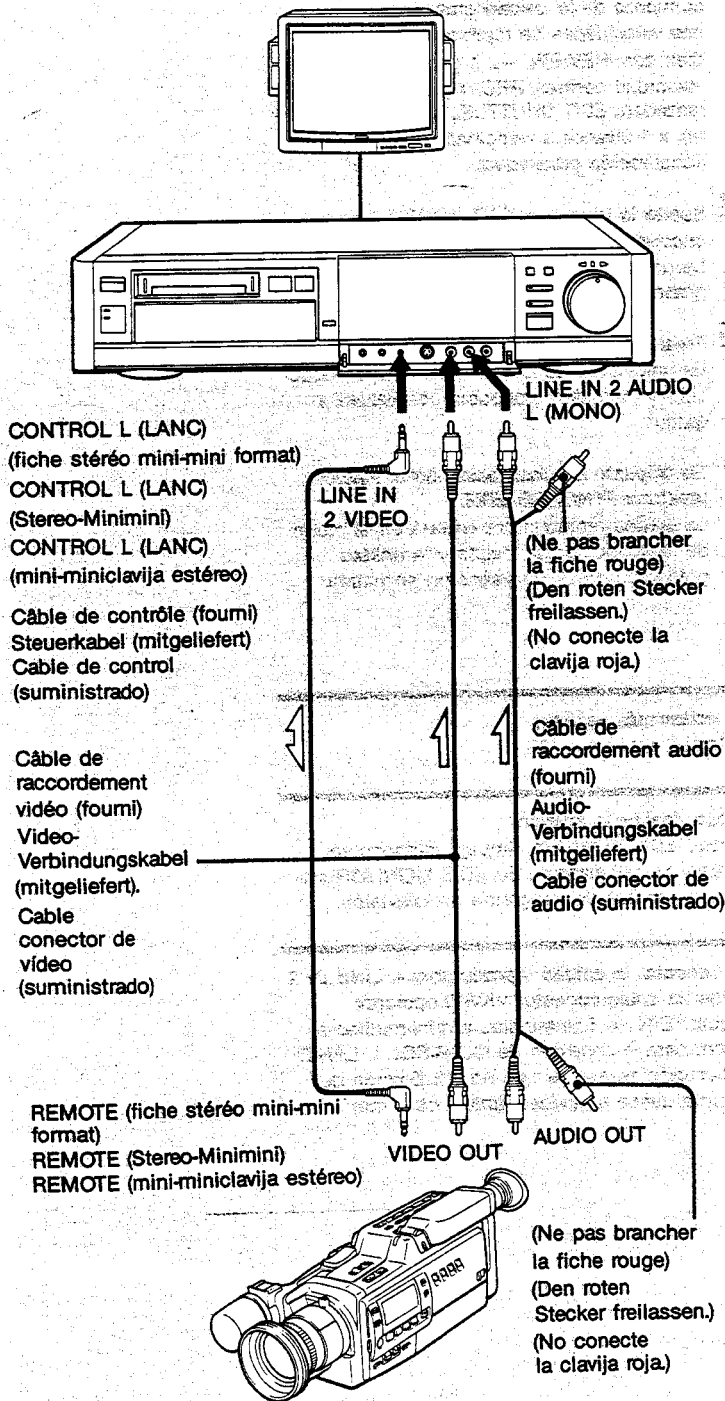

Insert-Schnittbetrieb

(1) Verwendung eines 8-mm-Kamerarecorders als Zuspielderät

Anschluß

- Nehmen Sie die Anschlüsse wie in der Abbildung gezeigt vor.
- Nehmen Sie den Anschluß an die S VIDEO-Ausgangsbuchse des Kamerarecorders vor, wenn dieser mit einer solchen ausgestattet ist.
- Wenn es sich bei dem Kamerarecorder um einen Monotyp handelt, schließen Sie den weißen Stecker an dem einen Ende des Kabels an den Audioausgang des Kamerarecorders und den weißen Stecker am anderen Ende des Kabels an die LINE IN 2 AUDIO L (MONO)-Buchse dieses Videorecorders an.

Vorbereitung

Am Kamerarecorder (Zuspielderät)

- Schalten Sie in den EDIT-Modus, falls eine solche Funktion vorhanden ist.
- Schalten Sie auf LANC MODE S oder auf eine entsprechende Funktion, falls dies möglich ist.

An diesem Videorecorder (Aufnahmegerät)

- Schalten Sie im MODE SET-Menü auf LANC MODE M (Seite 65).
- Wählen Sie mit REC MODE die Bandgeschwindigkeit (SP oder LP).
- Stellen Sie mit REC LEVEL den Aufnahmepegel ein (Seite 109).
- Überprüfen Sie den Kamerarecorder und schalten Sie im MODE SET-Menü auf SHUTTLE MODE A oder B (Seite 65).

Edición con inserción

(1) Inserción de escenas desde una videocámara de 8 mm

Conexión

- Realice las conexiones consultando la ilustración.
- Si la videocámara dispone de conector de salida S VIDEO, realice la conexión a través de él.
- Si la otra videograbadora es de tipo monoaural, conecte la clavija blanca a la toma de salida de audio de la otra videograbadora, y la clavija blanca del otro extremo a la toma LINE IN 2 AUDIO L (MONO) de ésta.

Preparativos

En la otra videograbadora = unidad reproductora

- Active el modo EDIT, si existe.
- Seleccione el modo LANC MODE S u otro equivalente, si es posible esta selección.

En esta videograbadora = unidad grabadora

- Seleccione el modo LANC MODE M en el menú MODE SET (página 65).
- Seleccione el modo de grabación SP o LP con REC MODE.
- Ajuste el nivel de grabación con REC LEVEL (página 109).
- Compruebe la otra videograbadora y seleccione SHUTTLE MODE A o B en el menú MODE SET (página 65).

Montage par insertion

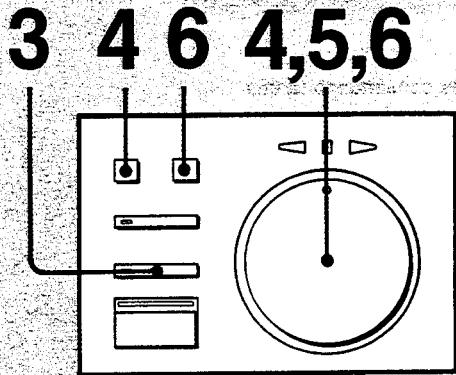

3

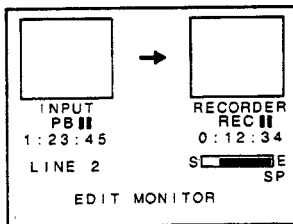

4
5

Déterminer le seuil du montage.
Den Schnittpunkt festlegen.
Decida el punto de edición.

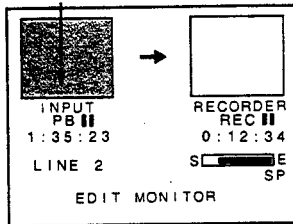

6

Déterminer le seuil de sortie
du montage par insertion
Den Insert-Endpunkt festlegen.
Decida el punto de finalización de la
inserción.

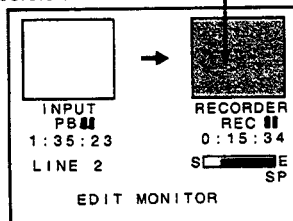

Marche à suivre

- 1** Mettre les deux appareils sous tension.
- 2** Installer la bande de source dans le lecteur et la bande à enregistrer dans l'enregistreur.
- 3** Appuyer sur la touche EDIT STANDBY de l'enregistreur.
L'écran EDIT MONITOR est alors affiché et LINE 2 sera automatiquement choisi pour le lecteur. La touche de contrôle PLAYER s'allumera. L'enregistreur se place alors en mode de pause à l'enregistrement, tandis que le lecteur entre en mode de pause à la lecture.
- 4** Confirmer que la touche de contrôle PLAYER est allumée et agir sur la bague EDIT SHUTTLE pour localiser le seuil de départ sur le lecteur.
Les vitesses de lecture utilisables sont: REVIEW, PB II (quand la bague EDIT SHUTTLE est relâchée), x 1/5 (avance lente) PB (vitesse normale en avant) et CUE.

Remarque

La lecture x 1/5 est contrôlable sur l'autre magnéscope si celui-ci est doté de la fonction de vitesse de lecture x 1/5.

- 5** Relâcher la bague EDIT SHUTTLE dès qu'est trouvé le point souhaité.
Le lecteur s'y place en mode de pause à la lecture.
- 6** Appuyer sur la touche de contrôle RECORDER pour l'allumer et agir sur la bague EDIT SHUTTLE pour localiser le point de départ sur l'enregistreur.
Les vitesses de lecture utilisables sont: REVIEW, - X 1 (vitesse normale en arrière), REC II (quand la bague EDIT SHUTTLE est relâchée), x 1/5 (ralenti avant), x 1 (vitesse normale en avant) et CUE.

Insert-Schnittbetrieb

Bedienungsvorgang

- 1** Schalten Sie beide Geräte ein.
 - 2** Legen Sie das Zuspieldband in das Zuspieldgerät und das Aufnahmeband in das Aufnahmegerät ein.
 - 3** Drücken Sie EDIT STANDBY am Aufnahmegerät.
Der EDIT MONITOR-Bildschirm erscheint dann. Für das Zuspieldgerät wird automatisch LINE 2 gewählt, die PLAYER-Steuertaste wird eingeschaltet, das Aufnahmegerät schaltet auf Aufnahme-Pause und das Zuspieldgerät auf Wiedergabe-Pause.
 - 4** Stellen Sie sicher, daß die PLAYER-Steuertaste eingeschaltet ist und drehen Sie EDIT SHUTTLE, um den Startpunkt des Wiedergabegeräts aufzusuchen.
Für die Suche stehen die Betriebsarten REVIEW, PB ■ (wenn EDIT SHUTTLE deaktiviert ist), x 1/5 (Langsamlauf vorwärts), PB (Normalgeschwindigkeit vorwärts) und CUE zur Verfügung.
- Hinweis**
Beachten Sie, daß der andere Videorecorder möglicherweise nicht auf x 1/5-Wiedergabegeschwindigkeit geschaltet werden kann.
- 5** Wenn der gewünschte Punkt gefunden ist, lassen Sie EDIT SHUTTLE los.
Das Wiedergabegerät schaltet dann auf Wiedergabe-Pause.
 - 6** Schalten Sie die RECORDER-Steuertaste ein und drehen Sie EDIT SHUTTLE, um den Insert-Endpunkt aufzusuchen.
Für die Suche stehen die Betriebsarten REVIEW, - x 1 (Normalgeschwindigkeit rückwärts), REC ■ (wenn EDIT SHUTTLE deaktiviert ist), x 1/5 (Langsamlauf vorwärts), x 1 (Normalgeschwindigkeit vorwärts) und CUE zur Verfügung.

Edición con inserción

Operación

- 1** Conecte la alimentación de ambas unidades.
 - 2** Inserte la cinta fuente en la unidad reproductora. Inserte una cinta para grabación en la unidad grabadora.
 - 3** Presione EDIT STANDBY de la unidad grabadora.
Se visualizará la pantalla EDIT MONITOR. Para la unidad reproductora se seleccionará automáticamente LINE 2. La tecla de control PLAYER se encenderá. La unidad grabadora entrará en el modo de grabación en pausa. La unidad reproductora entrará en el modo de reproducción en pausa.
 - 4** Compruebe que la tecla de control PLAYER esté encendida y gire la lanzadera EDIT SHUTTLE para localizar el punto de comienzo de la unidad reproductora.
Las velocidades de reproducción disponibles son: REVIEW, x 1/5 (cámara lenta), PB ■ (cuando suelte la lanzadera EDIT SHUTTLE), PB (velocidad de avance normal), y CUE (localización progresiva).
- Nota**
La velocidad x 1/5 de la otra videograbadora podrá controlarse si existe la reproducción a tal velocidad en dicha videograbadora.
- 5** Suelte la lanzadera EDIT SHUTTLE cuando encuentre el punto deseado.
La unidad reproductora entrará en el modo de reproducción en pausa.
 - 6** Presione la tecla de control RECORDER para que se encienda y gire la lanzadera EDIT SHUTTLE para localizar el punto de finalización de la inserción.
Las velocidades de reproducción disponibles son: REVIEW, - x 1 (retroceso a velocidad normal), REC ■ (cuando suelte la lanzadera EDIT SHUTTLE), x 1/5 (cámara lenta), x 1 (avance a velocidad normal), y CUE (localización progresiva).

Montage par insertion

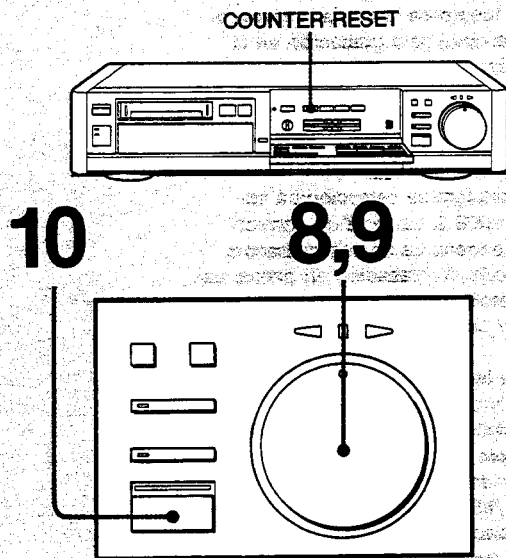

- 7** Appuyer sur la touche COUNTER RESET. Le compteur de bande de l'enregistreur affichera 0H00M00S.
- 8** Agir sur la bague EDIT SHUTTLE pour rebobiner la bande et localiser le seuil où l'insertion doit commencer sur l'enregistreur.
- 9** Relâcher la bague EDIT SHUTTLE quand le seuil souhaité est trouvé. L'enregistreur s'y place en mode de pause à l'enregistrement.
- 10** Appuyer sur la touche SYNCHRO EDIT. Le lecteur commence la lecture et l'enregistreur l'enregistrement.
- 11** L'enregistrement s'arrête quand le compteur parvient à zéro. Le lecteur se place en mode de pause à la lecture et l'enregistreur en mode de pause à l'enregistrement.

Montage de plusieurs scènes
Répéter les étapes de 4 à 11.

A la fin du montage

Appuyer sur la touche EDIT STANDBY. Les deux appareils s'arrêtent et l'affichage EDIT MONITOR repasse à l'écran de télévision normal.

Remarque pendant le montage synchronisé
La touche COUNTER RESET est inopérante.

7

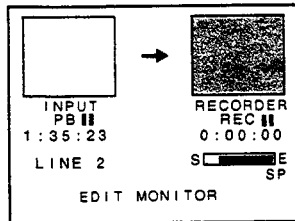

8 9

Déterminer le seuil de départ d'insertion. Den Insert-Startpunkt festlegen.
Decida el punto de comienzo de la inserción.

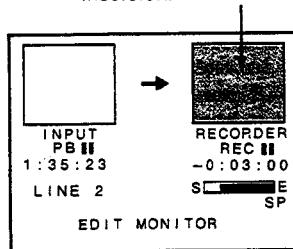

10

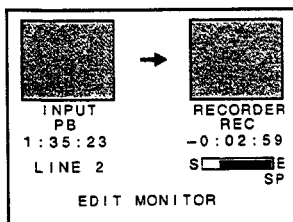

11

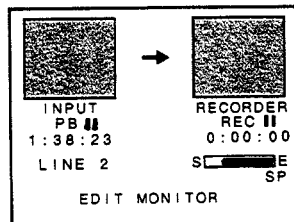

Insert-Schnittbetrieb

- 7** Drücken Sie **COUNTER RESET**.
Der Zähler für das Aufnahmegerät wird dann auf 0H00M00S zurückgeschaltet.
- 8** Spulen Sie das Band durch Drehen von **EDIT SHUTTLE** zu der Stelle zurück, an der der Insertbetrieb am Aufnahmegerät beginnen soll.
- 9** Wenn der gewünschte Punkt gefunden ist, lassen Sie **EDIT SHUTTLE** los.
Das Aufnahmegerät schaltet dann auf Aufnahme-Pause.
- 10** Drücken Sie **SYNCHRO EDIT**.
Das Zuspieldgerät beginnt dann mit der Wiedergabe und das Aufnahmegerät mit der Aufnahme.
- 11** Wenn der Zählerstand 0 erreicht ist, stoppt die Aufnahme.
Das Zuspieldgerät schaltet dann auf Wiedergabe-Pause und das Aufnahmegerät auf Aufnahme-Pause.

Schneiden weiterer Szenen

Führen Sie die Schritte 4 bis 11 erneut aus.

Am Ende des Schnittbetriebs

Drücken Sie **EDIT STANDBY**. Beide Geräte stoppen dann, und es wird vom **EDIT MONITOR**-Bildschirm auf den TV-Bildschirm zurückgeschaltet.

Hinweis zum synchrongesteuerten Schnittbetrieb

Die Zählerrückstell-Funktion (**COUNTER RESET**) arbeitet nicht.

Edición con inserción

- 7** Presione **COUNTER RESET**.
El contador de la cinta de la unidad grabadora pasará a 0H00M00S.
- 8** Gire la lanzadera **EDIT SHUTTLE** para rebobinar la cinta a fin de encontrar el punto de comienzo de la inserción en la unidad grabadora.
- 9** Suelte la lanzadera **EDIT SHUTTLE** cuando encuentre el punto deseado.
La unidad grabadora entrará en el modo de grabación en pausa.
- 10** Presione **SYNCHRO EDIT**.
La unidad reproductora iniciará la reproducción y la unidad grabadora comenzará a grabar.
- 11** La grabación se detendrá cuando el contador llegue al punto cero.
La unidad reproductora entrará en el modo de reproducción en pausa y la unidad grabadora en el de grabación en pausa.

Para editar más escenas

Repita los pasos 4 a 11.

Cuando finalice la edición

Presione **EDIT STANDBY**. Ambas unidades se pararán y la visualización de **EDIT MONITOR** volverá a la pantalla del programa de televisión.

Tenga en cuenta que durante la edición sincronizada

COUNTER RESET no funcionará.

Montage manuel par assemblage

(1) Montage d'une bande depuis un autre magnéto

Connexions

- Effectuer les branchements en consultant l'illustration sous "Montage de base (1) Montage d'une bande depuis un autre magnéto" (page 162).

Préparatifs

Sur l'autre magnéto, c.à.d. le lecteur

- Mettre le mode EDIT en service s'il est disponible.

Sur ce magnéto-ci, c.à.d. l'enregistreur

- A l'aide du sélecteur REC MODE, choisir le mode d'enregistrement SP ou LP.
- Ajuster le niveau d'enregistrement par le réglage REC LEVEL (page 108).
- Avec le sélecteur INPUT SELECT, choisir l'entrée de ligne auquel le lecteur est raccordé.

Manueller Assemble-Schnittbetrieb

(1) Verwendung des anderen Videorecorders als Zuspielgerät

Anschluß

- Nehmen Sie die Anschlüsse wie in der Abbildung des Abschnittes „Grundlegender Schnittbetrieb (1) Verwendung des anderen Videorecorders als Zuspielgerät“ (Seite 163) beschrieben vor.

Vorbereitung

Am anderen Videorecorder (Zuspielgerät)

- Schalten Sie in den EDIT-Modus, falls eine solche Funktion vorhanden ist.

An diesem Videorecorder (Aufnahmegerät)

- Wählen Sie mit REC MODE die Bandgeschwindigkeit (SP oder LP).
- Stellen Sie mit REC LEVEL den Aufnahmepegel ein (Seite 109).
- Wählen Sie mit INPUT SELECT den Eingang, an dem das Zuspielgerät angeschlossen ist.

Edición con montaje manual

(1) Edición de una cinta desde otra videograbadora

Conexión

- Realice las conexiones consultando la ilustración de “Edición básica (1) Edición de una cinta desde otra videograbadora” (página 163).

Preparativos

En la otra videograbadora = unidad reproductora

- Active el modo EDIT, si existe.

En esta videograbadora = unidad grabadora

- Seleccione el modo de grabación SP o LP con REC MODE.
- Ajuste el nivel de grabación con REC LEVEL (página 109).
- Seleccione la entrada de línea a la que esté conectada la unidad reproductora con INPUT SELECT.

Montage manuel par assemblage

Marche à suivre

- 1** Mettre les deux appareils sous tension.
- 2** Installer la bande de source dans le lecteur et la bande à enregistrer dans l'enregistreur.
- 3** Appuyer sur la touche EDIT MONITOR de l'enregistreur.
L'écran EDIT MONITOR sera affiché.
- 4** Appuyer sur la touche de contrôle RECORDER pour l'allumer et agir sur la bague EDIT SHUTTLE pour localiser le seuil de départ de l'enregistrement sur l'enregistreur.
Une libération de la bague EDIT SHUTTLE fait entrer l'enregistreur en mode de pause à la lecture.
- 5** Appuyer sur ● REC pour placer l'enregistreur en mode de pause à l'enregistrement.
- 6** Mettre le lecteur en service avec ses commandes et localiser le seuil de départ de la lecture.
- 7** Placer le lecteur en mode de pause à la lecture.
- 8** Annuler simultanément le mode de pause sur les deux magnétoscopes.
Le lecteur commence la lecture et l'enregistreur commence l'enregistrement.
- 9** Pour arrêter l'enregistrement, appuyer sur la touche ■ PAUSE de l'enregistreur, puis du lecteur.

Montage de plusieurs scènes
Répéter les étapes de 4 à 9.

A la fin du montage
Arrêter les deux magnétoscopes.

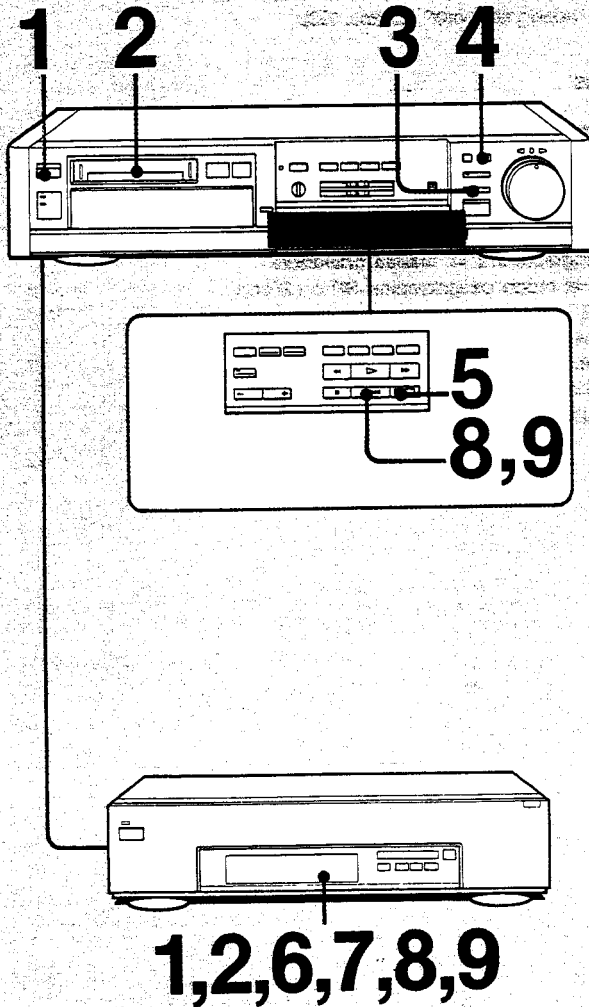

3

Pas d'indication
Keine Anzeige
Sin indicación

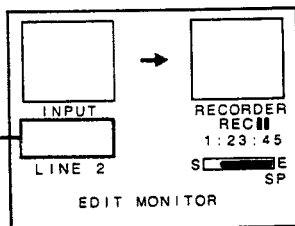

Manueller Assemble-Schnittbetrieb

Bedienungsvorgang

- 1** Schalten Sie beide Geräte ein.
- 2** Legen Sie das Zuspieldband in das Zuspieldgerät und das Aufnahmeband in das Aufnahmegerät ein.
- 3** Drücken Sie EDIT MONITOR am Aufnahmegerät.
Der EDIT MONITOR-Bildschirm erscheint dann.
- 4** Schalten Sie die RECORDER-Steuertaste durch Drücken ein und drehen Sie EDIT SHUTTLE, um den Aufnahme-Startpunkt am Aufnahmegerät aufzusuchen.
Wenn EDIT SHUTTLE losgelassen wird, schaltet das Aufnahmegerät auf Wiedergabe-Pause.
- 5** Drücken Sie • REC, um das Aufnahmegerät auf Aufnahme-Pause zu schalten.
- 6** Schalten Sie das Zuspieldgerät auf Wiedergabe und suchen Sie den Wiedergabe-Startpunkt auf.
- 7** Schalten Sie das Zuspieldgerät auf Wiedergabe-Pause.
- 8** Schalten Sie an beiden Geräten gleichzeitig die Pause ab.
Das Zuspieldgerät beginnt dann mit der Wiedergabe und das Aufnahmegerät mit der Aufnahme.
- 9** Zum Stoppen der Aufnahme drücken Sie II PAUSE am Aufnahmegerät und dann am Zuspieldgerät.

Zum Schneiden weiterer Szenen
Führen Sie die Schritte 4 bis 9 erneut aus.

Am Ende des Schnittbetriebs
Stoppen Sie beide Videorecorder.

Edición con montaje manual

Operación

- 1** Conecte la alimentación de ambas unidades.
- 2** Inserte la cinta fuente en la unidad reproductora. Inserte una cinta para grabación en la unidad grabadora.
- 3** Presione EDIT MONITOR de la unidad grabadora.
Se visualizará la pantalla EDIT MONITOR.
- 4** Presione la tecla de control RECORDER para que se encienda y gire la lanzadera EDIT SHUTTLE para localizar el punto de comienzo de la unidad grabadora.
Si suelta la lanzadera EDIT SHUTTLE, la unidad grabadora entrará en el modo de reproducción en pausa.
- 5** Presione • REC para que la unidad grabadora entre en el modo de grabación en pausa.
- 6** Ponga la unidad reproductora en el modo de reproducción empleando los controles de la unidad reproductora y localice el punto de comienzo de la reproducción.
- 7** Ponga la unidad reproductora en el modo de reproducción en pausa.
- 8** Desactive simultáneamente el modo de pausa en ambas videograbadoras.
La unidad reproductora iniciará la reproducción y la grabadora la grabación.
- 9** Para cesar la grabación, presione la tecla II PAUSE de la unidad grabadora y después la de la unidad reproductora.

Para editar más escenas
Repita los pasos 4 a 9.

Cuando finalice la edición
Pare ambas videograbadoras.

Montage manuel par insertion

(1) Montage d'une bande depuis un autre magnéto

Connexions

- Effectuer les branchements en consultant l'illustration sous "Montage de base (1) Montage d'une bande depuis un autre magnéto" (page 162).

Préparatifs

Sur l'autre magnéto, c.à.d. le lecteur

- Mettre le mode EDIT en service s'il est disponible.

Sur ce magnéto-ci, c.à.d. l'enregistreur

- A l'aide du sélecteur REC MODE, choisir le mode d'enregistrement SP ou LP.
- Ajuster le niveau d'enregistrement par le réglage REC LEVEL (page 108).
- Avec le sélecteur INPUT SELECT, choisir l'entrée de ligne auquel le lecteur est raccordé.

Maueller Insert-Schnittbetrieb

(1) Verwendung des anderen Videorecorders als Zuspieldgerät

Anschluß

- Nehmen Sie die Anschlüsse wie in der Abbildung des Abschnittes „Grundlegender Schnittbetrieb (1) Verwendung des anderen Videorecorders als Zuspieldgerät“ (Seite 163) beschrieben vor.

Vorbereitung

Am anderen Videorecorder (Zuspieldgerät)

- Schalten Sie in den EDIT-Modus, falls eine solche Funktion vorhanden ist.
-

An diesem Videorecorder (Aufnahmegerät)

- Wählen Sie mit REC MODE die Bandgeschwindigkeit (SP oder LP).
- Stellen Sie mit REC LEVEL den Aufnahmepegel ein (Seite 109).
- Wählen Sie mit INPUT SELECT den Eingang, an dem das Zuspieldgerät angeschlossen ist.

Edición con inserción manual

(1) Edición de una cinta desde otra videograbadora

Conexión

- Realice las conexiones consultando la ilustración de “Edición básica (1) Edición de una cinta desde otra videograbadora” (página 163).

Preparativos

En la otra videograbadora = unidad reproductora

- Active el modo EDIT, si existe.
-

En esta videograbadora = unidad grabadora

- Seleccione el modo de grabación SP o LP con REC MODE.
- Ajuste el nivel de grabación con REC LEVEL (página 109).
- Seleccione la entrada de línea a la que esté conectada la unidad reproductora con INPUT SELECT.

Montage manuel par insertion

Marche à suivre

- 1** Mettre les deux appareils sous tension.
- 2** Installer la bande de source dans le lecteur et la bande à enregistrer dans l'enregistreur.
- 3** Appuyer sur la touche EDIT MONITOR de l'enregistreur.
L'écran EDIT MONITOR sera affiché.
- 4** Appuyer sur la touche de contrôle RECORDER pour l'allumer et agir sur la bague EDIT SHUTTLE pour localiser le seuil où l'insertion doit s'achever.
- 5** Appuyer sur la touche COUNTER RESET.
Le compteur de bande de l'enregistreur est ramené à 0H00M00S.
- 6** Agir sur la bague EDIT SHUTTLE pour rebobiner la bande et localiser le point où l'insertion doit commencer sur l'enregistreur. La libération de la bague EDIT SHUTTLE fait entrer l'enregistreur en mode de pause à la lecture.
- 7** Appuyer sur ● REC pour placer l'enregistreur en mode de pause à l'enregistrement.
- 8** Lancer le lecteur en se servant de ses commandes et localiser le seuil de départ de la lecture.
- 9** Régler le lecteur en mode de pause à la lecture.
- 10** Annuler simultanément le mode de pause sur les deux magnétoscopes.
Le lecteur commence la lecture et l'enregistreur commence l'enregistrement.
- 11** Ramener l'enregistreur en mode de pause à l'enregistrement quand le compteur atteint zéro. Régler le lecteur en mode de pause à la lecture.

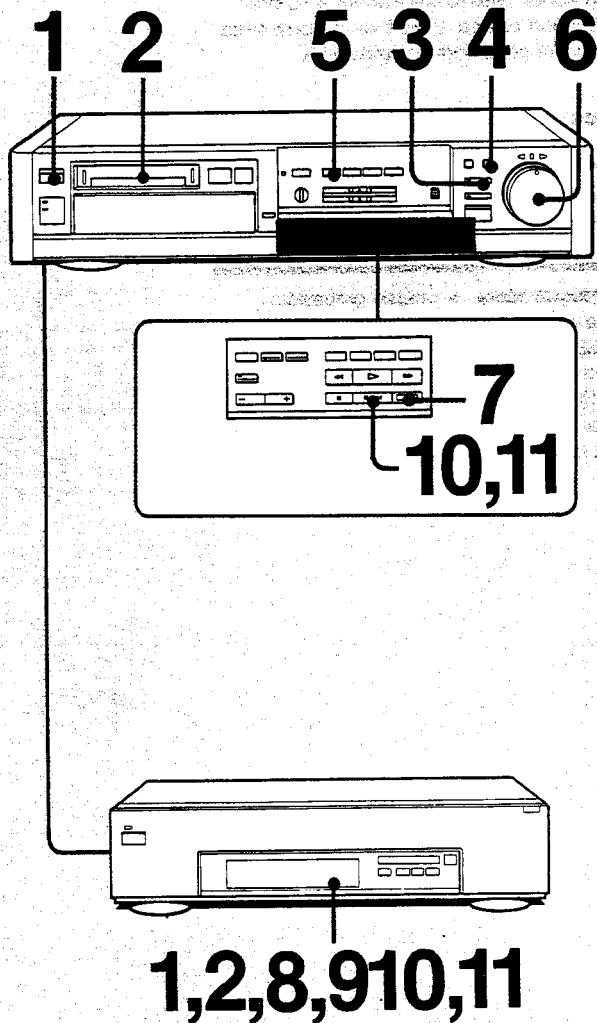

3

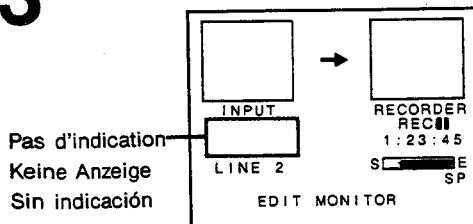

Montage de plusieurs scènes
Répéter les étapes de 4 à 11.

A la fin du montage
Arrêter les deux magnétoscopes.

Maueller Insert-Schnittbetrieb

Bedienungsvorgang

- 1** Schalten Sie beide Geräte ein.
- 2** Legen Sie das Zuspieldband in das Zuspieldgerät und das Aufnahmeband in das Aufnahmegerät ein.
- 3** Drücken Sie EDIT MONITOR am Aufnahmegerät.
Der EDIT MONITOR-Bildschirm erscheint dann.
- 4** Schalten Sie die RECORDER-Steuertaste durch Drücken ein und drehen Sie EDIT SHUTTLE, um den Insert-Endpunkt aufzusuchen.
- 5** Drücken Sie COUNTER RESET.
Der Zähler für das Aufnahmegerät wird dann auf 0H00M00S zurückgeschaltet.
- 6** Spulen Sie das Band mit EDIT SHUTTLE zu der Stelle zurück, an der der Insertbetrieb am Aufnahmegerät beginnen soll.
Beim Loslassen von EDIT SHUTTLE schaltet das Aufnahmegerät auf Wiedergabe-Pause.
- 7** Drücken Sie • REC, um das Aufnahmegerät auf Aufnahme-Pause zu schalten.
- 8** Schalten Sie das Zuspieldgerät auf Wiedergabe und suchen Sie den Wiedergabe-Startpunkt auf.
- 9** Schalten Sie das Zuspieldgerät auf Wiedergabe-Pause.
- 10** Schalten Sie die Pause an beiden Videorecorder gleichzeitig aus.
Das Zuspieldgerät beginnt dann mit der Wiedergabe und das Aufnahmegerät mit der Aufnahme.
- 11** Wenn der Zähler den Stand 0 erreicht hat, schalten Sie das Aufnahmegerät auf Aufnahme-Pause und das Zuspieldgerät auf Wiedergabe-Pause.

Zum Schneiden weiterer Szenen
Führen Sie die Schritte 4 bis 11 erneut aus.

Am Ende des Schnittbetriebs
Stoppen Sie beide Videorecorder.

Edición con inserción manual

Operación

- 1** Conecte la alimentación de ambas unidades.
- 2** Inserte la cinta fuente en la unidad reproductora. Inserte una cinta para grabación en la unidad grabadora.
- 3** Presione EDIT MONITOR de la unidad grabadora.
Se visualizará la pantalla EDIT MONITOR.
- 4** Presione la tecla de control RECORDER para que se encienda y gire la lanzadera EDIT SHUTTLE para localizar el punto de finalización de la unidad grabadora.
- 5** Presione COUNTER RESET.
El contador de la cinta de la unidad grabadora pasará a 0H00M00S.
- 6** Gire la lanzadera EDIT SHUTTLE para rebobinar la cinta a fin de encontrar el punto de comienzo de la inserción en la unidad grabadora.
Si suelta la lanzadera EDIT SHUTTLE, la unidad grabadora entrará en el modo de reproducción en pausa.
- 7** Presione • REC para que la unidad grabadora entre en el modo de grabación en pausa.
- 8** Ponga la unidad reproductora en el modo de reproducción empleando los controles de la unidad reproductora y localice el punto de comienzo de la reproducción.
- 9** Ponga la unidad reproductora en el modo de reproducción en pausa.
- 10** Desactive simultáneamente el modo de pausa en ambas videograbadoras.
La unidad reproductora iniciará la reproducción y la grabadora la grabación.
- 11** Cuando el contador alcance el punto cero, ponga la unidad grabadora en el modo de grabación en pausa. Ponga la unidad reproductora en el modo de reproducción en pausa.

Para editar más escenas
Repita los pasos 4 a 11.

Cuando finalice la edición
Pare ambas videograbadoras.

Copie audio

Tout en regardant ses images sur l'écran, il est possible d'ajouter de la musique ou des commentaires sur une bande préalablement enregistrée. Le son copié sera enregistré sur la piste PCM.

Connexions

Copie du son d'un microphone

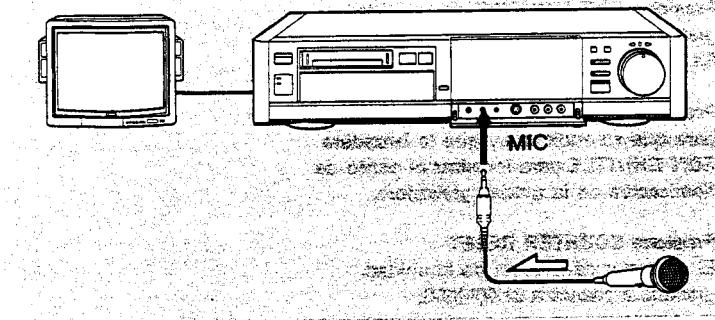

Copie du son d'une chaîne audio

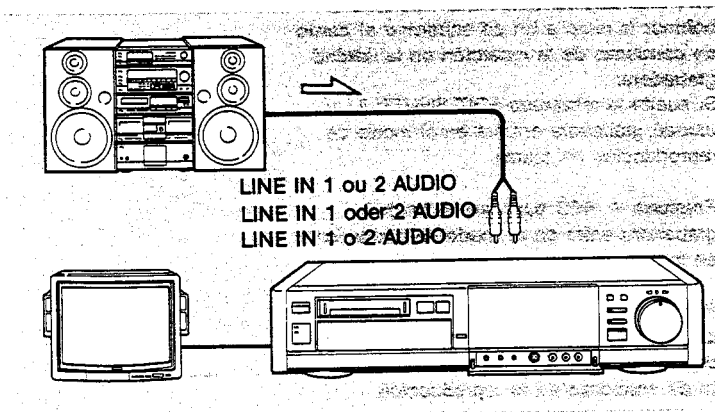

Copie du son d'un microphone et d'une chaîne audio

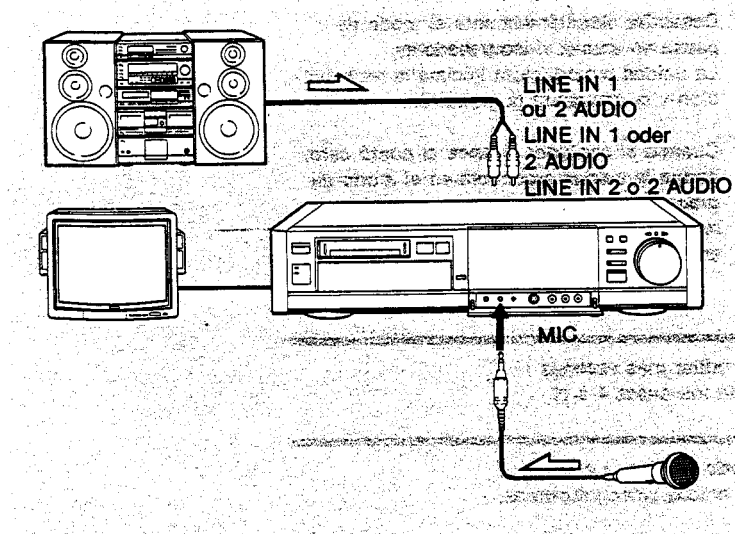

Remarque

Un microphone enfichable ne peut pas être utilisé avec ce magnétoscope.

Nachvertonung

Auf die PCM-Spur kann nachträglich ein neues Tonsignal (z.B. Musik oder Kommentar) aufgespielt werden. Während dieser Nachvertonung kann das Bild auf dem TV-Schirm betrachtet werden.

Anschluß

Nachvertonung von Mikrofon

Nachvertonung von einer Audioanlage

Nachvertonung sowohl von Mikrofon als auch von einer Audioanlage

Hinweis

Ein Mikrofon mit externer Stromversorgung über das Mikrofonkabel (sog. Plug-in-Power-System) kann an diesen Videorecorder nicht angeschlossen werden.

Audiomontage

Usted podrá grabar adicionalmente música o una narración en una cinta previamente grabada ob- servando las imágenes de reproducción de la cinta. El sonido montado se grabará en la pista de PCM.

Conexión

Montaje del sonido procedente de un micrófono

Montaje del sonido procedente de un audio-sistema

Montaje del sonido procedente tanto de un micrófono como de un audiosistema

Nota

Con esta videograbadora no podrá emplearse un micrófono con alimentación a través de la clavija.

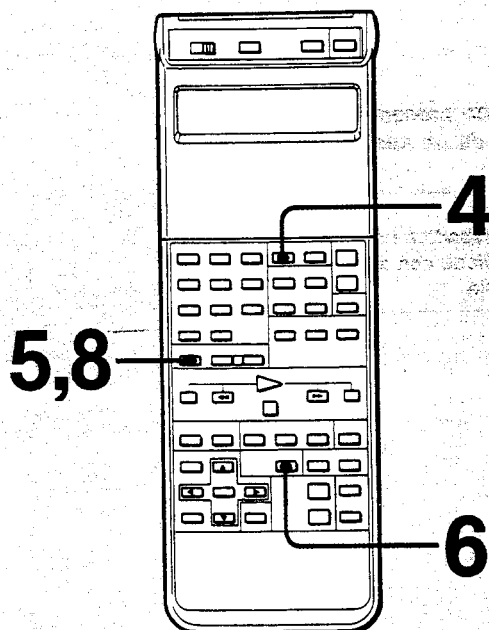
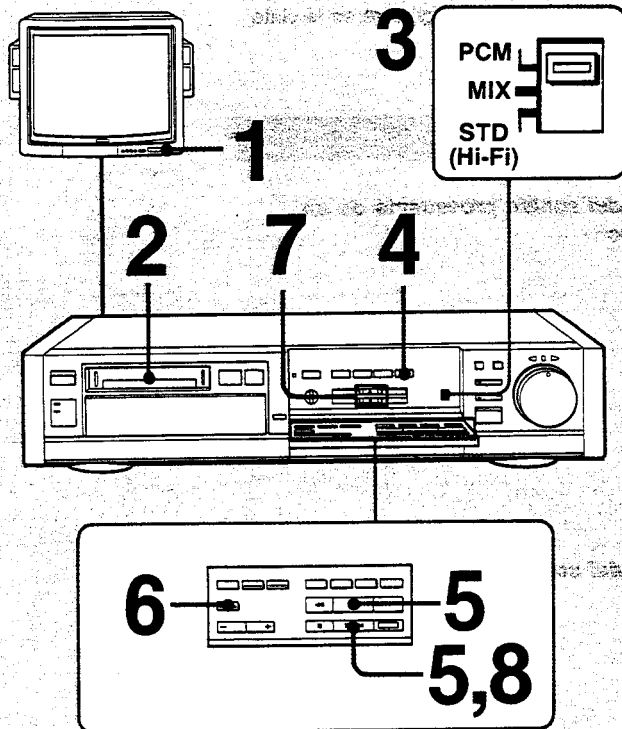

Marche à suivre

- 1** Mettre le téléviseur sous tension et choisir l'entrée, réservée au magnétoscope, ou choisir la position de programmation pour le magnétoscope.
- 2** Installer une cassette.
L'appareil sera automatiquement mis sous tension.
- 3** Régler le sélecteur AUDIO NONITOR sur PCM ou MIX.
- 4** A la copie du son de la chaîne audio, choisir l'entrée de ligne à laquelle la chaîne audio est raccordée en appuyant sur INPUT SELECT.
- 5** Reproduire la cassette pour localiser le point où la copie audio doit commencer et appuyer sur PAUSE/STILL II/II ou sur II PAUSE.
- 6** Appuyer sur AUDIO DUB.
Le témoin AUDIO DUB s'allume sur le magnétoscope.
- 7** Faire fonctionner les sources audio et ajuster le réglage REC LEVEL.
- 8** Appuyer à nouveau sur PAUSE/STILL II/II ou sur II PAUSE pour libérer le mode de pause à la lecture.
La copie audio commence.

Arrêt temporaire de la copie audio

Appuyer sur PAUSE/STILL II/II ou sur II PAUSE.

Arrêt de la copie audio

Appuyer sur ■ STOP.

Copie du son d'un programme télévisé

Appuyer sur INPUT SELECT pour afficher le témoin TUNER et choisir la position de programmation souhaitée. Effectuer ensuite les étapes de 2 à 5.

Remarques

- Pendant la copie, une bande noire ou des parasites apparaissent au centre et dans le bas de l'écran, mais l'image enregistrée n'en sera nullement affectée.
- Le son copié ne peut pas être reproduit sur un magnétoscope ou un caméscope dépourvu de la fonction d'enregistrement/lecture PCM.

Nachvertonung

Bedienungsvorgang

- 1 Schalten Sie das TV-Gerät ein und wählen Sie den Videorecordereingang bzw. die auf das Videorecorder-Ausgangssignal voreingestellte Programmposition.
- 2 Lege Sie die Cassette ein.
Das Gerät wird dabei automatisch eingeschaltet.
- 3 Schalten Sie AUDIO MONITOR auf PCM oder MIX.
- 4 Beim Nachvertönen von einer Audioanlage wählen Sie durch Drücken von INPUT SELECT den Eingang, an dem die Audioanlage angeschlossen ist.
- 5 Geben Sie das Band bis zu der Stelle wieder, an der die Nachvertonung beginnen soll und drücken Sie PAUSE/STILL **II/▶◀** oder **II PAUSE**.
- 6 Drücken Sie AUDIO DUB.
Die AUDIO DUB-Anzeige am Videorecorder leuchtet auf.
- 7 Geben Sie die Audio-Signalquelle wieder und stellen Sie den Aufnahmepegel an REC LEVEL ein.
- 8 Schalten Sie die Wiedergabe-Pause durch Drücken von PAUSE/STILL **II/▶◀** oder **II PAUSE** ab.
Die Nachvertonung beginnt.

Zum kurzzeitigen Anhalten der Nachvertonung

Drücken Sie PAUSE/STILL **II/▶◀** oder **II PAUSE**.

Zum Beenden der Nachvertonung

Drücken Sie **■ STOP**.

Zum Nachvertönen mit einem TV-Tonsignal

Drücken Sie INPUT SELECT, so daß die TUNER-Anzeige erscheint, wählen Sie das gewünschte Programm und fahren Sie dann mit den Schritten 2 bis 5 fort.

Hinweise

- Während der Nachvertonung erscheinen ein schwarzer Balken oder andere Störungen in der Mitte und unten im Bild, das Bild wird jedoch störungsfrei aufgezeichnet.
- Das Nachvertonungssignal kann nur auf einem mit PCM-Aufnahme/Wiedergabe-Funktion ausgestatteten Videorecorder oder Kamerarecorder wiedergegeben werden.

Audiomontage

Operación

- 1 Conecte la alimentación del televisor y seleccione la entrada para la videograbadora o seleccione la posición de programa reservada para la misma.
- 2 Inserte un videocasette.
La alimentación se conectará automáticamente.
- 3 Ponga el selector AUDIO MONITOR en PCM o MIX.
- 4 Para montar el sonido del audiosistema, seleccione la entrada de línea a la que está conectado el audiosistema presionando INPUT SELECT.
- 5 Ponga en reproducción la cinta para localizar el punto de comienzo del audiomontaje y presione PAUSE/STILL **II/▶◀** o **II PAUSE**.
- 6 Presione AUDIO DUB.
El indicador AUDIO DUB de la videograbadora se encenderá.
- 7 Ponga en reproducción las fuentes y ajuste el nivel de grabación con REC LEVEL.
- 8 Vuelva a presionar PAUSE/STILL **II/▶◀** o **II PAUSE** para desactivar el modo de reproducción en pausa.
Se iniciará el audiomontaje.

Para detener momentáneamente el audiomontaje

Presione PAUSE/STILL **II/▶◀** o **II PAUSE**.

Para cesar el audiomontaje

Presione **■ STOP**.

Para montar el sonido de un programa de televisión

Presione INPUT SELECT para visualizar el indicador TUNER y seleccione la posición de programa deseada. Después ejecute los pasos 2 a 5.

Notas

- Durante el montaje, aparecerá una barra negra o ruido en la imagen en las partes central e inferior de la pantalla, pero las imágenes grabadas no se verán afectadas.
- El sonido montado no podrá reproducirse en una videograbadora ni en una videocámara que no posean la función de grabación/reproducción de PCM.

Spécifications

Système

Système d'enregistrement vidéo	Système FM à balayage hélicoïdal par deux têtes rotatives
Système d'enregistrement audio (Enregistrement normal)	Standard: Système FM à tête rotative (2 canaux) PCM: Système PCM (2 canaux) EV-S1000E:
Système couleur	Couleur DDR SECAM à PAL, convertible EV-S1000E (UK): Système CCIR B, G et H, couleur PAL
Cassettes utilisables	Cassettes du format vidéo 8 mm
Vitesse de bande	SP: 20,051 mm/sec. LP: 10,058 mm/sec.
Durée maximale d'enregistrement/lecture	SP: 1 h 30 min. (avec Sony E5/P5-90) LP: 3 heures (avec Sony E5/P5-90)
Durée d'avance rapide/rebobinage	Env. 4 min. (avec Sony E5/P5-90)

Modulation par impulsions codées (PCM)

Fréquence d'échantillonnage	31,25 kHz
Fréquence audio	De 20 Hz à 15 kHz
Plage dynamique	Plus de 90 dB
Pleurage et scintillement	Moins de 0,005% RMS

Section tuner

Couverture des canaux	EV-S1000E: VHF E2 à E4, E5 à E12 UHF E21 à E69 Canaux par câble S01 à S03, S1 à S20, S21 à S41 EV-S1000E (UK): UHF B21 à B68
Système de programmation	60 programmes
Système stéréobilingue	EV-S1000E: Système ouest-allemand à deux porteuses EV-S1000E (UK): Système NICAM
Signal de sortie haute fréquence	EV-S1000E: Canaux UHF E30 — E39 (variable) EV-S1000E (UK): Canaux UHF B30 — B39 (variable) 75 ohms, asymétrique
Entrée d'antenne	75 ohms, prise d'antenne asymétrique

Entrées et sorties

LINE IN 1/2

VIDEO: Prise coaxiale phono (1 chaque)
1 Vc-c, 75 ohms, asymétrique, sync négative
AUDIO: Prise coaxiale phono (2 chaque)
47 kilohms, -7,5 dBs (0 dBs = 0,775 V rms)
S VIDEO: Prise DIN à 4 broches (1 chaque)
Signal de luminance: 1 Vc-c, 75 ohms, asymétrique, sync négative
Signal de chrominance: 0,286 Vc-c, 75 ohms, asymétrique, sync négative

LINE OUT

VIDEO: Prise coaxiale phono (1)
1 Vc-c, 75 ohms, asymétrique, sync négative
AUDIO: Prise coaxiale phono (2 chaque)
Impédance de sortie inférieure à 1 kilohm, -7,5 dBs avec charge 10 kilohms, asymétrique
S VIDEO: Prise DIN mini 4 broches (1)
Signal de luminance: 1 Vc-c, 75 ohms, asymétrique, sync négative
Signal de chrominance: 0,286 Vc-c, 75 ohms, asymétrique, sync négative

MONITOR OUT

EURO-AV: 21 broches (1)
Sortie vidéo: broche 19
1 Vc-c, 75 ohms, asymétrique, sync négative (avec commande de changement)
Signal de luminance: 1 Vc-c, 75 ohms, asymétrique, sync négative
Signal de chrominance: 0,286 Vc-c, 75 ohms, asymétrique, sync négative
Sortie audio: broches 1 et 3
Impédance de sortie: Moins de 1 kilohm, -6 dBs avec charge 10 kilohms, asymétrique
S VIDEO: 4 broches, mini DIN (1)
Signal de luminance: 1 Vc-c, 75 ohms, asymétrique, sync négative
Signal de chrominance: 0,286 Vc-c, 75 ohms, asymétrique, sync négative

CONTROL L (LANC):	Panneau arrière: DIN 5 broches (1) Panneau avant: Prise stéréo mini-mini (1)
Prise casque (HEAD-PHONES):	Prise stéréo mini format (1) -20 dBs, 8 ohms
Entrée microphone (MIC):	Prise mini format (1) -60 dBs, pour microphone à faible impédance

Section minuterie

Horloge	Verrouillage par cristal
Mode de commande	Magnétoscope 1/2/3
Indication horaire	Par cycle de 24 heures
Réglage horaire	Seulement pour enregistrement de 6 programmes par mois maximum maximum
Protection minuterie	Par condensateur à auto-recharge incorporé Durée de protection: Jusqu'à 1 heure à la fois

Données générales

Alimentation	EV-S1000E: Secteur 220 V, 50 Hz EV-S1000E (UK): Secteur 240 V, 50 Hz
Consommation	EV-S1000E: 28 W EV-S1000E (UK): 30 W
Température d'exploitation	De 5 à 40°C (de 41 à 104°F)
Température d'entreposage	De -20 à 60°C (de -4 à 140°F)
Dimensions	EV-S1000E: 470 x 105 x 305 mm (l/h/p) (18 5/8 x 4 1/4 x 12 1/8 pouces) (panneaux latéraux en bois compris) EV-S1000E (UK): 430 x 105 x 305 mm (l/h/p) (7 x 4 1/4 x 12 1/8 pouces)
Poids	EV-S1000E: 6,5 kg (14 liv. 5on.) EV-S1000E (UK): 5,9 kg (13 liv.)

Télécommande RMT-451

Système de contrôle	Par infrarouge
Alimentation	Courant continu 3,0 V, deux piles R6 selon la désignation IEC
Mode de commande	Magnétoscope 1/2/3
Dimensions	Env. 77 x 18 x 220 mm (l/h/p) (3 1/8 x 3/4 x 8 3/4 pouces) Saillies et commandes comprises
Poids	170 g (5 onces) sans les piles

Accessoires fournis

Télécommande sans fil RMT-451 avec 2 piles R6	(1)
Câble coaxial 75 ohms	(1)
Câble de raccordement audio (2 phono à 2 phono)	(1)
Câble de raccordement vidéo (phono à phono)	(1)
Câble de raccordement vidéo pour connecteur S VIDEO (DIN 4 broches à DIN 4 broches)	(1)
Câble de contrôle (prise stéréo mini-mini format à prise stéréo mini-mini format)	(1)
Tournevis	(1)
Cassette de nettoyage	(1)

La conception et les spécifications peuvent être modifiées sans préavis.

Remarque

Cet appareil est conforme aux Directives 76/889 et 82/499 de la CEE, relatives à la suppression des interférences.

Technische Daten

System

Video-Aufnahmesystem	Zwei rotierende Köpfe, Schrägspurverfahren, Frequenzmodulation
Audio-Aufnahmesystem (normaler Aufnahmebetrieb)	Standardspur: zwei rotierende Köpfe, Frequenzmodulation (2 Kanäle) PCM-Spur: Digitale Aufzeichnung (2 Kanäle)
Farbsystem	EV-S1000E: PAL und DDR SECAM umschaltbar EV-S1000E (UK): CCIR-System B, G und H, PAL
Verwendbare Cassetten Bandgeschwindigkeiten	8-mm-Videoformat SP: 20,051 mm/s LP: 10,058 mm/s
Max. Aufnahme-/Wiedergabezeit	SP: 1 Std. 30 Min. (mit Sony Cassette E5/P5-90) LP: 3 Stunden (mit Sony Cassette E5/P5-90)
Umspuzzeit	ca. 4 Min. (mit Sony Cassette E5/P5-90)

PCM

Abtastfrequenz	31,25 kHz
Frequenzgang	20 Hz bis 15 kHz
Dynamikumfang	über 90 dB
Gleichlaufschwankungen	unter 0,005% RMS

Tuner

Kanalbereich	EV-S1000E: VHF E2 bis E4, E5 bis E12 UHF E21 bis E69 Kabelprogramme S01 bis S03, S1 bis S20, S21 bis S41 EV-S1000E (UK): UHF B21 bis B68
Programmvorwahl	60 Speicherplätze für TV-Programme
Stereo/Zweitton-System	EV-S1000E: In der Bundesrepublik Deutschland verwendetes Zweiträgerverfahren EV-S1000E (UK): NICAM
HF-Ausgangssignal	EV-S1000E: UHF-Kanäle E30 — E39 (einstellbar) EV-S1000E (UK): UHF-Kanäle B30 — B39 (einstellbar)
Antennenausgang	75 Ohm, unsymmetrisch Unsymmetrische 75-Ohm-Antennenbuchse

Eingänge und Ausgänge

LINE IN 1/2

VIDEO: Cinch (je eine)	1 Vss, 75 Ohm, unsymmetrisch, Video positiv
AUDIO: Cinchbuchse (je zwei)	47 kOhm, -7,5 dBs (0 dBs = 0,775 Veff)
S VIDEO: 4pol Mini-DIN (je eine)	Luminanzsignal: 1 Vss, 75 Ohm, unsymmetrisch, Video positiv Chrominanzsignal: 0,286 Vss, 75 Ohm, unsymmetrisch, Video positiv

LINE OUT

VIDEO: Cinchbuchse (1)	1 Vss, 75 Ohm, unsymmetrisch, Video positiv
AUDIO: Cinchbuchse (je eine)	Ausgangsimpedanz unter 1 kOhm, -7,5 dBs an 10 kOhm Last, unsymmetrisch
S VIDEO: 4pol Mini-DIN (1)	Luminanzsignal: 1 Vss, 75 Ohm, unsymmetrisch, Video positiv Chrominanzsignal: 0,286 Vss, 75 Ohm, unsymmetrisch, Video positiv

MONITOR OUT

EURO-AV: 21pol (1)	Videoausgang: Stift 19 1 Vss, 75 Ohm, unsymmetrisch, Video positiv (Change-over-Schaltmöglichkeit) Luminanzsignal: 1 Vss, 75 Ohm, unsymmetrisch, Video positiv Chrominanzsignal: 0,286 Vss, 75 Ohm, unsymmetrisch, Video positiv Audioausgang: Stifte 1 und 3 Ausgangsimpedanz unter 1 kOhm, -3 dBs an 10 kOhm Last, unsymmetrisch
S VIDEO: 4pol, Mini-DIN (1)	Luminanzsignal: 1 Vss, 75 Ohm, unsymmetrisch, Video positiv Chrominanzsignal: 0,286 Vss, 75 Ohm, unsymmetrisch, Video positiv

CONTROL L (LANC):

An der Rückseite
5pol DIN-Buchse (1)
An der Vorderseite

HEADPHONES:

Stereo-Minimini-Buchse (1)
Stereo-Minibuchse (1), -20 dBs, 8 Ohm

MIC:

Minibuchse (1)
-60 dBs, für Mikrofon niedriger Impedanz

Timer

Uhr	Quarzgesteuert
Steuerbetriebsarten	VTR 1/2/3
Zeitanzeige	24-Stunden-System
Programmiermöglichkeit	Nur für Aufnahmeprozesse, max. 6 Vorgänge über einen Zeitraum von einem Monat
Speicher-Pufferung	Über Kondensator, der immer wieder aufgeladen wird Überbrückungszeit: Eine Stunde je Stromunterbrechung

Allgemeines

Stromversorgung	EV-S1000E: 220 V Wechselspannung, 50 Hz EV-S1000E (UK): 240 V Wechselspannung, 50 Hz
Leistungsaufnahme	EV-S1000E: 28 W EV-S1000E (UK): 30 W
Betriebstemperatur	5°C bis 40°C
Lagertemperatur	-20°C bis +60°C
Abmessungen	EV-S1000E: 470 x 105 x 305 mm (B/H/T) (einschl. seitlichen Holzverkleidungen) EV-S1000E (UK): 430 x 105 x 305 mm (B/H/T)
Gewicht	EV-S1000E: 6,5 kg EV-S1000E (UK): 5,9 kg

Fernbedienung RMT-451

System	Übertragung mit Infrarotstrahl
Stromversorgung	3 V Gleichspannung, 2 Mignonzellen (R6)
Steuerbetriebsarten	VTR 1/VTR 2/VTR 3
Abmessungen	ca. 77 x 18 x 220 mm (B/H/T) (einschl. vorspringender Teile und Bedienungselemente)
Gewicht	170 g (ausschl. Batterien)

Mitgeliefertes Zubehör

Fernbedienung RMT-451 mit 2 R6-Mignonzellen	(1)
75 Ohm-Koaxialkabel	(1)
Audio-Verbindungskabel (2 Cinch auf 2 Cinch)	(1)
Video-Verbindungskabel (Cinch auf Cinch)	(1)
Video-Verbindungskabel für S VIDEO-Buchse (4pol DIN auf 4pol DIN)	(1)
Steuerkabel (Stereo-Minimini auf Stereo-Minimini)	(1)
Schraubenzieher	(1)
Reinigungs-Cassette	(1)

Änderungen, die dem technischen Fortschritt dienen, bleiben vorbehalten.

Hinweis

Das Gerät erfüllt bezüglich Störstrahlungsunterdrückung die EEC-Richtlinien 76/889 und 82/499.

Especificaciones

Sistema

Sistema de videograbación	Sistema de FM con exploración helicoidal de dos cabezas giratorias
Sistema de audiograbación (Grabación normal)	Estándar: Sistema de FM con cabezas giratorias (2 canales) PCM: Sistema de PCM (2 canales)
Sistema de color	EV-S1000E: Conversión de color DDR SECAM a PAL EV-S1000E (UK): Sistema B, G, y H del CCIR, color PAL
Videocassettes utilizables	Formato de video de 8 mm
Velocidad de la cinta	SP: 20,051 mm/seg LP: 10,058 mm/seg
Tiempo máximo de grabación/reproducción	SP: 1 hora 30 min. (con E5/P5-90 Sony) LP: 3 horas (con E5/P5-90 Sony)
Tiempo de avance rápido/rebobinado	Aprox. 4 min. (Con E5/P5-90 Sony)

PCM

Frecuencia de muestreo	31,25 kHz
Frecuencia de audio	20 Hz a 15 kHz
Gama dinámica	Más de 90 dB
Fluctuación y trémolo	Menos del 0,005%, valor eficaz

Sección del sintonizador

Cobertura de canales	EV-S1000E: E2 a E4 y E5 a E12 de VHF E21 a E69 de UHF S01 a S03, S1 a S20, y S21 a S41 de cablevisión EV-S1000E (UK): B21 a B68 de UHF
Sistema de programación	60 programas
Sistema de estéreo/bilingüe	EV-S1000E: Sistema de dos portadoras de Alemania Occidental EV-S1000E (UK): NICAM
Señal de salida de RF	EV-S1000E: Canales E30 — E39 de UHF (variable) EV-S1000E (UK): Canales B30 — B39 de UHF (variable) 75 ohmios, desequilibrada
Entrada de antena	Conector de antena asimétrico de 75 ohmios

Entradas y salidas

LINE IN 1/2

VIDEO: Toma fono (1 de cada) 1Vp-p, 75 ohmios, desequilibrada, sincronismo negativo
AUDIO: Toma fono (2 de cada) 47 kilohmios, -7,5 dBs (0 dBs = 0,775V eficaces)
S VIDEO: Miniconector DIN de 4 terminales (1 de cada)
Señal de luminancia: 1Vp-p, 75 ohmios, desequilibrada, sincronismo negativo
Señal de crominancia: 0,286 Vp-p, 75 ohmios, desequilibrada, sincronismo negativo

LINE OUT

VIDEO: Toma fono (1) 1Vp-p, 75 ohmios, desequilibrada, sincronismo negativo
AUDIO: Toma fono (2 de cada) Impedancia de salida inferior a 1 kilohmio, -7,5 dBs con 10 kilohmios de impedancia, desequilibrada
S VIDEO: Miniconector DIN de 4 terminales (1)
Señal de luminancia: 1Vp-p, 75 ohmios, desequilibrada, sincronismo negativo
Señal de crominancia: 0,286 Vp-p, 75 ohmios, desequilibrada, sincronismo negativo

MONITOR OUT

EURO-AV: Conector de 21 terminales (1)
Salida de vídeo: terminal 19 1Vp-p, 75 ohmios, desequilibrada, sincronismo negativo (con conmutador de cambio)
Señal de luminancia: 1Vp-p, 75 ohmios, desequilibrada, sincronismo negativo
Señal de crominancia: 0,286 Vp-p, 75 ohmios, desequilibrada, sincronismo negativo
Salida de audio: terminales 1 y 3
Impedancia de salida inferior a 1 kilohmio, -6 dBs con 10 kilohmios de impedancia, desequilibrada
S VIDEO: Miniconector DIN de 4 terminales (1)
Señal de luminancia: 1Vp-p, 75 ohmios, desequilibrada, sincronismo negativo
Señal de crominancia: 0,286 Vp-p, 75 ohmios, desequilibrada, sincronismo negativo

CONTROL L (LANC):	Panel posterior: conector DIN de 5 terminales (1) Panel frontal: minitoma estéreo (1)
HEADPHONES:	Minitoma estéreo (1) - 20 dBs, 8 ohmios
MIC (micrófono):	Minitoma (1) - 60 dBs, para micrófono de baja impedancia

Sección del temporizador

Reloj	Sincronizado por cuarzo
Modo de mando	VTR 1/2/3
Indicación de la hora	Ciclo de 24 horas
Ajuste del temporizador	Solamente para grabación 6 programas en un mes como máx.
Protección del temporizador	Capacitor autocargable incorporado Duración de la protección: Hasta una hora cada vez

Generales

Alimentación	EV-S1000E: 220V CA, 50 Hz EV-S1000E (UK): 240V CA, 50 Hz
Consumo	EV-S1000E: 28W EV-S1000E (UK): 30W
Temperatura de funcionamiento	5 a 40F°C
Temperatura de almacenamiento	-20 a 60F°C
Dimensiones	EV-S1000E: 470 x 105 x 305 mm (an/al/prf) (incluyendo los paneles laterales de madera) EV-S1000E (UK): 430 x 105 x 305mm (an/al/prf)
Peso	EV-S1000E: 6,5 kg EV-S1000E (UK): 5,9 kg

Telemando inalámbrico RMT-451

Sistema de control remoto	Por rayos infrarrojos
Alimentación	3,0V CC, dos pilas R6 según designación de la IEC
Modo de mando	VTR 1/VTR 2/VTR 3
Dimensiones	Aprox. 77 x 18 x 220 mm (an/al/prf) incluyendo partes y controles salientes
Peso	170 g excluyendo las pilas

Accesorios suministrados

Telemando inalámbrico RMT-451 con dos pilas R6	(1)
Cable coaxial de 75 ohmios	(1)
Cable conector de audio (2 fono a 2 fono)	(1)
Cable conector de vídeo (fono a fono)	(1)
Cable conector de vídeo para el conector S VIDEO (DIN, 4 terminales a 4 terminales)	(1)
Cable de control (mini-minitoma estéreo a mini-minitoma estéreo)	(1)
Destomillador	(1)
Cassette limpiador	(1)

Diseño y especificaciones sujetos a cambio sin previo aviso.

Nota

Este aparato cumple las normas 76/889 y 82/499 de la CEE relativas a la supresión de interferencias.

Guide de dépannage

En présence d'une difficulté, vérifiez d'abord la connexion du cordon d'alimentation, puis passer en revue les points ci-après. Si l'on ne parvient pas à porter remède à la défaillance, débranchez l'appareil et s'adresser à un concessionnaire ou un centre de service autorisé Sony.

Alimentation

L'interrupteur ON/STANDBY ne fonctionne pas.

- Le cordon d'alimentation secteur est débranché.
- Le magnétoscope est en mode d'attente par minuterie. Appuyer sur TIMER REC ON/OFF.

Horloge

L'horloge clignote, indiquant "Su 0:00" sur le panneau d'affichage.

- Une panne de courant s'est produite. Remettre l'horloge à l'heure.

Enregistrement et lecture

Une émission télévisée n'est pas clairement affichée

- La position de programmation pour le magnétoscope n'est pas clairement accordée sur le téléviseur.
- Le signal télévisé est faible. Ajuster la direction de l'antenne.
- Vérifier les connexions de l'antenne.

L'image en cours d'enregistrement ou de lecture ne peut pas être surveillée sur l'écran du téléviseur.

- Le témoin VTR n'apparaît pas sur le panneau d'affichage. Appuyer sur TV/VTR.
- L'entrée vidéo ou la position de programmation pour le magnétoscope ne sont pas choisies sur le téléviseur.

Impossible d'enregistrer correctement

- Aucune cassette n'est installée.
- La bande est à son extrémité.
- L'entrée n'a pas été choisie correctement.

La cassette est éjectée quand la touche • REC est actionnée

- Le segment de sécurité de la cassette est ouvert. (Le cache rouge est visible.)

L'image reproduite manque de clarté

- Le canal destiné au magnétoscope sur le téléviseur n'est pas correctement accordé.
- Les têtes vidéo sont encrassées. Les nettoyer avec la cassette de nettoyage pour têtes vidéo Sony fournie. Pour les détails sur ce travail, consulter les explications qui accompagnent la cassette de nettoyage.
- Ajuster SHARPNESS sur le menu PICTURE ADJUST (page 84).

Les programmes stéréo sont en monophonie

- La position AUTO STEREO OFF a été choisie sur le menu MODE SET (page 64).

Défilement vertical de l'image en mode de recherche

- Ajuster le réglage de stabilité verticale sur le téléviseur.

Bande parasitée au ralenti, image par image ou arrêt sur image

- Ajuster SLOW ou STILL sur le menu PICTURE ADJUST.

Enregistrement audio

Impossible d'enregistrer le son

- Les réglages REC LEVEL sont sur "0". Ajuster correctement ces réglages.
- Vérifier les connexions d'entrée/sortie audio.

Son distordu ou parasité

- Le niveau d'enregistrement n'est pas correctement ajusté.

Enregistrement déclenché par minuterie

L'enregistrement par minuterie n'est pas accepté quand TRANSMIT est actionné

- L'horloge n'est pas réglée correctement.
- Six programmations ont déjà été mémorisées.

Le témoin TIMER REC ne s'allume pas bien que TIMER REC ON/OFF soit actionné

- Aucune cassette n'est installée.
- La bande est à son extrémité.
- Aucune programmation n'a été faite pour l'enregistrement par minuterie.

La cassette est éjectée quand TRANSMIT ou TIMER REC ON/OFF est actionné

- Le segment de sécurité de la cassette est ouvert (le cache rouge est visible).

L'enregistrement par minuterie n'a pas été réalisé.

- Une panne de courant de plus d'une heure s'est produite.
- La commande TIMER REC ON/OFF n'a été pas allumée après avoir été éteinte.

Ecran de données

L'écran de données n'apparaît pas.

- Appuyer sur DATA SCREEN.
- Le téléviseur ou le moniteur couleur est raccordé via la prise LINE OUT VIDEO de ce magnétoscope.

Divers

Pas de télécommande possible du magnétoscope

- Les piles de la télécommande sont épuisées.
- Le sélecteur TV/VTR de la télécommande est réglé sur TV.
- Le sélecteur du mode de commande de la télécommande n'est pas réglé à la même position que sur le magnétoscope.

Impossible d'éjecter la cassette

- L'enregistrement est en cours.
- Mettre hors tension, puis à nouveau sous tension. Appuyer ensuite sur EJECT.

Störungsüberprüfungen

Überprüfen Sie bei einer Störung zunächst noch einmal den Netzanschluß und gehen Sie dann die folgende Liste durch.

Wenn die Störung nicht selbst behoben werden kann, wenden Sie sich an Ihren Sony Händler oder an eine Sony Kundendienststelle.

Stromversorgung

Der ON/STANDBY-Schalter arbeitet nicht.

- Das Netzkabel ist abgetrennt.
- Der Videorecorder befindet sich im timergesteuerten Aufnahme-Bereitschaftsbetrieb. TIMER REC ON/OFF drücken.

Uhr

Im Display blinkt „Su 0:00“.

- Zwischenzeitlich ist eine Stromunterbrechung aufgetreten und die Uhr muß neu gestellt werden.

Aufnahme und Wiedergabe

Das TV-Bild ist nur unklar zu sehen.

- Das TV-Gerät ist nicht richtig auf das Videorecorder-Ausgangssignal abgestimmt.
- Das TV-Signal ist zu schwach. Die Antenne anders ausrichten.
- Den Antennenanschluß überprüfen.

Das aufgenommene oder wiedergegebene Bild kann nicht auf dem TV-Schirm überwacht werden.

- Die VTR-Anzeige erscheint nicht im Display. TV/VTR drücken.
- Am TV-Gerät ist der Eingang, an dem der Videorecorder angeschlossen ist bzw. die auf das Videorecorder-Ausgangssignal voreingestellte Programmposition nicht richtig gewählt worden.

Es ist keine Aufnahme möglich.

- Es ist keine Cassette eingelegt.
- Das Band ist am Ende.
- Der Eingang ist nicht richtig gewählt.

Beim Drücken von • REC wird die Cassette ausgeworfen.

- Die Löschschiutlamelle der Cassette ist herausgeschoben (rote Abdeckung sichtbar).

Das Wiedergabebild ist nicht deutlich zu sehen.

- Das TV-Gerät ist nicht richtig auf das Videorecorder-Ausgangssignal abgestimmt.
- Die Videoköpfe sind verschmutzt. Die Köpfe mit der mitgelieferten Sony Videokopfreinigungscassette reinigen. Genaueres zur Reinigung kann der Anleitung der Cassette entnommen werden.
- Im PICTURE ADJUST-Menü den Parameter SHARPNESS anders einstellen (Seite 85).

Stereoprogramme werden in Mono wiedergegeben.

- Im MODE SET-Menü ist auf AUTO STEREO OFF geschaltet (Seite 65).

Beim Bildsuchlauf läuft das Bild in vertikaler Richtung durch.

- Den Vertikal-Bildfangregler am TV-Gerät einjustieren.

Bei der Zeitiupen-Wiedergabe, bei der Einzelbild-Weiterschaltung und beim Standbildbetrieb treten Störstreifen im Bild auf.

- Im PICTURE ADJUST-Menü den Parameter SLOW oder STILL einstellen.

Audio-Aufnahme

Das Audiosignal kann nicht aufgenommen werden.

- Die REC LEVEL-Regler stehen auf 0. Die Regler richtig einjustieren.
- Die Anschlüsse der Audio-Eingänge/Ausgänge überprüfen.

Verrauschter oder gestörter Ton.

- Der Aufnahmepegel war nicht richtig eingestellt.

Timergesteuerte Aufnahme

Die an der Fernbedienung eingegebenen Daten können durch Drücken der TRANSMIT-Taste nicht zum Videorecorder übertragen werden.

- Die Uhr ist nicht eingestellt.
- Es sind bereits sechs Aufnahmevorgänge programmiert worden.

Die TIMER REC-Anzeige leuchtet nicht, obwohl TIMER REC ON/OFF gedrückt ist.

- Es ist keine Cassette eingelegt.
- Das Band ist am Ende.
- Es ist kein Programm für die timergesteuerte Aufnahme eingegeben.

Beim Drücken von TRANSMIT oder TIMER REC ON/OFF wird die Cassette ausgeworfen.

- Die Löschschutzlamelle der Cassette ist herausgeschoben (roter Teil sichtbar).

Timergesteuerte Aufnahme wurde nicht ausgeführt.

- Es ist ein Stromausfall von mehr als einer Stunde aufgetreten.
- TIMER REC ON/OFF wurde nach dem Ausschalten nicht mehr eingeschaltet.

Daten-Einblendung

Die Daten werden nicht in den Bildschirm eingeblendet.

- DATA SCREEN drücken.
- Das TV-Gerät bzw. der Farbmonitor ist an der LINE OUT VIDEO-Buchse dieses Videorecorders angeschlossen.

Sonstiges

Der Recorder kann nicht fernbedient werden.

- Die Batterien der Fernbedienung sind erschöpft.
- Der TV/VTR-Wähler der Fernbedienung steht auf TV.
- An der Fernbedienung ist eine andere Steuerbetriebsart gewählt als am Videorecorder.

Die Cassette kann nicht ausgeworfen werden.

- Es wird momentan aufgenommen.
- Das Gerät einmal aus- und dann wieder einschalten und dann EJECT drücken.

Guía para la solución de problemas

Si se presenta algún problema durante la operación, compruebe en primer lugar el cable de alimentación, y después consulte la lista siguiente. Si el problema persiste, desenchufe la unidad de la red y póngase en contacto con su proveedor o con un centro de reparaciones autorizado por Sony.

Alimentación

El interruptor ON/STANDBY no funciona.

- El cable de alimentación está desconectado de la red.
- La videograbadora está en el modo de espera de la grabación controlada mediante el temporizador. Presione TIMER REC (ON/OFF).

Reloj

El reloj parpadea mostrando "Su 0:00" en la ventanilla visualizadora.

- Se ha interrumpido la alimentación. Vuelva a poner en hora el reloj.

Grabación y reproducción

El programa de televisión no se visualiza claramente.

- La posición de programa reservada para la videograbadora no se ha sintonizado correctamente en el televisor.
- La señal de televisión es débil. Oriente la antena.
- Compruebe las conexiones de la antena.

Las imágenes que están grabando o reproduciéndose no pueden contemplarse en la pantalla del televisor.

- El indicador VTR no aparece en la ventanilla visualizadora. Presione TV/VTR.
- La entrada de vídeo o la posición de programa reservada para la videograbadora no está seleccionada en el televisor.

La grabación no puede realizarse correctamente.

- No hay videocassette insertado.
- La cinta ha finalizado.
- No ha seleccionado correctamente la entrada.

Al presionar • REC, el videocassette sale expulsado.

- La lengüeta de seguridad del videocassette está deslizada hacia afuera. (Se está viendo la cubierta roja.)

Las imágenes de reproducción no son claras.

- La posición de programa reservada para la videograbadora no está seleccionada en el televisor.
- Las cabezas de vídeo están contaminadas. Límpielas empleando el cassette limpiador de cabezas de vídeo Sony suministrado. Con respecto a los detalles sobre la limpieza, consulte las instrucciones suministradas con el cassette.
- Ajuste SHARPNESS en el menú PICTURE ADJUST (página 85).

Los programas estéreo se oyen en forma monoaural.

- Ha seleccionado AUTO STEREO OFF en el menú MODE SET (página 65).

La imagen se mueve verticalmente en el modo de búsqueda de imágenes.

- Ajuste el control de estabilidad vertical del televisor.

Banda de ruido en las imágenes de reproducción a cámara lenta, fotograma por fotograma, o imagen fija

- Ajuste SLOW o STILL en el menú PICTURE ADJUST.

Audiograbación

No es posible realizar la audiograbación.

- Los controles REC LEVEL están a 0. Ajústelos adecuadamente.
- Compruebe las conexiones de entrada/salida de audio.

Sonido distorsionado o ruidoso

- El nivel de grabación no está adecuadamente ajustado.

Grabación controlada mediante el temporizador

No se acepta la grabación controlada mediante el temporizador al presionar TRANSMIT.

- El reloj no está en hora.
- Ya ha ajustado seis programas.

El indicador TIMER REC no se enciende al presionar TIMER REC ON/OFF.

- No ha insertado videocassette.
- La cinta ha finalizado.
- No ha ajustado ningún programa para grabación controlada mediante el temporizador.

El videocassette sale expulsado al presionar TRANSMIT o TIMER REC (ON/OFF).

- La lengüeta de seguridad del videocassette está deslizada hacia afuera. (Se está viendo la cubierta roja.)

No se realizó la grabación controlada mediante el temporizador.

- Se produjo un corte de la alimentación durante una hora o más.
- No puso TIMER REC ON/OFF en ON después de haberlo puesto en OFF.

Pantalla de datos

La pantalla de datos no aparece.

- Presione DATA SCREEN.
- Ha conectado el televisor o el monitor en color empleando la toma LINE OUT VIDEO de esta videograbadora.

Otros

No es posible controlar la videograbadora a distancia.

- Las pilas del telemando están agotadas.
- El selector de control remoto TV/VTR del telemando está en TV.
- El selector de modo de mando del telemando no está en la misma posición que el de la videograbadora.

No es posible extraer el videocassette.

- La unidad está grabando.
- Desconecte y vuelva a conectar la alimentación. Después presione EJECT.