

ORION

Bedienungsanleitung

Farbfernseher

mit On-Screen Menü

TV-3789 TV-3789SI

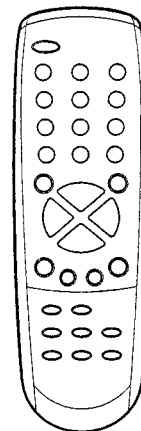
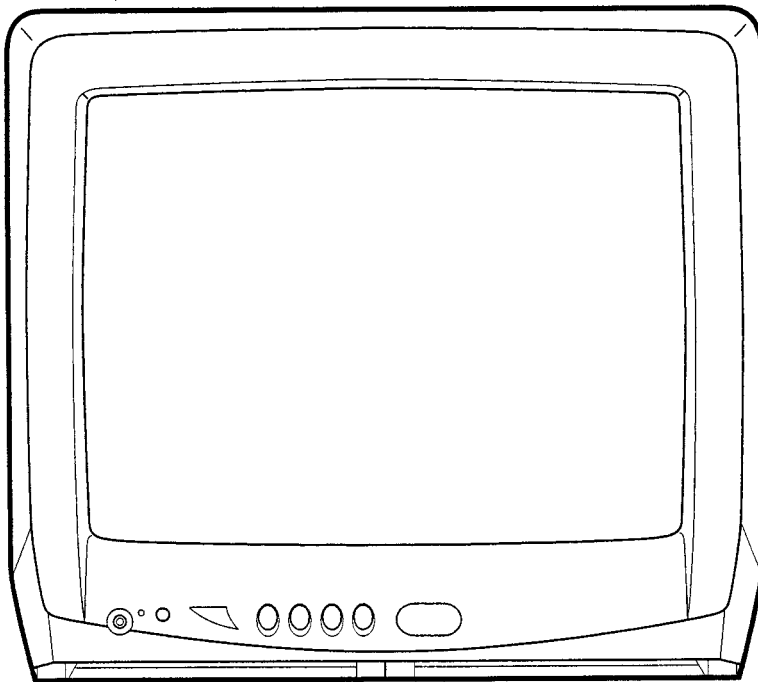

Lesen Sie vor Gebrauch diese Anleitung und die darin enthaltenen Sicherheitshinweise.
Wird das Gerät an Dritte weitergegeben, dann muss auch diese Bedienungsanleitung mit
übergeben werden.

Eigenschaften u. gesetzliche Hinweise

- 80 Programm-Speicherplätze
- Automatische Senderspeicherung
- QuickView - Umschalten zwischen 2 frei wählbaren Programmen per Knopfdruck
- Videotext
- Bildschärfereinstellung
- Bildschirmanzeigen in 5 Sprachen
- Sleptimer
- Scartbuchse mit RGB-Eingang
- Kopfhörer-Schaltbuchse
- Autom. Abschaltung bei fehlendem Antennensignal - Das Gerät schaltet nach 15min. ab

Kopfhörer-Warnhinweis

Laute Musik kann Ihr Gehör bleibend schädigen. Das Gehör kann sich von einem Schaden nicht erholen. Die Beeinträchtigung des Gehörs bildet sich nicht zurück. Deshalb Kopfhörer niemals übertrieben laut stellen.

Batteriehinweis

Der Gesetzgeber hat die Entsorgung von Batterien eindeutig geregelt. Batterien müssen vom Händler oder von kommunalen Sammelstellen in haushaltsüblichen Mengen kostenlos zurückgenommen werden. Batterien dürfen nicht mehr über den Hausmüll entsorgt werden. Nutzen Sie die kostenlosen Rückgabemöglichkeiten! Schonen Sie Ihre Umwelt. Geben Sie verbrauchte Batterien zurück.

Stromsparhinweis

Sparen Sie Strom! Schalten Sie das Gerät bei längeren Betriebspausen (z.B. über Nacht) mit dem Netzschalter am TV-Gerät aus. Das Gerät ist dann komplett ausgeschaltet und verbraucht keinen Strom.

Entsorgungshinweis

Entsorgen Sie Ihr TV-Gerät nicht im Hausmüll! Geben Sie Ihr TV-Gerät am Ende seiner Gebrauchsdauer bei einer kommunalen Sammelstelle ab. Vielerorts werden TV-Geräte auch bei der regulären Sperrmüllabfuhr kostenlos mitgenommen.

Wenn Sie die Originalverpackung nicht aufbewahren wollen, geben Sie sie an Ihren Händler zurück. Dort finden Sie vorbereitete Container, um die Verkaufsverpackung getrennt nach Styropor, Pappe und Plastik umweltgerecht entsorgen zu können.

Netzschalterhinweis

Dieses Gerät ist mit einem einpoligen Netzschalter ausgerüstet. Gerät nicht öffnen!
Teile im Inneren des Gerätes sind mit dem Stromnetz verbunden, auch wenn das Gerät ausgeschaltet ist. Sie können einen lebensgefährlichen Stromschlag erhalten, wenn Sie das Gerät öffnen und Teile in seinem Inneren berühren.

Inhaltsverzeichnis

Eigenschaften u. gesetzliche Hinweise	2
Sicherheitshinweise	4
Anzeigen u. Bedienelemente	6
Fernbedienung	7
Anschlüsse u. Aufstellung	9
Ein-/Ausschalten	10
Sprache der Bildschirmanzeige einstellen	11
Automatische Senderspeicherung	12
Reihenfolge der gespeicherten Sender ändern	13
Manuelle Senderspeicherung	14
Einfache Funktionen	15
Bildeinstellungen	16
Videotext	17
Gespeicherte Sender verbergen	19
Anschluss an andere Geräte	20
Fehlersuche	22
Garantie	23
Technische Daten	hintere Umschlagseite

Sicherheitshinweise

Das Gerät wurde unter Berücksichtigung aller aktuellen Sicherheitsbestimmungen hergestellt. Die folgenden Sicherheitshinweise sollen Sie vor unvorsichtigem Gebrauch und den damit verbundenen Gefahren schützen.

- Jedes Elektrogerät kann trotz sorgfältiger Fertigung einmal einen Defekt aufweisen. Sollten Sie Rauchentwicklung oder ungewöhnlich starke Hitzeentwicklung feststellen, ziehen Sie sofort den Netzstecker.
- Unter ungünstigen Umständen kann jedes Elektrogerät in Brand geraten. Obwohl das Gerät so konstruiert ist, dass ein Brand selbstständig sofort erlischt, sollten Sie das Gerät nicht neben oder unter Gardinen aufstellen! Gardinen wirken als Brandbeschleuniger! Aus einem kleinen Funken entsteht durch Gardinen leicht ein Wohnungsbrand.
- Das Netzkabel nur an 230V/50Hz anschließen. An keine andere Spannung anschließen.
- Überlassen Sie Reparaturen dem Fachmann.
- Gerät nicht öffnen. Eigene Reparaturversuche können einen Brand verursachen.
- Von Nagetieren fernhalten. Nagetiere (auch Nymphensittiche) nehmen Elektrokabel gerne zum Zerbeißen. Das Tier kann einen Kurzschluss verursachen (Feuergefahr!) und einen tödlichen Stromschlag erhalten.
- Zum Trennen vom Stromnetz immer am Stecker ziehen. Nicht am Kabel ziehen. Das Kabel kann überlastet werden und einen Kurzschluss verursachen.
- Niemals nass reinigen. Nur ein angefeuchtetes Tuch, wie für die Möbelpflege, benutzen.
- Nicht in oder unter Wasser tauchen!
- Gerät so aufstellen, dass durch das Kabel keine Stolperfallen entstehen.
- Gerät nur auf stabilen, erschütterungsfreien Unterlagen betreiben, um jede Gefahr durch Herabfallen zu vermeiden.
- Beachten Sie, dass Kleinkinder im Krabbelalter das Gerät an der Netzschnur vom Tisch oder Schrank ziehen können. Das Kind kann sich dabei verletzen.
- Gerät nicht in der Nähe von Wärmequellen betreiben. Das Gehäuse und das Kabel können durch die Hitzeeinwirkung beschädigt werden.
- Auf den Nachahmungstrieb von Kleinkindern achten! Keine Gegenstände durch die Lüftungsschlitze stecken!
- Die Lüftungsschlitze müssen frei bleiben! Keine Zeitungen oder Decken auf das Gerät legen!
- Die Fernbedienung ist kein Spielzeug! Kleinkinder können Batterien verschlucken. Falls eine Batterie verschluckt wurde, sofort einen Arzt aufsuchen.

Um einen lebensgefährlichen Stromschlag zu vermeiden, beachten Sie bitte folgende Hinweise:

- Vor Feuchtigkeit schützen. Niemals im Bad oder in der Sauna benutzen.
- Niemals in der Nähe einer Badewanne, Dusche oder eines Swimmingpools benutzen.
- Das Gerät niemals benutzen, wenn es nass geworden ist. Das kann auch Kondensationsfeuchte sein, die gerne im Winter entsteht, wenn das kalte Gerät in eine beheizte Wohnung gebracht wird. Warten Sie besonders im Winter nach einem Transport mit der Inbetriebnahme, bis sich das kalte Gerät an die Raumtemperatur angepasst hat.
- Keine schweren Gegenstände auf das Kabel stellen. Die Isolation kann beschädigt werden.
- Beschädigte Stecker oder Netzkabel niemals mit Isolierband umwickeln, sondern vom Fachmann reparieren lassen.
- Niemals ein Gerät mit defektem Gehäuse betreiben. Ein zerbrochenes Gehäuse nicht notdürftig reparieren, sondern durch ein neues ersetzen.
- Vor jeder Reinigung das Gerät vom Stromnetz trennen.

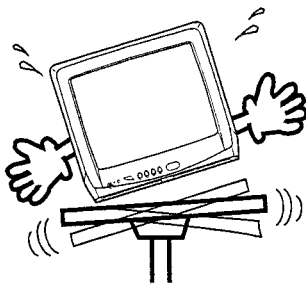

Die Stellfläche für das Gerät muss stabil und erschütterungsfrei sein. Ein stürzendes Gerät kann schwere Verletzungen verursachen.

Sicherheitshinweise

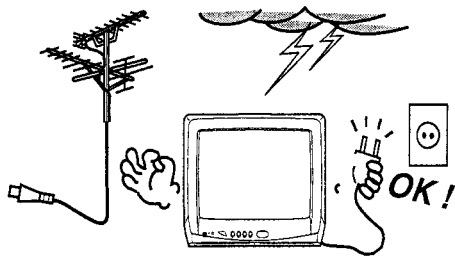

Bei Gewitter den Netzstecker aus der Steckdose ziehen. Ziehen Sie auch den Antennenstecker aus der Antennensteckdose.

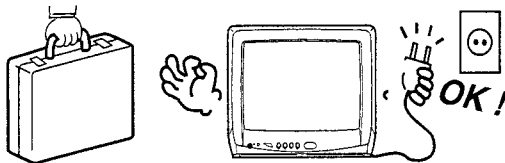

Wenn Sie verreisen, ziehen Sie den Netzstecker aus der Steckdose.

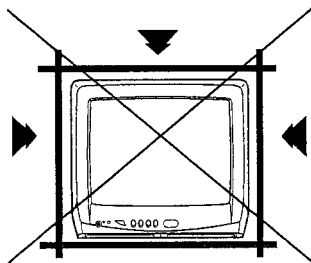

Das Gerät erwärmt sich im Betrieb. Um eine Überhitzung zu vermeiden, keine Decken auf das Gerät legen. Die Lüftungsschlitze müssen frei bleiben. Nicht in der Nähe von Heizkörpern aufstellen. Nicht ständiger direkter Sonnenbestrahlung aussetzen. Bei Aufstellung in einem Regal nach allen Seiten mindestens 5cm frei lassen.

5cm

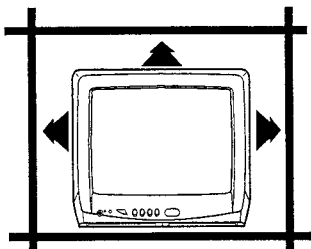

Korrekte Aufstellung im Regal.

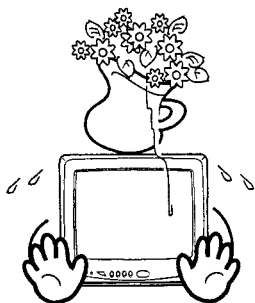

Keine Vasen oder wassergefüllte Behälter auf das Gerät stellen! Wenn Flüssigkeit ins Gerät gelangt ist, sofort den Netzstecker aus der Steckdose ziehen. Bringen Sie das Gerät in eine Fachwerkstatt, bevor Sie es weiter benutzen.

Anzeigen u. Bedienelemente

Frontansicht

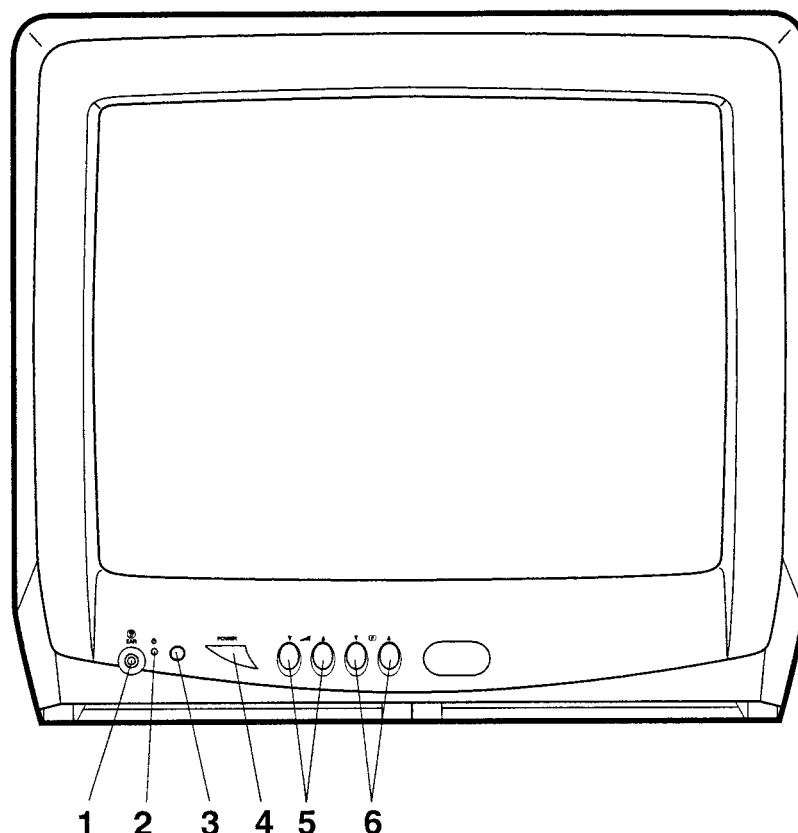

- 1. Kopfhörer-Schaltbuchse:** Wird ein Kopfhörer angeschlossen, dann wird der Lautsprecher automatisch abgeschaltet. Verwenden Sie einen MONO-Kopfhörer oder einen Mono-Stereo-Adapter, falls die Wiedergabe im rechten und im linken Kopfhörersystem gewünscht wird. Oder verwenden Sie einen TV-Kopfhörer, der sich auf MONO umschalten lässt.
- 2. Standby-Anzeige:** Leuchtet, wenn mit der Fernbedienung ausgeschaltet worden ist, der Netzschalter aber noch eingeschaltet ist.
- 3. Fernbedienungsempfänger:** .. Hier werden die Befehle der Fernbedienung empfangen.
- 4. Netzschalter:** Zum kompletten Ein- und Ausschalten der Stromversorgung.
- 5. Volume-Tasten:** Zum lauter oder leiser stellen.
- 6. Channel-Tasten:** Programme vorwärts oder rückwärts schalten. (Nur bei Kabel- oder Antennenbetrieb, nicht wenn ein SatellitenReceiver der Empfänger ist.)

Fernbedienung

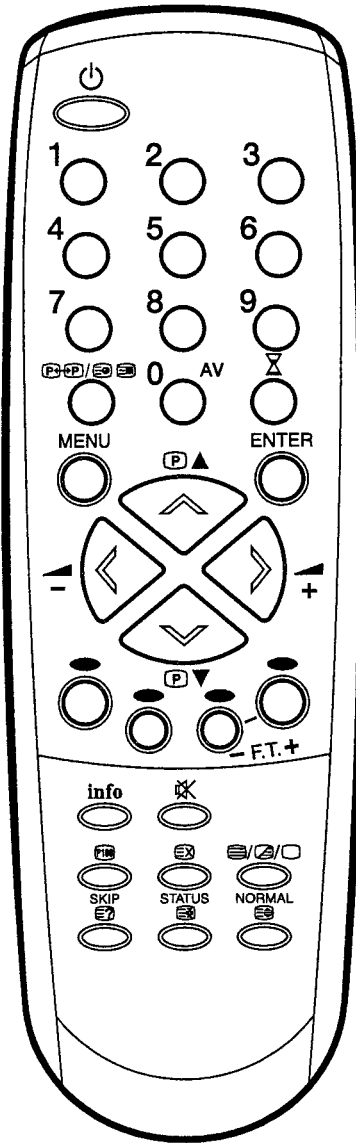

	Name	Bedienung	Seite
	POWER	Ein-/Ausschalten auf Standby	10
		Programm wählen Videotextseite wählen	15 17,19
	QUICK VIEW/ SUB PAGE	QuickView Unterseite wählen	15 18
		AV-Buchse wählen	20,21
	SLEEP	Sleep-Timer	15
		Menü aufrufen	
		Speichern	
	CH/PAGE/ SET	Einstellen im Menü Progr. oder Videotextseiten schrittweise schalten	15,17,19
	VOLUME/ SET	Einstellen im Menü Lautstärke ▲/▼	15
		Tasten ohne Funktion	
	FINE TUNING	Feinabstimmung	14
	CALL	Speicherplatz-Nummer anzeigen	15
	MUTE	Ton abschalten	15
	RESET	Videotext Seite 100	18
	DISPLAY CANCEL	Videotextseiten verbergen	17
	TEXT/ MIX/TV	Videotext Ein/ Mix/ Aus	17
	SKIP/ REVEAL	Programme verbergen Antwort zu Quizfragen	19 18
	STATUS/ HOLD	Zeitanzeige aus Videotext Videotextseiten anhalten	15 18
	NORMAL/ F/T/B	Bild u. Ton Normal-Taste Videotext vergrößern	16 18

Fernbedienung

Einsetzen der Batterien

Verwenden Sie Batterien Typ UM-4 (AAA). Verwenden Sie keine Akkus. Die Fernbedienung wird mit der geringen Betriebsspannung von Akkus nicht zuverlässig arbeiten. Ersetzen Sie verbrauchte Batterien durch neue Batterien. Batterien niemals aufladen. Batterien können durch Aufladen explodieren.

Achtung: Leere verbrauchte Batterien laufen aus, es tritt ätzender Elektrolyt aus. Die Fernbedienung wird dadurch zerstört. Verbrauchte Batterien deshalb rechtzeitig entfernen.

1 Deckel in pfeilrichtung öffnen.

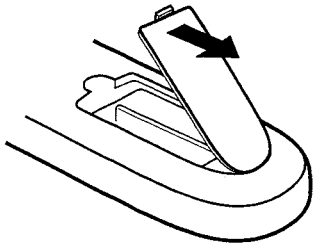

2 Batterien wie abgebildet einsetzen.

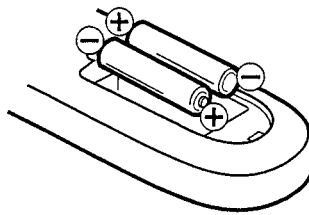

3 Deckel schließen.

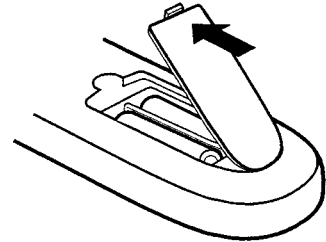

Zeigen Sie mit der Fernbedienung in Richtung des Gerätes. Innerhalb von ca. $\pm 30^\circ$ arbeitet die Fernbedienung zuverlässig.

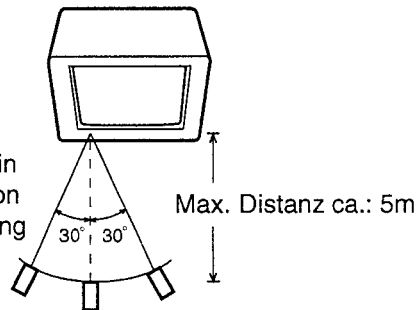

Die Fernbedienung wird in folgenden Fällen nicht oder nicht zuverlässig funktionieren:

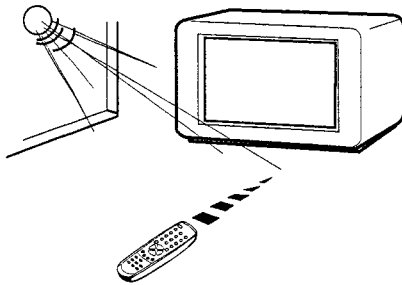

Bei direkter Sonneneinstrahlung auf die Front des Gerätes.

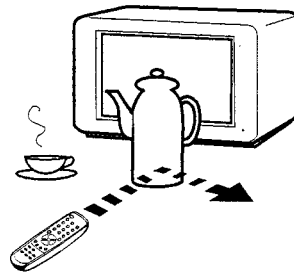

Bei einem Hindernis zwischen Gerät und Fernbedienung.

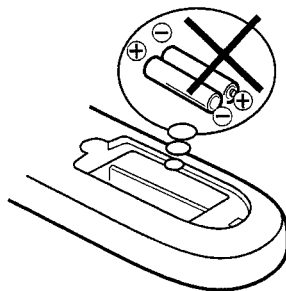

Wenn die Batterien falsch herum eingesetzt sind.

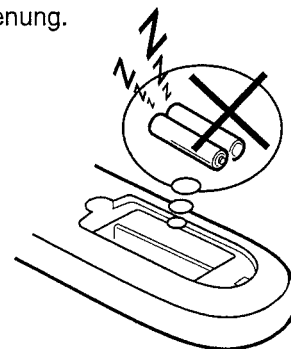

Wenn die Batterien verbraucht sind.

Anschlüsse u. Aufstellung

Achtung:

Bevor Sie etwas anschließen:

- Um jede mögliche Beschädigung zu vermeiden, schalten Sie das TV-Gerät mit dem Netzschalter komplett aus.
- Stellen Sie die gewünschte Verbindung her.
- Erst wenn die Anschlüsse fest und korrekt erstellt sind, schalten Sie das Gerät ein.

Antenne wie abgebildet anschließen. Verbinden Sie das Gerät mit einer Außenantenne (A) oder einem Kabelanschluß (B). Bei Empfangsstörungen wenden Sie sich bitte an einen Antennenfachbetrieb.

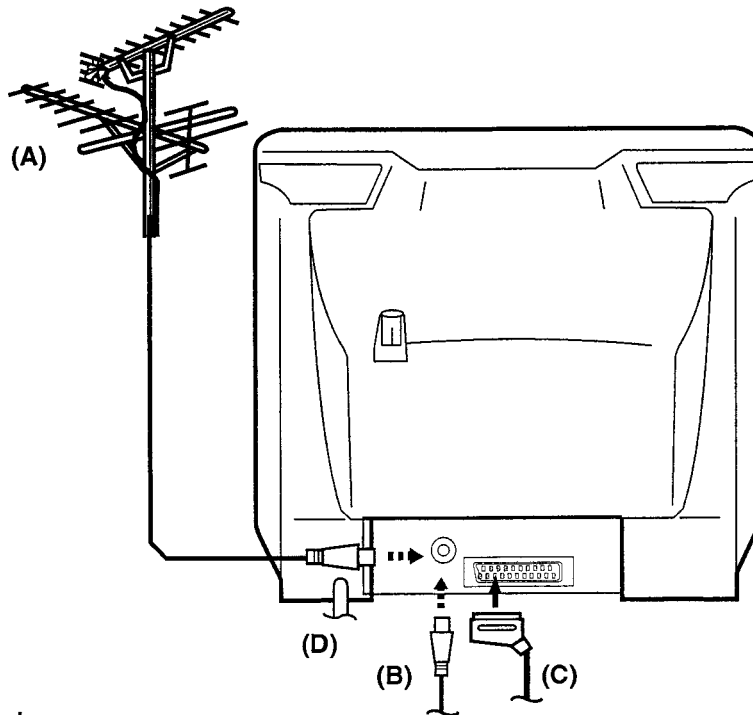

(A) Außenantenne

Nur eine fachmännisch installierte Antenne ist gegen Blitzschlag und Herabfallen gesichert.

(B) Kabelanschluß

Der eingebaute Hyperbandkabeltuner kann alle Programme des Kabelfernsehens empfangen.

(C) Scartbuchse

Hier schließen Sie einen Satellitenempfänger, einen Videorecorder, einen PREMIERE-Decoder oder einen DVD-Player an. Ist der DVD-Player auf RGB eingestellt, dann schaltet die Scartbuchse automatisch auf RGB-Betrieb um.

Hinweis:

Fernsehempfang ist nicht möglich, solange der angeschlossene DVD-Player eingeschaltet ist. Schalten Sie den DVD-Player aus, wenn Sie fernsehen möchten.

(D) Netzanschluß (Stromversorgung)

Nur an 230Volt/50Hz anschließen. **Ein beschädigtes Netzkabel niemals mit Isolierband „reparieren“, sondern vom Fachmann durch ein neues Netzkabel ersetzen lassen.** Haustiere nicht unbeaufsichtigt in die Nähe des Kabels lassen. Eine durchgebissene Isolation ist lebensgefährlich. Nagetiere (z.B.: Meerschweinchen, Nymphensittiche, Hamster, Kaninchen) nehmen das Kabel gerne als Spielzeug zum Zerbeißen.

Ein-/Ausschalten

Das Gerät anschließen, wie auf der vorigen Seite beschrieben.

Nach dem Betätigen des Netzschalters schaltet sich das Gerät entweder automatisch ein, oder es muss zusätzlich noch eine Taste gedrückt werden.

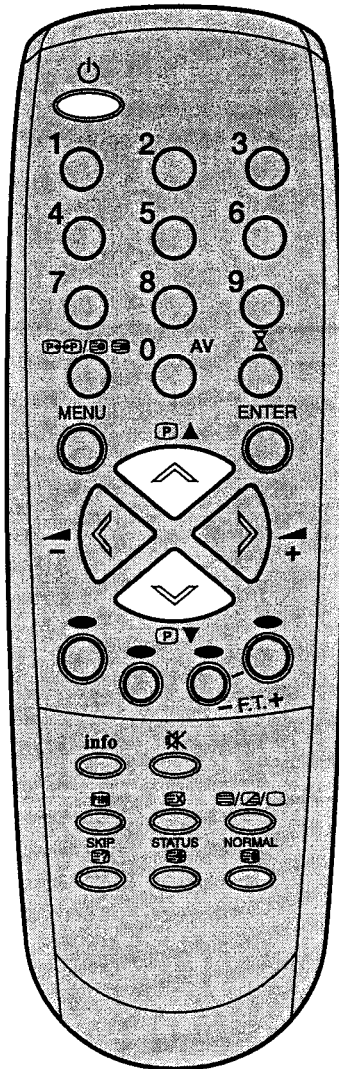

Einschalten

Automatisches Einschalten

Nach dem Einschalten mit dem Netzschalter leuchtet zur Kontrolle die Standby-Anzeige. Nach ca. 5 Sekunden erlischt die Standby-Anzeige und das Gerät schaltet sich komplett ein.

Manuelles Einschalten am Gerät

Wenn die Standby-Anzeige nicht automatisch erlischt, drücken Sie einmal die **P** - ▲ oder ▼ -Taste. Dann schaltet sich das Gerätein. Zur Kontrolle erlischt die Standby-Anzeige. Das Gerät ist nun vollständig eingeschaltet.

Manuelles Einschalten mit der Fernbedienung

Wenn die Standby-Anzeige nicht automatisch erlischt,

drücken Sie einmal die  - oder  -Taste.

Falls gewünscht, können Sie auch mit der  -Taste einschalten. Zur Kontrolle erlischt die Standby-Anzeige. Das Gerät ist nun vollständig eingeschaltet.

Wann muss manuell eingeschaltet werden?

Das Gerät wurde mit der Fernbedienung in Standby ausgeschaltet. Danach wurde mit dem Netzschalter komplett ausgeschaltet.

Hinweis:

Sie haben das Gerät nur mit der Fernbedienung ausgeschaltet. Zur Kontrolle leuchtet die Standby-Anzeige. Auch nach einem Stromausfall wird sich das Gerät nicht ungewollt einschalten, wenn der Strom wiederkehrt.

Ausschalten

Ausschalten mit der Fernbedienung

Drücken Sie einmal die  -Taste. Das Gerät schaltet auf Standby aus. Zur Kontrolle leuchtet die Standby-Anzeige.

Ausschalten am Gerät

Drücken Sie den Netzschalter. Das Gerät ist ausgeschaltet (siehe Ein-/Aus-Grafik, links).

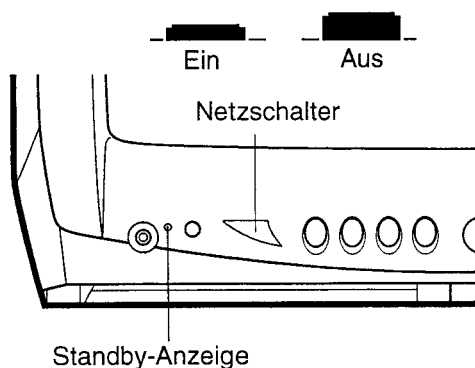



Sprache der Bildschirmanzeige einstellen

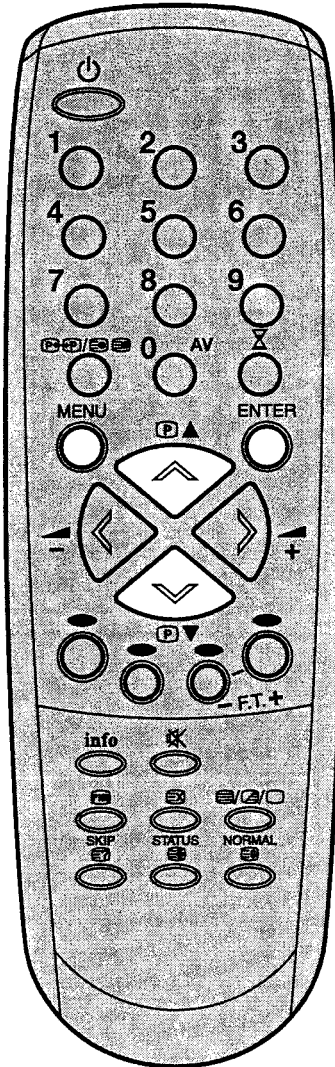

Das Gerät einschalten, wie auf der vorigen Seite beschrieben.



- 1** **MENU**-Taste drücken.
Wenn Sie nach dem Kauf zum ersten Mal die **MENU**-Taste drücken, kann es sein, dass automatisch Schritt 3 erscheint.

- 2**  oder  -Taste so oft drücken, bis **SPRACHE** gewählt ist. Dann **ENTER**-Taste drücken.

```
MENU
SENDER EINSTELLEN
BILD
SPRACHE
<▲/▼/ENTER/MENU>
```

- 3**  oder  -Taste so oft drücken, bis die gewünschte Sprache gewählt ist. Dann **ENTER**-Taste drücken.

```
LANGUAGE/SPRACHE/LANGUE
LINGUA/LENGUA
ENGLISH
DEUTSCH
FRANCAIS
ITALIANO
ESPANOL
<▲/▼/ENTER/MENU>
```

- 4** **MENU**-Taste so oft drücken, bis das Menü erlischt.

Automatische Senderspeicherung

Die automatische Senderspeicherung ist nicht geeignet für die Zusammenarbeit mit Satelliten- oder Digitalempfängern (z.B. D-Box). Diese Geräte verfügen über einen eigenen Senderspeicher. Es ist nicht möglich, die dort gespeicherten Sender in einem TV-Gerät noch einmal zu speichern.

Falls Sie alle Sender über Satellit empfangen, brauchen Sie die automatische Senderspeicherung nicht durchzuführen. Die automatische Senderspeicherung kann keine Sender finden, die in einem Satellitenempfänger gespeichert sind. Lesen Sie bitte auf Seite 15 weiter.

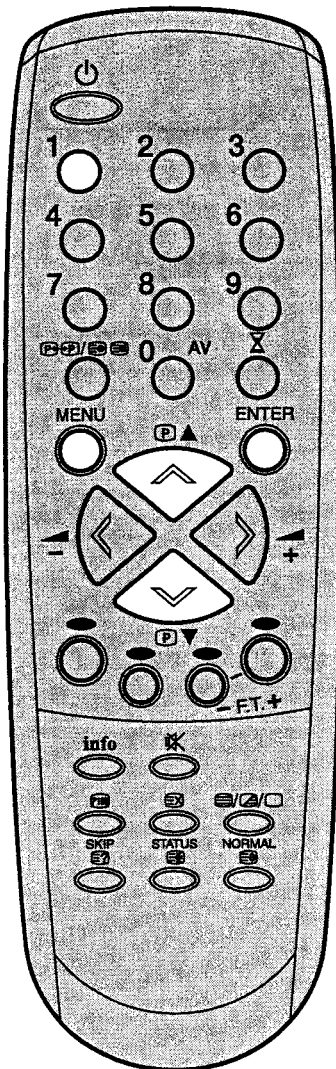



Vorbereitung:

Schließen Sie eine Antenne oder einen Kabelanschluss an. Schließen Sie sonst keine anderen Geräte oder Kabel an. Um jede Empfangsstörung zu vermeiden, müssen alle angeschlossenen Geräte ausgeschaltet und an die Stromversorgung angeschlossen sein.

Drücken Sie die 1-Taste. KA1 wird angezeigt.

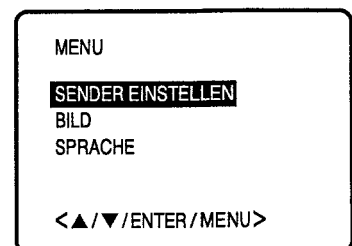
- 1** **MENU** - Taste drücken.
 oder  -Taste
 so oft drücken, bis
SENDER EINSTELLEN
 gewählt ist.
 Dann **ENTER**-Taste
 drücken.



- 2**  oder  -Taste
 so oft drücken, bis
AUTO gewählt ist.

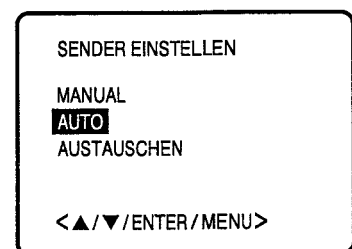

- 3** Dann **ENTER**-Taste
 drücken.
 Der Sendersuchlauf
 sucht nach Sendern und
 speichert sie der Reihe
 nach ab. Während des
 Suchlaufs ist der Ton
 stumm geschaltet. Die
 Senderspeicherung ist
 beendet, wenn das
 Menü wieder erscheint.

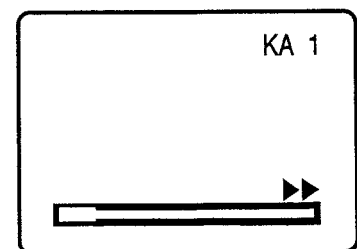

- 4** **MENU**-Taste so oft drücken, bis das Menü erlischt.

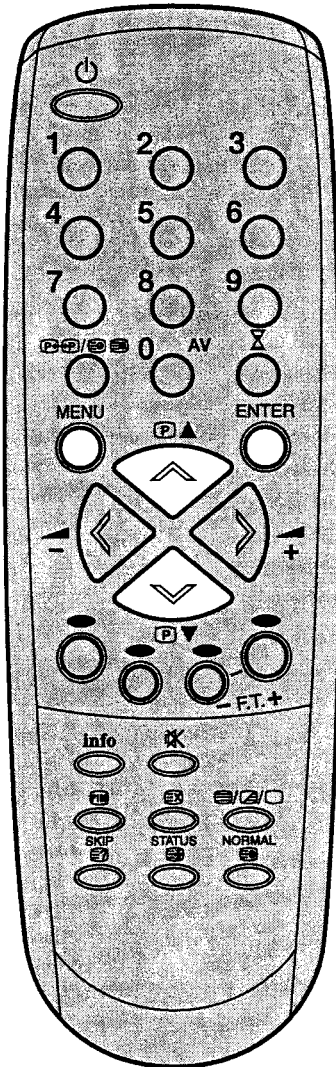

Reihenfolge der gespeicherten Sender ändern

Die automatische Senderspeicherung hat die gefundenen Sender in einer bestimmten Reihenfolge gespeichert. Diese Reihenfolge können Sie ändern.



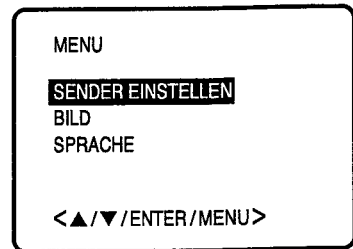

- 1** **MENU**-Taste drücken.
 oder  -Taste
 so oft drücken, bis
SENDER EINSTELLEN
 gewählt ist.
 Dann **ENTER**-Taste
 drücken.



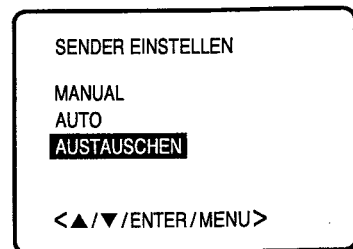

- 2**  oder  -Taste
 so oft drücken, bis
AUSTAUSCHEN
 gewählt ist.
 Dann **ENTER**-Taste
 drücken.

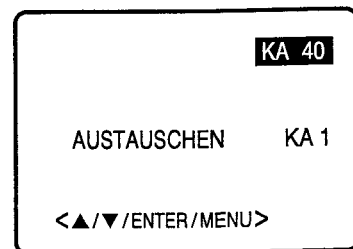

- 3**  oder  -Taste
 so oft drücken, bis das
 Programm erscheint, das
 ausgetauscht werden soll.
 Dann **ENTER**-Taste
 drücken.



- 4**  oder  -Taste
 so oft drücken, bis die
 Nummer des Programms
 erscheint, mit dem das in
 Schritt 3 gewählte
 Programm ausgetauscht
 werden soll.
 Dann **ENTER**-Taste
 drücken.

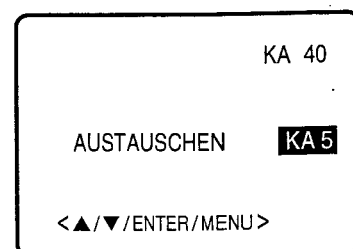

- 5** Das frühere Programm 40
 ist jetzt im Speicherplatz 5
 gespeichert.
 Um andere Programme zu
 verschieben, wiederholen
 Sie die Schritte 3 u. 4 so oft
 wie gewünscht, oder...

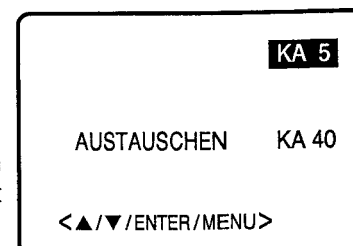

Hinweis:

Um alle Programme zu verschieben, beginnen Sie mit dem Programm, das auf Platz 1 gespeichert sein soll. Fahren Sie dann fort mit den Programmen, die auf Platz 2, 3, 4, usw. gespeichert sein sollen.

- 6** **MENU**-Taste so oft drücken, bis das Menü erlischt.

Manuelle Senderspeicherung

Normalerweise speichert die automatische Senderspeicherung alle Sender, die am Ort zu empfangen sind. Unter schlechten Empfangsbedingungen kann es sein, dass einige Sender nicht gespeichert werden. Diese Sender können Sie auch manuell speichern.

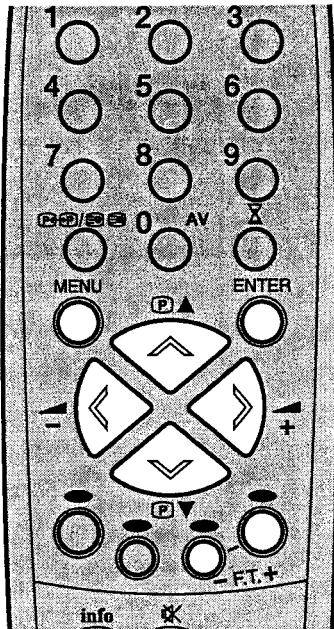

Hinweise:

- Der Sendersuchlauf stoppt automatisch an der besten Empfangsposition. Eine manuelle Feinabstimmung ist normalerweise nicht notwendig. Falls gewünscht, können Sie zusätzlich manuell feinabstimmen. In Schritt 3 hat der Suchlauf autom. bei einem Sender gestoppt. Nun drücken Sie die Tasten (-F.T.+), bis die gewünschte Feinabstimmung erreicht ist. Dann **ENTER**-Taste drücken.
- Der Sendersuchlauf läuft automatisch bis zur nächsten Senderposition. Falls gewünscht, können Sie den Sendersuchlauf auch manuell anhalten. Drücken Sie oder an der gewünschten Position. Der Suchlauf bleibt stehen. Falls gewünscht, stimmen Sie fein ab, wie oben beschrieben. Dann **ENTER**-Taste drücken.

Beispiel:

Speichern des ZDF auf Programmplatz 2.

- 1** **MENU**-Taste drücken.
 oder -Taste so oft drücken, bis **SENDER EINSTELLEN** gewählt ist. Dann **ENTER**-Taste drücken.

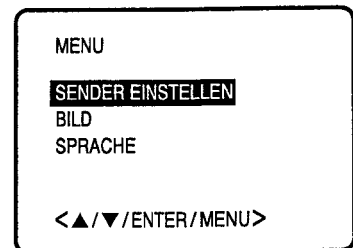

- 2** oder -Taste so oft drücken, bis **MANUAL** gewählt ist. Dann **ENTER**-Taste drücken. Die Abstimmanzeige (Balken am unteren Bildrand) zeigt ungefähr an, an welcher Position des Abstimmereiches der Sendersuchlauf sich im Moment befindet. Die Anzeige stellt den gesamten empfangbaren Bereich dar.

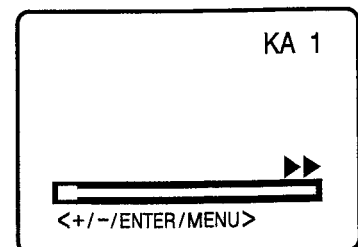
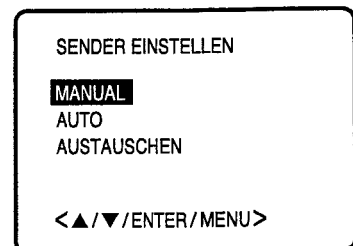

- 3** **VOL-** -Taste drücken. Der Suchlauf läuft vorwärts. Er stoppt automatisch bei jedem Sender, der in guter Qualität empfangen wird. **VOL-** -Taste erneut drücken, um den Suchlauf den nächsten Sender suchen zu lassen. **VOL-** -Taste so oft drücken, bis das ZDF gefunden ist. (Hinweis: Drücken Sie die **VOL-** -Taste, um den Suchlauf rückwärts laufen zu lassen.) Dann **ENTER**-Taste drücken. Zur Kontrolle ist jetzt die Programm-Nummer markiert.

- 4** - oder -Taste so oft drücken, bis die gewünschte Programm-Nummer (hier in diesem Beispiel **KA 2**) angezeigt wird. Dann **ENTER**-Taste drücken. Zur Kontrolle ist die Programm-Nummer nicht mehr markiert. Das ZDF ist jetzt auf Programm-Platz 2 (KA2) gespeichert.

- 5** Wiederholen Sie die Schritte 2 bis 4 um weitere Sender zu speichern, oder...

- 6** **MENU**-Taste so oft drücken, bis das Menü erlischt.

Einfache Funktionen

Gespeicherte Sender aufrufen

Mit der 10er-Tastatur:

Beispiele:

- Nr. 2: Taste **2** drücken. Der im 2ten Speicherplatz gespeicherte Sender wird gezeigt.
- Nr. 29: Taste **2** und danach Taste **9** drücken. Der im 29ten Speicherplatz gespeicherte Sender wird gezeigt.

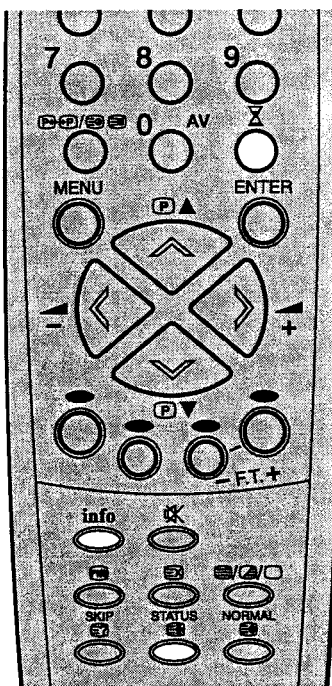
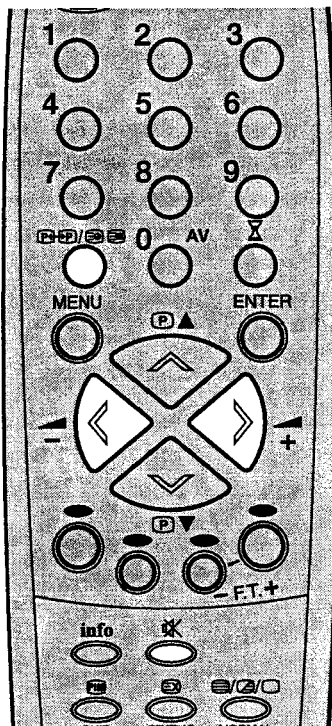

Mit den Prog-Tasten



Wenn nur 5 Sender gespeichert sind, werden auch nur diese 5 angezeigt. Noch unbesetzte oder verborgene Speicherplätze (s.S.19) werden nicht angezeigt.

Am Gerät:

Mit den **P** - ▲- oder ▼-Tasten werden die Speicher-plätze einzeln vorwärts oder rückwärts geschaltet. Noch unbesetzte oder verborgene Speicherplätze werden nicht angezeigt.

QuickView

Schalten Sie per Knopfdruck zwischen zwei beliebigen Programmen hin und her.

Beispiel: Zwischen Platz 5 und Platz 16 hin und her schalten. Wählen Sie Prog.-Nr. 5 mit der 10er-Tastatur. Sie sehen das Programm aus Speicherplatz 5. Nun wählen Sie Prog.-Nr. 16. Sie sehen das Programm aus Speicherplatz 16. Drücken Sie die **(P+P)**-Taste. Sie sehen Prog.-Nr. 5. Drücken Sie **(P+P)** so oft wie gewünscht. Mit jedem Tastendruck schalten Sie zwischen 5 und 16 hin und her.

Lautstärke

Regulieren Sie die Lautstärke mit den ▲ + und ▼ -Tasten. Auch am Gerät finden Sie VOLUME-Tasten. Die Lautstärke-Anzeige erlischt automatisch nach ca. 4 Sekunden.

Ton ein- / ausschalten

Drücken Sie die -Taste. Der Ton ist abgeschaltet. Drücken Sie erneut. Oder drücken Sie eine ▲-Taste. Der Ton ist wieder eingeschaltet.

Anzeige der Speicherplatznummer

Drücken Sie die **info**-Taste. Drücken Sie **info** erneut, um die Anzeige auszublenden.

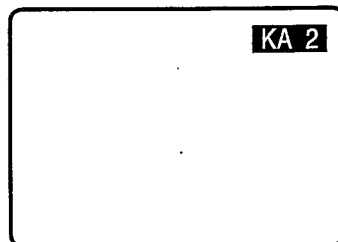

Uhrzeit und Senderinfo anzeigen

Drücken Sie die **STATUS**-Taste. Falls der eingestellte Sender Videotext ausstrahlt, wird die Uhrzeit des Videotextes angezeigt. Falls der eingestellte Sender Infos zur Sendung ausstrahlt, werden sie am unteren Bildrand angezeigt. Die Anzeige erlischt automatisch nach ca. 4 Sekunden.

Sleep-Timer

Drücken Sie die -Taste. Nach 120 Minuten schaltet das Gerät automatisch auf Standby aus. Mit jedem Druck auf verringert sich die Zeit um 10 Minuten.

Sleep-Timer abschalten

so oft drücken, bis „0“ angezeigt wird.

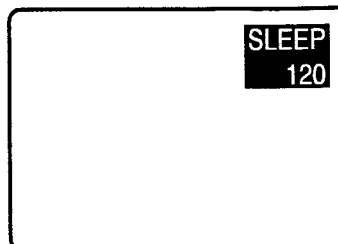

Bildeinstellungen

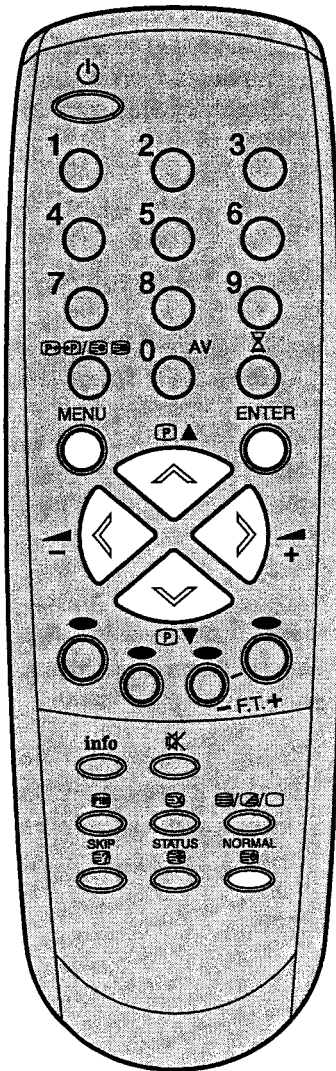

1 **MENU**-Taste drücken.
 oder -Taste so oft drücken, bis **BILD** gewählt ist. Dann **ENTER**-Taste drücken.

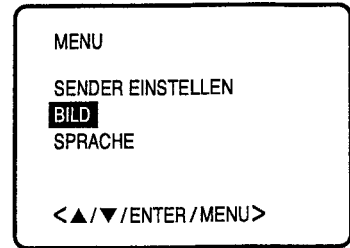

2 oder -Taste so oft drücken, bis **HELLIGKEIT** gewählt ist. Dann mit **VOL** oder -Taste die Helligkeit einstellen.

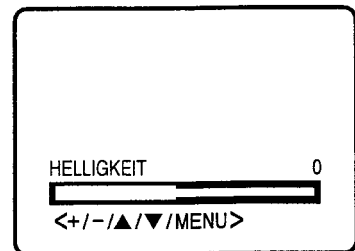

Wird öfter gedrückt, wechselt das Menü wie unten abgebildet.

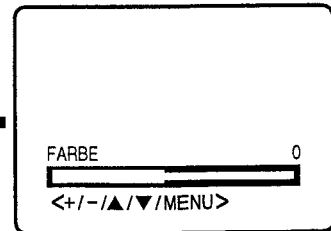
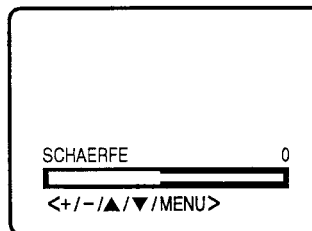
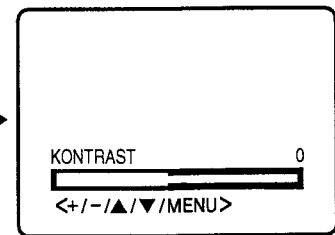
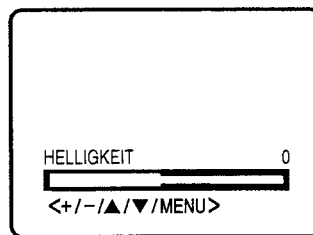

Hinweise:

- Drücken Sie die **NORMAL**-Taste, um diese Werte auf „0“ zurück zu stellen.
- Die SCHAERFE verändert sich nicht, wenn ein RGB-Signal wiedergegeben wird.

3 Abschließend **MENU** so oft drücken, bis das Menü erlischt.

Der Videotext wird Seite für Seite gesendet. Sie können immer nur 1 Seite sehen. Die Seiten sind nummeriert von 100 bis 999. Nicht zu jeder Nummer existiert eine Seite. Schauen Sie im Inhaltsverzeichnis nach, welche Seiten gesendet werden. Das Inhaltsverzeichnis ist meistens die Seite 100. Nachdem Sie eine Seitennummer eingegeben haben, müssen Sie warten, bis die Seite gesendet wird. Es werden keine Seiten gespeichert. Sie müssen deshalb auf jede gewählte Seite erneut warten, bis Sie die Seite sehen können.

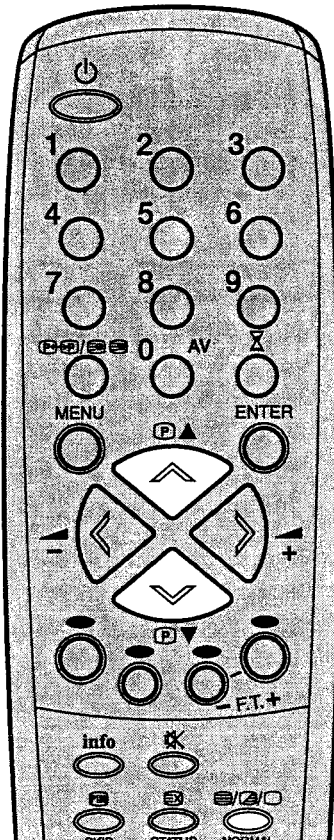

Videotext ein-/ausschalten

Der Videotext wird nicht von allen Sendern ausgestrahlt. Wählen Sie einen Sender, der Videotext ausstrahlt. Drücken Sie die -Taste. Sie sehen jetzt eine Videotextseite. Falls nur 100 angezeigt wird, dann sendet der gewählte Sender keinen Videotext. Drücken Sie erneut. Videotext u. TV-Bild werden gleichzeitig (MIX) dargestellt. Drücken Sie erneut, um den Videotext auszuschalten. Drücken Sie erneut, um den Videotext wieder einzuschalten. Die zuletzt dargestellte Seite wird erneut eingelesen. Die Seite wird angezeigt, sobald sie vom Sender ausgestrahlt wird.

Hinweis:

Solange der Videotext eingeschaltet ist, können Sie keinen anderen Sender wählen. Schalten Sie den Videotext aus, wenn Sie auf einen anderen Sender umschalten wollen.

Seite wählen

- oder -Taste so oft drücken, bis die gewünschte Seite erscheint. Oder...

Mit der **10er-Tastatur** die gewünschte Seitennummer eingeben. Haben Sie sich vertippt, geben Sie die falsche Seitenzahl komplett 3-stellig ein. Dann geben Sie die gewünschte Zahl erneut ein.

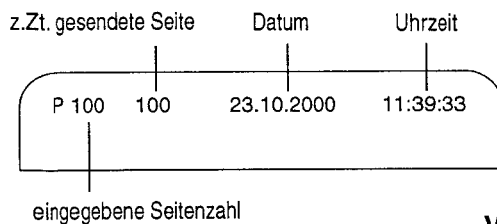

Beispiel für eine Videotext Zeile

Neben der von Ihnen eingegebenen Seitenzahl sehen Sie die Zahl der Seite, die im Moment empfangen wird.

Videotext verbergen

Sobald die gewünschte Videotextseite angezeigt wird, können Sie, falls gewünscht, die -Taste drücken. Die Seite wird nicht mehr gezeigt. Zur Kontrolle erscheint das -Symbol. Drücken Sie erneut, um die Seite wieder anzuzeigen. Hinweis: Falls schon gedrückt wird, während die gewünschte Seite noch gesucht wird, geht die eingestellte Seitenzahl verloren. Geben Sie die gewünschte Seitenzahl erneut ein.

Videotext

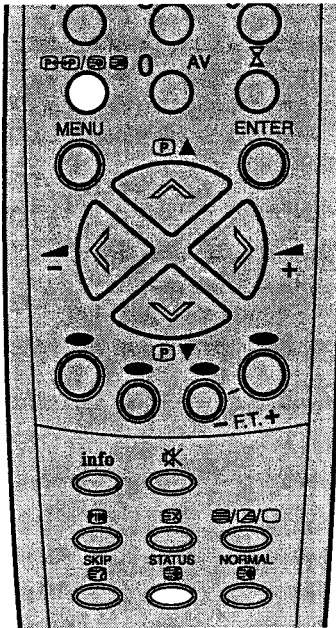

Seiten anhalten

Einige Seiten werden vom Sender in Unterseiten aufgeteilt. Die Unterseiten werden automatisch der Reihe nach dargestellt, wenn sie gesendet werden. Um die Darstellung anzuhalten, drücken Sie die -Taste.

 erneut drücken, um die Anzeige der nächsten Unterseite zu erlauben.

Unterseiten direkt anwählen



Falls gewünscht, können Sie Unterseiten direkt anwählen.

Beispiel:

Die Seite 667 der ARD besteht aus 2 Unterseiten. Rechts oben wird z.B. angezeigt: 1/2. D.h. es wird im Moment die Seite 1 von 2 Unterseiten angezeigt.



S667 667 ARD Text 06.07.01 15:01:38
1/2



Um die Unterseite 2 anzuwählen, drücken Sie die  -Taste.

4 Striche (----) werden angezeigt. Geben Sie ein: 0 0 0 2.

Es kann ca. 1 Minute dauern, bis die Unterseite 0002 angezeigt wird.

Drücken Sie   erneut, um die Unterseitenfunktion abzuschalten. Nur wenn die Unterseitenfunktion abgeschaltet ist, können Sie andere Videotextseiten anwählen.

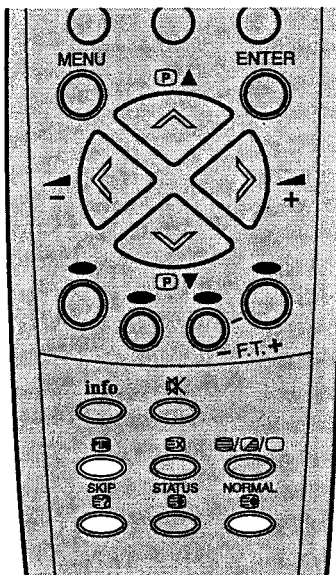

Vergrößerung

Um die Anzeige zu vergrößern, drücken Sie die -Taste.

Es wird entweder die obere oder die untere Bildhälfte vergrößert dargestellt.

Mit jedem Druck auf  schalten Sie zwischen der Darstellung der oberen oder unteren Bildhälfte oder dem Vollbild hin und her.

Antwort auf Quizfragen



Einige Seiten enthalten Quizfragen mit verborgenen Antworten. Drücken Sie die -Taste, um die Antworten anzuzeigen.

Seite 100

Drücken Sie die -Taste, um die Seite 100 anzuzeigen.

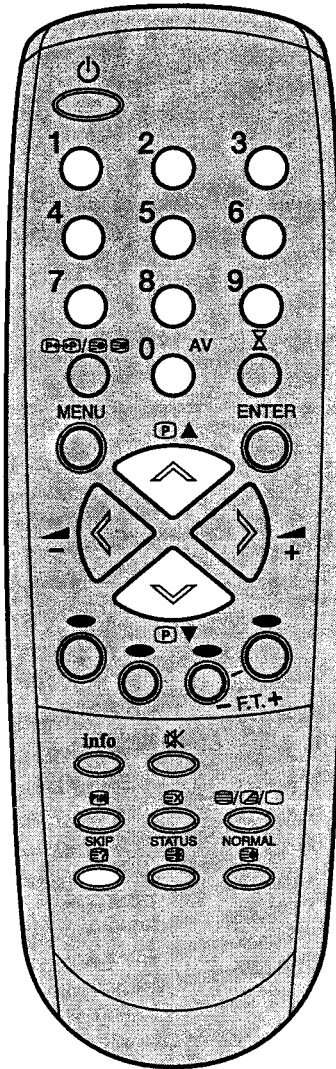
Gespeicherte Sender verbergen



Mit den CH/PAGE-Tasten ( oder ) werden die gespeicherten Sender einzeln angezeigt. Sender, die dabei nicht erscheinen sollen, können verbergen werden. Diese Sender sind nicht gelöscht. Sie können jederzeit mit der **10er-Tastatur** aufgerufen werden.

Wählen Sie den zu verbergenden Sender.
Drücken Sie die **SKIP**-Taste.
Die Programm-Nummer blinkt.

Wählen Sie den nächsten zu verbergenden Sender.
Drücken Sie die **SKIP**-Taste.
Die Programm-Nummer blinkt.

Sie können beliebig viele Sender verbergen.

Beispiel:

Es sind nach der automatischen Senderspeicherung 5 Sender gespeichert. Wenn Sie die CH/PAGE--Taste öfter drücken, erscheinen die Sender in folgender Reihenfolge: 1,2,3,4,5,1,2,3,4,5,1,... usw.
Nun verbergen Sie die Programm-Plätze 3 und 5. Die Reihenfolge ist jetzt: 1,2,4,1,2,4,1,... usw.

Verbergen der Sender rückgängig machen

Wählen Sie den verbergenden Sender mit der **10er-Tastatur**.
Die Programm-Nummer blinkt.
Drücken Sie die **SKIP**-Taste.
Die Programm-Nummer blinkt nicht mehr.
Dieser Sender ist jetzt nicht mehr verbergen.

Anschluss an andere Geräte

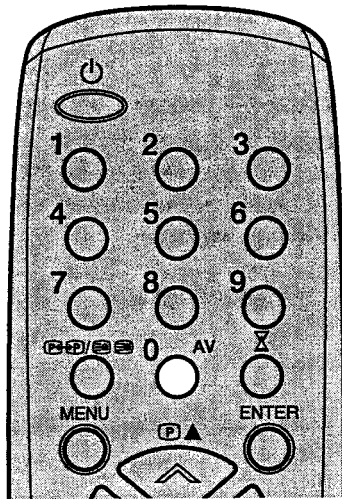

Benutzen Sie die Scartbuchse und entsprechende Adapterkabel, um andere Geräte anzuschließen.

Falls die Wiedergabe des angeschlossenen Gerätes nicht automatisch erscheint, drücken Sie die **AV**-Taste (siehe links). Der Bildschirm bleibt schwarz, wenn das angeschlossene Kabel kein Signal in das TV-Gerät überträgt.

Die Scartbuchse kann RGB- oder Composite-Signale verarbeiten. S-Video kann nicht wiedergegeben werden.

1. Anschluss eines Videorecorders

Es kann sein, dass während einer Video-Wiedergabe ein TV-Empfang nicht möglich ist. Schalten Sie den Videorecorder aus, oder betätigen Sie am Videorecorder die TV/VCR-Taste, wenn Sie TV-Empfang wünschen.

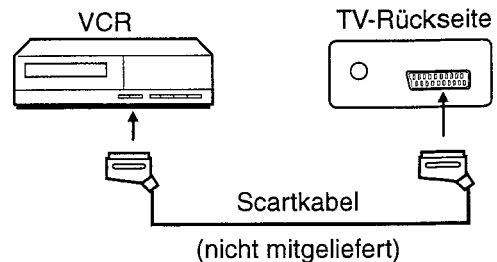

2. Anschluss eines DVD-Players

Es ist normal, dass bei RGB-Wiedergabe die Bildschärfe nicht eingestellt werden kann. Um bestmögliche Bildqualität sicherzustellen, wird diese Bildbeeinflussungsstufe vom RGB-Signal umgangen.

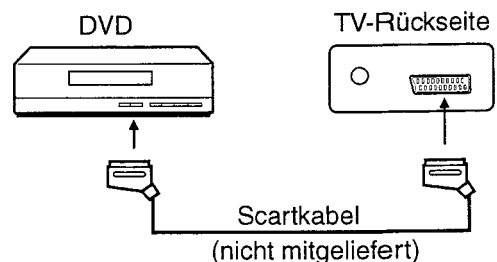

Hinweis:

Auch während einer RGB-Wiedergabe kann das SCHAERFE- Menü (siehe S. 16) aufgerufen werden. Auch der Zahlenwert der SCHAERFE lässt sich ändern. An der sichtbaren Schärfe ändert sich aber nichts.

3. Anschluss eines Satellitenreceivers

Anschluss wie DVD-Player oder Videorecorder.

Speichern Sie die Satellitenprogramme im Satellitenreceiver. Es ist nicht möglich, die Satellitenprogramme mit dem Sendersuchlauf des TV-Gerätes zu finden. Benutzen Sie die Fernbedienung des Satellitenreceivers, um ein Satellitenprogramm zu wählen. Es ist nicht möglich, ein Satellitenprogramm am TV-Gerät oder mit der TV-Fernbedienung einzustellen.

Anschluss an andere Geräte

4. Camcorder anschließen

Falls gewünscht, können Sie auch einen Camcorder anschließen.

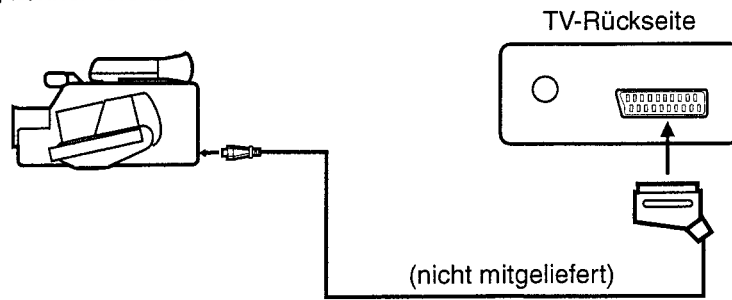

Fehlersuche

Prüfen Sie bitte folgende Punkte, bevor Sie Ihr Gerät zum Service geben:

Symptom	Mögliche Abhilfe	Siehe Seite
Kein Bild, kein Ton	Netzschalter einschalten. Gerät einschalten. Steckdose mit einem anderen Gerät überprüfen. Einen anderen Sender wählen.	10
Kein TV-Empfang	Antenne anschließen. Antenne überprüfen.	9
Farbflecken im Bild	Farbflecken sind normal, wenn starke Magnete (z.B. Lautsprecher) in die Nähe der Bildröhre kommen. Stellen Sie keine Lautsprecher unmittelbar neben das Gerät. Die Farbflecken werden beim nächsten Einschalten automatisch beseitigt. Das Gerät muss aber mindestens 15 Minuten ausgeschaltet gewesen sein.	
Im Menü kann SENDER EINSTELLEN nicht angewählt werden.	Menü ausschalten. Programm 1 wählen. KA1 muss jetzt angezeigt werden. Erneut versuchen.	12
Farbe und Bildschärfe lässt sich nicht einstellen	Das ist normal, wenn über Scartbuchse ein RGB-Signal wiedergegeben wird.	16
Gerät schaltet nach ca. 15 Minuten bei Senderausfall ab.	Das ist normal.	2

Jedes **ORION**-Produkt unterliegt während der Produktion strengsten Qualitätskontrollen. Alle Geräte verlassen das Werk im einwandfreien Zustand. Darauf gewährt die

ISP KG Dieter Lather
Max-Planck-Str. 20
63303 Dreieich

eine Garantie von 24 Monaten ab Kaufdatum. Im Garantiefall werden die Produkte ohne Lohn- und Materialkosten repariert. Eine Verlängerung der Garantiefrist über 24 Monate hinaus wird im Reparaturfall ausgeschlossen. Die Garantievereinbarungen zwischen dem Verkäufer und dem Käufer bleiben hiervon unberührt.

Voraussetzung für diese Garantiezusage ist:

- A) Die Vorlage des Original-Kaufbelegs mit Kaufdatum, Adresse des Verkäufers und genauer Typenbezeichnung des Produktes.
- B) Die Inbetriebnahme des Produktes gemäß der Bedienungsanleitung und seine nicht zweckentfremdete Verwendung.
- C) Der ursprüngliche Zustand des Produktes ohne jegliche Modifikation seitens des Käufers oder Benutzers.
- D) Sichtbare Mängel müssen unverzüglich gerügt werden.

Abnutzungen, die durch den Gebrauch der Sache auftreten, sind von der Garantie ausgenommen. Dies betrifft insbesondere Verbrauchsteile, wie z.B. Andruckrollen, Antriebsriemen, Videoköpfe, etc.

Der Garantieanspruch erlischt bei:

- 1) Einwirkung höherer Gewalt (Blitzschlag, Überspannung, Wasser, Feuer etc.) und bei Beschädigung durch unsachgemäßen Umgang mit dem Gerät,
- 2) unautorisierten Eingriffen in das Gerät.

Die gesetzlich geregelten Garantieansprüche werden von diesen Vereinbarungen nicht berührt.

Im Falle von Beanstandungen wenden Sie sich bitte zuerst an den Zentralservice für **ORION**-Produkte:

Schwalbe Service- & Versand GmbH
Max-Planck-Straße 20
63303 Dreieich
Telefon **06103 / 3999-95**
Fax **06103 / 3999-79**
e-Mail **schwalbe-@t-online.de**

Oft können vermeintliche Defekte, z.B. im Falle eventueller Bedienungsprobleme, allein durch Beratung beseitigt werden. Bitte machen Sie von dieser Beratungsmöglichkeit unter der genannten Telefon-Nummer Gebrauch, bevor Sie Ihr Gerät zur Garantiereparatur geben.

G2/2

Technische Daten

TV-System:	PAL B/G
Empfangsbereich:	Hyperband-Kabeltuner: K2-K12, X, Y, Z, S1-S41, K21-K69
Stromversorgung:	AC 230V, 50Hz
Stromverbrauch:	Betrieb: ca. 44W Standby: ca. 7W
Bildröhre:	36cm (34cm sichtbar)
Musikspitzenleistung:	5W
Abmessungen:	B 36 x H 32 x T 36cm
Gewicht:	ca.: 9.5kg
Zubehör:	Fernbedienung 2 umweltfreundliche Batterien (Typ: AAA / R03 / UM-4)

Technische Änderungen vorbehalten.